



IN220800632V02_UK

370-222V70



Electric Ride-On

Installation and operation manual



CAUTION:

- This package contains small parts.
- Adult assembly required.
- Before giving to children, remove all plastic bags and tyre packaging.
- Protective equipment recommended.
- Not to be used in traffic.
- Keep this manual for future reference.



WARNING

**ADULT ASSEMBLY
REQUIRED.**

“Mercedes-Benz” and  are the intellectual property of Mercedes-Benz Group AG. They are used by Ningbo Prince Toys Co.,Ltd under license.



IMPORTANT, RETAIN FOR FUTURE REFERENCE: READ CAREFULLY

ASSEMBLY INSTRUCTION

I.SPECIFCATIONS.

MODEL	2WD
Suitable Ages	3-6 years
Product Dimensions	107x62.5x44 cm
Maximum Weight	30 kgs
Speed	3-5km/h
Motor	30W
Charger	DC 12V1000mA
Battery	6V4.5AH x2
Remote Control	2.4G one to one function
Remote Control Batteries	2XAAA Size(not included)
Operating Ambient Temperature	0-40°C

II.Components List.

<p>1. 1 x Car body</p> 	<p>2. 1 x Steering wheel</p> 	<p>3. 1 x Seat</p> 
<p>4. 1 x Windshield</p> 	<p>5. 2 x Rear-view mirror</p> 	<p>6. 2 x Front wheel</p> 
<p>7. 2 x Rear wheel</p> 	<p>8. 4 x Wheel cap</p> 	<p>9. 5 x Cotter pin (one replacement piece)</p> 
<p>10. 7 x Washer (one replacement piece)</p> 	<p>11. 1 x Audio connecting wire</p> 	<p>12. 1 x Charger</p> 
<p>13. 1 x Remote control</p> 	<p>14. 1 x Spacer (only for single motor model)</p> 	

III. Assembly Instructions.

<Step 1>

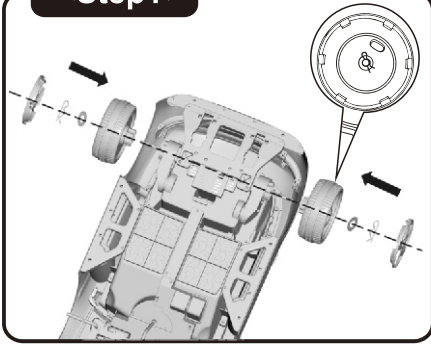

Insert the two rear wheels, tighten using a washer and cotter pin, then cover the wheel caps.

<Step 2>

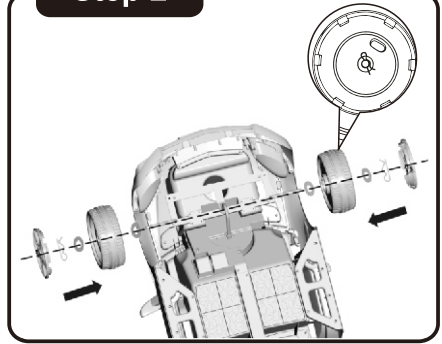

First, insert the two washers together with the two front wheels – tighten using a washer and cotter pin, then cover the wheel caps.

<Step 3>



Insert the windshield at the front of the car body, ensuring it is firmly fixed.

<Step 4>

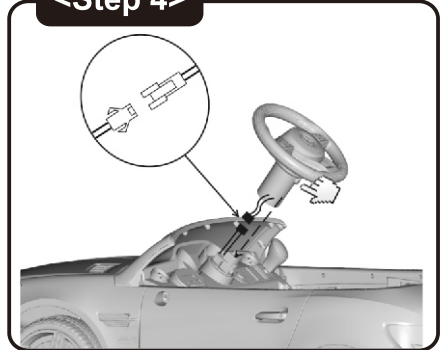

Connect the wire plug, then insert the connected plug into the hole of the car body. Press the button and insert the steering wheel.

<Step 5>

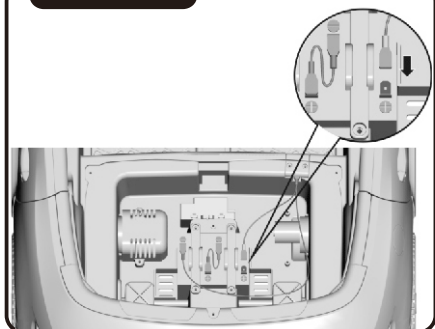

Insert the **RED** cable terminal into the battery's positive hole.

<Step 6>

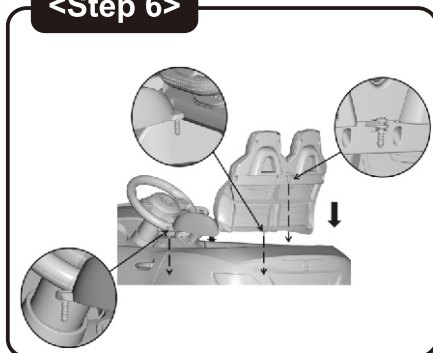

Place the seat into the car body, then tighten the three screws with a screwdriver (not included).

<Step 7>

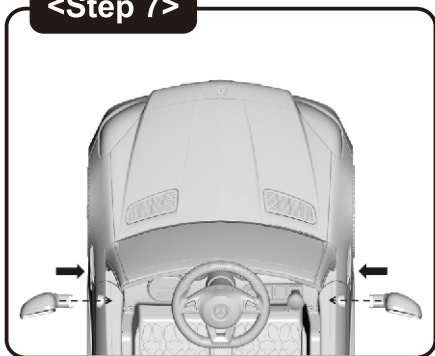

Insert the two rear-view mirrors into the car body, ensuring it is firmly fixed.

IV.Function and Operation.

1.Dash board

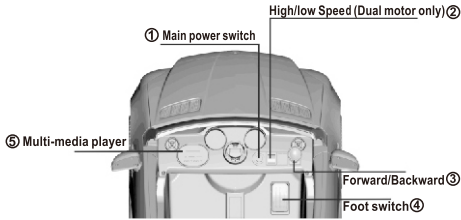

2.Steering wheel



3.Safety belt



4.Open door

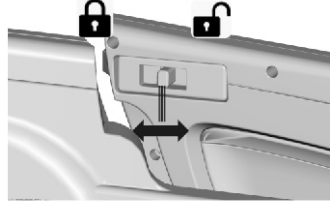

- ① Memory disk Interface
- ② Memory card Interface
- ③ AUX Interface
- ④ Short Press: Previous Track / Long Press:Volume Decrease
- ⑤ Play /Pause
- ⑥ Short Press:Next Track /Long Press:Volume Increase
- ⑦ Mode:Change mode of memory disk , Memory card ,AUX,and other functions
- ⑧ Display

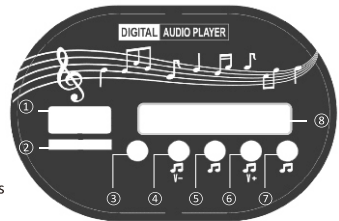

V.Charging the Drive Battery.

- 1.Charging socket is located at the lower part of the car seat.
- 2.Only use the provided or recommended charger and battery.
- 3.Do not play with the charger and battery.
- 4.Only adults should charge the battery.
- 5.Before the first use, ensure the battery is fully charged. The charging time is 9-10 hours – do not exceed 15 hours.
- 6.When charging, it is normal for the battery and charger to be warm.

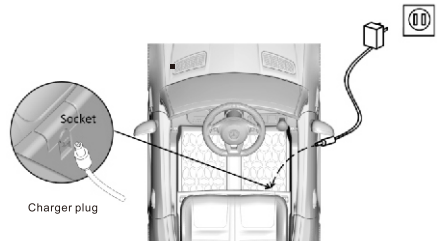

VI.Troubleshooting

Problems	Possible solutions
1.The car does not drive.	1) Ensure the power switch, plugs under the seat and battery terminal line are properly inserted.
	2) When the car is overloaded or blocked, the over current protector automatically disconnects the circuit, protecting the motor and controlling IC board.
	3) If the car has been stored for a while, the batter may not be charged.
	4) If the remote control doesn't work, check if its code-matching function is operating normally.
	5) Check if the remote control battery is low.
2.Music is distorted or silent.	Ensure the battery has enough power – if not, charge fully.

VII.WARNING.

1.Battery warning:

- 1) When storing the car for a long time, fully charge the battery, then turn off the power. The battery should be recharged once every other month – minimising the risk of shortening its lifespan.
- 2) When installing the battery, the positive and negative poles must be correctly connected. Short circuiting of positive and negative poles could damage the product.
- 3) Two DC 1.5V AAA batteries are required (not included).
- 4) Only adults should change batteries.
- 5) Recharging batteries must be done by adults.
- 6) Non-rechargeable batteries cannot be charged.
- 7) Before recharging chargeable batteries, ensure they are removed from the remote control.
- 8) Do not mix different types of batteries.
- 9) Do not mix old and new batteries.
- 10) When storing the car for a long time, ensure the batteries are removed.
- 11) Over-used batteries should be removed.

2.Product warning

- 1) Pre-assembled parts can be sharp – product assembly must be done by an adult. Keep parts away from small children.
- 2) To avoid suffocation, keep plastic bags away from children. Dispose of all bags immediately.
- 3) When children ride this product, adult supervision is required.
- 4) This car is to be driven on a flat and even ground. Do not drive on public roads, steep hills or near swimming pools.

- 5) Wear shoes when using this product. Take protective measures, such as fastening the seatbelt and wearing a helmet, gloves, kneepads etc.
- 6) Not suitable for children under three years.
- 7) Regularly check the battery, charger, wire, plug, casing and other parts. If there are any damages, do not use the product until it has been repaired.
- 8) This product can fit one child at a time. The maximum load is 30kg – do not exceed this limit.
- 9) Keep this product away from open flames.
- 10) Keep is manual for future reference.



WARNING

- Adult supervision required – minimising the risk of injury.
- Do not use on roads, near motor vehicles, slopes, swimming pools or areas where there is water.
- Wear shoes when using this ride-on.
- Can only be used by one child at a time.
- Before this product is assembled, keep it away from children. There could be small and sharp parts, which could be dangerous.
- This product must be assembled by an adult.
- Always use this product with caution. Skill and vigilance are required to avoid falls and collisions.



WARNING

Do not mix alkaline, standard (carbon-zinc) or rechargeable (nickel-cadmium) batteries.



WARNING

Protective equipment should be worn. Do not ride in traffic.



WARNING

Because of its maximum speed, this product is not suitable for children under three years.

VIII. Remote control instructions

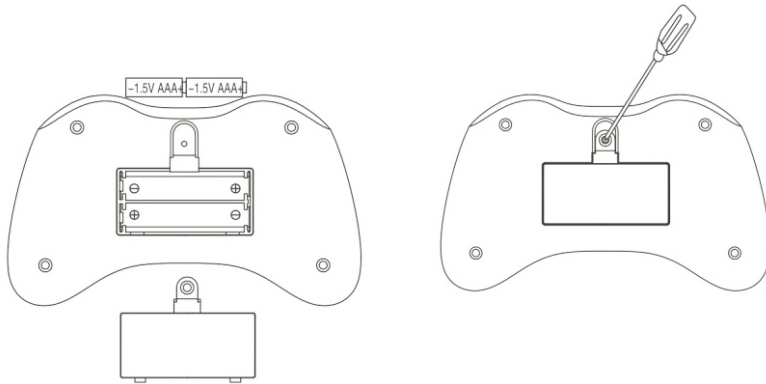

Loosen the screw with a screwdriver, then insert two AAA batteries. Place the battery cover, then tighten with a screw.

- ① Forward/backward button
- ② Turn left/right button
- ③ Brake button
- ④ Speed change button
- ⑤ Frequency bind button

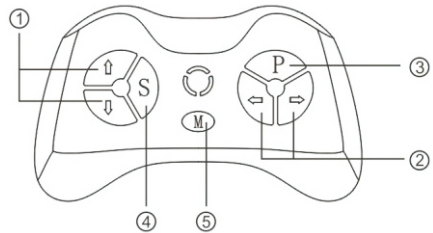

Operation manual: For first time use, need to frequency bind.

- Take out the remote control and install the battery.
- Hold the 'M' button for 2-4 seconds – the indicator will flash.
- Switch on the car, When the indicator light stays on, the frequency bind is successful.
- If the frequency bind failed (indicator keeps flashing), remove the battery and repeat steps 1-3.
- When the remote control has not been used for 10 seconds, the indicator will switch to power saving mode.
- Button Description: Δ forward, ∇ backward, \triangleleft turn left, \triangleright turn rights, Speed P.

Emergency brake, when pressed, the car will come to a stand still. Press again to release break.

IX. Care and maintenance

- 1) Regularly wipe and clean with a cloth.
- 2) Regularly check rotating parts of the car, seeing if there is any debris obstructing the rotation. Ensure parts are lubricated for the ride-on to function normally.

If you have any questions, please contact our customer care center.
Our contact details are below:



0044-800-240-4004



enquiries@mhstar.co.uk

IMPORTER ADDRESS:
MH STAR UK LTD
Unit 27, Perivale Park,
Horsenden lane South
Perivale, UB6 7RH
MADE IN CHINA

AIYAPLAY



37-72
mois

IN220800632V02_FR

370-222V90

Voiture Autoportée Électrique

Manuel d'installation et d'utilisation



CE UK
CA



ATTENTION:

- Cet emballage présente de petites pièces.
- L'assemblage par un adulte est requis.
- Avant de le remettre aux enfants, retirez tous les sacs en plastique et les emballages des pneus.
- Équipement de protection recommandé.
- Ne doit pas être utilisé dans la circulation.
- Conservez ce manuel pour toute consultation ultérieure.



AVERTISSEMENT ASSEMBLAGE PAR UN ADULTE REQUIS.

“Mercedes-Benz” and  sont la propriété intellectuelle de Mercedes-Benz Group AG. Ils sont exploités par Ningbo Prince Toys Co.,Ltd sous licence.









IMPORTANT : LIRE ATTENTIVEMENT, À CONSERVER POUR TOUTE CONSULTATION ULTÉRIEURE

INSTRUCTIONS D'ASSEMBLAGE

I. SPÉCIFICATIONS.

MODÈLE	2WD
Âge recommandé	3 à 6 ans
Dimensions du produit	107x62.5x44 cm
Poids maximum	30 kgs
Vitesse	3-5km/h
Moteur	30W
Chargeur	DC 12V1000mA
Batterie	6V4.5AH x2
Télécommande	2.4G fonction one to one
Piles de la télécommande	2*AAA (non incluses)
Température ambiante de fonctionnement	0-40°C

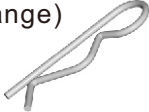
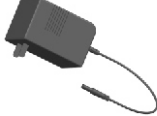
II. Liste des pièces.

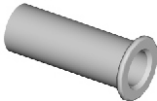
1. 1 x Carrosserie 	2. 1 x Volant 	3. 1 x Siège 
4. 1 x Pare-brise 	5. 2 x Rétroviseur 	6. 2 x Roue avant 
7. 2 x Roue arrière 	8. 4 x Enjoliveur 	9. 5 x Goupille fendue (une pièce de rechange) 
10. 7 x Rondelle (une pièce de rechange) 	11. 1 x Câble de connexion audio 	12. 1 x Chargeur 
13. 1 x Télécommande 	14. 1 x Entretoise (uniquement pour le modèle à moteur unique) 	

III. Instructions d'assemblage.

<Étape 1>

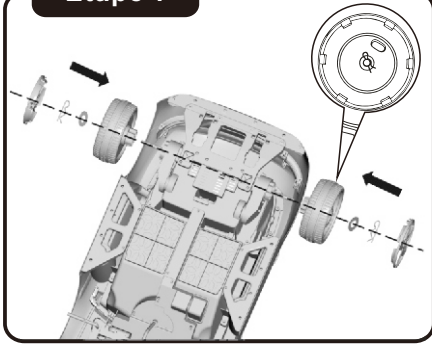

Insérez les deux roues arrière, fixez à l'aide d'une rondelle et d'une goupille fendue, puis couvrez les enjoliveurs.

<Étape 2>

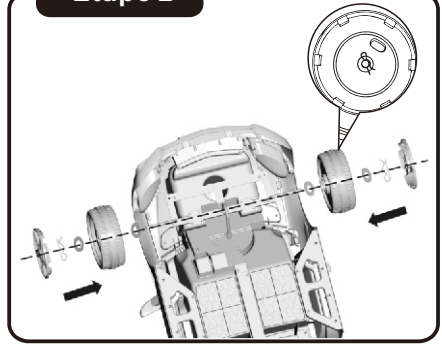

Commencez par insérer les deux rondelles et les deux roues avant - fixez à l'aide d'une rondelle et d'une goupille fendue, puis posez les enjoliveurs.

<Étape 2>



Insérez le pare-brise à l'avant de la carrosserie de la voiture, en vous assurant qu'il est bien fixé.

<Étape 3>

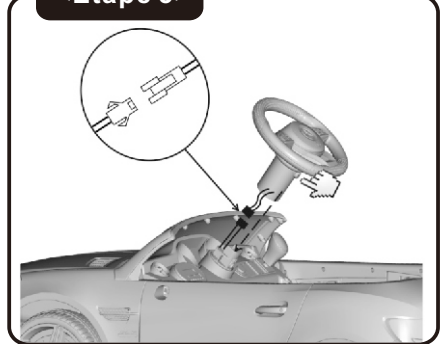

Connectez la fiche du câble, puis insérez la fiche connectée dans le trou de la carrosserie de la voiture. Appuyez sur le bouton et insérez le volant.

<Étape 5>

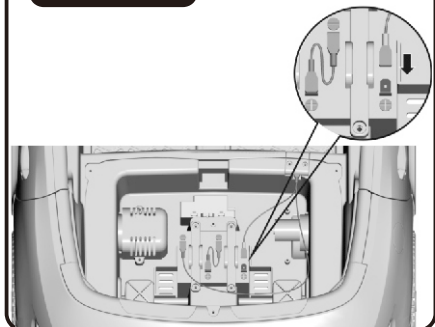

Insérez la borne de câble ROUGE dans le trou positif de la batterie.

<Étape 6>

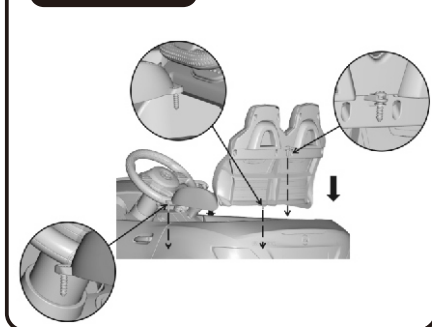

Posez le siège dans la carrosserie de la voiture, puis serrez les trois vis à l'aide d'un tournevis (non fourni).

<Étape 7>

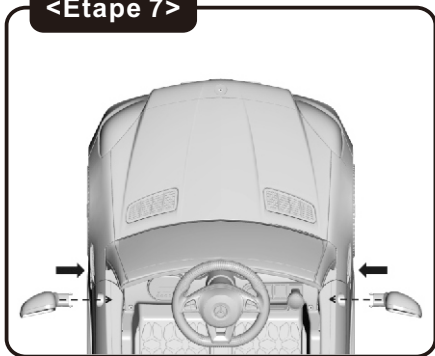

Insérez les deux rétroviseurs dans la carrosserie de la voiture, en vous assurant qu'ils sont bien fixés.

IV. Fonction et Mode d'emploi.

1. Tableau de bord

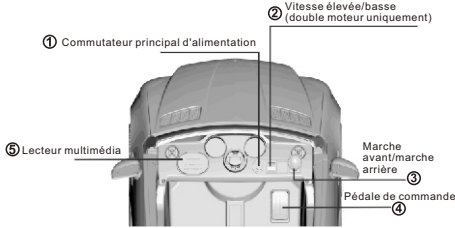

2. Volant



3. Ceinture de sécurité



4. Ouverture de la portière

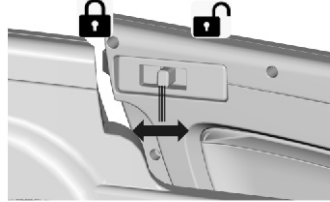

- ① Interface disque de mémoire
- ② Interface de la carte mémoire
- ③ Interface AUX
- ④ Appui court : Piste précédente/ Appui long : Diminution du volume
- ⑤ Lecture / Pause
- ⑥ Appui court : piste suivante/appui long : augmentation du volume
- ⑦ Mode: Changement de mode pour les fonctions disque de mémoire carte memoire, AUX et autres
- ⑧ Affichage

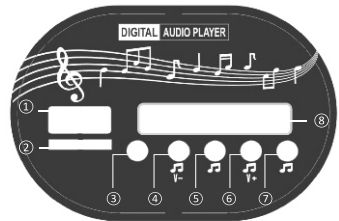

V. Guide d'utilisation de la batterie et du chargeur

1. La prise de charge est située dans la partie inférieure du siège auto.
2. Utilisez uniquement le chargeur et la batterie fournis ou ceux recommandés.
3. Ne pas jouer avec le chargeur et la batterie.
4. Seuls les adultes doivent charger la batterie.
5. Avant la première utilisation, assurez-vous que la batterie est entièrement chargée. Le temps de charge est de 9-10 heures - ne pas dépasser 15 heures.
6. Lors de la charge, il est normal que la batterie et le chargeur chauffent.

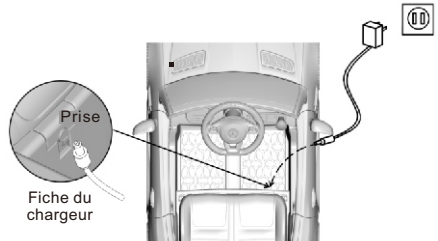

VI. Dépannage

Problèmes	Solutions Possibles
1. La voiture ne roule pas.	1. Assurez-vous que l'interrupteur d'alimentation, les fiches sous le siège et la ligne de la borne de la batterie sont correctement insérés.
	2. Lorsque la voiture est surchargée ou bloquée, le protecteur de surintensité déconnecte automatiquement le circuit, protégeant ainsi le moteur et la carte de contrôle IC.
	3. Si la voiture a été rangée pendant un certain temps, la batterie est peut-être déchargée.
	4. Si la télécommande ne fonctionne pas, vérifiez si sa fonction de correspondance de code fonctionne normalement.
	5. Vérifiez si la pile de la télécommande est faible.
2. Mauvaise qualité du son ou pas de son du tout.	Assurez-vous que la batterie est suffisamment chargée - si ce n'est pas le cas, chargez-la complètement.

VII. AVERTISSEMENT.

1. Avertissement concernant la batterie:

- 1). Lorsque vous gardez la voiture pendant une longue période, chargez complètement la batterie, puis coupez l'alimentation. La batterie doit être rechargée une fois tous les deux mois, afin de garantir la longévité de la batterie.
- 2). Lors de l'installation de la batterie, les pôles positif et négatif doivent être correctement connectés. Un court-circuit entre les pôles positif et négatif pourrait endommager le produit.
- 3). Deux piles DC 1,5V AAA sont nécessaires (non incluses).
- 4). Seuls les adultes doivent changer les piles.
- 5). La recharge des piles doit être effectuée par des adultes.
- 6). Les piles non rechargeables ne peuvent pas être rechargées.
- 7). Avant de recharger des piles rechargeables, assurez-vous qu'elles ont été retirées de la télécommande.
- 8). Ne pas mélanger différents types de piles.
- 9). Ne mélangez pas des piles neuves et usagées.
- 10). Lorsque vous rangez la voiture pour une longue période, assurez-vous que les piles sont retirées.
- 11). Les batteries trop sollicitées doivent être retirées.

2. Avertissement relatif au produit

- 1). Les pièces pré-assemblées sont susceptibles de blesser - l'assemblage du produit doit être effectué par un adulte. Gardez les pièces hors de portée des jeunes enfants.

- 2). Pour prévenir tout risque de suffocation, gardez les sacs en plastique hors de portée des enfants. Jetez tous les sacs immédiatement.
- 3). Lorsque des enfants conduisent ce produit, la surveillance d'un adulte est nécessaire.
- 4). Cette voiture doit être conduite sur un terrain plat et régulier. Ne pas conduire sur les routes publiques, les pentes raides ou près des piscines.
- 5). Portez des chaussures lorsque vous utilisez ce produit. Adoptez des mesures de protection, comme attacher la ceinture de sécurité et porter un casque, des gants, des genouillères, etc.
- 6). Non adapté aux enfants de moins de trois ans.
- 7). Vérifiez régulièrement la batterie, le chargeur, le fil, la prise, le boîtier et les autres pièces. En cas de dommages, n'utilisez pas le produit avant qu'il ait été réparé.
- 8). Ce produit ne peut accueillir qu'un seul enfant à la fois. La charge maximale est de 30 kg - ne dépassez pas cette limite.
- 9). Gardez ce produit à l'écart des flammes nues.
- 10). Conservez ce manuel pour toute référence ultérieure.



AVERTISSEMENT

- La surveillance d'un adulte est nécessaire pour minimiser le risque de blessure.
- Ne pas conduire sur les routes, à proximité de véhicules à moteur, sur des pentes, dans des piscines ou dans des zones où il y a de l'eau.
- Portez des chaussures lorsque vous utilisez cette autoportée.
- Ne peut être utilisé que par un seul enfant à la fois.
- Avant d'assembler ce produit, tenez-le hors de portée des enfants. Présence de pièces petites et pointues, qui peuvent être dangereuses.
- Ce produit doit être assemblé par un adulte.
- Utilisez toujours ce produit avec précaution. L'habileté et la vigilance sont nécessaires pour éviter les chutes et les collisions.



AVERTISSEMENT

Ne pas mélanger les piles alcalines, standard (carbone-zinc) ou rechargeables (nickelcadmium).



AVERTISSEMENT

Le port d'un équipement de protection est recommandé. Ne pas rouler dans la circulation.



AVERTISSEMENT

Ce produit, en raison de sa vitesse maximale, ne convient pas aux enfants de moins de trois ans.

VIII. Instructions relatives à la télécommande

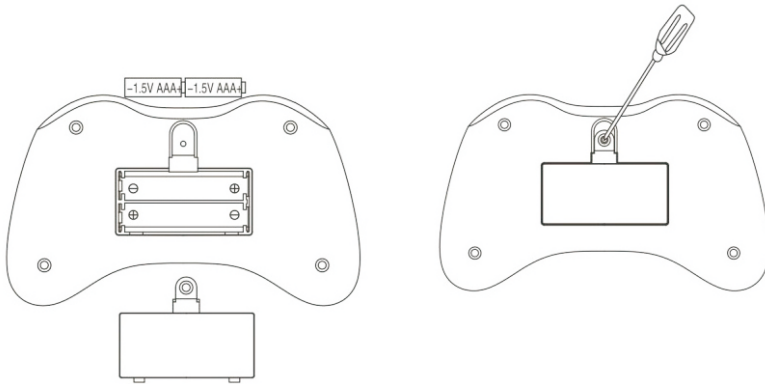

Desserrez la vis avec un tournevis, puis insérez deux piles AAA. Placez le couvercle des piles, puis serrez avec une vis.

- ① Bouton avant/arrière
- ② Bouton de rotation gauche/droite
- ③ Bouton de frein
- ④ Bouton de changement de vitesse
- ⑤ Bouton de liaison de fréquence

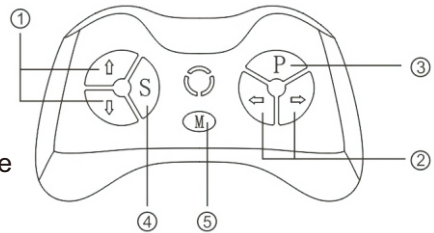

Manuel d'utilisation : Pour la première utilisation, nécessité de lier la fréquence.

- Sortez la télécommande et installez les piles.
- Maintenez le bouton appuyer 'M' pendant 2 à 4 secondes - l'indicateur clignote.
- Allumez la voiture, si l'indicateur cesse de clignoter et devient constant, la liaison de fréquence est réussie.
- Si la liaison de fréquence a échoué (le voyant continue de clignoter), retirez la pile et répétez les étapes 1 à 3.
- Le voyant passe en mode économie d'énergie après 10 secondes d'inutilisation de la télécommande.
- Description des boutons: Δ marche avant, ∇ marche arrière, \triangleleft virage à gauche, \triangleright virage à droite, vitesse P.

Frein d'urgence, lorsque vous appuyez dessus, la voiture s'immobilise. Appuyez à nouveau pour libérer le frein.

IX. Entretien et maintenance

1. Essuyez et nettoyez régulièrement avec un chiffon.
2. Examinez régulièrement les pièces rotatives de la voiture, pour voir si des débris n'entravent pas la rotation. Veillez à ce que les pièces soient lubrifiées pour que l'autoportée fonctionne normalement.

Si vous avez la moindre question, veuillez contacter notre centre d'assistance à la clientèle.

Nos coordonnées sont les suivantes:



0033-1-84166106



aosom@mhfrance.fr

ADRESSE D'IMPORTATION:

MH FRANCE

2 Rue Maurice Hartmann

92130 Issy Les Moulineaux

France

FABRIQUÉ EN CHINE

AIYAPLAY



37-72
Monate

IN220800632V02_DE

370-222V90

Elektrofahrzeug

Montage- Und Betriebsanleitung



CE UK
CA



VORSICHT:

- Diese Verpackung enthält Kleinteile.
- Montage durch einen Erwachsenen erforderlich.
- Entfernen Sie alle Plastiktüten und Reifenverpackungen, bevor Sie es an Kinder weitergeben.
- Schutzausrüstung empfohlen.
- Nicht für den Einsatz im Straßenverkehr geeignet.
- Bewahren Sie dieses Handbuch zum späteren Nachschlagen auf.



WARNUNG

**MONTAGE DURCH EINEN
ERWACHSENEN
ERFORDERLICH.**

„Mercedes-Benz“ und  sind das geistige Eigentum der Mercedes-Benz Group AG. Sie werden von Ningbo Prince Toys Co., Ltd. unter Lizenz verwendet.

**WICHTIG, FÜR DIE SPÄTERE VERWENDUNG AUFBEWAHREN:
SORGFÄLTIG DURCHLESEN**

MONTAGEANWEISUNGEN

I. SPEZIFIKATIONEN.

MODELL	2WD
Geeignetes Alter	3 bis 6 Jahre
Produktabmessungen	107x62.5x44 cm
Maximales Gewicht	30 kgs
Geschwindigkeit	3-5km/h
Motor	30W
Ladegerät	DC 12V1000mA
Akku	6V4.5AH x2
Fernsteuerung	2,4G Eins-zu-Eins-Funktion
Batterien für die Fernbedienung	2 x AAA Größe (nicht enthalten)
Betriebsumgebungstemperatur	0-40°C

II. Liste der Bauteile.

1.1 x Karosserie 	2.1 x Lenkrad 	1.1 x Sitz 
4.1 x Windschutzscheibe 	5.2 x Rückspiegel 	6.2 x Vorderräder 
7.2 x Hinterräder 	8.4 x Radkappen 	9. 5 x Splint (ein Ersatzteil) 
10.7 x Unterlegscheiben (ein Ersatzteil) 	11. 1 x Audio-Anschlusskabel 	12.1 x Ladegerät 
13.1 x Fernbedienung 	14. 1 x Abstandshalter (nur für Einzelmotormodell) 	

III. Montageanleitung.

<Schritt 1>

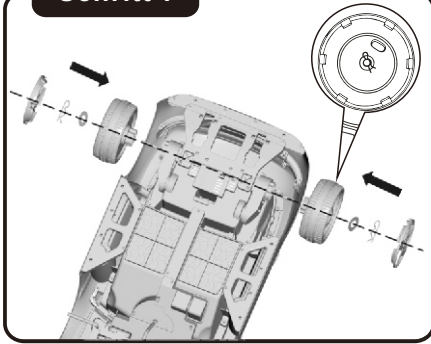

Setzen Sie die beiden Hinterräder ein, ziehen Sie sie mit einer Unterlegscheibe und einem Splint fest und befestigen Sie dann die Radkappen.

<Schritt 2>

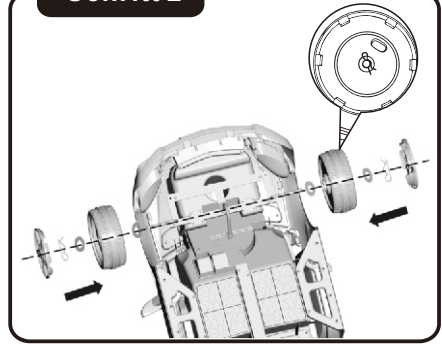

Setzen Sie zuerst die beiden Unterlegscheiben zusammen mit den beiden Vorderrädern ein - ziehen Sie sie mit einer Unterlegscheibe und einem Splint fest und befestigen Sie dann die Radkappen.

<Schritt 2>



Setzen Sie die Windschutzscheibe an der Vorderseite der Karosserie ein und achten Sie darauf, dass sie fest sitzen.

<Schritt 3>

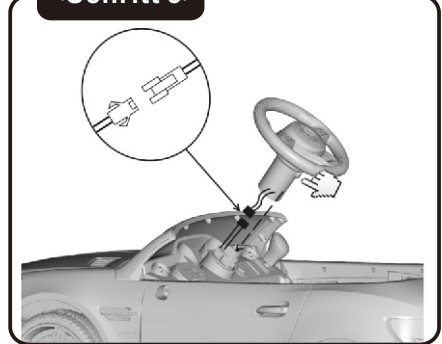

Schließen Sie den Kabelstecker an und stecken Sie den verbundenen Stecker in das Loch in der Karosserie. Drücken Sie den Knopf und setzen Sie das Lenkrad ein.

<Schritt 5>

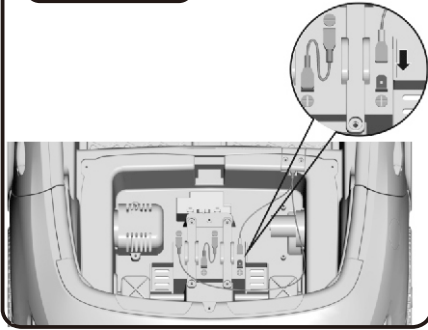

Setzen Sie die ROTE Kabelklemme in das Plus-Loch des Akkus.

<Schritt 6>

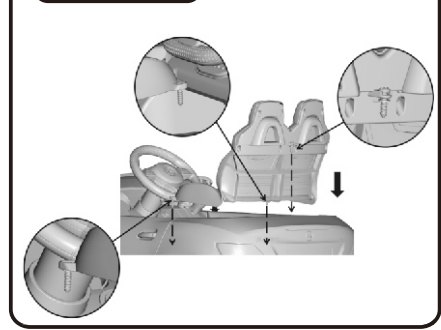

Setzen Sie den Sitz in die Karosserie ein und ziehen Sie die drei Schrauben mit einem Schraubenzieher (nicht enthalten) fest.

<Schritt 7>



Setzen Sie die beiden Rückspiegel in die Karosserie ein und achten Sie darauf, dass sie fest sitzen.

IV.Funktion und Bedienung.

1. Das Armaturenbrett

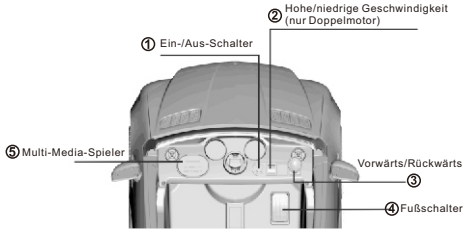

2. Das Lenkrad



3. Der Sicherheitsgurt

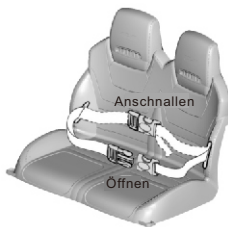

4. Offene Tür

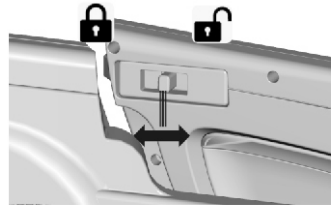

- ① Speicherdatenträger-Schnittstelle
- ② Speicherkarte-Karten-Schnittstelle
- ③ AUX-Schnittstelle.
- ④ Kurzer Druck: Vorheriger Titel/ Langer Druck: Lautstärke verringern
- ⑤ Wiedergabe /Pause
- ⑥ Kurzer Druck: Nächster Titel/Langer Druck: Lautstärke erhöhen
- ⑦ Modus: Wechsel des Modus von Speicherdatenträger, Speicherkarte ,AUX, und anderen Funktionen
- ⑧ Anzeige

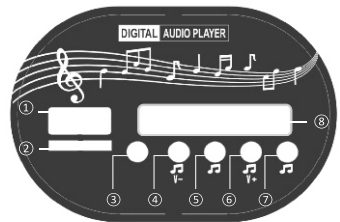

V.Bedienungsanleitung für Akku und Ladegerät

1. Die Ladebuchse befindet sich im unteren Teil des Autositzes.
2. Verwenden Sie nur das mitgelieferte oder empfohlene Ladegerät und den Akku.
3. Spielen Sie nicht mit dem Ladegerät und dem Akku.
4. Nur Erwachsene sollten den Akku aufladen.

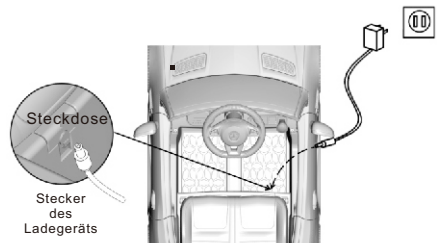

5. Vergewissern Sie sich vor der ersten Verwendung, dass der Akku vollständig aufgeladen ist. Die Ladezeit beträgt 9-10 Stunden – 15 Stunden sollten nicht überschritten werden.

6. Beim Aufladen ist es normal, dass der Akku und das Ladegerät warm werden.

VI. Fehlersuche

Probleme	Mögliche Lösungen
1. Das Fahrzeug fährt nicht.	1. Vergewissern Sie sich, dass der Ein-/Aus-Schalter, die Stecker unter dem Sitz und die Akku-Klemmenleitung richtig eingesteckt sind.
	2. Wenn das Fahrzeug überlastet oder blockiert ist, unterbricht der Überstromschutz automatisch den Stromkreis und schützt den Motor und die Steuer-IC-Platine.
	3. Wenn das Fahrzeug eine Zeit lang gelagert wurde, ist der Akku möglicherweise nicht geladen.
	4. Wenn die Fernbedienung nicht funktioniert, prüfen Sie, ob die Codeabgleichfunktion normal funktioniert.
	5. Prüfen Sie, ob die Batterie der Fernbedienung schwach ist.
2. Die Musik ist verzerrt oder stumm.	Vergewissern Sie sich, dass der Akku genügend Leistung hat – wenn nicht, laden Sie sie vollständig auf.

VII. Warnung.

1. Akkuwarnung:

- 1) Wenn Sie das Fahrzeug über einen längeren Zeitraum lagern, laden Sie den Akku vollständig auf und schalten Sie das Gerät dann aus. Der Akku sollte alle zwei Monate aufgeladen werden, um das Risiko einer Verkürzung seiner Nutzungsdauer zu minimieren.
- 2) Beim Einbau des Akkus müssen die Plus- und Minuspole richtig angeschlossen werden. Ein Kurzschluss der Plus- und Minuspole kann das Gerät beschädigen.
- 3) Es werden zwei DC 1,5 V AAA-Batterien benötigt (nicht enthalten).
- 4) Der Batteriewechsel sollte nur von Erwachsenen vorgenommen werden.
- 5) Das Aufladen der Batterien darf nur von Erwachsenen durchgeführt werden.
- 6) Nicht wiederaufladbare Batterien können nicht aufgeladen werden.
- 7) Vergewissern Sie sich vor dem Aufladen von wiederaufladbaren Batterien, dass diese aus der Fernbedienung entfernt wurden.
- 8) Mischen Sie nicht verschiedene Batterietypen.
- 9) Vermischen Sie alte und neue Batterien nicht.
- 10) Wenn Sie das Fahrzeug für längere Zeit einlagern, stellen Sie sicher, dass die Batterien entfernt werden.
- 11) Überbeanspruchte Batterien sollten entfernt werden.

2. Produktwarnung

- 1) Vormontierte Teile können scharfkantig sein – der Zusammenbau des Produkts muss von einem Erwachsenen ausgeführt werden. Halten Sie die Teile von Kleinkindern fern.
- 2) Um Erstickungsgefahr zu vermeiden, halten Sie Plastiktüten von Kindern fern. Entsorgen Sie alle Tüten sofort.
- 3) Wenn Kinder mit diesem Produkt fahren, ist die Aufsicht eines Erwachsenen erforderlich.
- 4) Dieses Fahrzeug darf nur auf flachem und ebenem Boden gefahren werden. Fahren Sie nicht auf öffentlichen Straßen, an steilen Hängen oder in der Nähe von Schwimmbädern.
- 5) Tragen Sie Schuhe, wenn Sie dieses Produkt benutzen. Treffen Sie Schutzmaßnahmen, wie das Anlegen des Sicherheitsgurtes und das Tragen eines Helms, von Handschuhen, Knieschonern usw.
- 6) Nicht geeignet für Kinder unter drei Jahren.
- 7) Überprüfen Sie regelmäßig Akku, Ladegerät, Kabel, Stecker, Gehäuse und andere Teile. Verwenden Sie das Produkt im Falle von Schäden nicht, bis es repariert ist.
- 8) Dieses Produkt ist für jeweils ein Kind geeignet. Die maximale Belastung beträgt 30 kg – überschreiten Sie diese Grenze nicht.
- 9) Halten Sie dieses Produkt von offenen Flammen fern.
- 10) Bewahren Sie dieses Handbuch zum späteren Nachschlagen auf.



WARNUNG

- Die Beaufsichtigung durch einen Erwachsenen ist erforderlich, um das Verletzungsrisiko zu minimieren.
- Verwenden Sie es nicht auf Straßen, in der Nähe von Kraftfahrzeugen, an Hängen, in Schwimmbädern oder an Orten, an denen sich Wasser befindet.
- Tragen Sie Schuhe, wenn Sie dieses Elektrofahrzeug verwenden.
- Kann jeweils nur von einem Kind benutzt werden.
- Halten Sie dieses Produkt von Kindern fern, bevor es zusammengebaut wird. Es könnten kleine und scharfe Teile vorhanden sein, die gefährlich sein könnten.
- Dieses Produkt muss von einem Erwachsenen zusammengebaut werden.
- Verwenden Sie dieses Produkt immer mit Vorsicht. Geschicklichkeit und Wachsamkeit sind erforderlich, um Stürze und Zusammenstöße zu vermeiden.



WARNUNG

Mischen Sie keine Alkali-, Standard- (Kohle-Zink) oder wiederaufladbaren (Nickel-Cadmium) Batterien.

WARNUNG

Es sollte eine Schutzausrüstung getragen werden. Fahren Sie nicht im Straßenverkehr.

WARNUNG

Aufgrund der maximalen Geschwindigkeit ist dieses Produkt nicht für Kinder unter drei Jahren geeignet.

VIII. Anleitung für die Fernbedienung

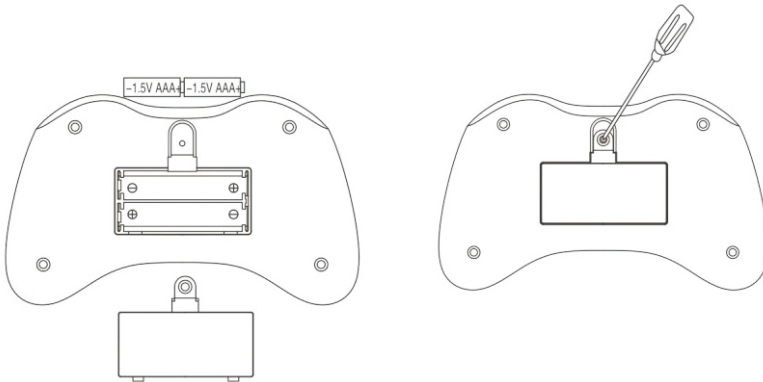

Lösen Sie die Schraube mit einem Schraubenzieher und legen Sie dann zwei AAA-Batterien ein. Setzen Sie die Batterieabdeckung ein und ziehen Sie sie mit einer Schraube fest.

- ① Vorwärts/Rückwärts-Taste
- ② Links/Rechts-Drehknopf
- ③ Bremstaste
- ④ Geschwindigkeitswechsel-Taste
- ⑤ Frequenzbindungstaste

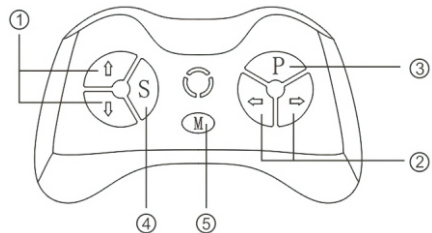

Gebrauchsanweisung: Bei der Erstverwendung muss die Frequenz gebunden werden.

- Nehmen Sie die Fernbedienung heraus und legen Sie die Batterie ein.
- Halten Sie die 'M'-Taste für 2-4 Sekunden gedrückt – die Anzeige blinkt.
- Schalten Sie das Auto ein. Wenn die Anzeige leuchtet, ist die Frequenzbindung erfolgreich.
- Wenn die Frequenzbindung fehlgeschlagen ist (Anzeige blinkt weiter), nehmen Sie die Batterie heraus und wiederholen Sie die Schritte 1-3.
- Wenn die Fernbedienung 10 Sekunden lang nicht benutzt wurde, schaltet die Anzeige in den Energiesparmodus.
- Tastenbeschreibung: \triangle vorwärts, ∇ rückwärts, \triangleleft links, \triangleright rechts, Geschwindigkeit P.
Notbremse, wenn gedrückt, kommt das Fahrzeug zum Stillstand. Erneut drücken, um die Bremse zu lösen.

IX. Pflege und Wartung

1. Regelmäßig mit einem Tuch abwischen und reinigen.
2. Überprüfen Sie regelmäßig die sich drehenden Teile des Fahrzeugs, um zu sehen, ob die Drehung durch Fremdkörper behindert wird. Stellen Sie sicher, dass die Teile geschmiert sind, damit das Elektrofahrzeug normal funktioniert.

Wenn Sie Fragen haben, wenden Sie sich bitte an unser Kundendienstzentrum.

Unsere Kontaktdaten stehen unten:



0049-0(40)-88307530



service@aosom.de

ADRESSE DES IMPORTEURE:

MH Handel GmbH
Wendenstraße 309
D-20537 Hamburg
Germany
IN CHINA HERGESTELLT

AIYAPLAY



37-72
meses

IN220800632V02_ES

370-222V90

Ride-On Eléctrico

Manual de instalación y operación



PRECAUCIÓN:

- Este paquete contiene piezas pequeñas.
- El montaje debe ser realizado por los adultos.
- Antes de dárselo a los niños, retire todas las bolsas de plástico y el embalaje de los neumáticos.
- Se recomienda usar equipo de protección.
- No debe ser utilizado en el tráfico.
- Guarde este manual bien para las referencias futuras.



ADVERTENCIA
EL MONTAJE DEBE SER
REALIZADO POR LOS
ADULTOS.

“Mercedes-Benz” y  son propiedad intelectual de Mercedes-Benz Group AG. Son utilizados por Ningbo Prince Toys Co.,Ltd bajo autorización.

IMPORTANTE, GUARDE PARA LAS REFERENCIAS FUTURAS:
LEA CUIDADOSAMENTE

INSTRUCCIONES DE MONTAJE

I.ESPECIFICACIONES

MODELO	2WD
Edades adecuadas	3-6 años
Dimensiones del producto	107x62.5x44 cm
Peso máximo	30 kgs
Velocidad	3-5km/h
Motor	30W
Cargador	DC 12V1000mA
Batería	6V4.5AH x2
Control remoto Baterías de control remoto	2.4G función uno a uno 2*AAA tipo (no incluidas)
Temperatura ambiente de operación	0-40°C

II.Lista de componentes

1.1 x Carrocería del automóvil 	2.1 x Volante 	3.1 x Asiento 
4.1 x Parabrisas 	5.2 x Espejo retrovisor 	6.2 x Rueda frontal 
7.2 x Rueda trasera 	8.4 x Tapa de rueda 	9. 5 x Pasador de chaveta (una pieza de repuesto) 
10. 7 x Arandela (una pieza de repuesto) 	11. 1 x Cable de conexión de audio 	12.1 x Cargador 
13.1 x Control remoto 	14. 1 x Espaciador (solo para el modelo de automóvil con un solo motor) 	

III. Instrucciones de montaje

<Paso 1>

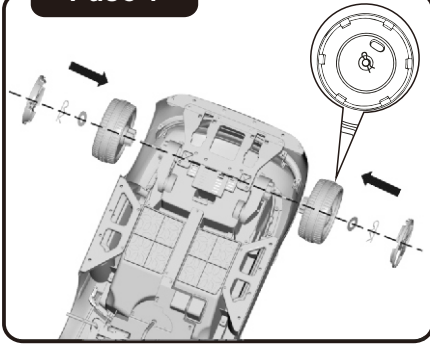

Inserte las dos ruedas traseras en su lugar, utilice un pasador de chaveta y las arandelas para apretarlas, luego cubra las tapas de las ruedas.

<Paso 2>

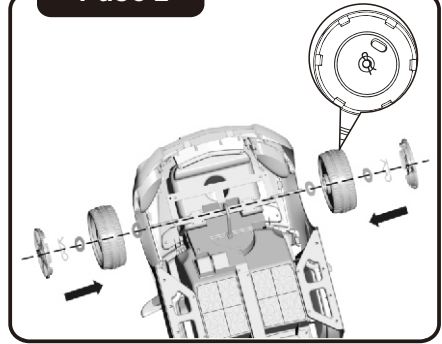

En primer lugar, inserte las dos arandelas junto con las dos ruedas frontales; utilice un pasador de chaveta y las arandelas para apretarlas, luego cubra las tapas de las ruedas.

<Paso 2>



Inserte el parabrisas en la parte frontal de la carrocería del automóvil, asegurándose de que la parabrisas esté firmemente fijado en su lugar.

<Paso 3>

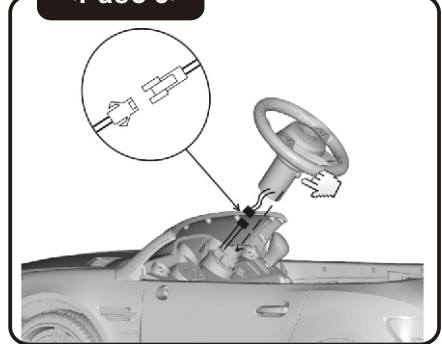

Conecte el enchufe del cable, luego inserte el enchufe conectado en el orificio de la carrocería del automóvil. Presione el botón e inserte el volante en su lugar.

<Paso 5>

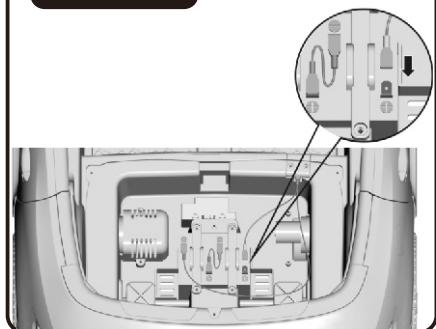

Inserte el terminal del cable ROJO en el orificio positivo de la batería.

<Paso 6>

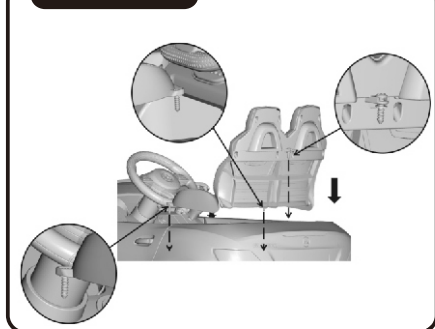

Coloque el asiento en la carrocería del automóvil, luego utilice un destornillador para apretar los tres tornillos (el destornillador no está incluido).

<Paso 7>



Inserte los dos espejos retrovisores en la carrocería del automóvil, asegurándose de que estén firmemente fijados en su lugar.

IV.Función y Operación

1.Salpicadero

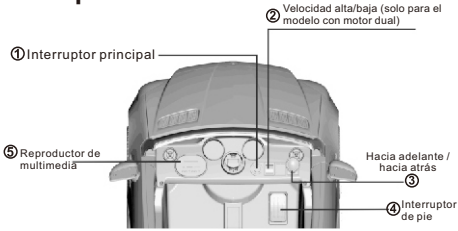

2.Volante



3.Cinturón de seguridad

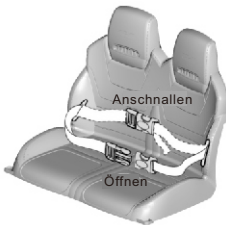

4.Abrir la puerta

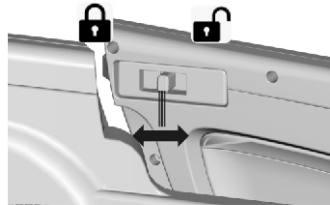

- ① Interfa disco de memoria
- ② Interfaz de tarjeta de memoria
- ③ Interfaz AUX
- ④ Pulsación corta: Canción anterior/Pulsación larga: Disminuir volumen
- ⑤ Reproducir/Pausar
- ⑥ Pulsación corta: Canción siguiente/Pulsación larga: Aumentar volumen
- ⑦ Modo: Cambiar el modo de disco de memoria. Tarjeta dememoria, AUX, y otras funciones
- ⑧ Pantalla de visualización

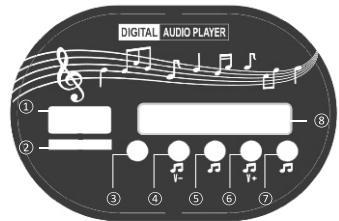

V.Guía de operación de la batería y el cargador

- 1.La toma de carga está en la parte inferior del asiento del automóvil.
- 2.Solo utilice el cargador y la batería proporcionados o recomendados.
- 3.No juegue con el cargador y la batería.
- 4.Solo los adultos pueden cargar la batería.

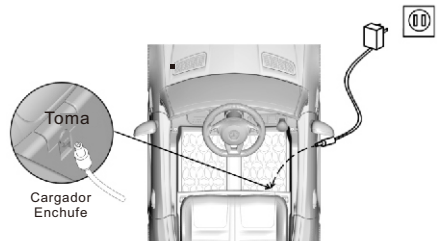

- 5.Antes del primer uso, asegúrese de que la batería esté cargada por completo. El tiempo de carga puede ser de 9 a 10 horas; pero no no más de 15 horas.
- 6.Es normal que la batería y el cargador se calienten durante la carga.

VI. Solución de problemas

Problemas	Soluciones posibles
1.El automóvil no puede marchar.	1. Asegúrese de que el interruptor de alimentación, los enchufes debajo del asiento y la línea de terminal de la batería estén conectados de manera correcta.
	2. Cuando el automóvil está sobrecargado o bloqueado, el protector de sobrecorriente desconecta el circuito de forma automática para proteger el motor y controlar la placa IC.
	3) Si el automóvil ha estado almacenado durante un período de tiempo, es posible que la batería no se cargue.
	4) Si el control remoto no funciona, verifique si su función de coincidencia de código puede funcionar de manera normal.
	5) Verifique si la batería del control remoto está baja.
2.La música está distorsionada o silenciada.	Asegúrese de que la batería tenga suficiente energía; de lo contrario, cárguela por completo.

VII. Advertencia

1.Advertencia de batería:

- 1) Después de almacenar el automóvil durante largo plazo, cargue la batería por completo, y luego desconecte la alimentación. Debe recargar la batería una vez cada dos meses por motivo de minimizar el riesgo de acortar su vida útil.
- 2) Al instalar la batería, los terminales positivo y negativo de la batería deben estar conectados de manera correcta. Si los terminales positivo y negativo de la batería están en cortocircuito, lo que podría causar daños al automóvil.
- 3) Se necesitan dos baterías AAA de 1,5 V CC (no incluidas).
- 4) Solo los adultos pueden reemplazar las baterías.
- 5) La recarga de las baterías debe ser realizada por los adultos.
- 6) No puede cargar las baterías no recargables.
- 7) Antes de recargar las baterías recargables, asegúrese de retirarlas del control remoto.
- 8) No mezcle las baterías de distintos tipos.
- 9) No mezcle las baterías viejas y nuevas.
- 10) Después de almacenar el automóvil durante largo plazo, asegúrese de quitar las baterías del automóvil.
- 11) Debe retirar las baterías usadas en exceso.

2.Advertencia sobre el producto

- 1) Las piezas premontadas pueden estar afiladas; el montaje de este automóvil debe ser realizado por un adulto. Mantenga las piezas alejadas de los niños pequeños.
- 2) Por motivo de evitar la asfixia, mantenga las bolsas de plástico alejadas de los niños. Deseche todas las bolsas de inmediato.
- 3) Cuando los niños montan este automóvil, se requiere la supervisión de un adulto responsable.
- 4) Este automóvil debe ser conducido sobre un terreno llano y nivelado. No lo conduzca en vías públicas, pendientes pronunciadas o cerca de piscinas.
- 5) Use zapatos cuando conduzca este automóvil. Tome medidas de protección, por ejemplo, abrochase el cinturón de seguridad, usar casco, guantes, rodilleras, etc.
- 6) No es apto para los niños menores de 3 años.
- 7) Inspeccione la batería, el cargador, el cable, el enchufe, la carcasa y otras partes con regularidad. Si encuentre algún daño, no utilice el automóvil hasta que haya sido reparado.
- 8) Este automóvil puede acomodar a un/a niño/a a la vez. La carga máxima es de 30 kg, nunca exceda este límite.
- 9) Mantenga este automóvil fuera de alcance de llamas abiertas.
- 10) Guarde este manual bien para las referencias futuras.



ADVERTENCIA

- Se requiere la supervisión de un adulto con el fin de minimizar el riesgo de lesiones.
- Nunca utilice este automóvil en carreteras, cerca de los vehículos a motor, pendientes, piscinas o zonas donde haya agua.
- Use zapatos cuando conduzca este automóvil.
- Este automóvil solo puede ser utilizado por un/a niño/a a la vez.
- Antes de montar este automóvil, manténgalo alejado de los niños. Podría haber piezas pequeñas y afiladas, que podrían ser peligrosas.
- Este automóvil debe ser ensamblado por los adultos.
- Siempre utilice este automóvil con precaución. Se requiere habilidad y vigilancia para evitar caídas y colisiones.



ADVERTENCIA

No mezcle las baterías alcalinas, estándar (carbono-zinc) o recargables (níquel-cadmio).

ADVERTENCIA

Debe usar el equipo de protección. No utilice este automóvil en el tráfico.

ADVERTENCIA

Debido a su velocidad máxima, este automóvil no es apto para los niños menores de 3 años.

VIII. Instrucciones de control remoto

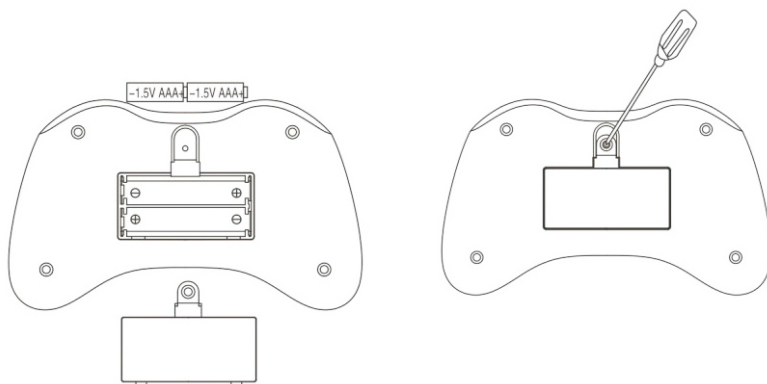

Utilice un destornillador para aflojar el tornillo, luego inserte dos baterías AAA.

Coloque la tapa de la batería en su lugar, luego apriétela con un tornillo.

- ① Botón de “Hacia adelante/ hacia atrás”
- ② Botón de “Girar a la izquierda/derecha”
- ③ Botón de freno
- ④ Botón de cambio de velocidad
- ⑤ Botón de emparejamiento de frecuencia

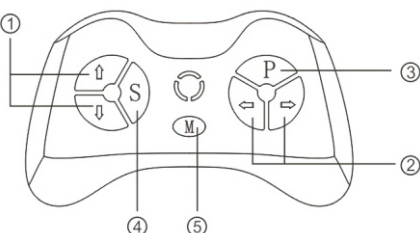

Manual de operación: Para el uso por primera vez, se necesita emparejar la frecuencia.

- Saque el control remoto e instale la batería en su lugar correctamente.
- Mantenga presionado el botón de “M” durante 2 a 4 segundos; El indicador parpadeará.
- Encienda el automóvil, cuando la luz indicadora permanece encendida, lo que significa que el emparejamiento de frecuencia es exitoso.
- Si el emparejamiento de frecuencia falla (el indicador sigue parpadearando), retire la batería, y repita los pasos 1-3.
- El indicador cambiará al modo de ahorro de energía después de que el control remoto no se ha utilizado durante 10 segundos.
- Descripción de los botones: △ Hacia adelante, ▽ hacia atrás, ◀ girar a la izquierda, ▶ girar a la derecha, Velocidad P.
Freno de emergencia, cuando se presiona este botón, el automóvil se detendrá. Presiónelo nuevamente para liberar el freno.

IX. Cuidado y mantenimiento

1. Utilice un paño para limpiar el automóvil regularmente.
2. Verifique las piezas giratorias del automóvil con regularidad, para ver si hay algún residuo que obstruya la rotación. Asegúrese de lubricar las piezas para que el automóvil funcione de forma normal.

Si tiene alguna pregunta, comuníquese con nuestro Centro de Atención al Cliente.

Nuestros datos de contacto son los siguientes:

 0034-931294512

 atencioncliente@aosom.es

IMPORTADOR:

SPANISH AOSOM, S.L.

C/ ROC GROS, N° 15. 08550, ELS HOSTALETES DE BALENYÀ, SPAIN.

B66295775

WWW.AOSOM.ES

ATENCIONCLIENTE@AOSOM.ES

TEL: 931294512

HECHO EN CHINA

AIYAPLAY



37-72
mesi

IN220800632V02_IT

370-222V90

Auto elettrica per bambini

Manuale di Istruzione e Funzionamento



CE UK
CA



PRECAUZIONI:

- Questa confezione contiene parti di piccole dimensioni.
- L'assemblaggio deve essere eseguito da parte di un adulto.
- Prima di consegnarlo ai bambini, rimuovere tutti i sacchetti di plastica e gli imballaggi dei pneumatici.
- Si raccomanda l'uso dei dispositivi di protezione.
- Non può essere usata nel traffico.
- Conservare il presente manuale per il futuro riferimento.



AVVERTENZA

**RICHIESTO UN ADULTO
PER ASSEMBLAGGIO.**

“Mercedes-Benz” e  sono proprietà intellettuale di Mercedes-Benz Group AG.

Sono utilizzati sotto la licenza da Ningbo Prince Toys Co.,Ltd.

IMPORTANTE! CONSERVARE IL PRESENTE MANUALE PER FUTURO RIFERIMENTO E LEGGERLO ATTENTAMENTE.

ISTRUZIONI DI ASSEMBLAGGIO

I. SPECIFICHE

MODELLO	2WD
Età adatta	3-6 anni
Dimensioni del prodotto	107x62.5x44 cm
Peso massimo	30 kgs
Velocità	3-5km/h
Motore	30W
Caricabatterie	DC 12V1000mA
Batteria	6V4.5AHx2
Telecomando	2,4G Funzione uno a uno
Batterie del telecomando	2 x AAA Capacità (non in dotazione)
Temperatura ambiente di funzionamento	0-40°C

II. Lista dei componenti

<p>1. 1 x Carrozzeria</p> 	<p>2. 1 x Volante</p> 	<p>3. 1 x Sedile</p> 
<p>4. 1 x Parabrezza</p> 	<p>5. 2 x Specchietto retrovisore</p> 	<p>6. 2 x Ruota anteriore</p> 
<p>7. 2 x Ruota posteriore</p> 	<p>8. 4 x Copriruota</p> 	<p>9. 5 x Coppiglia a molla R (un pezzo di scorta)</p> 
<p>10. 7 x Rondella (un pezzo di scorta)</p> 	<p>11. 1 x Cavo di collegamento AUDIO</p> 	<p>12. 1 x Caricabatterie</p> 
<p>13. 1 x Telecomando</p> 	<p>14. 1 x Distanziatore (Solo per il modello con singolo motore)</p> 	

III. Istruzioni per assemblaggio

<Passo 1>

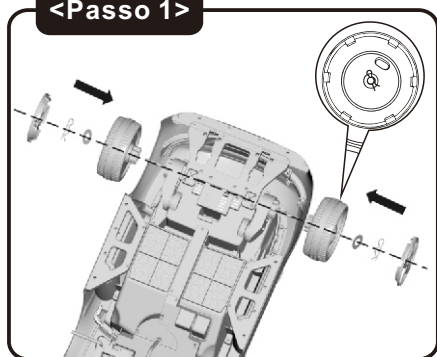

Inserire le due ruote posteriori, serrare con una rondella e una coppia a molla R, e poi coprire coi coprirota.

<Passo 2>

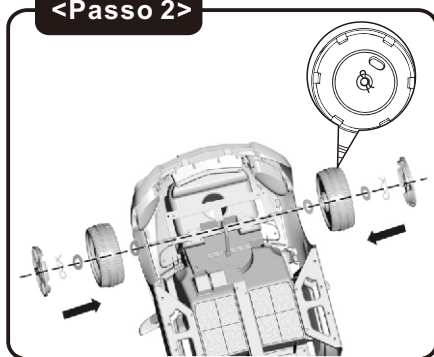

Inserire prima le due rondelle e le due ruote anteriori - serrare con una rondella e una coppia a molla R, e poi coprire coi coprirota.

<Passo 2>

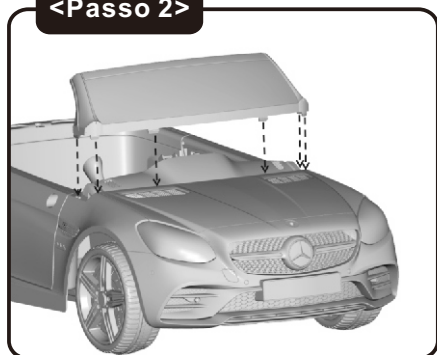

Inserire il parabrezza nella parte anteriore della carrozzeria, assicurandosi che sia ben fissato.

<Passo 3>

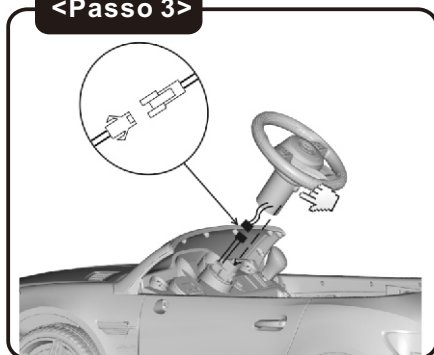

Collegare la spina del cavo, e poi inserire la spina collegata nel foro della carrozzeria. Premere il pulsante e inserire il volante.

<Passo 5>

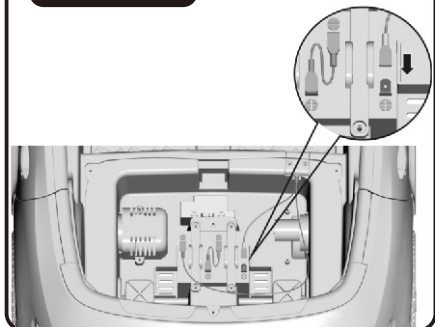

Inserire il terminale del cavo ROSSO nel foro positivo della batteria.

<Passo 6>

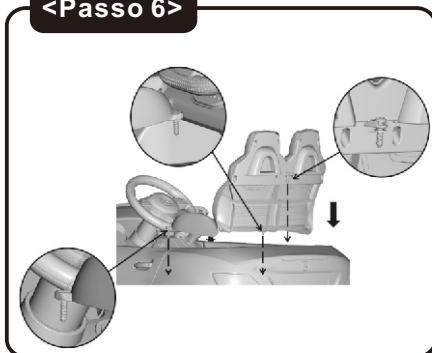

Inserire il sedile nella carrozzeria, e poi serrare le tre viti con un cacciavite (non in dotazione).

<Passo 7>

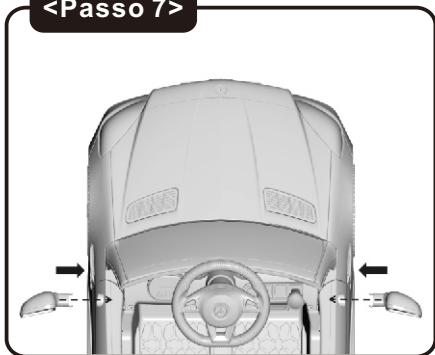

Inserire i due specchietti retrovisori nella carrozzeria, assicurandosi che siano ben fissati.

IV. Funzionamento e utilizzo

1. Cruscotto

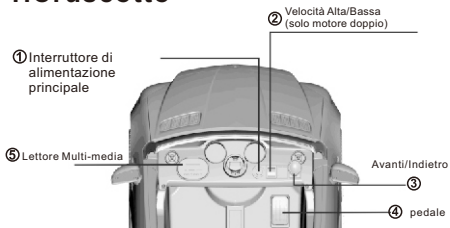

2. Volante



3. Cintura di sicurezza



4. Aprire la porta



- ① Interfaccia disco di memoria
- ② Interfaccia scheda di memoria
- ③ Interfaccia AUX
- ④ Pressione breve: Traccia precedente/ Pressione lunga: diminuire il volume
- ⑤ Riproduzione/Pausa
- ⑥ Pressione breve: Traccia precedente/ Pressione lunga: aumentare il volume
- ⑦ Modalità: cambiare la modalità tra disco di memoria, scheda di memoria, AUX e altre funzioni.
- ⑧ Display

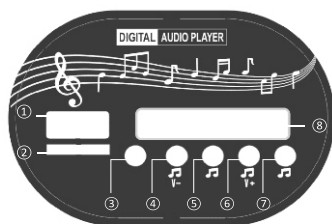

V. Ricaricare la batteria

1. La presa di ricarica si trova nella parte inferiore del sedile dell'auto.
2. Utilizzare solo il caricabatterie e la batteria in dotazione o consigliati.
3. Non giocare con il caricabatterie e la batteria.
4. Batterie devono essere ricaricate solo da adulti.
5. Prima del primo utilizzo, assicurarsi che la batteria sia completamente carica. Il tempo di ricarica è di 9-10 ore - non superare le 15 ore.
6. Durante la ricarica, è normale un riscaldamento tiepido del caricabatterie e della batteria.

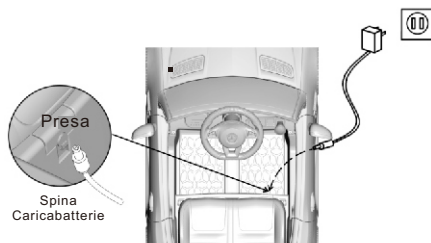

VI. Risoluzione dei problemi

Problemi	Soluzioni Possibili
1. L'auto non funziona	1. Assicurarsi che l'interruttore di alimentazione, le spine sotto il sedile e il cavo terminale della batteria siano inseriti correttamente.
	2. Quando l'auto è sovraccarica o bloccata, il protettore di sovracorrente scollega automaticamente il circuito, proteggendo il motore e il pannello IC di controllo.
	3. Se l'auto è stata conservata per un po' di tempo, la batteria potrebbe non essere carica.
	4. Se il telecomando non funziona, verificare che la funzione di abbinamento dei codici funzioni normalmente.
	5. Verificare se la batteria del telecomando è scarica.
2. La musica è distorta o silenziosa.	Assicurarsi che la batteria sia sufficientemente carica; in caso contrario, ricaricarla appieno.

VII. Avvertenze

1. Avvertenze sulla batteria:

- 1) Quando non si usa l'auto per un lungo periodo, ricaricare appieno la batteria, e poi spegnerla. La batteria dovrebbe essere ricaricata una volta ogni due mesi, per ridurre al minimo il rischio di accorciare la sua durata.
- 2) Quando si installa la batteria, i poli positivo e negativo devono essere collegati correttamente. Il cortocircuito dei poli positivo e negativo potrebbe danneggiare il prodotto.
- 3) Sono necessarie due batterie AAA da 1,5 V CC (non in dotazione).
- 4) La sostituzione delle batterie deve essere eseguita solo da persone adulte.
- 5) La ricarica delle batterie deve essere effettuata da adulti.
- 6) Le batterie non ricaricabili non possono essere ricaricate.
- 7) Prima di ricaricare le batterie ricaricabili, accertarsi che siano state rimosse dal telecomando.
- 8) Non mischiare tipi diversi di batterie.
- 9) Non mischiare batterie vecchie e nuove.
- 10) Quando non si usa l'auto per un lungo periodo di tempo, assicurarsi che le batterie siano rimosse.
- 11) Le batterie utilizzate eccessivamente devono essere rimosse.

2. Avvertenze sul prodotto

- 1) Le parti preassemblate possono essere taglienti - l'assemblaggio del prodotto deve essere effettuato da un adulto. Tenere le parti lontano dalla portata dei bambini.
- 2) Per evitare il soffocamento, tenere i sacchetti di plastica lontano dai bambini. Smaltire immediatamente tutti i sacchetti.
- 3) Quando i bambini guidano questo prodotto, è richiesta la supervisione di un adulto.
- 4) Questa macchina deve essere guidata su un terreno pianeggiante e uniforme. Non guidare su strade pubbliche, colline ripide o in prossimità di piscine.
- 5) Indossare scarpe quando si utilizza questo prodotto. Adottare misure di protezione, come allacciare la cintura di sicurezza e indossare casco, guanti, ginocchiere ecc.
- 6) Non adatto a bambini di età inferiore ai tre anni.
- 7) Controllare regolarmente la batteria, il caricabatterie, il cavo, la spina, l'involucro e altre parti. In caso di danni, non utilizzare il prodotto finché non è stato riparato.
- 8) Questo prodotto può essere utilizzato da un bambino alla volta. Il carico massimo è di 30 kg: non superare questo limite.
- 9) Tenere il prodotto lontano da fiamme libere.
- 10) Conservare questo manuale per futuro riferimento.



AVVERTENZA

- È richiesta la supervisione di un adulto per ridurre al minimo il rischio di lesioni.
- Non utilizzare su strade, vicino a veicoli a motore, pendii, piscine o aree con presenza di acqua.
- Indossare scarpe quando si usa questo prodotto cavalcabile.
- Può essere utilizzato da un solo bambino alla volta.
- Prima di assemblare il prodotto, tenerlo lontano dalla portata dei bambini. Potrebbero esserci parti piccole e taglienti, che presenterebbero pericoli.
- Questo prodotto deve essere assemblato da un adulto.
- Utilizzare sempre questo prodotto con cautela. Sono necessarie abilità e vigilanza per evitare cadute e collisioni.



AVVERTENZA

Non mescolare batterie alcaline, standard (carbonio-zinco) o ricaricabili (nichel-cadmio).

AVVERTENZA

Si devono indossare i dispositivi di protezione. Non guidare nel traffico.

AVVERTENZA

A causa della sua velocità massima, questo prodotto non è adatto ai bambini di età inferiore ai tre anni.

VIII. Istruzioni per il telecomando

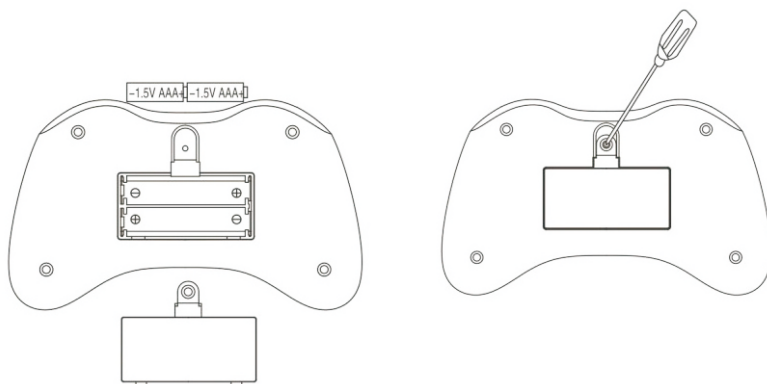

Allentare la vite con un cacciavite, e poi inserire due batterie AAA. Riporre il coperchio del vano batterie, e poi serrarlo con una vite.

- ① Pulsante avanti/indietro
- ② Pulsante svolta a sinistra/ svolta a destra
- ③ Pulsante di frenata
- ④ Pulsante di cambio velocità
- ⑤ Pulsante di abbinamento frequenza

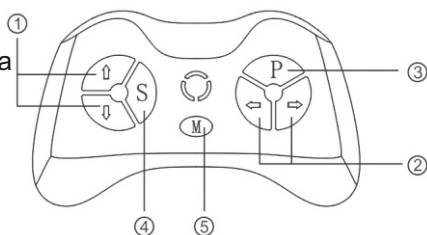

Manuale d'uso: Per il primo utilizzo, bisogna eseguire il collegamento frequenza.

- Estrarre il telecomando e installare la batteria.
- Tenere premuto il pulsante 'M' per 2-4 secondi: la spia lampeggerà.
- Avviare l'auto. Quando la spia rimane accesa, il collegamento della frequenza è riuscito.
- Se il collegamento di frequenza non è riuscito (la spia continua a lampeggiare), rimuovere la batteria e ripetere i punti 1-3.
- Quando il telecomando non viene utilizzato per 10 secondi, la spia passa alla modalità di risparmio energetico.
- Descrizione dei pulsanti: Δ avanti, ∇ indietro, \triangleleft gira a sinistra, \triangleright gira a destra, velocità P. Freno di emergenza, quando viene premuto, l'auto si arresta. Premere nuovamente per rilasciare il freno.

IX. Cura e manutenzione

1. Strofinare e pulire regolarmente con un panno.
2. Controllare regolarmente le parti rotanti della macchina, verificando se ci sono detriti che ostruiscono la rotazione. Assicurarsi che le parti siano lubrificate per il normale funzionamento di questo prodotto cavalcabile.

In caso di dubbio, si prega di contattare il nostro centro assistenza clienti. I nostri dettagli di contatto sono di seguito:



0039-0249471447



clienti@aosom.it

IMPORTATO DA:
AOSOM Italy srl
Centro Direzionale Milanofiori
Strada 1 Palazzo F1
20057 Assago (MI)
P.I.: 08567220960
FATTO IN CINA

