



IMPORTANT, RETAIN FOR FUTURE REFERENCE: READ CAREFULLY.

ASSEMBLY INSTRUCTION

Dear customer,

Thank you for purchasing this product. So that your appliance serves you well, please read all the instructions in this user's manual. If you have any questions, please contact our customer care center.

Our contact details are below:

Country	 Phone	 Email
UK	0044-800-240-4004	enquiries@mhstar.co.uk

IMPORTER ADDRESS:

MH STAR UK LTD
Unit 27, Perivale Park,
Horsenden lane South
Perivale, UB6 7RH

MADE IN CHINA

1. GENERAL DESCRIPTION

The user manual is designed to assist in the safe and trouble-free use of the device. The product is designed and manufactured in accordance with strict technical guidelines, using state-of-the-art technologies and components. Additionally, it is produced in compliance with the most stringent quality standards.

DO NOT USE THE DEVICE UNLESS YOU HAVE THOROUGHLY READ AND UNDERSTOOD THIS USER MANUAL.

To increase the product life of the device and to ensure trouble-free operation, use it in accordance with this user manual and regularly perform maintenance tasks. The technical data and specifications in this user manual are up to date. The manufacturer reserves the right to make changes associated with quality improvement.

The maximum load is 5KG, must not be exceeded.

LEGEND



Read instructions before use.



WARNING! or **CAUTION!** or **REMEMBER!**
Applicable to the given situation (general warning sign).



PLEASE NOTE! Drawings in this manual are for illustration purposes only and in some details may differ from the actual product.

The original operation manual is written in German. Other language versions are translations from the German.

2. USAGE SAFETY



ATTENTION! Read all safety warnings and all instructions. Failure to follow the warnings and instructions may result in electric shock, fire and/or serious injury or even death.

The terms "device" or "product" are used in the warnings and instructions to refer to <Motorcycle top case>.

- Keep packaging elements and small assembly parts in a place not available to children.
- Repair and maintenance of the product should only be carried out by qualified staff, using original spare parts only. This will ensure safety of use.
- Do not change the product design or parameters.
- Keep the product away from sources of fire and heat.
- During the ride, the case should be always firmly fixed to the luggage rack and locked.
- The maximum load on the product, as quoted in the technical data table which is part of this document, must not be exceeded.



ATTENTION! Despite the safe design of the device and its protective features, and despite the use of additional elements protecting the operator, there is still a slight risk of accident or injury when using the device. Stay alert and use common sense when using the device.

3. USE GUIDELINES

The product is intended for transporting and storing objects with weight and dimensions not exceeding the parameters quoted in the technical data table.

3.1. DEVICE DESCRIPTION

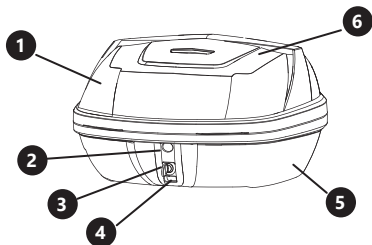

1. Reflective elements
2. Safety element
3. Key lock
4. Locking button
5. Lower part of the case
6. Top cover of the case

3.2. ASSEMBLY

The product should be always firmly fixed to the motorcycle luggage rack, as shown in the assembly instructions.

List of elements

A	4x	B	4x	C	4x
D	4x	E	4x	F	1x
G	1x	H	1x		

Assembly instructions

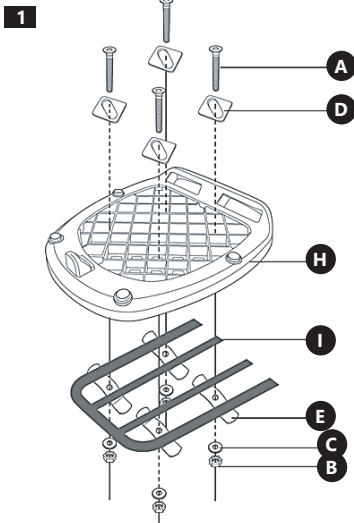

PLEASE NOTE: The case fixing element (I) shown in the assembly diagram is not part of the motorcycle top case set.

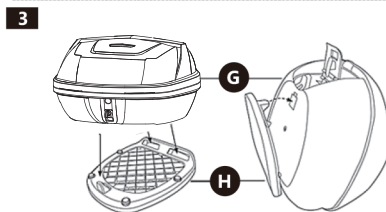
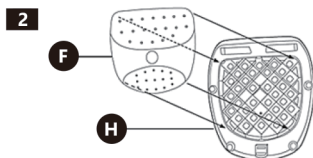

3.3. DIRECTIONS FOR USE

- To lift the case off the luggage rack, open the key lock, then push the locking button and lift the case up.
- To open the case top cover, open the key lock, and then lift the safety element up slightly and then open the case top cover.

3.4. CLEANING AND MAINTENANCE

- a) Use only non-corrosive cleaners to clean the surface.
- b) Store the unit in a dry, cool place, free from moisture and direct exposure to sunlight.
- c) Use a soft, damp cloth for cleaning.

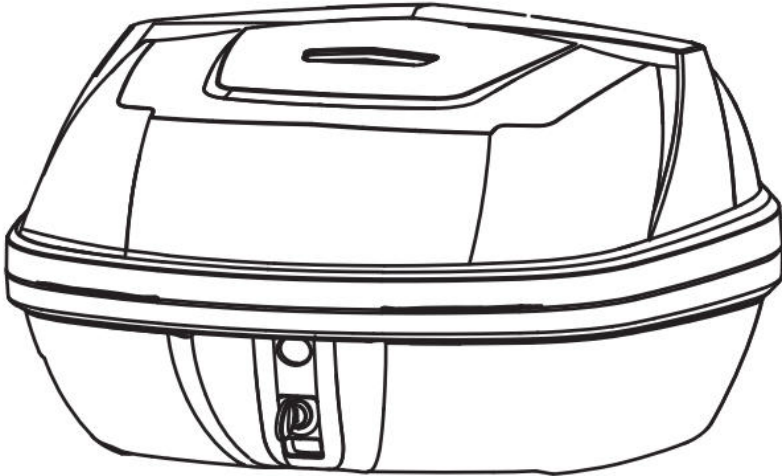



IMPORTANTE, CONSERVAR PARA FUTURAS CONSULTAS:
LEER DETENIDAMENTE.

ES

Queridos clientes,

Gracias por comprar este producto. Para que su electrodoméstico le sirva mejor, lea todas las instrucciones de este manual del usuario. Si tiene alguna pregunta, comuníquese con nuestro Centro de Atención al Cliente.

ES_ Nuestros datos de contacto son los siguientes:

País	 Teléfono	 Correo electrónico
ES	0034-931294512	atencioncliente@aosom.es

IMPORTADO POR:

SPANISH AOSOM, S.L.
C/ ROC GROS, N° 15.
08550, ELS HOSTALETS DE BALENYÀ, SPAIN.
B66295775
WWW.AOSOM.ES
ATENCIONCLIENTE@AOSOM.ES
TEL: 931294512

HECHO EN CHINA

1. DESCRIPCIÓN GENERAL

Este manual ha sido elaborado para favorecer un empleo seguro y fiable. El producto ha sido estrictamente diseñado y fabricado conforme a las especificaciones técnicas y para ello se han utilizado las últimas tecnologías y componentes, manteniendo los más altos estándares de calidad.

**ANTES DE LA PUESTA EN FUNCIONAMIENTO,
LEA LAS INSTRUCCIONES MINUCIOSAMENTE Y
ASEGÚRESE DE COMPRENDERLAS.**

Para garantizar un funcionamiento duradero y fiable del aparato, el manejo y mantenimiento deben llevarse a cabo de acuerdo con las instrucciones de este manual. Los datos técnicos y las especificaciones de este manual están actualizados. El fabricante se reserva el derecho de realizar modificaciones para mejorar la calidad.

La carga máxima es de 5 kg, no debe superarse.

EXPLICACIÓN DE LOS SÍMBOLOS



Respetar las instrucciones de uso.



¡ATENCIÓN!, ¡ADVERTENCIA! o ¡NOTA! para llamar la atención sobre ciertas circunstancias (señal general de advertencia).



¡ADVERTENCIA! En este manual se incluyen fotos ilustrativas que podrían no coincidir exactamente con la apariencia real del dispositivo

El texto en alemán corresponde a la versión original. Los textos en otras lenguas son traducciones del original en alemán.

2. SEGURIDAD



¡ATENCIÓN! Lea todas las instrucciones e indicaciones de seguridad. La inobservancia de las advertencias e instrucciones al respecto puede provocar descargas eléctricas, incendios, lesiones graves e incluso la muerte.

Conceptos como "aparato" o "producto" en las advertencias y descripciones de este manual se refieren a <Maletero de moto>.

- Los elementos de embalaje y pequeñas piezas de montaje deben mantenerse alejados del alcance de los niños.
- Para garantizar el uso seguro, la reparación y el mantenimiento del producto deben efectuarse por personas cualificadas y con repuestos originales.
- Se prohíbe manipular la construcción del producto para cambiar sus parámetros o composición.
- Mantenga el producto alejado de fuentes de fuego y calor.
- Durante el viaje, el maletero siempre debe estar instalado firmemente al soporte del portaequipaje. Además, debe estar cerrado con llave.
- No debe exceder la carga máxima que figura en el cuadro con datos técnicos incluido en este documento.



¡ATENCIÓN! Aunque en la fabricación de este aparato se ha prestado gran importancia a la seguridad, dispone de ciertos mecanismos de protección extras.

3. INSTRUCCIONES DE USO

El producto está diseñado para transportar y almacenar objetos cuyo peso y dimensiones no excedan los parámetros que figuran en el cuadro con datos técnicos.

3.1. DESCRIPCIÓN DEL APARATO

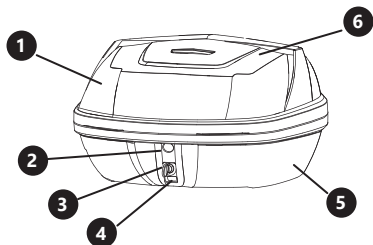

1. Elementos reflectantes
2. Elemento de seguridad
3. Cerradura con llave
4. Botón de bloqueo de sujeción
5. Parte inferior del maletero
6. Cubierta superior del maletero

3.2. MONTAJE

Debe instalar el producto firmemente al soporte del maletero de la moto, según las instrucciones de montaje.

Lista de los componentes

A	4x	B	4x	C	4x
D	4x	E	4x	F	1x
G	1x	H	1x		

Instrucciones de montaje

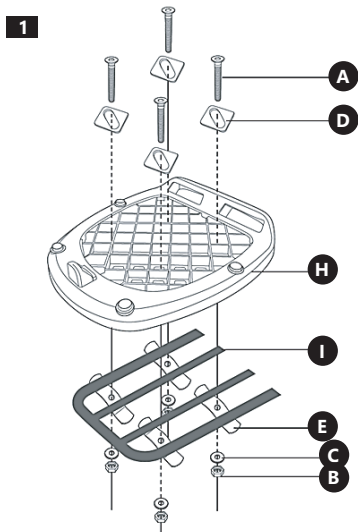

ATENCIÓN: La sujeción del maletero (I), que se muestra en el diagrama del montaje, no está incluida en el kit.

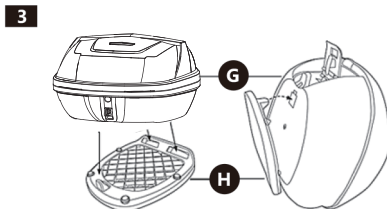
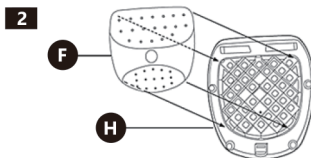

3.3. INSTRUCCIONES DE USO

- Para desmontar el maletero de la sujeción, desbloquee la cerradura usando la llave. A continuación, presione el botón de bloqueo y levante el maletero.
- Para levantar la cubierta superior del maletero, desbloquee la cerradura usando la llave y, a continuación, levante ligeramente el elemento de seguridad y levante la cubierta superior del maletero.

3.4. LIMPIEZA Y MANTENIMIENTO

- a) Para limpiar la superficie, utilice solo productos que no contengan sustancias corrosivas.
- b) Guarde el aparato en un lugar seco, fresco y protegido de la humedad y la radiación solar directa.
- c) Para su limpieza utilizar un paño húmedo y suave.

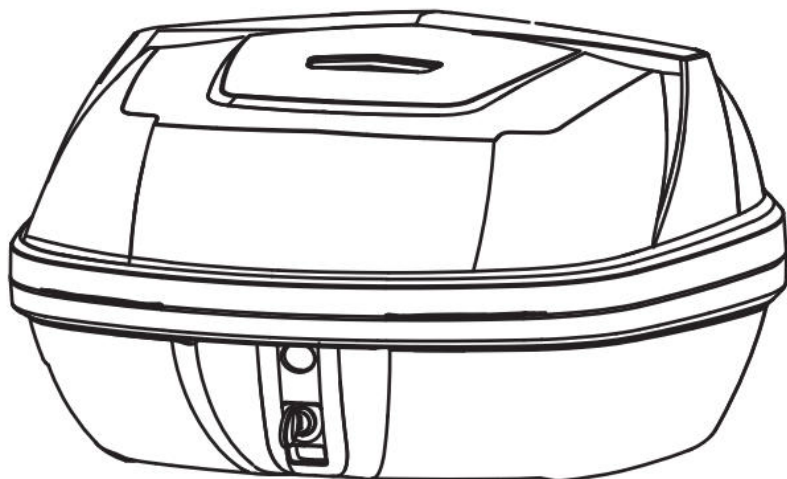

IMPORTANTE, RETER PARA REFERÊNCIA FUTURA: LEIA ATENTAMENTE.



INSTRUÇÃO DE MONTAGEM

PT

Caros clientes,

Obrigado por adquirir este produto. Para que o seu aparelho o sirva melhor, leia todas as instruções deste manual do utilizador. Se tiver alguma dúvida, por favor contacte o nosso Centro de Atendimento ao Cliente.

PT_ Os nossos dados de contacto são os seguintes:

País	 Teléfono	 Correo electrónico
PT	0034-931294512	atencioncliente@aosom.es

1. DESCRIÇÃO GERAL

O manual do utilizador foi concebido para ajudar o utilizador na utilização segura do dispositivo. O produto é concebido e fabricado de acordo com as directrizes técnicas. Além disso, é produzido de acordo com as mais rigorosas normas de qualidade.

NÃO UTILIZE O DISPOSITIVO A MENOS QUE TENHA LIDO E COMPREENDIDO CUIDADOSAMENTE ESTE MANUAL DO UTILIZADOR.

Para prolongar a vida útil do dispositivo e assegurar um funcionamento sem problemas, operar o dispositivo de acordo com este manual do utilizador e efectuar a manutenção regularmente. Os dados técnicos e especificações neste manual do utilizador estão actualizados. O fabricante reserva-se o direito de fazer as alterações associadas para melhorar a qualidade.

A carga máxima é de 5 KG, não devendo ser excedida.

EXPLICACIÓN DE LOS SÍMBOLOS



Leia as instruções antes de utilizar o produto.



ADVERTÊNCIA/AVISO/LEMBRE-SE
Utilizado em situações e advertência geral



LEVE EM CONSIDERAÇÃO: Os desenhos neste manual são apenas para fins ilustrativos e, em alguns pormenores, podem diferir do produto real. O manual de instruções original está escrito em alemão. As outras versões linguísticas são traduções.

2. SEGURANÇA DE UTILIZAÇÃO



ATENÇÃO! Ler cuidadosamente todos os avisos e instruções de segurança. O não cumprimento de avisos e instruções pode resultar em choque eléctrico, incêndio e/ou ferimentos pessoais graves ou morte. Os termos "dispositivo" ou "produto" são utilizados nestes avisos e instruções para se referir a <Baú para motocicleta>.

- Manter as embalagens e pequenas peças de montagem afastadas das crianças.
- A reparação e manutenção do produto só deve ser efectuada por pessoal qualificado, utilizando apenas peças sobressalentes originais. Isto irá garantir a segurança na utilização.
- Não alterar a concepção ou os parâmetros do produto.
- Manter o produto afastado de fontes de fogo e calor.
- Ao conduzir, a mala deve ser sempre fixa para o bagageiro e trancada com segurança.
- Não exceder a carga máxima do produto, como indicado na tabela de dados técnicos que faz parte deste manual.



ATENÇÃO! Apesar da concepção segura do dispositivo e das suas características de protecção, e apesar da utilização de elementos adicionais para proteger o operador, existe ainda um ligeiro risco de acidente ou ferimento ao utilizar o dispositivo. Esteja alerta e use o bom senso ao utilizar o dispositivo

3. INSTRUÇÕES DE UTILIZAÇÃO

O produto destina-se ao transporte e armazenamento de objectos cujo peso e dimensões não excedam os parâmetros indicados na tabela de dados técnicos.

3.1.DESCRICÃO DO DISPOSITIVO

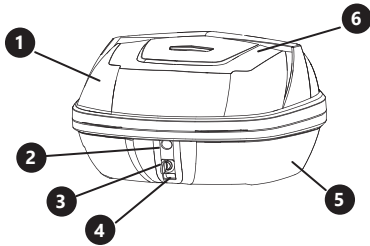

- 1.Elementos refletivos
- 2.Elemento de segurança
- 3.Fechadura com chave
- 4.Botão de bloqueio
- 5.Parte inferior do baú
- 6.Cubertura superior do baú

3.2. MONTAGEM

O produto deve estar sempre em segurança na porta-bagagens da motocicleta fixado, como se mostra nas Instruções de montagem.

Lista de peças

A	4x	B	4x	C	4x
D	4x	E	4x	F	1x
G	1x	H	1x		

Instruções de montagem

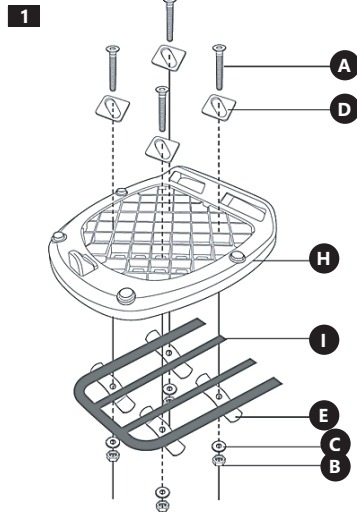

NOTA: O elemento de fixação do baú (I) mostrado no diagrama de montagem não faz parte da montagem, não está incluída no kit.

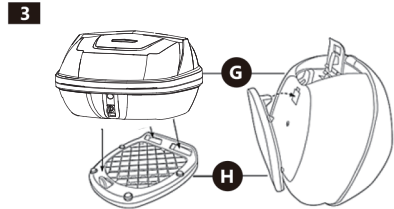
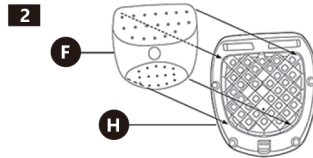

3.3.INSTRUÇÕES DE UTILIZAÇÃO

- Para desmontar o baú do suporte, desbloquear a fechadura utilizando a chave. Em seguida, premir o botão de fecho e levantar.
- Para levantar a tampa do baú desbloquear a fechadura com a chave, depois levantar ligeiramente o elemento de fixação e levantar a tampa do baú.

3.4.LIMPEZA E MANUTENÇÃO

- a) Para limpar a superfície, utilize somente produtos que não contêm substâncias corrosivas.
- b) Armazenar o dispositivo num local seco e fresco, protegido da humidade e da luz solar directa.
- c) Utilizar um pano macio e húmido para a limpeza.