



EN
AGES 3+

INFdb005V04_UK
370-144V70

Mercedes-AMG GT R

OWNER'S MANUAL

Please read entire manual before starting assembly.
Keep this manual along with your purchase receipt
for future reference.



Officially licensed product !



WARNING:

CHOKING HAZARD-Small parts.
Not for children under 3 yrs.



WARNING:

Toy must be assembled by adult before use.

"Mercedes-Benz",  and the design of the enclosed product are subject to intellectual property protection owned by Daimler AG. They are used by Jiaxing Harley Baby Car. Co. Ltd. under license.



CAUTION

Screws contain potentially hazardous sharp points or sharp edges. Adult assembly required.



WARNING

To reduce the risk of injury, adult supervision is required. Never use on road ways, near motor vehicles, on or near steep inclines or steps, swimming pools or other bodies of water. Always wear shoes, and never allow more than one rider.

Contents, colors and decorations may vary from those shown.

Specifications:	
Battery:	1*12V*4.5AH
Motor:	2*550(35W)
Suitable ages:	3-8 ages
Maximum weight:	25KG
Speed :	3-5KM/H
Power way:	Charging type
Use of time:	Charg: 8-10 hours ; Use: 0.9 hours
Charger:	Input AC 110~ 240V, output DC 12V ,1000mA

WARNING

- 1.The pictures in this instruction is only for explaining the operation and structure of the product, when there's any difference with the real product, please confirm with the real product.
- 2.In order to improve the quality of the product,we may amend some structure or appearance of the product without notification.Thank you for your understanding.

FOR THE SAFETY OF YOUR CHILD, PLEASE READ ALL WARNINGS AND ASSEMBLY/USE INSTRUCTIONS. KEEP THIS GUIDE FOR FUTURE REFERENCE.

- ADULT ASSEMBLY REQUIRED. The product contains small parts, which are for adult assembly only. keep small children away when assembling.
- always remove protective material and poly bags and dispose before assembly.
- never leave child unattended. direct adult supervision is required.
- always keep child in view when child is in vehicle.
- Keep Children within Safe Riding Areas:
 - Never use in roadways, near motor vehicles, on lawn space, on or near steep inclines or steps, swimming pools or or any other dangerous area.
 - Use the toy only on flat surfaces. Such as inside your house, garden or playground.
 - Never use in the dark. A child could encounter unexpected obstacles and have an accident. Operate the vehicle only in the daytime or a well-lit area.
 - Please avoid running on sand or any other rough ground.
- always wear shoes.
- always sit on the seat.
- this toy has no brake.
- It is prohibited to change the circuit or add other electric parts
- Inspect wires and connections of the vehicle periodically.
- Do not let any child touch the wheels or be near them when the car is moving.
- This vehicle has adjustable play seat belts. Please instruct children how to tie the safety belt before using, guarantee the security.

STORAGE BATTERY INFORMATION AND MAINTENANCE

- Please charge 12 hours before first time use.
- Please use the suitable adapter to charge storage battery, otherwise the ride-on will be damaged.
- Please charge the car once the speed is slower than normal, otherwise it will decrease storage battery life.
- Please fully charge the battery before you put your ride-on away, and remember to recharge the battery every 30 days. This will ensure the normal use of the battery, otherwise, the battery might not hold a charge without proper maintenance.
- Batteries may leak fluids that can cause chemical burn injury or ruin your product.
- To avoid battery leakage: Do not mix old and new batteries or batteries of different types: alkaline, standard (carbon-zinc) or rechargeable (nickel-cadmium).
- Insert batteries as indicated inside the battery compartment. Remove batteries during long periods of non-use.
- Always remove exhausted batteries from the product. Dispose of batteries safely. Do not dispose of batteries in a fire. The batteries may explode or leak.
- Never short-circuit the battery terminals.
- Non-rechargeable batteries are not to be recharged.
- Use only batteries of the same or equivalent type as recommended.
- Do not charge non-rechargeable batteries.
- Remove rechargeable batteries from the product before charging.
- If removable rechargeable batteries are used, they are only to be charged under adult supervision
- Every single charging can not go over 24 hours. Both charger and storage batteries will occur mildly warm during charging. Do not use malfunctioned adapter or storage battery unless they are repaired.
- Charger and storage batteries are not considered as toys.
- Please make periodical inspection for storage battery, especially for adapter wires and plugs.
- Please turn off the switch when the ride-on is not in use. Please do a full charge after long periods of inactivity.
- Charge in well ventilated, dry place. Do not open the battery or the charger.
- Tighten the screws with a screwdriver. DO NOT over tighten

Disposal Of Battery:

1. Your sealed lead-acid battery must be recycled or disposed of in an environmentally sound manner.
2. Do not dispose of your lead-acid battery in a fire. The battery may explode or leak.
3. Do not dispose of a lead-acid battery in your regular, household trash. The incineration, land filling or mixing of sealed lead-acid batteries with house-hold trash is prohibited by law.

PREVENT FIRE AND ELECTRIC SHOCK:

- Use the only rechargeable battery and charger supplied with your vehicle.
 - NEVER substitute the battery or the charger with another brand. Using another battery or charger may cause a fire or explosion.
 - Do not use the battery or charger for any other product. Overheating, fire or explosion could occur.
 - NEVER modify the electric circuit system. Tampering with the electric system may cause a shock, fire or explosion or may permanently damage the system.
 - Do not allow direct contact between battery terminals. Fire or explosion can occur.
 - Do not allow any type of liquid on the battery or its components.
 - Explosive gasses are created during charging. Do not charge near heat or flammable materials. Charge the battery in a well-ventilated area ONLY.
 - NEVER pick up the battery by the wires or charger. Damage can occur to the battery and may cause a fire. Pick up the battery by the case ONLY. Charge the battery in a dry area ONLY.
 - Battery posts, terminals and related accessories contain lead and lead compounds, chemicals known to the State of California to cause cancer and reproductive harm. Wash hands after handling.
 - Do not open the battery. Battery contains lead acid and other materials that are toxic and corrosive.
 - Do not open the charger. Exposed wiring and circuitry inside case may cause electric shock.
- ONLY adults may handle or charge the battery. NEVER allow child to handle or charge the battery. Battery is heavy and contains lead acid (electrolyte).
- Do not drop the battery. Permanent damage to the battery could occur or cause serious injury.
 - Before charging the battery, check for wear or damage to the battery, charger, its supply cord and the connectors. DO NOT charge the battery if any damage to parts has occurred.
- Do not allow the battery to drain completely. Recharge the battery after each use or once a month if not used regularly.
- Do not charge battery upside down.
 - Always secure the battery with the bracket. Battery can fall out and injure a child if vehicle tips over.
 - It is parents' responsibility to check main parts of the toy before using. Must regularly examine for potential hazard, such as the battery, charge, cable or cord, plug, screws are fastening enclosure of other parts and that in the event of such damage, the toy must not be until that damage had been properly removed. Make sure the plastic parts of the vehicle are not cracked or broken.
 - Occasionally use a lightweight oil to lubricate moving parts such as wheels.
 - Park the vehicle indoors or cover it with a tarp to protect it from wet weather.
 - Keep the vehicle away from sources of heat, such as stoves and heaters. Plastic parts may melt.
 - Recharge the battery after each use. Only an adult can handle the battery.
- Recharge the battery at least once a month when the vehicle Raider is not being used.
- Do not wash the vehicle with a hose. Do not wash the vehicle with soap and water. Do not drive the vehicle in rainy or snowy weather. Water will damage the motor, electric system and battery.

- Clean the vehicle with a soft, dry cloth. To restore shine to plastic parts, use a non-wax furniture polish. Do not use car wax. Do not use abrasive cleaners.
- Do not drive the vehicle in loose dirt, sand or fine gravel which could damage moving parts, motors or the electric system.
- When not using, all the electrical source should be turn off. Turn off the power switch and disconnect the battery connection.

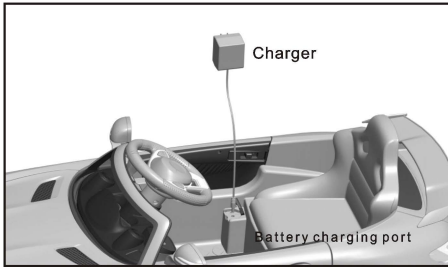

Charge the Battery

The first charge will take about 12 hours.

1. Open the battery charger port (located on the dashboard).
2. Insert the battery charger connector into the charger port.
3. Plug the **charger** into a standard 120V/220V wall outlet. **Note:** The charger may feel warm during charging. This is normal and not a cause for concern.
4. After charging is complete (at least **8-10** hours, but not more than **24 hours**, with the first charge taking about 12 hours) unplug the charger from the wall outlet and unplug the battery connector from the charger port.

- Plug the battery connector into the charger port.
- Plug the charger into a standard wall outlet.
- Only use the 12 volt charger to charge your 12 volt battery.
- Note: if power flow to the wall outlet is controlled by a switch, make sure the switch is "ON".
- Before first-time use, charge the battery for at least 12 hours. Never charge the battery longer than 24 hours.
- Recharge the battery for at least 8-10 hours after each use of your vehicle.
- Do not charge the battery longer than 24 hours.
- Do not charge or store battery upside down. Charging produces explosive gases. Charge away from flames, sparks and lit cigarettes. Charge in a well ventilated area.
- Once the battery is charged, disconnect the battery connector from the charger connector. Unplug the charger from the wall outlet. The battery is now ready to be installed in your vehicle. Please see the following Battery Installation Section for detailed instructions on installing your vehicle:

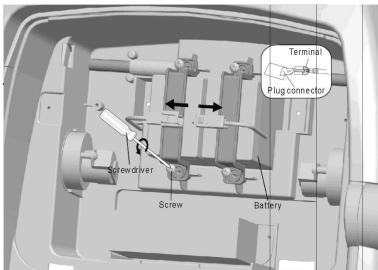

Battery Replacement

1. Remove the screw on the back of the seats and lift the seat out.
2. Disconnect the battery connectors.
3. Remove the four screws on the sides of the battery.
4. Carefully lift the battery out of the battery compartment.

Parts List

6

- Please identify all parts before assembly and save all packaging material until assembly is completed to ensure that no parts are discarded.
- Metal parts have been coated with lubricant for protection during shipment. Wipe all metal parts with a paper towel to remove any excess lubricant.



Main body x1



Steering wheel x 1



Side mirror x 2 (L/R)



seat *1



Front wheel x 2



Rear wheel x 2



Spoiler x1



R/C *1



Screw x 1
(Ø5 x 38mm)



Screw x 1
(Ø4 x 12mm)



Nut x 1
(5mm)

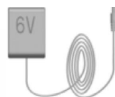

(6V/12V)



Manual x1

For wheels:



Rondella *6
(Ø10*2mm)



Coppiglia*4



Windshield x 1



Wheel cover x 4

Tools needed: (Not included)



Screwdriver



Wrench

Remote Control Manual

- (1). Supply Voltage—DC 3.0V , Battery 2*1.5V AAA (not included)
- (2). Frequency 2.407GHz-2.473GHz (Peak output power: 5dBm)
- (3). Instructions

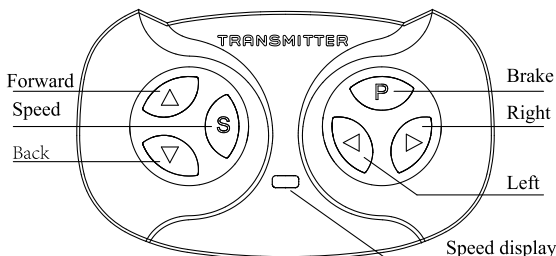

- First time use need to match code, this product has memory function
Replace battery is unnecessary match code
- Hold down “▲” & “▼” keys for 3 seconds start match code, The first LED flicker
- Turn on the car body power now , The first LED lit up, Match code Success
- Remoter 10 seconds not run will be standby ,Press any key wake up
- Keys caption : “▲” Forward,“▼” Back,“◀” Left,“▶” Right,“ S ”Speed, “ P ” Brake.
Press “ S ” key set up speed , 1 led lit up is low speed , 2 leds lit up is medium speed ,
3 leds lit up is high speed, Backward the car is only low speed
Press “ P ” key hold the brake, All LED flicker

※ The remote controller only can be used with adult's guidance

This device complies with part 15 of the FCC Rules.

Operation is subject to the following two conditions:

- (1) This device may not cause harmful interference, and
- (2) this device must accept any interference received, including interference that may cause undesired operation.

Note: This equipment has been tested and found to comply with the limits for a Class B digital device, pursuant to Part 15 of the FCC Rules. These limits are designed to provide reasonable protection against harmful interference in a residential installation. This equipment generates, uses and can radiate radio frequency energy and, if not installed and used in accordance with the instructions, may cause harmful interference to radio communications.

However, there is no guarantee that interference will not occur in a particular installation. If this equipment does cause harmful interference to radio or television reception, which can be determined by turning the equipment off and on, the user is encouraged to try to correct the interference by one or more of the following measures:

Reorient or relocate the receiving antenna

Increase the separation between the equipment and receiver.

Connect the equipment into an outlet on a circuit different from that to which the receiver is connected.

Consult the dealer or an experienced radio/TV technician for help.

Warning: Changes or modifications to this unit not expressly approved by the part responsible for compliance could void the user's authority to operate the equipment.

FCC Radiation Exposure Statement

The device has been evaluated to meet general RF exposure requirement.

The device can be used in portable exposure condition without restriction.

Assembly



WARNING

Children can be harmed by small parts, sharp edges and sharp points in the vehicles unassembled state, or by electrical items. Care should be taken in unpacking and assembling the vehicle. Children should not handle parts, including the battery, or help in the assembly of the vehicle.

8

1

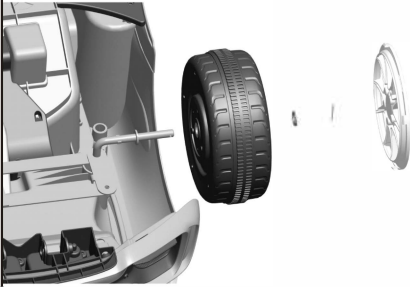

- Assemble all the parts in sequence as picture shown. Insert a pin to the hole of the front axle and make it to “M” shape by a plier. Repeat the process for the other side.

2



- Slide the rear drive wheel with gear teeth facing inward onto the rear axle. Line up the gear teeth on the wheel with the grooves on the gear box. Assemble all the parts in sequence as picture shown. Insert a pin to the hole of the front axle and make it to “M” shape by a plier.

3



- “Snap” a hubcap into the center. Repeat the process for other three wheels.

4

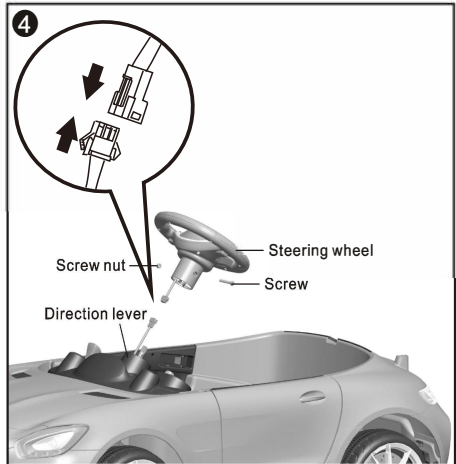

- Plug connectors. Place the steering wheel onto the turning shaft and fasten it with bolt and nut

Assembly

5

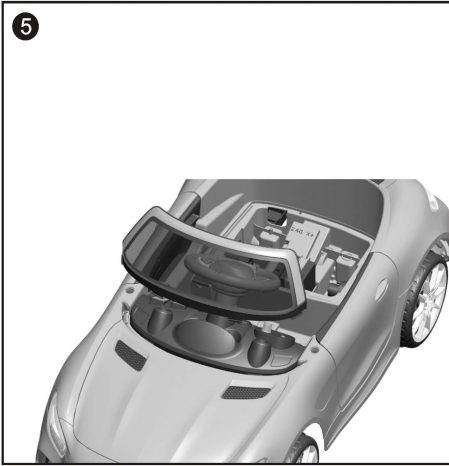

- Fit the tabs on the windshield assembly into the slots in the body. Push the windshield assembly to "snap" in place. Make sure it fits securely.

6

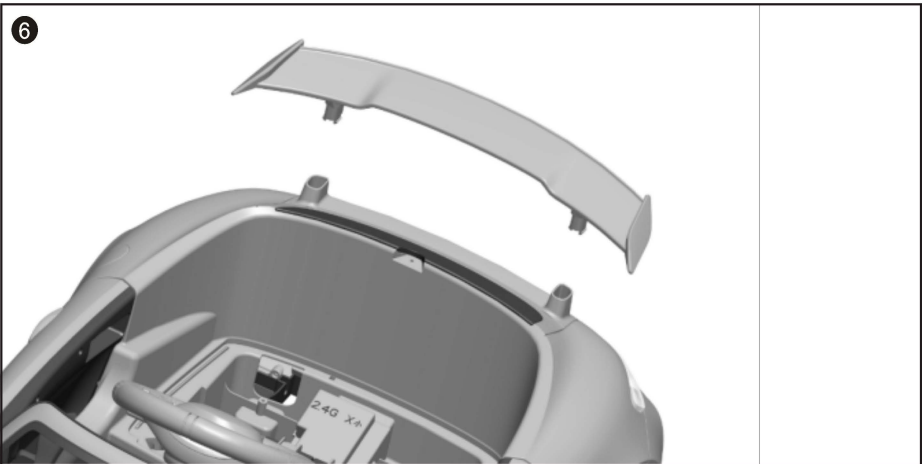

- Fit the tabs on the Spoiler assembly into the slots in the body. Push the spoiler assembly to "snap" in place. Make sure it fits securely.

Assembly

10

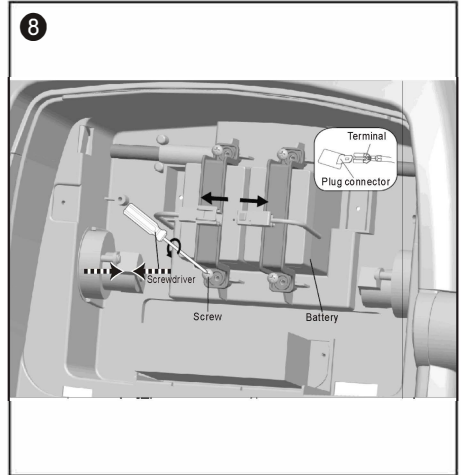
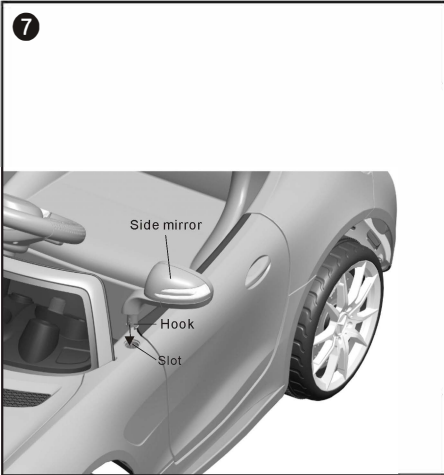

- Insert the side mirror until you hear click sound. Same procedures for the other side.
- Connect the battery connectors.

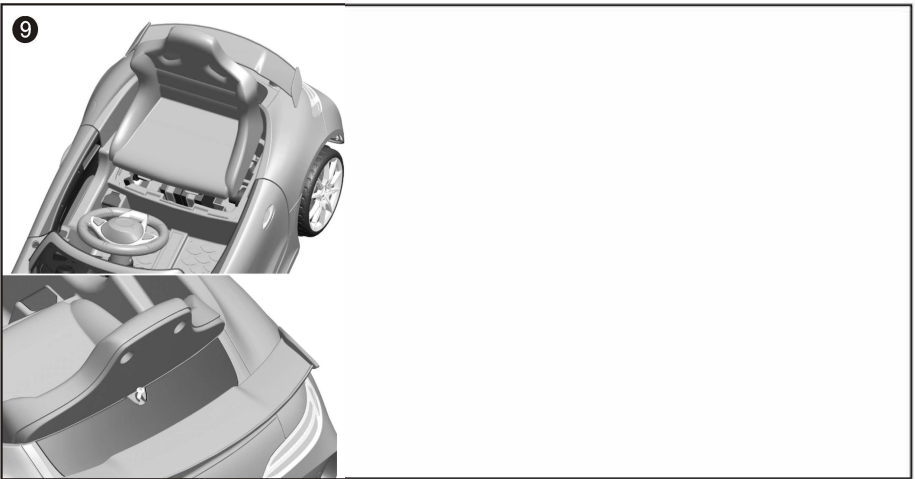

- Attach seat to slots of main body and fasten with 1 screw.

Operating your Vehicle

Power switch

Switch button ON and OFF.

Forward

Push the shifter in upward position and press the accelerator slowly.

Reverse

Push the shifter in downward position and press the accelerator slowly.

Low speed

Vehicle has been pre-set to operate at low speed (1.5 mph, (3 kmh) maximum). Once your child has mastered safe driving skills and understands the Safe Driving Rules.

High speed

Vehicle to be driven at the higher speed (2 mph, (3.5kmh) maximum) as well as the the lower speed (1,5 mph,(3 kmh) maximum).

Make sure your child can safely steer and operate the vehicle and knows the rules for safe driving.

Stop

Vehicle will automatically stop after the accelerator is released.

Sound effect

Press the buttons on the sides of the steering wheel. Each button will make a different sound effect.

Safety device

AUTO POWER OFF. If the motor is overloaded for any reason, including improper usage, an electrical circuit breaker will automatically cut off the power, then resume after the parts have cooled!

Maintenance

- Clean with a dry, soft cloth only. Do not wash with water or corrosive agents.
- Store vehicle in a dry area when not in use, since moisture could cause the metal components and electrical parts to corrode.
- Remember to charge the battery monthly while the vehicle is not in regular use.
- Check and tighten all screws and coverings regularly.
- Check all plastic parts for cracks. Replace as necessary.

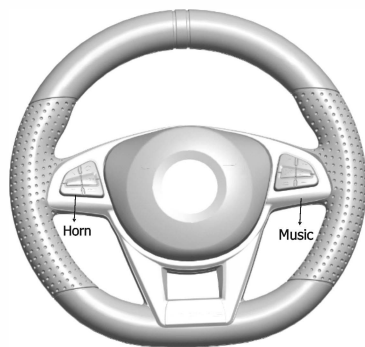
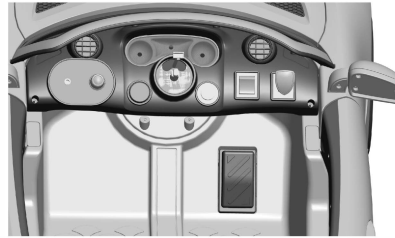

Troubleshooting

12

Problem	Possible Cause	Solution
Car does not move	Circuit breaker tripped	Circuit breaker may "trip" and stop the vehicle if it is overloaded or the driving conditions too severe. The breaker will automatically reset after approximately 10 seconds, and the vehicle will operate normally. To avoid repeated automatic shut downs, do not overload the vehicle by exceeding the weight limited of 25kg (55 lbs). Or by towing anything behind the vehicle. Do not drive up hills or run into fixed objects, which can cause the wheels to stop spinning while power is still being supplied to the motors.
	Loose wire or connectors	Check all wires and connectors. Make sure that the motor harness connector is plugged in tightly to the battery, and that there are no loose wires around the motor.
	Dead battery	An old or improperly cared battery may be dead. If you are unsure whether it is dead or not, you can have it tested at your Service Center.
	Undercharged battery	A new battery should have been charged for at least 12 hours before using the vehicle for the first time. After that, it must be recharge the battery for at least 8-10 hours after each use. Never charge longer than 24 hours. Check all connectors; make sure the charger is plugged into the wall. Make sure the power flow to the outlet is on.
	Charger is not working	You must have a volt meter in order to tell whether the charger is working or not. If you think there maybe a problem with the charger , take it to the Service Center where they will test it for you.
	Damaged switch	When exposed to water or moisture, switches can become corroded, or can jam due to loose dirt, sand or gravel. Contact your Service Center for diagnosis and repair.
Car was running but suddenly stopped	Loose wire or connectors	Check all wires and connectors. Make sure that the motor harness connector is plugged into the battery tightly, and that there are no loose wires around the motor.
	Circuit breaker tripped	Circuit breaker may "trip" and stop the vehicle if it is overloaded or the driving conditions too severe. The breaker will automatically reset after approximately 10 seconds, and the vehicle will operate normally. To avoid repeated automatic shutdowns, do not overload the vehicle by exceeding the weight limited of 25kg (55 lbs), or by towing anything behind the vehicle. Do not drive up hills or run into fixed objects, which can cause the wheels to stop spinning while power is still being supplied to the motors. If breaker continually trips, contact your Service Center.

Troubleshooting

Problem	Possible Cause	Solution
Short operating time (less than 1 hours per charge)	Undercharged battery	A new battery should have been charged for at least 12 hours before using the vehicle for the first time. After that, it must be recharge the battery for at least 8-10 hours after each use. Never charge longer than 24 hours. Check all connectors; make sure the charger is plugged into the wall. Make sure the power flow to the outlet is on.
	Overcharged battery	Never charge battery longer than 24 hours. If you think the battery maybe damage due to overcharging, contact Service Center for testing.
	Old battery will not accept a full charge	Even with proper care, a rechargeable battery does not last forever. Average battery life is 1 to 3 years depending on vehicle use and use conditions. Replace the battery with a new rechargeable battery. Do not substitute parts. To get a replacement battery, please contact Service Center.
Vehicle is sluggish	Undercharged battery	A new battery should have been charged for at least 12 hours before using the vehicle for the first time. After that, it must be recharge the battery for at least 8-10 hours after each use. Never charge longer than 24 hours. Check all connectors; make sure the charger is plugged into the wall. Make sure the power flow to the outlet is on.
	Battery needs charging	Be sure to charge the battery after each use.
	Old battery will not accept a full charge	Even with proper care, a rechargeable battery does not last forever. Average battery life is 1 to 3 years depending on vehicle use and use conditions. Replace the battery with a new rechargeable battery. Do not substitute parts. To get a replacement battery, please contact Service Center.
	Vehicle is overloaded	Allow no more than 1 rider at a time, follow the 25kg (55 lbs) weight capacity and don't tow anything behind the vehicle.
	Driving conditions are too stressful	Use only on a generally level ground.

Troubleshooting

Problem	Possible Cause	Solution
Intermittent vehicle operation	Loose wire or connector	Check all wires around the motors and all connectors to make sure they are tight.
	Motor or electrical switch damage	Contact your Service Center for diagnosis and repair.
When the accelerator is pressed, the vehicle won't run without a push	Loose wire or connector	Check all wires around the motors and all connectors to make sure they are tight.
	"Dead Spot" on motor	Contact your Service Center for diagnosis and repair.
Motor gear box makes a loud grinding or clacking noise	Broken gears	Contact your Service Center for diagnosis and repair.
Charger get warm during use	This is normal and should not be concern.	No action required.
Battery makes gurgling or sizzling noise while charging	Some noise and swelling is normal and should not be a concern	No action required. If the battery does not make noise while charging. It does not mean it isn't accepting the charging.

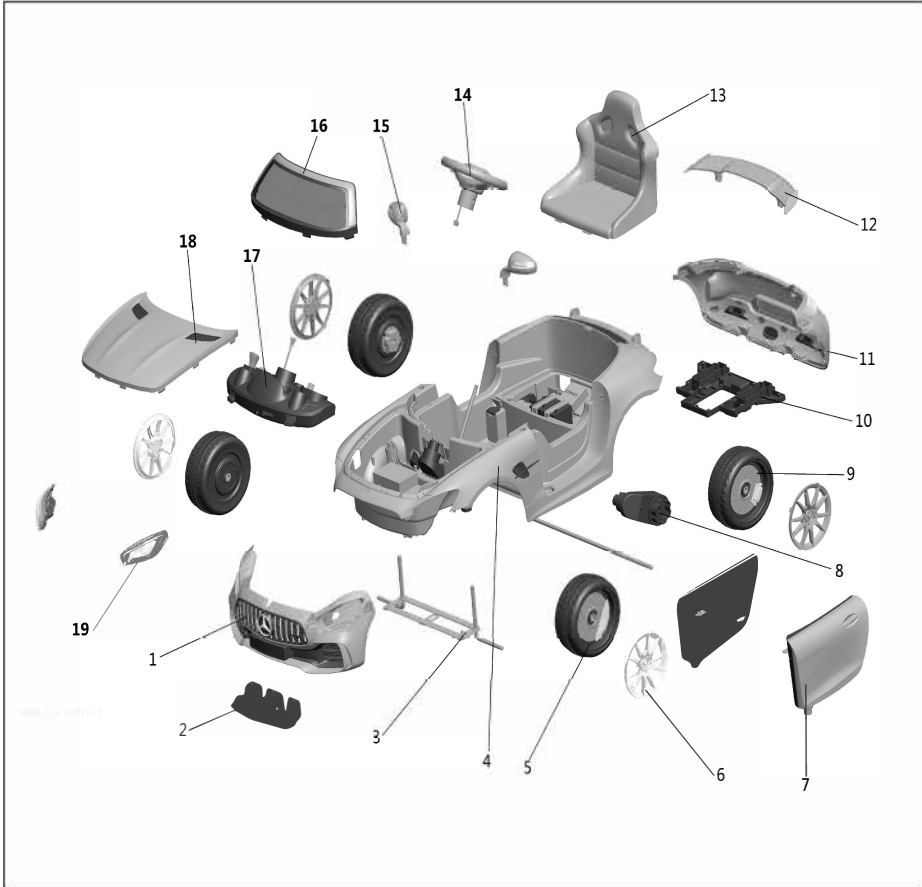

Note: Some parts shown are assembled to both sides of the vehicle.

No. Part	Quantity	No. Part	Quantity	No. Part	Quantity
1. Front bumper frame	1	8. Motor	3	15. Side Mirror	2
2. Front body support	1	9. Rear wheel	2	16. Windshield Assembly	1
3. Front end assembly	1	10. Rear bumper support frame	1	17. Dashboard Assembly	1
4. Main body	1	11. Rear bumper sets	1	18. Hood	1
5. Frontwheel	2	12. Spoiler	1	19. Headlights	2
6. Hubcap	4	13. Seat	1		
7. Door	2	14. Steering wheel	1		



AGE3+

INFdb005V04_FR
370-144V90

Mercedes-AMG GT R

Manuel d'instructions

Avant de commencer l'assemblage, veuillez lire le manuel en entier.
Veuillez conserver ce manuel avec votre facture d'achat.



Produit sous licence officielle

AVERTISSEMENT:

Danger d'étouffement dû aux petites pièces Ne convient pas aux enfants de moins de 36 mois

AVERTISSEMENT:

Avant utilisation, ce jouet doit être assemblé par un adulte.

"Mercedes-Benz",  et sa conception sont soumises à la protection de la propriété qui appartient à Daimler AG. Ils sont utilisés par Jiang Harley Baby Car. Co. Ld sous licenceverwendet.

MISE EN GARDE

Les points pointus dangereux ou les bouts pointus sont potentiellement sur les vis.
Assemblée adulte obligatoire.

AVERTISSEMENT

Surveillance d'un adulte est requis pour réduire le risque de blessure. N'utilisez jamais sur les routes, à proximité véhicules à moteur, sur ou à proximité de pentes raides ou marches, piscines ou autres corps d'eau. Vous devez toujours porter des chaussures.

Le contenu, les couleurs et les décorations peuvent différer de ceux illustrés.

Spécifications:	
Batterie :	1*12V*4.5AH
Moteur :	2*550(35W)
Âges appropriés :	3-8
Poids maximum :	25KG
Vitesse :	3-5KM/H
Mode de puissance :	Rechargeable
Utilisation du temps :	Charge : 8-10 heures ; Utilisation : 1h15
Chargeur :	Entrée CA 110~240 V, sortie CD 12V 1000mA

AVERTISSEMENT

1. Les images de cette instruction servent uniquement à expliquer le fonctionnement et la structure du produit. En cas de différence avec le produit réel, veuillez confirmer avec le produit réel.
2. Afin d'améliorer la qualité du produit, nous pouvons modifier la structure ou l'apparence du produit sans notification. Nous vous remercions de votre compréhension.

POUR LA SÉCURITÉ DE VOTRE ENFANT, VEUILLEZ LIRE TOUS LES AVERTISSEMENTS ET LES INSTRUCTIONS D'ASSEMBLAGE/UTILISATION. Veuillez garder ce manuel pour vous y référer ultérieurement.

● **ASSEMBLAGE ADULTE REQUIS.** Le produit contient de petites pièces, qui sont réservées à l'assemblage par un adulte. Gardez les petits enfants à l'écart lors de l'assemblage.

- Retirez toujours le matériel de protection et les sacs polyester avant l'assemblage / utilisation.
- Ne laissez jamais l'enfant sans surveillance. une supervision directe des adultes est requise.
- Gardez toujours l'enfant en vue lorsqu'il est dans le véhicule.
- Gardez les enfants dans des zones de conduites sûres :
 - N'utilisez jamais ce véhicule sur les routes, à proximité de véhicules automobiles, sur la pelouse, sur ou à proximité de pentes ou de marches abruptes, de piscines ou de toute autre zone dangereuse.
- N'utilisez le jouet que sur des surfaces planes. Par exemple à l'intérieur de votre maison, dans votre jardin ou sur votre terrain de jeu.
- Ne jamais utiliser dans l'obscurité. Un enfant peut rencontrer des obstacles inattendus et avoir un accident. Conduisez le véhicule uniquement dans la journée ou une zone bien éclairée.
- Veuillez éviter de rouler sur du sable ou tout autre terrain accidenté.
- Portez toujours des chaussures.
- Toujours s'asseoir sur le siège.
- Ce jouet n'a pas de frein.
- Il est interdit de changer le circuit ou d'ajouter d'autres pièces électriques
- Inspecter périodiquement les fils et les connexions du véhicule.
- Ne laissez aucun enfant toucher les roues ou ne soyez près d'eux lorsque la voiture est en mouvement.
- Ce véhicule est équipé de ceintures de sécurité à jeu réglable. Veuillez indiquer aux enfants comment attacher la ceinture de sécurité avant de l'utiliser, afin de garantir la sécurité.

INFORMATIONS DE STOCKAGE ET MAINTENANCE DE LA BATTERIE

- **Veillez charger** 12 heures avant la première utilisation.
 - Veillez utiliser l'adaptateur approprié pour recharger la batterie de stockage, sinon le véhicule sera endommagé.
 - Veillez charger la voiture une fois que la vitesse est plus lente que la normale, sinon la durée de vie de la batterie de stockage sera réduite.
 - Veillez recharger complètement la batterie avant de ranger votre véhicule et n'oubliez pas de recharger la batterie tous les 30 jours. Cela permettra d'assurer l'utilisation normale de la batterie, sinon, la batterie pourrait ne pas tenir une charge sans entretien approprié.
 - Les batteries peuvent fuir des fluides qui peuvent causer des brûlures chimiques ou ruiner votre produit.
 - Pour éviter les fuites de batterie : Ne mélangez pas les batteries anciennes et nouvelles ou les batteries de différents types : alcalines, standard (carbone-zinc) ou rechargeables (nickel-cadmium).
 - Insérez les batteries comme indiqué à l'intérieur du compartiment de la batterie. Retirez les batteries pendant de longues périodes de non-utilisation.
 - Retirez toujours les batteries épuisées du produit. Éliminez les batteries en toute sécurité. Ne jetez pas les batteries dans un feu. Les piles peuvent exploser ou fuir.
 - Ne court-circuitez jamais les bornes de batterie.
 - Les batteries non rechargeables ne doivent pas être rechargées.
 - N'utilisez que des batteries du même type ou de l'équivalent comme recommandé.
 - Ne chargez pas les batteries non rechargeables.
 - Retirez les batteries rechargeables du produit avant de les charger.
 - Si des batteries rechargeables amovibles sont utilisées, elles ne doivent être chargées que sous la supervision d'un adulte
 - La durée de chaque charge ne peut excéder 24 heures. Les batteries de chargeur et de stockage se produiront légèrement au chaud pendant la charge. N'utilisez pas d'adaptateur ou de batterie de stockage mal fonctionnelle à moins qu'ils ne soient réparés.
 - Les chargeurs et les batteries de stockage ne sont pas considérés comme des jouets.
 - Veillez faire l'inspection périodique pour la batterie de stockage, en particulier les fils et les fiches de l'adaptateur.
 - Veillez éteindre l'interrupteur lorsque le véhicule n'est pas utilisé. Veillez faire une charge complète après de longues périodes d'inactivité.
 - Chargez dans un endroit bien aéré et sec. N'ouvrez pas la batterie ou le chargeur.
 - Serrez les vis à l'aide d'un tournevis. **NE PAS** trop serrer
- Élimination de la batterie:
1. Votre batterie au plomb scellée doit être recyclée ou éliminée d'une manière respectueuse de l'environnement.
 2. Ne jetez pas votre batterie au plomb dans un incendie. La batterie peut exploser ou fuir.
 3. Ne jetez pas votre batterie au plomb dans les ordures ménagères. L'incinération, la mise en décharge ou le mélange de batteries au plomb scellées avec les ordures ménagères est interdit par la loi.

PRÉVENIR LE FEU ET LES CHOCS ÉLECTRIQUES :

- Utilisez uniquement la batterie rechargeable et le chargeur fournis avec le véhicule.
- NE JAMAIS remplacer la batterie ou le chargeur par une autre marque. L'utilisation d'une autre batterie ou d'un chargeur peut provoquer un incendie ou une explosion.
- N'utilisez pas la batterie ou le chargeur pour tout autre produit. Une surchauffe, un incendie ou une explosion pourraient se produire.
- NE JAMAIS modifier le système de circuit électrique. La manipulation du système électrique peut provoquer un choc, un incendie ou une explosion ou endommager de façon permanente le système.
- Ne pas permettre le contact direct entre les bornes de batterie. Un incendie ou une explosion peut se produire.
- Ne permettez pas tout type de liquide sur la batterie ou ses composants.
- Des gaz explosifs sont créés lors de la charge. Ne pas charger à proximité de chaleur ou de matériaux inflammables. Chargez la batterie dans un endroit bien ventilé **UNIQUEMENT**.
- Ne prenez JAMAIS la batterie par les fils ou le chargeur. La batterie peut être endommagée et provoquer un incendie. Ne ramassez la batterie qu'à la caisse **UNIQUEMENT**.
- Chargez la batterie dans un endroit sec **UNIQUEMENT**.

● Les poteaux de batterie, les terminaux et les accessoires connexes contiennent du plomb et des composés de plomb, des produits chimiques connus de l'État de Californie pour causer le cancer et des dommages à la reproduction. Laver les mains après manipulation.

● N'ouvrez pas la batterie. La batterie contient de l'acide de plomb et d'autres matériaux toxiques et corrosifs.

● N'ouvrez pas le chargeur. Le câblage exposé et les circuits à l'intérieur du boîtier peuvent causer un choc électrique.

Seuls les adultes peuvent manipuler ou charger la batterie. Ne jamais permettre à l'enfant de manipuler ou de charger la batterie. La batterie est lourde et contient de l'acide de plomb (électrolyte).

● Ne laissez pas tomber la batterie. Des dommages permanents à la batterie peuvent survenir ou causer des blessures graves.

● Avant de charger la batterie, vérifiez l'usure ou les dommages à la batterie, au chargeur, à son cordon d'alimentation et aux connecteurs. NE chargez PAS la batterie si des pièces ont été endommagées.

Ne laissez pas la batterie s'écouler complètement. Rechargez la batterie après chaque utilisation ou une fois par mois si elle n'est pas utilisée régulièrement.

● Ne chargez pas la batterie à l'envers.

● Sécurisez toujours la batterie avec le support. La batterie peut tomber et blesser un enfant si le véhicule se renverse.

● Il est de la responsabilité des parents de vérifier les parties principales du jouet avant d'utiliser. Ils doivent examiner régulièrement les dangers potentiels, tels que la batterie, la charge, le câble ou le cordon, la prise, les vis de fixation du boîtier des autres parties et, en cas de dommage, le jouet ne doit pas l'être avant que ce dommage ait été correctement éliminé. Veillez à ce que les pièces en plastique du véhicule ne sont pas fissurées ou cassées.

● Utilisez occasionnellement une huile légère pour lubrifier les pièces mobiles telles que les roues.

● Garez le véhicule à l'intérieur ou couvrez-le d'une bâche pour le protéger des intempéries.

● Éloignez le véhicule des sources de chaleur, comme les poêles et les appareils de chauffage. Les pièces en plastique peuvent fondre.

● Rechargez la batterie après chaque utilisation. Seul un adulte peut manipuler la batterie. Rechargez la batterie au moins une fois par mois lorsque le véhicule n'est pas utilisé.

● Ne lavez pas le véhicule avec un tuyau. Ne lavez pas le véhicule avec du savon et de l'eau. Ne conduisez pas le véhicule par temps pluvieux ou neigeux. L'eau endommagera le moteur, le système électrique et la batterie.

● Nettoyez le véhicule avec un chiffon doux et sec. Pour redonner du brillant aux pièces en plastique, utilisez un produit d'entretien pour meubles non cireux. N'utilisez pas de cire pour voiture. N'utilisez pas de nettoyants abrasifs.

● Ne conduisez pas le véhicule dans la Saleté, le sable ou le gravier fin qui pourrait endommager les pièces mobiles, les moteurs ou le système électrique.

● Lorsque vous n'utilisez pas, toute la source électrique doit être éteinte. Éteignez le commutateur d'alimentation et déconnectez la connexion de la batterie.

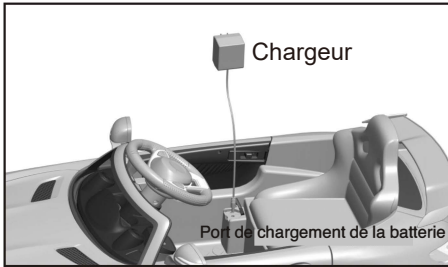

Charger la batterie

La première charge va durer environ 12 heures.

1. Tout d'abord ouvrez le port du chargeur de batterie (sur le tableau de bord).
2. Et puis vous pouvez insérer le connecteur du chargeur de batterie dans le port du chargeur.
3. Ensuite veuillez brancher le chargeur sur une prise murale standard de 120V / 220V. Note: le chargeur peut devenir chaud pendant la charge.

C'est normal , donc pas un sujet de préoccupation.

4. Enfin, une fois la charge terminée (au moins 8 à 10 heures, mais pas plus de 24 heures, la première charge prenant environ 12 heures), vous pouvez débrancher le chargeur de la prise murale et débranchez le connecteur de la batterie

- Dans le port du chargeur, branchez le connecteur de la batterie.
- Sur une prise murale standard, branchez le chargeur.
- Vous devez utiliser uniquement le chargeur de 12 volts pour charger la batterie de 12 volts.
- Note: Vérifiez que l'interrupteur est sur "ON", si le flux d'énergie vers la prise murale est contrôlé par un interrupteur.
- Chargez la batterie pendant au moins 12 heures avant votre première utilisation., Ne chargez jamais la batterie plus de 24 heures.
- Après chaque utilisation de votre véhicule, rechargez la batterie pendant au moins 8 à 10 heures.
- Vous ne devez pas charger la batterie plus de 24 heures.
- La charge produit des gaz explosifs, donc ne chargez pas et ne stockez pas la batterie à l'envers. Vous devez charger loin des flammes, des étincelles et des cigarettes allumées, et dans un endroit bien ventilé.
- Vous pouvez débrancher le connecteur de batterie du connecteur du chargeur une fois la batterie chargée. Débranchez le chargeur de la prise murale. La batterie est maintenant prête à être installée dans votre véhicule. Veuillez voir ce qui suit dans la section d'installation de la batterie pour des instructions détaillées sur l'installation de votre véhicule:

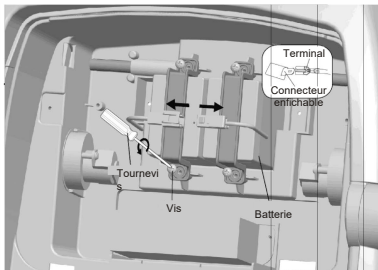

Remplacement de la batterie

1. D'abord retirez la vis à l'arrière des sièges et soulevez le siège.
2. Et puis débranchez les connecteurs de la batterie.
3. Ensuite retirez les quatre vis sur les côtés de la batterie.
4. Enfin sortez soigneusement la batterie du compartiment de la batterie.

Liste des pièces

• Veuillez identifier toutes les pièces avant l'assemblage et conserver tout le matériel d'emballage jusqu'à ce que l'assemblage soit terminé pour vous assurer qu'aucune pièce n'est jetée.

• Les pièces métalliques ont été enduites de lubrifiant pour les protéger pendant le transport. Essayez toutes les pièces métalliques avec une serviette en papier pour éliminer tout excès de lubrifiant.

6



Corps principal * 1



Volant * 1



Rétroviseur latéral * 2 (L / R)



siège * 1



Roue avant*2



Roue arrière*2



Becquet *1



R/C *1



Vis*1
(Ø5*38mm)



Vis*1
(Ø4*12mm)



Écrou * 1
(5 mm)



(6V/12V)



MANUEL * 1

Pour les roues:



Rondelle * 6
(Ø10 * 2 mm)



Broche * 4



Pare-brise * 1



Couverture de roue * 4

Outils nécessaires: (non inclus):



Tournevis



Clé

Manuel de la télécommande

- (1). Tension d'alimentation---DC 3.0V, pile 2 * 1.5V AAA (non incluse)
- (2). Fréquence 2.407GHz-2.473GHz (Puissance de sortie maximale : 5d Bm)
- (3). Instructions

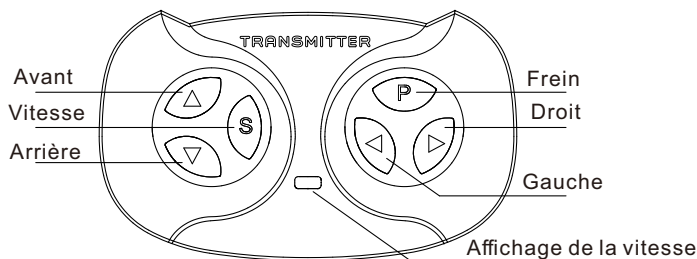

7

- a. Pour la première utilisation, il est nécessaire de correspondre au code, ce produit dispose de la fonction de mémoire, remplacez la batterie si le code ne correspond pas.
- b. Maintenez les touches "▲" et "▼" pendant 3 secondes pour démarrer le code de correspondance, le premier voyant LED clignote.
- c. Allumez la carrosserie, le voyant LED s'allume, le code de correspondance est réussi.
- d. La télécommande qui ne fonctionne pas 10 secondes sera en veille, appuyez sur n'importe quelle touche pour le réveiller.
- e. Légende des touches : "▲" Avant, "▼" Arrière, "◀" Gauche, "▶" Droite, "S" Vitesse, "P" Frein.

Appuyez sur la touche "S" pour régler la vitesse, 1 voyant LED s'allume à basse vitesse, 2 voyants s'allument à vitesse moyenne, 3 voyants LED s'allument à haute vitesse, la voiture à l'arrière n'est qu'à basse vitesse. Appuyez sur la touche "P" pour maintenir le frein, tous les voyants LED clignotent.

※ La télécommande ne peut être utilisée que sous la supervision d'un adulte.

Cet appareil est conforme à la partie 15 des règles de la FCC.

Le fonctionnement est soumis aux deux conditions suivantes :

- (1) Cet appareil ne doit pas causer d'interférences nuisibles, et
- (2) Cet appareil doit accepter toute interférence reçue, y compris interférence pouvant entraîner un fonctionnement indésirable.

Note: Cet équipement a été testé et déclaré conforme aux limites d'un appareil numérique de classe B, conformément à la partie 15 des règles de la FCC. Ces limites sont conçues pour fournir une protection raisonnable contre les interférences nuisibles dans une installation résidentielle. Cet équipement génère, utilise et peut émettre de l'énergie de fréquence radio et, s'il n'est pas installé et utilisé conformément aux instructions, peut causer des interférences nuisibles aux communications radio.

Cependant, il n'y a aucune garantie que des interférences ne se produiront pas dans une installation particulière. Si cet équipement cause des interférences nuisibles à la réception de la radio ou de la télévision, ce qui peut être déterminé en mettant en marche et arrêt l'équipement, l'utilisateur est encouragé à essayer de corriger les interférences par une ou plusieurs des mesures suivantes :

Réorienter ou déplacer l'antenne de réception

Augmenter la séparation entre l'équipement et le récepteur.

Connectez l'équipement à une prise sur un circuit différent de celui auquel le récepteur est connecté.

Consultez votre revendeur ou un technicien radio/TV expérimenté pour obtenir de l'aide.

Avertissement: Tout changement ou modification de cet appareil non expressément approuvé par la partie responsable de la conformité peut annuler le droit de l'utilisateur à faire fonctionner l'équipement.

Déclaration de la FCC sur l'exposition aux radiations

L'appareil a été évalué pour répondre aux exigences générales d'exposition aux radiations.

L'appareil peut être utilisé dans des conditions d'exposition portable sans restriction.

ASSEMBLAGE

⚠ AVERTISSEMENT

Vous devez faire attention que les enfants peuvent être blessés par les petites pièces, les arêtes vives et les points tranchants dans les véhicules en état non assemblé, ou par des éléments électriques. Vous devez prendre des précautions lors du déballage et du montage du véhicule. Vous ne pouvez pas faire manipuler les pièces aux enfants, y compris la batterie, ni aider à l'assemblage du véhicule.

8

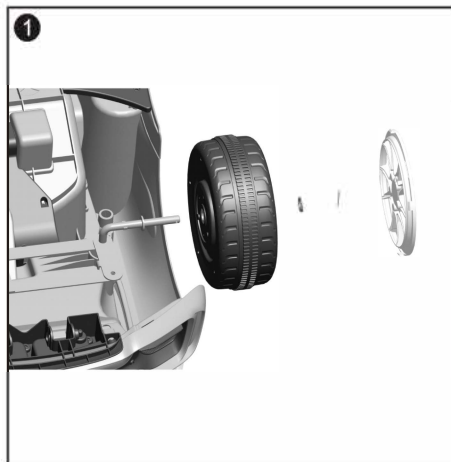

- 1 Comme l'image montrée, veuillez assembler toutes les pièces en séquence et insérez une épingle dans le trou de l'essieu avant et faites-le en forme de "M" à l'aide d'une pince. Le même processus pour l'autre côté.

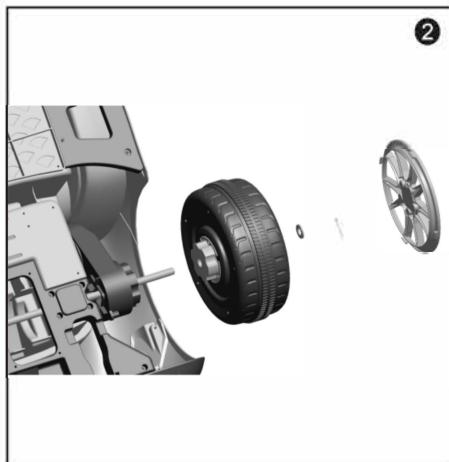

- 2 D'abord, glissez la roue motrice arrière avec les dents d'engrenage tourné vers l'intérieur sur l'essieu arrière. Et puis s'alignez les dents d'engrenage sur la roue avec les rainures sur la boîte de vitesses. Ensuite assemblez tous les pièces dans l'ordre comme l'image montrée. Enfin insérez une goupille dans le trou de l'essieu avant et faites-le en forme de "M" avec une pince.

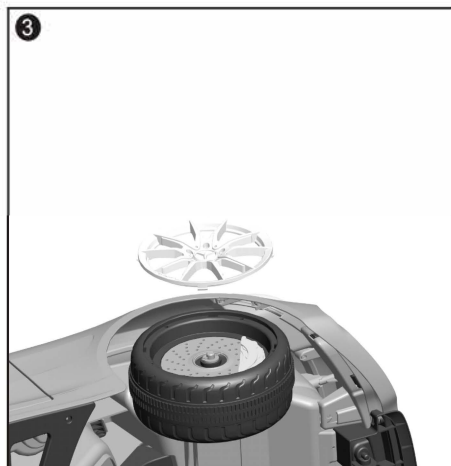

- 3 "Enclenchez" un enjoliveur au centre. Répétez le processus pour trois autres roues.

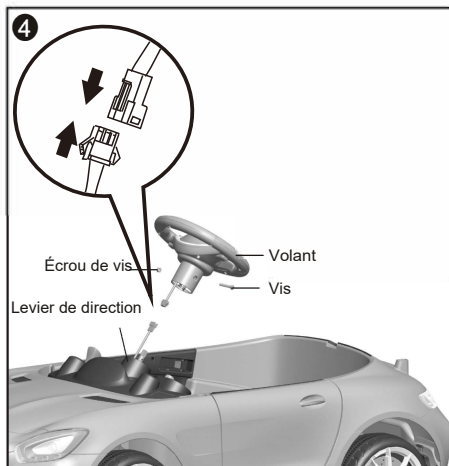

- 4 Connecteur enfichable. Placez le volant sur l'arbre de direction et fixez-le avec des boulons et des écrous.

Assemblée

9

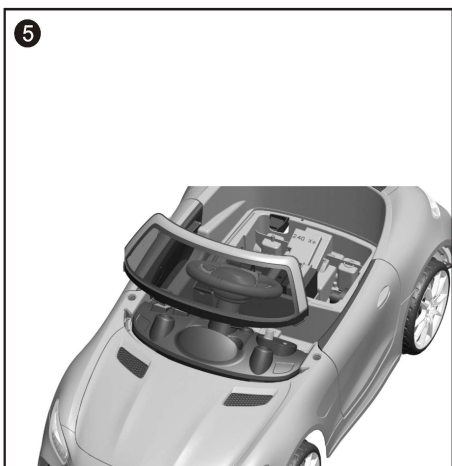

- Montez les languettes sur le pare-brise dans les fentes du corps. Pousse le pare-brise à «encliqueter» en place. Vérifiez qu'il est bien ajusté.

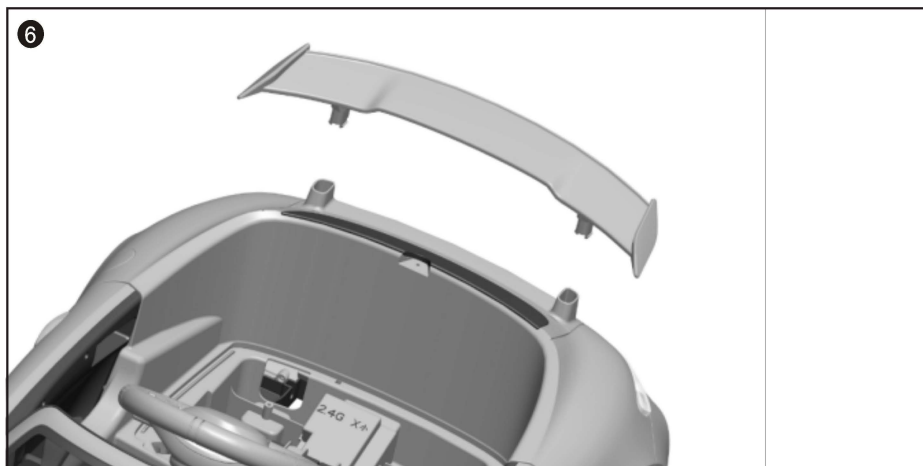

- Veuillez insérer les languettes de l'assemblage du becquet dans les fentes du corps pour «enclencher» en place. Vérifiez qu'il est bien ajusté

Assemblé

10

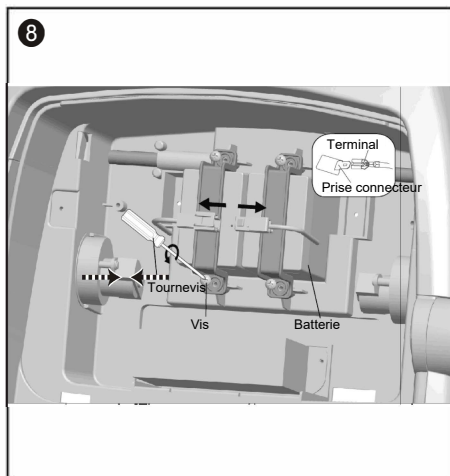
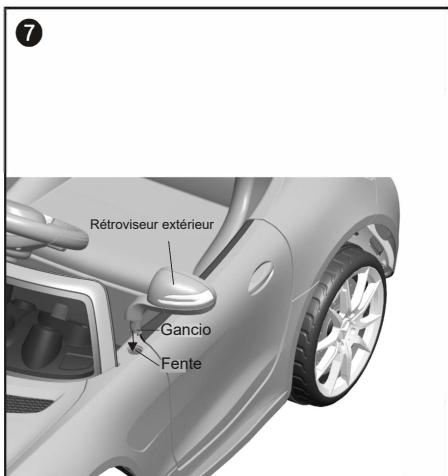

- Veuillez insérer le rétroviseur latéral jusqu'à ce que vous entendiez un clic. La même procédure pour l'autre côté.
- Branchez les connecteurs de batterie.

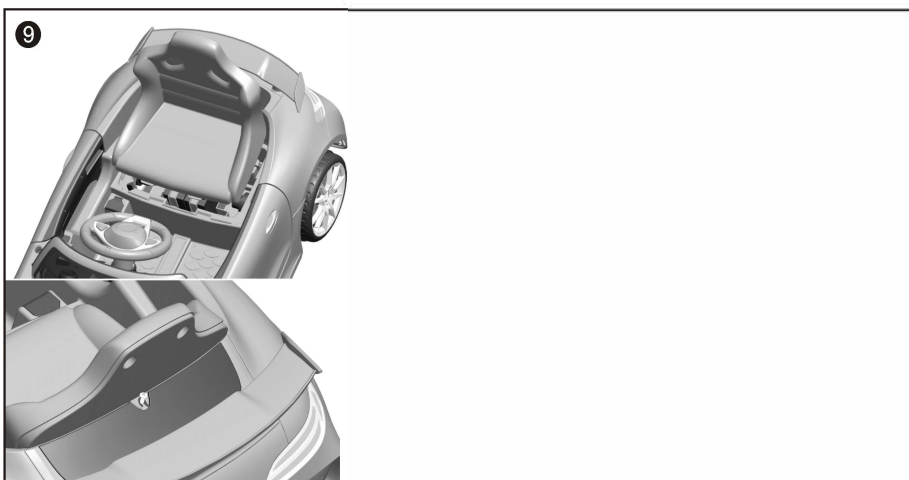

- Veuillez fixer le siège aux fentes du corps principal et fixez avec 1 vis.

Conduire votre véhicule

Interrupteur

Allumez et éteignez le bouton.

Avant

Poussez le levier de vitesses vers le haut et appuyez sur l'accélérateur lentement.

Inverser

Poussez le levier de vitesses vers le bas et appuyez sur l'accélérateur lentement.

Basse vitesse

Pour fonctionner à basse vitesse, le véhicule a été pré réglé (1,5 mph, (3 kmh) maximum). Une fois que votre enfant maîtrise les compétences de conduite sécuritaire et comprend les règles de conduite sécuritaire.

Haute vitesse

Véhicule à conduire à la vitesse la plus élevée (2 mph, (3,5 km / h) maximum) ainsi que la vitesse inférieure (1,5 mph, (3 kmh) maximum). Vérifiez que votre enfant peut diriger et opérer en toute sécurité du véhicule et connaît les règles pour une conduite sûre.

Arrêtez

Le véhicule s'arrêtera automatiquement une fois l'accélérateur est libéré.

Effet sonore

Appuyez sur les boutons sur les côtés du volant. Chaque bouton produira un effet sonore différent.

Dispositif de sécurité

MISE HORS TENSION AUTOMATIQUE. Une fois que le moteur est surchargé à cause de toutes raisons, y compris une mauvaise utilisation, un disjoncteur va couper automatiquement l'alimentation, puis reprenez après le refroidissement des pièces!

Maintenance

- Vous pouvez nettoyer uniquement avec un chiffon doux et sec. Vous ne devez pas le laver avec de l'eau ou des agents corrosifs.
- Vous pouvez entreposer le véhicule dans un endroit sec lorsqu'il n'est pas utilisé, car l'humidité pourrait causer les composants métaux et pars électriques à se corroder.
- Vous ne devez pas oublier de charger la batterie tous les mois. Le véhicule n'est pas utilisé régulièrement.
- Veuillez vérifier et serrer toutes les vis et les couvercles régulièrement.
- Veuillez vérifier toutes les pièces en plastique pour des fissures. Veuillez remplacer si nécessaire.

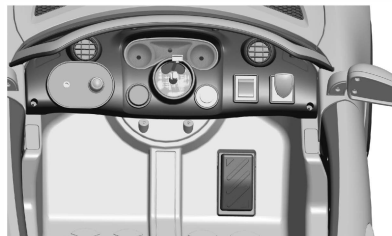

11

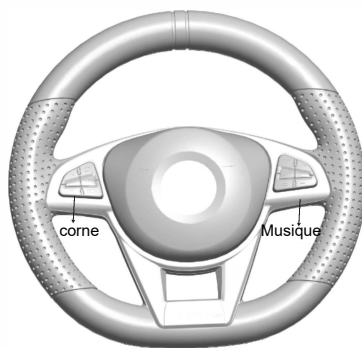

Dépannage

12

Problème	Cause possible	Solution
La voiture ne bouge pas	Disjoncteur déclenché	<p>S'il est surchargé ou si les conditions de conduite sont trop sévères, le disjoncteur peut «trébucher» et arrêter le véhicule. Le disjoncteur va se réinitialiser automatiquement après environ 10 secondes et le véhicule fonctionnera normalement. Ne surchargez pas le véhicule en dépassant le poids limité de 25 kg (55 lb) pour éviter les arrêts automatiques répétés. En remorquant quoi que ce soit derrière le véhicule.</p> <p>Vous ne pouvez pas monter de collines et heurter des objets encore fixes, ce qui peut empêcher les roues de tourner lorsqu'elles sont fournies aux moteurs.</p>
	Fil ou connecteurs desserrés	Vérifiez tous les fils et connecteurs. Assurez-vous que le connecteur du faisceau du moteur est bien branché sur la batterie et qu'il n'y a pas de fils desserrés autour du moteur.
	Batterie morte	Une batterie ancienne ou mal entretenue est peut-être morte. Vous pouvez le faire tester dans votre centre de service si vous ne savez pas s'il est mort ou non.
	Batterie sous-chargée	Vous devez charger une nouvelle batterie pendant au moins 12 heures avant votre utilisation du véhicule pour la première fois. Après vous devez recharger la batterie pendant au moins 8 à 10 heures après chaque utilisation. Ne chargez jamais plus de 24 heures. Vérifiez tous les connecteurs; Vérifiez que le chargeur est branché au mur. Vérifiez que l'alimentation électrique vers la prise est activée.
	Le chargeur ne fonctionne pas	Pour savoir si le chargeur fonctionne ou non, vous devez avoir un voltmètre. Si vous pensez qu'il y a peut-être un problème avec le chargeur, vous pouvez apporter au centre de service où ils le testeront pour vous.
	Interrupteur endommagé	Les interrupteurs peuvent se corroder ou se coincer à cause de la saleté, du sable ou du gravier, lorsqu'ils sont exposés à l'eau ou à l'humidité. Veuillez contacter votre centre de service pour le diagnostic et la réparation.
La voiture roule mais soudainement s'arrête	Fil ou connecteurs desserrés	Veuillez vérifier tous les fils et connecteurs. Vérifier que le connecteur du faisceau du moteur est bien branché sur la batterie et qu'il n'y a pas de fils desserrés autour du moteur.
	Disjoncteur déclenché	<p>S'il est surchargé ou si les conditions de conduite sont trop sévères, le disjoncteur peut «trébucher» et arrêter le véhicule. Le disjoncteur va se réinitialiser automatiquement après environ 10 secondes et le véhicule fonctionnera normalement. Ne surchargez pas le véhicule en dépassant le poids limité de 25 kg (55 lb), ou en remorquant quoi que ce soit derrière le véhicule, afin d'éviter les arrêts automatiques répétés. Vous ne devez pas monter de collines et heurter des objets fixes, car les roues pourraient arrêter de patiner pendant que les moteurs sont toujours alimentés.</p> <p>Contactez votre centre de service si le disjoncteur voyage continuellement.</p>

Dépannage

13

Problème	Cause possible	Solution
Temps de fonctionnement court (moins de 1 heure par charge)	Batterie sous-chargée	Vous devez charger une nouvelle batterie pendant au moins 12 heures avant votre utilisation du véhicule pour la première fois. Après cela, vous devez recharger la batterie pendant au moins 8-10 heures après chaque utilisation. Ne chargez jamais plus de 24 heures. Vérifiez tout connecteurs; vérifiez que le chargeur est branché au mur. Vérifiez que l'alimentation électrique vers la prise est activée.
	Batterie surchargée	Vous ne chargez jamais la batterie plus de 24 heures. Si vous pensez que la batterie peut être endommagée en raison d'une surcharge, contactez le centre de service pour les tests.
	L'ancienne batterie n'acceptera pas une charge complète	Même avec un soin approprié, une batterie rechargeable ne dure pas pour toujours. La durée de vie moyenne de la batterie est de 1 à 3 ans selon sur l'utilisation du véhicule et les conditions d'utilisation. Vous pouvez remplacer la pile avec une nouvelle batterie rechargeable. Veuillez contacter le centre du service pour obtenir une batterie de remplacement.
Temps de fonctionnement court (moins plus de 1 heure par charge)	Batterie sous-chargée	Vous devez charger une nouvelle batterie pendant au moins 12 heures avant votre utilisation du véhicule pour la première fois. Après cela, vous devez recharger la batterie pendant au moins 8-10 heures après chaque utilisation. Ne chargez jamais plus de 24 heures. Vérifiez tout connecteurs; vérifiez que le chargeur est branché au mur. Vérifiez que l'alimentation électrique vers la prise est activée.
	La batterie doit être rechargée	Assurez-vous de charger la batterie après chaque utilisation.
	L'ancienne batterie n'acceptera pas une charge complète	Même avec un soin approprié, une batterie rechargeable ne dure pas pour toujours. La durée de vie moyenne de la batterie est de 1 à 3 ans selon sur l'utilisation du véhicule et les conditions d'utilisation. Vous pouvez remplacer la pile avec une nouvelle batterie rechargeable. Veuillez contacter le centre du service pour obtenir une batterie de remplacement.
	Le véhicule est surchargé	N'autorisez pas plus d'un cavalier à la fois, respectez les capacité de poids de 25 kg (55 lb) et ne remorquez rien derrière le véhicule.
	Les conditions de conduite sont trop stressantes	Utilisez uniquement sur un sol généralement plat.

Dépannage

Problème	Cause possible	Solution
Fonctionnement intermittent du véhicule	Fil ou connecteur desserré	Pour vous assurer qu'ils sont bien serrés, vérifiez tous les fils autour des moteurs et tous les connecteurs.
	Dommages au moteur ou à l'interrupteur électrique	Contactez le centre de service pour le diagnostic et la réparation.
Lorsque l'accélérateur est pressé, le véhicule ne roule pas	Fil ou connecteur desserré	Vérifiez tous les fils autour des moteurs et tous les connecteurs pour vous assurer qu'ils sont bien serrés.
	"Dead Spot" sur le moteur	Contactez votre centre de service pour le diagnostic et la réparation.
La boîte de vitesses du moteur fait un bruit fort de grincement ou de claquement	Engrenages cassés	Contactez votre centre de service pour le diagnostic et la réparation.
Le chargeur chauffe pendant l'utilisation	Ceci est normal et ne devrait pas être préoccupant.	Aucune action nécessaire.
La batterie fait des gargouillis ou un bruit grésillant pendant la charge	Certains bruits et gonflements sont normaux et ne devraient pas être une préoccupation	Aucune action nécessaire. Si la batterie ne fait pas de bruit pendant la charge, il ne signifie pas qu'il n'accepte pas la charge.

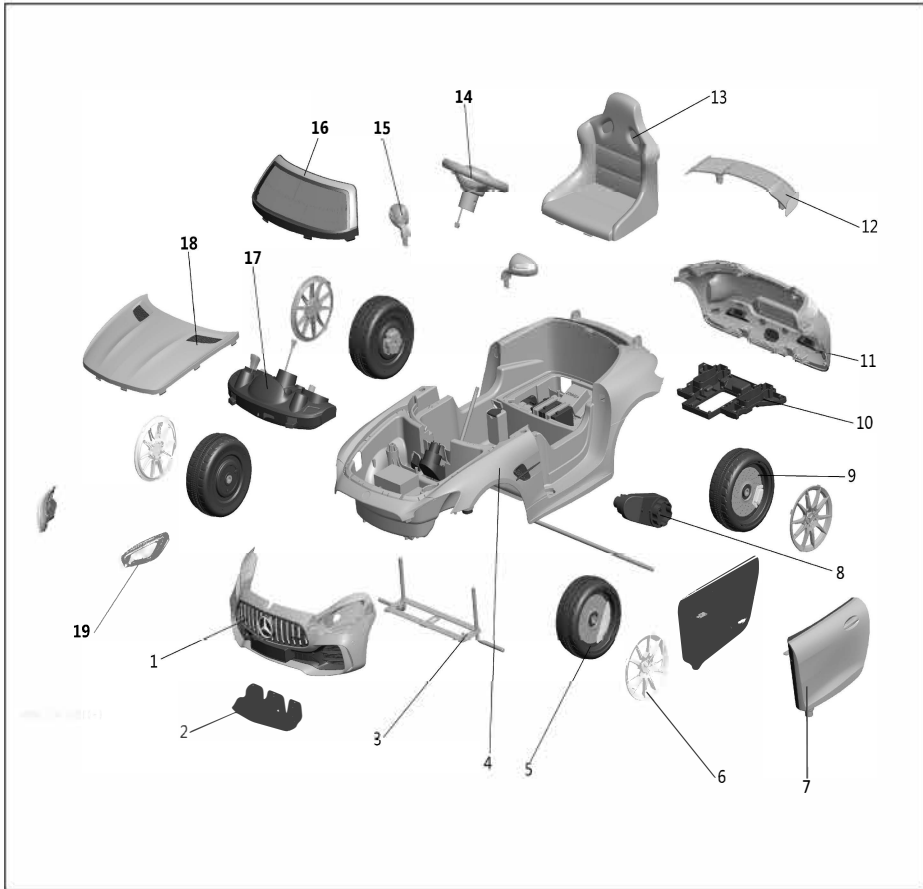

Remarque: certaines pièces dans ce tableau ci-dessus sont assemblées des deux côtés du véhicule.

N ° pièce	Quantité	N ° pièce	Quantité	N ° pièce	Quantité
1. Cadre de pare-chocs avant	1	8. moteur	3	15. Rétroviseur latéral	2
2. Support avant du corps	1	9. Roue arrière	2	16. Pare-brise Assemblée	1
3. Ensemble frontal	1	10. Cadre de support de pare-chocs arrière	1	17. Montage du tableau de bord	1
4. Corps principal	1	11. Ensembles de pare-chocs arrière	1	18. Capot	1
5. Roue avant	2	12. Becquet	1	19. Phares	2
6. Hubcap	4	13. Siège	1		
7. Porte	2	14. Volant	1		



über 3 Jahre alt

INfdb005V04_DE
370-144V90

Mercedes-AMG GT R

Nutzerhandbuch

Bitte lesen Sie das gesamte Handbuch, bevor Sie mit dem Zusammenbau beginnen. Bitte bewahren Sie dieses Handbuch zusammen mit Ihrem Kaufbeleg zur späteren Bezugnahme auf.



Offiziell lizenziertes Produkt!

WARNUNG:

Erstickungsgefahr - Enthält Kleinteile.
Nicht geeignet für Kinder unter 3 Jahren.

WARNUNG:

Dieses Spielzeug muss vor Gebrauch von einem Erwachsenen zusammengebaut werden.

"Mercedes-Benz",  sowie die Gestaltung des beiliegenden Produktes unterliegen dem Schutz des geistigen Eigentums der Daimler AG. Sie werden von Jiaxing Harley Baby Car Co. Ltd. unter Lizenz verwendet.



ACHTUNG

Schrauben enthalten potenziell gefährliche scharfe Punkte oder scharfe Kanten.
Montage durch Erwachsene erforderlich.



ACHTUNG

Um das Verletzungsrisiko zu verringern, ist die Aufsicht durch Erwachsene erforderlich. Niemals auf Straßen, in der Nähe von Kraftfahrzeugen, auf oder in der Nähe von starken Steigungen oder Stufen, Schwimmbädern oder anderen Gewässern verwenden. Tragen Sie immer Schuhe und lassen

Inhalt, Farbgebung und Dekorationen können von den gezeigten abweichen.

Spezifikationen:	
Batterie:	1*12V*4.5AH
Motor:	2*550(35W)
Geeignetes Alter:	3-8
Maximales Gewicht:	25KG
Geschwindigkeit :	3-5KM/H
Geschwindigkeit :	Lademodus
Nutzungszeit:	Ladevorgang: 8-10 Stunden; Nutzungsdauer: 0.75 Stunden
Ladegerät:	Eingang AC 110~240V, Ausgang DC 12 V, 1000mA

WARNUNG

1. Die Bilder in diesem Handbuch dienen nur zur Erläuterung der Funktionsweise und des Aufbaus des Produkts. Wenn es einen Unterschied zwischen den Bildern und dem realen Produkt gibt, nehmen Sie bitte das tatsächliche Produkt als Standard.

2. Um die Produktqualität zu verbessern, können wir die Struktur oder das Erscheinungsbild des Produkts ohne vorherige Ankündigung ändern. Vielen Dank für Ihr Verständnis.

LESEN SIE FÜR DIE SICHERHEIT IHRES KINDES BITTE ALLE WARNHINWEISE UND MONTAGE- / GEBRAUCHSANLEITUNG. BEWAHREN SIE DIESE ANLEITUNG ZUM SPÄTEREN NACHSCHLAGEN GUT AUF.

- MONTAGE ERFOLGT NUR DURCH ERWACHSENE. Das Produkt enthält Kleinteile, die nur durch Erwachsene montiert werden dürfen. Halten Sie kleine Kinder bei der Montage fern.
- Entfernen Sie vor dem Zusammenbau unbedingt Schutzmaterialien und Plastiktüten und entsorgen Sie diese.
- Lassen Sie Kinder niemals unbeaufsichtigt. Eine direkte Aufsicht durch Erwachsene ist erforderlich.
- Halten Sie das Kind immer im Blick, wenn sich das Kind im Fahrzeug befindet.
- Halten Sie Kinder in sicheren Fahrgebieten:
 - Verwenden Sie das Produkt niemals auf Straßen, in der Nähe von Kraftfahrzeugen, auf Rasenflächen, an oder in der Nähe von steilen Hängen oder Stufen, Schwimmbädern oder anderen gefährlichen Bereichen.
- Verwenden Sie das Spielzeug nur auf ebenen Flächen. Zum Beispiel in Ihrem Haus, in Ihrem Garten oder auf dem Spielplatz.
- Verwenden Sie niemals im Dunkeln. Kinder können auf unerwartete Hindernisse stoßen und Unfälle haben. Betreiben Sie das Fahrzeug nur tagsüber oder an einem gut beleuchteten Ort.
- Vermeiden Sie, auf Sand oder anderem unebenem Boden zu fahren.
- Tragen Sie immer Schuhe.
- Setzen Sie sich immer auf den Sitz.
- Dieses Spielzeug hat keine Bremse.
- Es ist verboten, den Stromkreis zu wechseln oder andere elektrische Teile hinzuzufügen
- Überprüfen Sie die Kabel und Anschlüsse des Fahrzeugs regelmäßig.
- Lassen Sie keine Kinder die Räder berühren oder sich in deren Nähe befinden, während sich das Fahrzeug bewegt.
- Dieses Fahrzeug verfügt über einstellbare Sicherheitsgurte. Bitte weisen Sie die Kinder vor dem Gebrauch an, den Sicherheitsgurt anzulegen, um die Sicherheit zu gewährleisten.

INFORMATIONEN UND WARTUNG DES AKKUS

- Bitte laden Sie den Akku 12 Stunden vor dem ersten Gebrauch auf.
 - Bitte laden Sie den Akku mit dem geeigneten Stromadapter auf, da sonst der Aufsitz beschädigt wird.
 - Bitte laden Sie das Fahrzeug auf, sobald die Geschwindigkeit niedriger als die normale Geschwindigkeit ist. Andernfalls wird die Lebensdauer der Akkus verkürzt.
 - Bitte laden Sie den Akku vor dem Fahren vollständig auf, und denken Sie daran, den Akku alle 30 Tage aufzuladen. Dadurch wird die ordnungsgemäße Verwendung des Akkus sichergestellt. Andernfalls kann der Akku ohne ordnungsgemäße Wartung möglicherweise nicht aufgeladen werden.
 - Bei Batterien können Flüssigkeiten austreten, die zu Verätzungen oder Schäden an Ihrem Produkt führen können.
 - Um ein Auslaufen der Batterie zu vermeiden: Mischen Sie keine alten und neuen Batterien oder Batterien unterschiedlichen Typs: Alkali-, Standard-(Kohlenstoff-Zink-) oder wiederaufladbare (Nickel-Cadmium-) Batterien.
 - Legen Sie die Batterien wie angegeben ins Batteriefach ein. Entfernen Sie die Batterien bei längerem Nichtgebrauch.
 - Entfernen Sie immer verbrauchte Batterien aus dem Produkt. Entsorgen Sie Batterien sicher. . Werfen Sie die Batterien nicht ins Feuer. Die Batterien können explodieren oder auslaufen.
 - Schließen Sie niemals die Batterieklemmen kurz.
 - Nicht wiederaufladbare Batterien dürfen nicht aufgeladen werden.
 - Verwenden Sie nur Batterien des gleichen oder eines gleichwertigen Typs wie empfohlen.
 - Laden Sie keine nicht wiederaufladbaren Batterien auf.
 - Entfernen Sie vor dem Aufladen wiederaufladbare Batterien aus dem Produkt.
 - Wenn austauschbare Akkus verwendet werden, dürfen diese nur unter Aufsicht von Erwachsenen aufgeladen werden.
 - Jede einzelne Aufladung kann nicht länger als 24 Stunden dauern. Sowohl das Ladegerät als auch die Akkus werden während des Ladevorgangs leicht warm. Verwenden Sie keinen defekten Adapter oder Akku, es sei denn, diese wurden repariert.
 - Ladegeräte und Akkus gelten nicht als Spielzeug.
 - Bitte überprüfen Sie regelmäßig den Akku, insbesondere die Adapterkabel und -stecker.
 - Bitte schalten Sie den Schalter aus, wenn der Aufsitz nicht benutzt wird. Bitte führen Sie nach längerer Inaktivität eine vollständige Aufladung durch.
 - Laden Sie das Gerät an einem gut belüfteten, trockenen Ort auf. Öffnen Sie nicht den Akku oder das Ladegerät.
 - Ziehen Sie die Schrauben mit einem Schraubendreher fest. Nicht überdrehen.
- Entsorgung der Batterie:
1. Ihre versiegelte Blei-Säure-Batterie muss umweltgerecht recycelt oder entsorgt werden.
 2. Werfen Sie keine Blei-Säure-Batterien ins Feuer. Die Batterie kann explodieren oder auslaufen.
 3. Entsorgen Sie keine Blei-Säure-Batterien in Ihrem täglichen Hausmüll. Die Verbrennung, Deponierung oder Vermischung von versiegelten Blei-Säure-Batterien mit Hausmüll ist gesetzlich verboten.

FEUER UND STROMSCHLAG VERHINDERN:

- Verwenden Sie den einzigen mit Ihrem Fahrzeug gelieferten Akku und Ladegerät.

- Ersetzen Sie den Akku oder das Ladegerät NIEMALS durch Akkus oder Ladegeräte anderer Marken. Die Verwendung eines anderen Akkus oder Ladegeräts kann einen Brand oder eine Explosion verursachen.

- Verwenden Sie den Akku oder das Ladegerät nicht für andere Produkte. Überhitzung, Brand oder Explosion können auftreten.

- Modifizieren Sie NIEMALS das Stromkreissystem. Manipulationen am elektrischen System können zu Stromschlägen, Bränden oder Explosionen führen oder das System dauerhaft beschädigen.

- Lassen Sie keinen direkten Kontakt zwischen den Batterieklemmen zu. Brand oder Explosion können auftreten.

- Lassen Sie keine Flüssigkeit auf die Batterie oder ihre Komponenten fallen.

- Explosive Gase entstehen beim Laden. Laden Sie das Gerät nicht in der Nähe von hohen Temperaturen oder brennbaren Materialien auf. Laden Sie den Akku NUR an einem gut belüfteten Ort auf.

- Nehmen Sie den Akku NIEMALS mit Kabeln oder einem Ladegerät auf. Dies könnte die Batterie beschädigen und einen Brand verursachen. Nehmen Sie die Batterie EINFACH aus dem Gehäuse heraus.

- Laden Sie den Akku NUR an einem trockenen Ort auf.

• Batteriepole, Klemmen und zugehöriges Zubehör enthalten Blei und Bleiverbindungen, Chemikalien, von denen bekannt ist, dass sie im Bundesstaat California Krebs und Reproduktionsschäden verursachen. Waschen Sie nach der Handhabung Ihre Hände.

• Öffnen Sie den Akku nicht. Batterien enthalten Blei und andere giftige und ätzende Substanzen.

• Öffnen Sie das Ladegerät nicht. Freiliegende Kabel und Stromkreise im Gehäuse können einen elektrischen Schlag verursachen.

NUR Erwachsene dürfen den Akku handhaben oder aufladen. Lassen Sie Kinder NIEMALS den Akku handhaben oder aufladen. Die Batterie ist schwer und enthält Blei (Elektrolyse).

• Lassen Sie den Akku nicht fallen. Die Batterie kann dauerhaft beschädigt werden oder schwere Verletzungen verursachen.

• Überprüfen Sie vor dem Aufladen des Akkus, ob der Akku, das Ladegerät, das Netzkabel und die Anschlüsse abgenutzt oder beschädigt sind. Laden Sie den Akku NICHT auf, wenn Teile beschädigt wurden.

Lassen Sie den Akku nicht vollständig entladen. Laden Sie den Akku nach jedem Gebrauch oder einmal im Monat auf, wenn Sie ihn nicht regelmäßig verwenden.

• Laden Sie den Akku nicht verkehrt herum auf.

• Sichern Sie den Akku immer mit einer Halterung. Die Batterie kann herausfallen und ein Kind verletzen, wenn das Fahrzeug umkippt.

• Es liegt in der Verantwortung der Eltern, die Hauptteile des Spielzeugs vor dem Gebrauch zu überprüfen. Sie müssen regelmäßig auf mögliche Gefahren wie Batterie, Ladegerät, Kabel oder Drähte, Stecker und Schrauben usw. prüfen. Im Falle eines solchen Schadens darf das Spielzeug erst verwendet werden, wenn dieser Schaden ordnungsgemäß beseitigt wurde. Stellen Sie sicher, dass die Kunststoffteile des Fahrzeugs keine Risse oder Brüche aufweisen.

• Verwenden Sie gelegentlich ein Leichtöl, um bewegliche Teile wie Räder zu schmieren.

• Parken Sie das Fahrzeug in Innenräumen oder decken Sie es mit einer Plane ab, um es vor nassem Wetter zu schützen.

• Halten Sie das Fahrzeug von Wärmequellen wie Öfen und Heizungen fern. Kunststoffteile können schmelzen.

• Laden Sie den Akku nach jedem Gebrauch auf. Nur Erwachsene können den Akku handhaben. Laden Sie den Akku mindestens einmal im Monat auf, wenn das Fahrzeug lange nicht verwendet wird.

• Waschen Sie das Fahrzeug nicht mit einem Schlauch. Waschen Sie das

Fahrzeug nicht mit Wasser und Seife. Fahren Sie das Fahrzeug nicht bei Regen oder Schnee. Wasser kann den Motor, das elektrische System und die Batterie beschädigen.

• Reinigen Sie das Fahrzeug mit einem weichen, trockenen Tuch. Verwenden Sie eine Möbelpolitur ohne Wachs, um den Glanz von Kunststoffteilen wiederherzustellen. Verwenden Sie kein Autowachs. Verwenden Sie keine Scheuermittel.

• Fahren Sie das Fahrzeug nicht in losem Schmutz, Sand oder feinem Kies, der bewegliche Teile, Motoren oder das elektrische System beschädigen könnte.

• Wenn Sie das Fahrzeug nicht verwenden, sollte die gesamte Stromversorgung ausgeschaltet sein. Schalten Sie den Netzschalter aus und trennen Sie den Batterieanschluss.

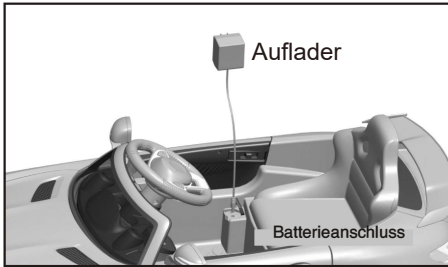

Batterie aufladen

Aufladen der Batterie. Das erste Aufladen dauert etwa 12 Stunden.

1. Öffnen Sie den Anschluss für das Batterieladegerät (befindet sich auf dem Armaturenbrett).
2. Stecken Sie den Stecker des Batterieladegeräts in den Anschluss des Ladegeräts.
3. Schließen Sie das Ladegerät an eine standardmäßige 120V/220V-Wandsteckdose an. Hinweis: Das Ladegerät kann sich während des Ladevorgangs warm anfühlen. Dies ist normal und kein Grund zur Besorgnis.
4. Nach Abschluss des Ladevorgangs (mindestens 8-10 Stunden, aber nicht mehr als vierundzwanzig Stunden, wobei der erste Ladevorgang etwa 12 Stunden dauert) ziehen Sie den Stecker des Ladegeräts aus der Wandsteckdose und ziehen Sie den Batteriestecker aus

- Stecken Sie den Batteriestecker in den Anschluss des Ladegeräts.
- Stecken Sie das Ladegerät in eine normale Wandsteckdose.
- Verwenden Sie das 12-Volt-Ladegerät nur zum Laden unserer 12-Volt-Batterie.
- Hinweis: Wenn der Stromfluss zur Wandsteckdose über einen Schalter gesteuert wird, vergewissern Sie sich, dass der Schalter auf "ON" steht.
- Laden Sie die Batterie vor dem ersten Gebrauch mindestens 12 Stunden lang auf. Laden Sie die Batterie nie länger als 24 Stunden auf.
- Laden Sie die Batterie nach jeder Benutzung Ihres Fahrzeugs mindestens 8-10 Stunden lang auf.
- Laden Sie die Batterie nie länger als 24 Stunden auf.
- Laden Sie die Batterie nicht auf, und lagern Sie sie nicht verkehrt herum. Beim Aufladen entstehen explosive Gase. Laden Sie die Batterie fern von Flammen, Funken und brennenden Zigaretten auf. Laden Sie die Batterie in einem gut belüfteten Bereich auf.
- - Sobald die Batterie geladen ist, trennen Sie den Batteriestecker vom Stecker des Ladegeräts. Ziehen Sie den Stecker des Ladegeräts aus der Steckdose. Die Batterie ist nun bereit für den Einbau in Ihr Fahrzeug. Bitte beachten Sie Folgendes
- Abschnitt zur Batterieinstallation für detaillierte Anweisungen zur Installation Ihres Fahrzeugs:

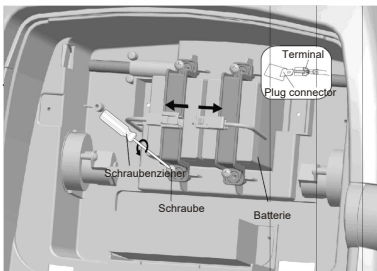

Ersetzen der Batterie

1. Bitte entfernen Sie die Schraube an der Rückseite der Sitze und heben Sie den Sitz heraus.
2. Ziehen Sie die Batterieanschlüsse ab.
3. Entfernen Sie die vier Schrauben an den Seiten der Batterie.
4. Heben Sie die Batterie vorsichtig aus dem Batteriefach heraus.

Stückliste

- Bitte identifizieren Sie alle Teile vor dem Zusammenbau und bewahren Sie das gesamte Verpackungsmaterial bis zum Abschluss des Zusammenbaus auf, um sicherzustellen, dass keine Teile weggeworfen werden.
- Metallteile wurden zum Schutz während des Transports mit Schmiermittel beschichtet. Wischen Sie alle Metallteile mit einem Papiertuch ab, um überschüssiges Schmiermittel zu entfernen.

6



Karosserie*1



Lenkrad *1



Seitenspiegel*2 (L/R)



Sitz *1



Vorderrad*2



Hinterrad*2



Heckspoiler*1

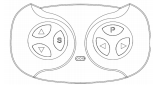

R/C *1



Schraube*1
(Ø5*38mm)



Schraube *1
(Ø4*12mm)



Mutter*1
(5mm)



(6V/12V)



Anleitung*1

Per ruote:



Unterlegscheibe *6
(Ø10*2mm)



Nadel*4



Windschutz*1



Felgen*4

Werkzeug: (nicht im Lieferumfang enthalten):



Schraubenzieher



Schraubenschlüssel

Fernbedienung Handbuch

- (1). Versorgungsspannung---DC 3,0 V , Batterie 2 x 1,5 V AAA (nicht mitgeliefert)
- (2). Frequenz 2.407 GHz–2.473 GHz (Spitzenausgangsleistung: 5 dBm)
- (3). Anleitungen

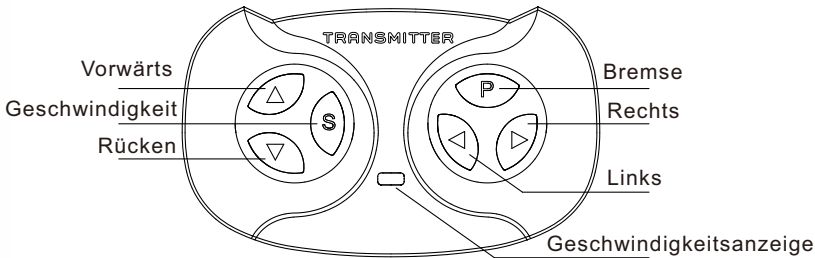

- a. Bei der ersten Verwendung muss der Code angepasst werden. Dieses Produkt verfügt über eine Speicherfunktion, ein Batteriewechsel ist nicht erforderlich.
- b. Halten Sie die Tasten „▲“ und „▼“ für 3 Sekunden gedrückt, um den Matchcode zu starten, die erste LED flackert
- c. Schalten Sie die Stromversorgung der Karosserie jetzt ein, die erste LED leuchtet auf, Matchcode erfolgreich
- d. Wenn die Fernbedienung 10 Sekunden nicht betrieben wird, geht sie in Standby, drücken Sie eine beliebige Taste zum Aufwecken
- e. Tastenbeschriftung: „▲“ Vorwärts, „▼“ Zurück, „◀“ Links, „▶“ Rechts, „S“ Geschwindigkeit, „P“ Bremsen.
Drücken Sie die Taste „S“, um die Geschwindigkeit einzustellen. 1 leuchtende LED bedeutet niedrige Geschwindigkeit, 2 leuchtende LEDs bedeuten mittlere Geschwindigkeit, 3 leuchtende LEDs bedeuten hohe Geschwindigkeit, rückwärts fährt das Auto nur mit niedriger Geschwindigkeit. Drücken Sie die Taste „P“ und halten Sie die Bremsen, alle LEDs flackern.

※Die Fernbedienung kann nur unter der Anleitung eines Erwachsenen verwendet werden.

Dieses Gerät erfüllt die Anforderungen von Teil 15 der FCC-Richtlinien.

Der Betrieb unterliegt den folgenden zwei Bedingungen:

- (1) Dieses Gerät darf keine schädlichen Interferenzen verursachen, und
- (2) Dieses Gerät muss alle empfangenen Interferenzen akzeptieren, einschließlich Interferenzen, die einen unerwünschten Betrieb verursachen können.

HINWEIS: Dieses Gerät wurde getestet und entspricht den Grenzwerten für ein digitales Gerät der Klasse B gemäß Teil 15 der FCC-Vorschriften. Diese Grenzwerte sind so ausgelegt, dass sie einen angemessenen Schutz gegen schädliche Störungen in einer Wohnanlage bieten. Dieses Gerät erzeugt und verwendet Hochfrequenzenergie und kann diese abstrahlen. Wenn es nicht gemäß den Anweisungen installiert und verwendet wird, kann es schädliche Störungen im Funkverkehr verursachen.

Es besteht jedoch keine Garantie, dass in einer bestimmten Installation keine Störungen auftreten. Wenn dieses Gerät den Radio- oder Fernsehempfang stört, was durch Aus- und Einschalten des Geräts festgestellt werden kann, sollte der Benutzer versuchen, die Störung durch eine oder mehrere der folgenden Maßnahmen zu beheben:

- Neuausrichtung oder Verlegung der Empfangsantenne
- Vergrößern Sie den Abstand zwischen Gerät und Empfänger.
- Schließen Sie das Gerät an eine Steckdose an, die zu einem anderen Stromkreis gehört als der, an den der Empfänger angeschlossen ist.
- Beraten Sie sich mit dem Händler oder einem erfahrenen Radio-/Fernsehtechniker.

Warnung: Änderungen oder Modifikationen an diesem Gerät, die nicht ausdrücklich von der für die Einhaltung der Vorschriften verantwortlichen Stelle genehmigt wurden, können dazu führen, dass der Benutzer die Berechtigung zum Betrieb des Geräts verliert.

FCC-Erklärung zur Strahlungsexposition

Das Gerät wurde so bewertet, dass es die allgemeinen RF-Expositionsanforderungen erfüllt.

Das Gerät kann unter tragbaren Expositionsbedingungen ohne Einschränkungen verwendet werden.

Montage

⚠️ WARNUNG

Kinder können durch Kleinteile, scharfe Kanten und scharfe Spitzen im unmontierten Zustand der Fahrzeuge oder durch elektrische Gegenstände verletzt werden. Beim Auspacken und Zusammenbau des Fahrzeugs ist Vorsicht geboten. Kinder sollten nicht mit Teilen, einschließlich der Batterie, hantieren oder bei der Montage des Fahrzeugs helfen.

8

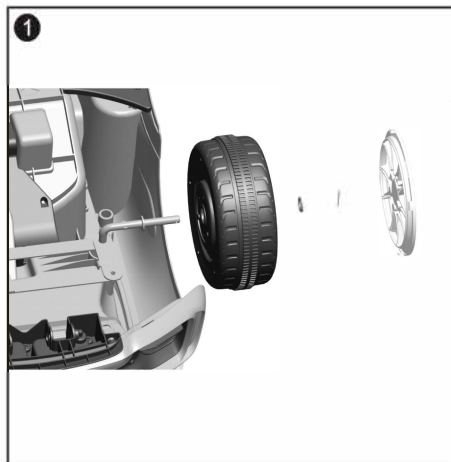

- 1 Bitte setzen Sie alle Teile der Reihe nach wie im Bild gezeigt zusammen. Bitte stecken Sie einen Stift in die Bohrung der Vorderachse und bringen Sie ihn mit einer Zange in "M"-Form. Nun wiederholen Sie bitte den Vorgang für die andere Seite.

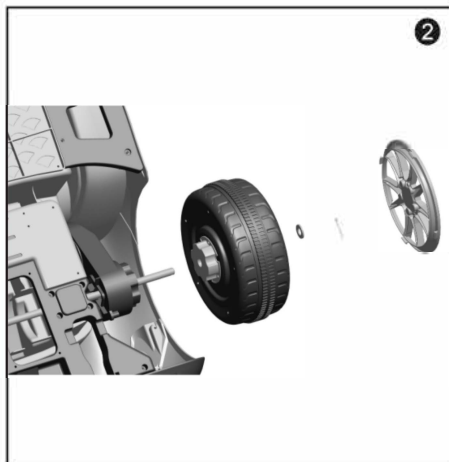

- 2 Schieben Sie das hintere Antriebsrad nach innen gerichteter Verzahnung auf die Hinterachse. Richten Sie dann die Verzahnung auf dem Rad mit den Rillen auf dem Getriebegehäuse aus. Montieren Sie alle Teile der Reihe nach wie in der Abbildung gezeigt. Führen Sie abschließend einen Stift in die Bohrung der Vorderachse ein und bringen Sie ihn mit einer Zange in "M"-Form.

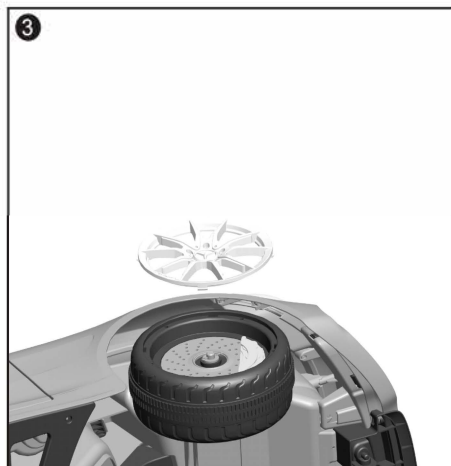

- 3 Eine Radkappe in der Mitte "einrasten" lassen. Dann wiederholen Sie bitte den Vorgang für die anderen drei Räder.

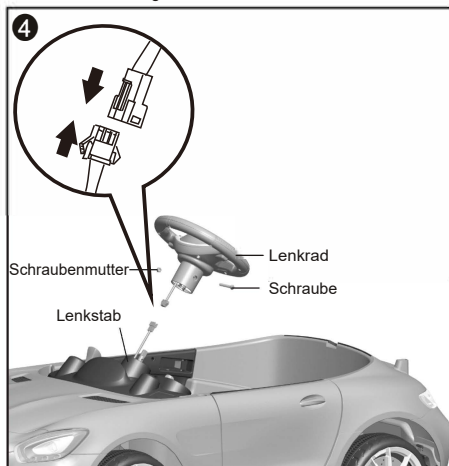

- 4 Steckverbinder. Bitte setzen Sie das Lenkrad auf die Drehwelle und befestigen Sie es mit Schraube und Mutter.

Assembly

5

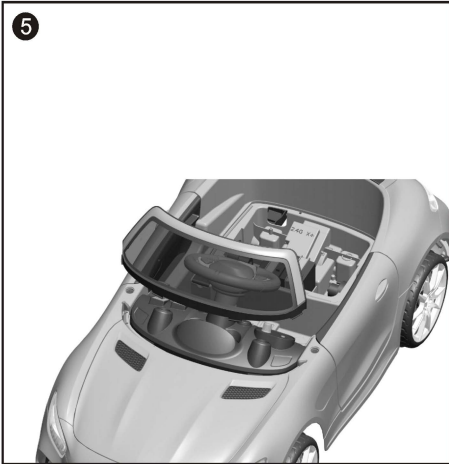

- Stecken Sie die Laschen an der Windschutzscheibe in die Schlitze im Gehäuse. Drücken Sie die Windschutzscheibe ein, bis sie "einrastet". Stellen Sie sicher, dass sie sicher sitzt.

6

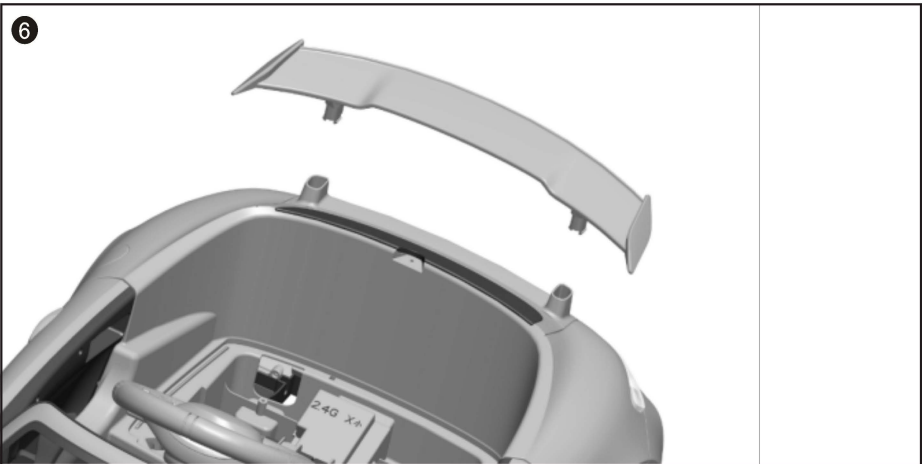

- Stecken Sie die Laschen am Spoiler in die Schlitze in der Karosserie. Schieben Sie den Spoiler bis zum "Einrasten" ein. Bitte stellen Sie sicher, dass alles sicher sitzt.

Montage

10

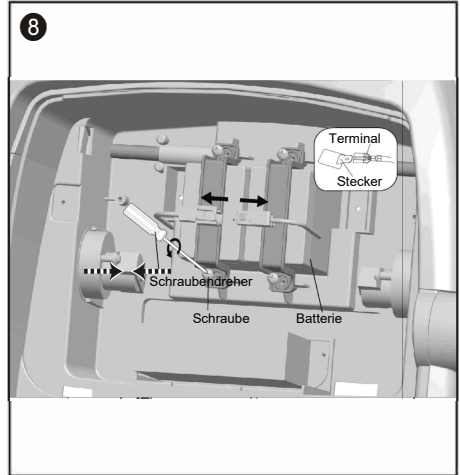
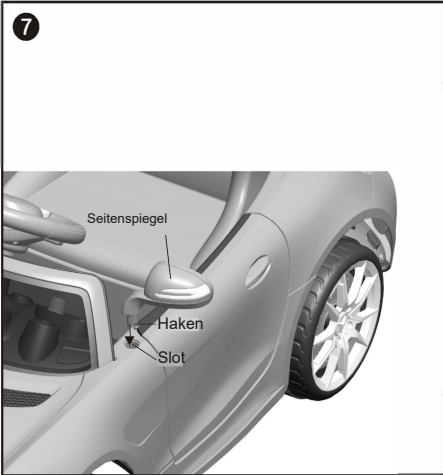

- Führen Sie den Seitenspiegel ein, bis Sie ein Klickgeräusch hören. Gleiche Vorgehensweise für die andere Seite.
- Schließen Sie die Batterieanschlüsse an.

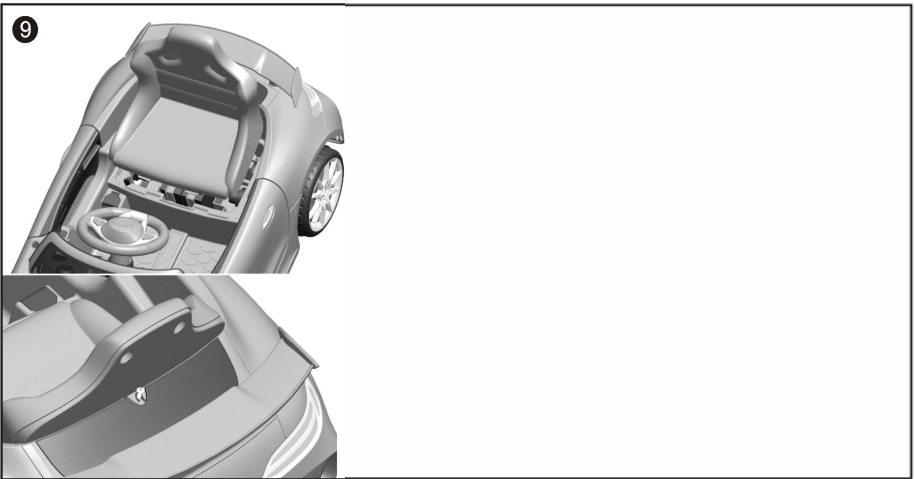

- Den Sitz in die Schlitz der Karosserie einhängen und mit 1 Schraube befestigen.

Nutzung des Fahrzeugs

Netzschalter

Ein- und Ausschalten der Taste.

Weiterleiten

Schieben Sie den Schalthebel nach oben und drücken Sie langsam das Gaspedal.

Rückwärtsfahren

Drücken Sie den Schalthebel nach unten und dann langsam auf das Gaspedal.

Niedrige Geschwindigkeit

Das Fahrzeug ist so voreingestellt, dass es mit niedriger Geschwindigkeit (maximal 3 km/h) fährt. Sobald Ihr Kind das sichere Fahren beherrscht und die Regeln für sicheres Fahren verstanden hat.

Hohe Geschwindigkeit

Fahrzeug, das sowohl mit der höheren Geschwindigkeit (2 mph, maximal 3,5kmh) als auch mit der niedrigeren Geschwindigkeit (1,5 mph,(3 km/h) maximal) gefahren werden soll. Stellen Sie sicher, dass Ihr Kind das Fahrzeug sicher lenken und bedienen kann das Fahrzeug und kennt die Regeln für sicheres Fahren.

Haltestelle

Das Fahrzeug hält automatisch an, nachdem das Gaspedal freigegeben.

Ton-Effekt

Drücken Sie die Tasten an den Seiten des Lenkrads. Jede Taste erzeugt einen anderen Klangeffekt.

Sicherheitsvorrichtung

AUTOMATISCHE ABSCHALTUNG. Wenn der Motor überlastet ist für irgendeinen Grund, einschließlich unsachgemäßer Verwendung, eine elektrische Der Leistungsschalter schaltet automatisch den Strom ab, dann weitermachen, wenn die Teile abgekühlt sind!

Wartung

- Nur mit einem trockenen, weichen Tuch reinigen. Nicht waschen mit Wasser oder ätzenden Mitteln.
- Fahrzeug bei Nichtgebrauch an einem trockenen Ort lagern, da Feuchtigkeit das Metall verursachen könnte Komponenten und elektrische Pars zu korrodieren.
- Denken Sie daran, die Batterie monatlich zu laden, während das Fahrzeug nicht regelmäßig benutzt wird.
- Prüfen und ziehen Sie alle Schrauben und Abdeckungen an. regelmäßig.
- Prüfen Sie alle Kunststoffteile auf Risse. Ersetzen als notwendig.

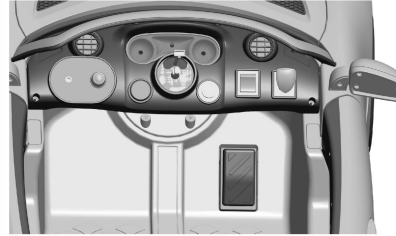

11

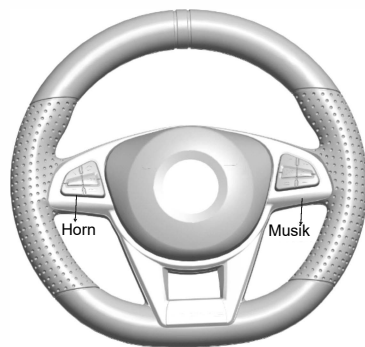

Fehlerbehebung

12

Problem	Mögliche Ursache	Problemlösung
Fahrzeug bewegt sich nicht	Circuit breaker tripped	Der Trennschalter kann "auslösen" und das Fahrzeug anhalten, wenn es überlastet ist oder die Fahrbedingungen zu schlecht sind. Der Schutzschalter wird nach etwa 10 Sekunden automatisch zurückgesetzt, und das Fahrzeug arbeitet dann wieder normal. Um wiederholte automatische Abschaltungen zu vermeiden, überlasten Sie das Fahrzeug nicht durch Überschreiten des auf 25 kg (55 lbs) begrenzten Gewichts. Oder durch Abschleppen von Gegenständen hinter dem Fahrzeug. Fahren Sie keine Hügel hinauf oder laufen Sie nicht gegen noch feststehende Gegenstände, die ein Durchdrehen der Räder verursachen können, während sie den Motoren zugeführt werden.
	Lose Drähte oder Verbinder	Überprüfen Sie alle Drähte und Anschlüsse. Stellen Sie sicher, dass der Stecker des Motorkabelbaums fest mit der Batterie verbunden ist und dass keine losen Drähte um den Motor herum vorhanden sind.
	Leere Batterie	Eine alte oder unsachgemäß gepflegte Batterie ist möglicherweise leer. Wenn Sie sich nicht sicher sind, ob sie tot ist, können Sie sie in Ihrem Service-Center testen lassen.
	Unterladene Batterie	Eine neue Batterie sollte mindestens 12 Stunden lang aufgeladen worden sein, bevor das Fahrzeug zum ersten Mal benutzt wird. Danach muss sie nach jedem Gebrauch mindestens 8-10 Stunden lang aufgeladen werden. Niemals länger als 24 Stunden aufladen. Überprüfen Sie alle Anschlüsse; stellen Sie sicher, dass das Ladegerät an die Wand angeschlossen ist. Stellen Sie sicher, dass der Stromfluss zur Steckdose eingeschaltet ist.
	Ladegerät funktioniert nicht	Sie müssen über ein Voltmeter verfügen, um feststellen zu können, ob das Ladegerät funktioniert oder nicht. Wenn Sie der Meinung sind, dass es vielleicht ein Problem mit dem Ladegerät gibt, bringen Sie es zum Service Center, wo es für Sie getestet wird.
	Beschädigter Schalter	Wenn das Produkt Wasser oder Feuchtigkeit ausgesetzt wird, können die Schalter korrodieren oder durch losen Schmutz, Sand oder Kies blockieren. Wenden Sie sich für Diagnose und Reparatur an Ihr Service-Center.
Auto lief gut, hielt aber plötzlich an	Lose Drähte oder Verbinder	Bitte überprüfen Sie alle Drähte und Anschlüsse. Stellen Sie sicher, dass der Stecker des Motorkabelbaums fest in die Batterie eingesteckt ist und dass keine losen Drähte um den Motor herum vorhanden sind.
	Leitungsschutzschalter ausgelöst	Der Trennschalter kann "auslösen" und das Fahrzeug anhalten, wenn es überlastet ist oder die Fahrbedingungen zu streng sind. Der Schutzschalter wird nach etwa 10 Sekunden automatisch zurückgesetzt, und das Fahrzeug arbeitet normal. Um wiederholte automatische Abschaltungen zu vermeiden, überlasten Sie das Fahrzeug nicht, indem Sie das auf 25 kg (55 lbs) begrenzte Gewicht überschreiten oder indem Sie irgendetwas hinter dem Fahrzeug schleppen. Fahren Sie nicht an Hügeln hoch oder stoßen Sie nicht gegen feste Gegenstände, was dazu führen kann, dass die Räder nicht mehr durchdrehen, solange die Motoren noch mit Strom versorgt werden. Wenn der Unterbrecher ständig auslöst, wenden Sie sich an Ihr Service-Center.

Fehlerbehebung

13

Problem	Mögliche Ursache	Problemlösung
Kurze Betriebszeit (weniger als 1 Stunde pro Ladung)	Unterladene Batterie	Eine neue Batterie sollte mindestens 12 Stunden lang aufgeladen worden sein, bevor das Fahrzeug zum ersten Mal benutzt wird. Danach muss die Batterie nach jedem Gebrauch mindestens 8-10 Stunden lang aufgeladen werden. Laden Sie nie länger als 24 Stunden auf. Bitte überprüfen Sie alle Anschlüsse; stellen Sie sicher, dass das Ladegerät an die Wand angeschlossen ist. Stellen Sie sicher, dass der Stromfluss zur Steckdose eingeschaltet ist.
	Überladene Batterie	Laden Sie den Akku niemals länger als 24 Stunden auf. Wenn Sie der Meinung sind, dass der Akku durch Überladung beschädigt werden könnte, wenden Sie sich zum Testen an das Service-Center.
	Alte Batterie akzeptiert keine volle Ladung	Selbst bei richtiger Pflege hält eine wiederaufladbare Batterie nicht ewig. Die durchschnittliche Lebensdauer einer Batterie beträgt 1 bis 3 Jahre, je nach Fahrzeugnutzung und Einsatzbedingungen. Ersetzen Sie die Batterie durch eine neue wiederaufladbare Batterie. Ersetzen Sie keine Teile. Um eine Ersatzbatterie zu erhalten, wenden Sie sich bitte an das Service-Center.
Nur kurze Betriebszeit (weniger als 1 Stunde pro Ladung)	Unterladene Batterie	Eine neue Batterie sollte mindestens 12 Stunden lang aufgeladen worden sein, bevor das Fahrzeug zum ersten Mal benutzt wird. Danach muss die Batterie nach jedem Gebrauch mindestens 8-10 Stunden lang aufgeladen werden. Laden Sie nie länger als 24 Stunden. Überprüfen Sie alle Anschlüsse; stellen Sie sicher, dass das Ladegerät an die Wand angeschlossen ist. Stellen Sie sicher, dass der Stromfluss zur Steckdose eingeschaltet ist.
	Batterie muss aufgeladen werden	Achten Sie darauf, den Akku nach jedem Gebrauch aufzuladen.
	Alte Batterie akzeptiert keine volle Ladung	Selbst bei richtiger Pflege hält eine wiederaufladbare Batterie nicht ewig. Die durchschnittliche Lebensdauer einer Batterie beträgt 1 bis 3 Jahre, je nach Fahrzeugnutzung und Einsatzbedingungen. Ersetzen Sie die Batterie durch eine neue wiederaufladbare Batterie. Ersetzen Sie keine Teile. Um eine Ersatzbatterie zu erhalten, wenden Sie sich bitte an das Service-Center.
	Fahrzeug ist überladen	Lassen Sie nicht mehr als 1 Fahrer auf einmal fahren, halten Sie sich an die 25kg (55lbs) Gewichtskapazität und schleppen Sie nichts hinter dem Fahrzeug ab.
	Die Fahrbedingungen sind zu schlecht	Nur auf ebenem Untergrund verwenden.

Fehlerbehebung

14

Problem	Mögliche Ursache	Problemlösung
Aussetzender Fahrzeugbetrieb	Loses Kabel oder Stecker	Bitte prüfen Sie sorgfältig alle Drähte um die Motoren und alle Anschlüsse, um sicherzustellen, dass sie fest angezogen sind.
	Schäden am Motor oder elektrischen Schalter	Für Diagnose und Reparatur wenden Sie sich bitte an Ihr Service-Center.
Wenn das Gaspedal gedrückt wird, fährt das Fahrzeug nicht, ohne es zu schieben.	Loses Kabel oder Stecker	Bitte prüfen Sie sorgfältig alle Drähte um die Motoren und alle Anschlüsse, um sicherzustellen, dass sie fest angezogen sind.
	"Toter Punkt" auf dem Motor	Für Diagnose und Reparatur wenden Sie sich bitte an Ihr Service-Center.
Motor-Getriebegehäuse gibt ein lautes Knirschen oder Klappern von sich	Defekte Zahnräder	Für Diagnose und Reparatur wenden Sie sich bitte an Ihr Service-Center.
Ladegerät wird während des Gebrauchs warm	Dies ist normal und sollte nicht zur Besorgnis Anlass geben.	Keine Maßnahmen erforderlich.
o La batteria fa un rumore gorgogliante o sfrigolante durante la ricarica	Geräusche sind normal.	Keine Maßnahmen erforderlich. Auch wenn die Batterie während des Ladevorgangs keine Geräusche macht, bedeutet dies nicht, dass sie nicht aufgeladen wird.

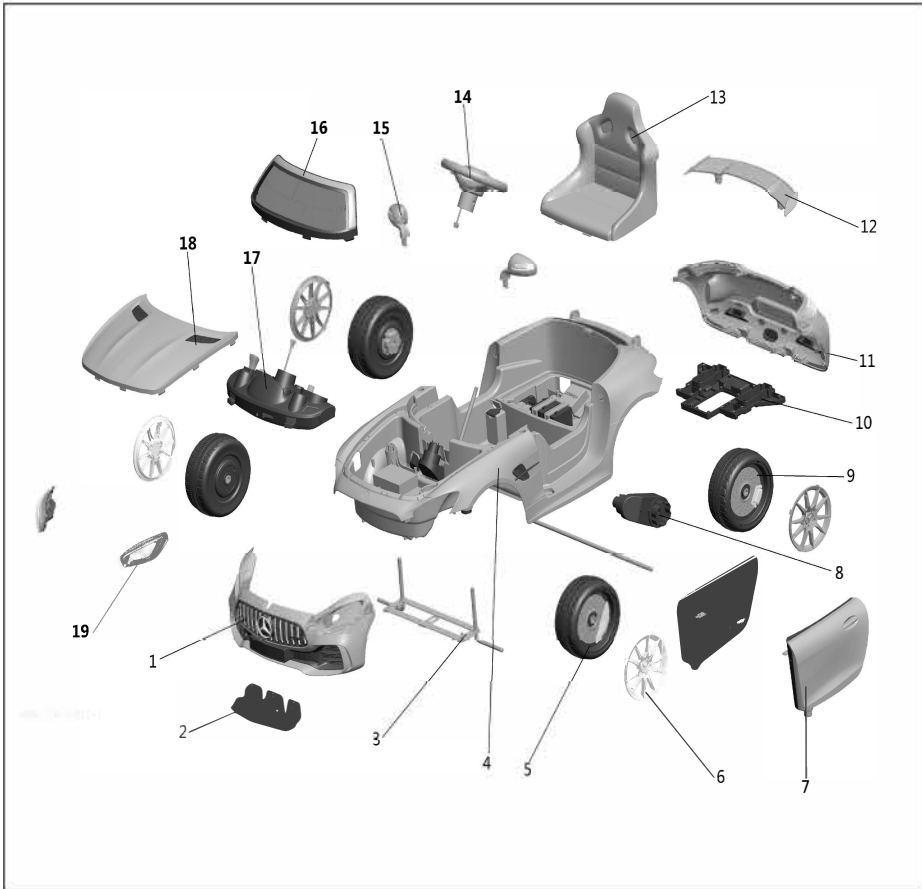

Hinweis: Einige der gezeigten Teile sind an beiden Seiten des Fahrzeugs zu montieren.

Teilnr.	Anzahl	Teilnr.	Anzahl	Teilnr.	Anzahl
1. Stosstange	1	8. Motor	3	15. Seitenspiegel	2
2. Front body support	1	9. Hinterrad	2	16. Windschutzscheibe	1
3. Vorderende	1	10. Stützrahmen hinterer Stoßfänger	1	17. Armaturenbrett	1
4. Karosserie	1	11. Hinterer Stoßfänger	1	18. Motorhaube	1
5. Vorderrad	2	12. Heckspoiler	1	19. Lichter	2
6. Radkappe	4	13. Sitz	1		
7. Tür	2	14. Lenkrad	1		



EDAD 3+

INfdb005V04_ES
370-144V90

Mercedes-AMG GT R

MANUAL DEL USUARIO

Lea el manual completo antes de comenzar el montaje. Guarde este manual junto con su recibo de compra para futura referencia.



¡Producto con licencia oficial!

⚠ ADVERTENCIA:
PELIGRO DE ASFIXIA -Piezas pequeñas.
No apto para niños menores de 3 años.

⚠ ADVERTENCIA:
El juguete debe ser ensamblado por un adulto antes de su uso.

"Mercedes-Benz",  y el diseño del producto adjunto están sujetos a protección de la propiedad intelectual de Daimler AG. Son utilizados por Jiaxing Harley Baby Car. Co., Ltd. bajo licencia

⚠ PRECAUCIÓN

Los tornillos contienen puntas o bordes afilados potencialmente peligrosos. El ensamblaje debe realizarse por un adulto.

⚠ ADVERTENCIA

Para reducir el riesgo de lesiones, se requiere la supervisión de un adulto. Nunca lo use en caminos, cerca de vehículos motorizados, en o cerca de pendientes o escalones empinados, piscinas u otros cuerpos de agua. Siempre use zapatos y nunca permita más de un usuario.

El contenido, los colores y las decoraciones pueden variar de los mostrados.

Especificaciones:	
Batería:	1*12V*4.5AH
Motor:	2*550(35W)
Edades adecuadas:	3-8
Peso máximo:	25KG
Velocidad:	3-5KM/H
Modo de energía:	Tipo de carga
Uso del tiempo:	Carga: 8-10 horas ; Uso: 0.75 horas
Cargador:	Entrada AC 110~240 V, Salida DC 12V, 1000mA

ADVERTENCIA

1. Las imágenes en estas instrucciones son solo para indicar el funcionamiento y la estructura del producto, cuando haya alguna diferencia con el producto real, consulte el producto real.

2. Para mejorar la calidad del producto, podemos modificar alguna estructura o apariencia del producto sin notificación previa. Muchas gracias por su comprensión.

PARA PROTEGER LA SEGURIDAD DE SU NIÑO/A, LEA TODAS LAS ADVERTENCIAS E INSTRUCCIONES DE MONTAJE / USO. GUARDE ESTA GUÍA BIEN PARA LAS FUTURAS REFERENCIAS.

- SE REQUIERE MONTAJE POR UN ADULTO. La motocicleta contiene piezas pequeñas, se requiere que los adultos realicen el montaje solamente. Mantenga a los niños pequeños alejados del lugar para realizar el montaje.
- Antes de realizar el montaje, siempre retire el material protector y las bolsas de polietileno y deséchelas.
- Nunca deje al/la niño/a sin supervisión. Se requiere la supervisión directa desde un adulto.
- Siempre mantenga al/la niño/a a la vista cuando esté en la motocicleta.
- Mantenga a los niños dentro de las áreas seguras para circular:
 - Nunca utilice la motocicleta en carreteras, cerca de vehículos de motor, en espacios de césped, en o cerca de pendientes o escalones empinados, piscinas o cualquier otra área peligrosa.
- Solo utilice la motocicleta de juguete sobre superficies planas. Por ejemplo, dentro de su casa, jardín o parque infantil.
- Nunca utilice la motocicleta en la oscuridad. Un/a niño/a podría encontrar obstáculos inesperados y provocar un accidente. Opere la motocicleta solo durante el día o en un lugar bien iluminado.
- Evite utilizar la motocicleta sobre arena o cualquier otro terreno accidentado.
- siempre use zapatos adecuados.
- Siempre siéntese en el asiento de la motocicleta.
- Esta motocicleta de juguete no tiene freno.
- Está prohibido cambiar el circuito o agregar otras partes eléctricas.
- Inspeccione los cables y conexiones de la motocicleta regularmente.
- No permita que ningún/a niño/a toque las ruedas o se acerque a ellas cuando la motocicleta esté moviendo.
- Esta motocicleta tiene cinturones de seguridad de juego ajustables. Indique a los niños cómo atar el cinturón de seguridad antes de utilizar la motocicleta para garantizar la seguridad de los niños.

INFORMACIÓN DE ALMACENAMIENTO Y MANTENIMIENTO DE LA BATERÍA

- Cargue de 12 horas antes del primer uso de la motocicleta.
- Utilice el adaptador adecuado para cargar la batería; de lo contrario, la motocicleta se dañará.
- Cargue la motocicleta una vez que la velocidad sea más lenta de lo normal; de lo contrario, disminuirá la vida útil de la batería.
- Cargue la batería de manera completa antes de almacenar la motocicleta y recuerde recargar la batería cada 30 días. Esto garantizará el uso normal de la batería; de lo contrario, puede hacer que la batería no mantenga la carga eléctrica sin el mantenimiento adecuado.
- Las baterías pueden derramar líquidos que pueden provocar quemaduras químicas o arruinar la motocicleta.
- Para evitar fugas de las baterías: No mezcle las baterías nuevas y viejas o baterías de diferentes tipos: alcalinas, estándar (carbono-zinc) o recargables (níquel-cadmio).
- Inserte las baterías como lo que se indica dentro del compartimiento de las baterías. Retire las baterías si no se utilizan durante largos períodos.
- Siempre retire siempre las baterías agotadas del producto. Deseche las baterías de manera segura. No tire las baterías al fuego, si no, las baterías pueden explotar o generar fugas.
- Nunca cortocircuite los terminales de la batería.
- Las baterías no recargables no deben ser recargadas.
- Solo utilice las baterías del mismo tipo o equivalente al recomendado.
- No cargue las baterías no recargables.
- Retire las baterías recargables de la motocicleta antes de cargarlas.
- Si se utilizan las baterías recargables y extraíbles, solo deben ser cargadas bajo la supervisión de un adulto.
- Cada carga individual no puede exceder 24 horas. Tanto el cargador como las baterías se calentarán levemente durante la carga. No utilice un adaptador o una batería que funcionen mal a menos que esté reparado/a.
- El cargador y las baterías no son juguetes.
- Inspeccione regularmente la batería, especialmente de los cables y enchufes del adaptador.
- Apague el interruptor cuando la motocicleta no esté en uso. Cargue las baterías completamente después de que no las utilicen durante largos períodos.
- Cargue las baterías en un lugar seco y bien ventilado. No abra las baterías ni el cargador.
- Apriete los tornillos con un destornillador. NO los apriete demasiado.

Eliminación de Baterías:

1. Su batería sellada de plomo-ácido debe ser reciclada o desechada de manera ambientalmente racional.
2. No tire su batería de plomo-ácido al fuego, si no, la batería puede explotar o generar fugas.
3. No deseche una batería de plomo-ácido en la basura doméstica habitual. La incineración, el relleno de vertederos o la mezcla de baterías de plomo-ácido selladas con la basura doméstica están prohibidas de acuerdo con la ley.

EVITAR INCENDIOS Y DESCARGAS ELÉCTRICAS:

- Solo utilice la batería recargable y el cargador suministrados juntos con su motocicleta.

-NUNCA sustituya la batería o el cargador por otra marca. El uso de otra batería o cargador puede causar un incendio o una explosión.

-No utilice la batería ni el cargador para ningún otro producto, de lo contrario, podría ocurrir sobrecalentamiento, fuego o explosión.

- NUNCA modifique el sistema del circuito eléctrico. La manipulación del sistema eléctrico puede provocar una descarga, un incendio o una explosión o puede dañar el sistema permanentemente.

-No permita el contacto directo entre los terminales de la batería, de lo contrario, puede causar incendio o explosión.

4

-No permita que la batería o sus componentes contacten con ningún tipo de líquido.

-Se crean gases explosivos durante la carga. No cargue la batería cerca de fuentes de calor o materiales inflamables. Cargue la batería SOLAMENTE en un lugar bien ventilado.

- NUNCA levante la batería por los cables o el cargador, de lo contrario, se pueden producir daños en la batería y causar un incendio. Tome la batería SOLAMENTE por el estuche.

-Cargue la batería SOLAMENTE en un lugar seco.

•Los bornes, terminales y accesorios relacionados de la batería contienen plomo y compuestos de plomo, sustancias químicas conocidas en el estado de California como causantes de cáncer y daños reproductivos. Lávese las manos después de manipular las baterías.

•No abra la batería. La batería contiene ácido de plomo y otros materiales que son tóxicos y corrosivos.

•No abra el cargador. El cable y los circuitos expuestos dentro de la carcasa pueden causar descargas eléctricas.

SOLO los adultos pueden manipular o cargar la batería. NUNCA permita que un/a niño/a manipule o cargue la batería. La batería es pesada y contiene ácido de plomo (electrolite).

• No deje que la batería se caiga, de lo contrario, se podría provocar daño permanente a la batería o causar lesiones graves.

•Antes de cargar la batería, compruebe si la batería, el cargador, el cable de alimentación y los conectores están desgastados o dañados. NO cargue la batería si se ha tenido algún daño.

No permita que la batería se agote completamente. Recargue la batería después de cada uso o una vez cada mes si no se usa durante largo plazo.

•No cargue la batería al revés.

•Siempre fije la batería con el soporte. La batería puede caerse y lesionar a un/a niño/a si la motocicleta se vuelca.

•Es responsabilidad de los padres que inspeccionen las partes principales de la motocicleta antes de cada uso. Deben examinarla regularmente para detectar los posibles peligros, como la batería, la cargador, el cable o la línea, el enchufe, los tornillos que sujetan la carcasa de otras partes y que, en caso de daño, no debe utilizarse la motocicleta hasta que ese daño haya sido reparado de manera correcta. Asegúrese de que todas las piezas de plástico de la motocicleta no estén agrietadas o rotas.

•Ocasionalmente, utilice un aceite liviano para lubricar las partes móviles como las ruedas.

•Estacione la motocicleta en el interior o cúbrala con una lona para protegerla del clima húmedo.

•Mantenga la motocicleta alejada de fuentes de calor, como estufas y calentadores. Las piezas de plástico pueden ser derretidas.

•Recargue la batería después de cada uso. Solo los adultos pueden manejar la batería. Recargue la batería al menos una vez al mes cuando la motocicleta de Raider no esté en uso.

● No lave la motocicleta con manguera. No la lave con agua y jabón. No la conduzca cuando haga lluvia o nieve. El agua dañará el motor, el sistema eléctrico y la batería.

● Limpie la motocicleta con un paño suave y seco. Para mantener el brillo de las piezas de plástico, utilice un pulidor de muebles sin cera. No utilice cera para autos. No utilice limpiadores abrasivos.

● No conduzca la motocicleta sobre tierra suelta, arena o grava fina que podría dañar las piezas móviles, los motores o el sistema eléctrico.

● Cuando no utilice la motocicleta, debe apagar todas las fuentes eléctricas. Apague el interruptor de encendido y desconecte la conexión de la batería.

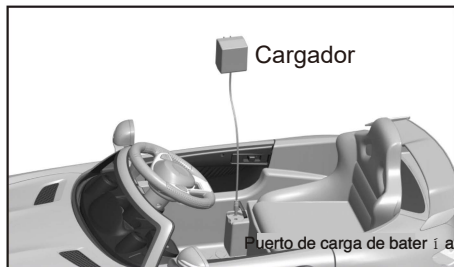

Carga la batería

La primera carga tardará unas 12 horas.

1. Abra el puerto del cargador de batería (ubicado en el tablero de instrumentos).
2. Inserte el conector del cargador de batería en el puerto del cargador.
3. Enchufe el cargador en un tomacorriente de pared estándar de 120V / 220V. Nota: Es posible que el cargador se caliente durante la carga.

Esto es normal y tiene que preocuparse.

4. Una vez completada la carga (al menos de 8 a 10 horas, pero no más de 24 horas, unas 12 horas en la primera carga), desenchufe el cargador del tomacorriente de pared y desenchufe el conector de la batería del vehículo.

- Enchufe el conector de la batería en el puerto del cargador.
- Conecte el cargador a una toma de corriente estándar.
- Utilice únicamente el cargador de 12 voltios para cargar su batería de 12 voltios.
- Nota: si el flujo de energía al tomacorriente de la pared está controlado por un interruptor, asegúrese de que el interruptor esté en "ENCENDIDO".
- Antes del primer uso, cargue la batería durante al menos 12 horas. Nunca cargue la batería por más de 24 horas.
- Recargue la batería durante al menos 8-10 horas después de cada uso de su vehículo.
- No cargue la batería por más de 24 horas.
- No cargue ni guarde la batería al revés, ya que la carga produce gases explosivos. Cargue la batería lejos de llamas, chispas y cigarrillos encendidos. Cargue la batería en un área bien ventilada.
- Una vez que la batería esté cargada, desconecte el enchufe de la batería del conector del cargador. Desenchufe el cargador de la toma de corriente. La batería ya está lista para instalarse en su vehículo. Vea la siguiente sección de instalación de la batería para obtener instrucciones detalladas sobre la instalación de batería en su vehículo:

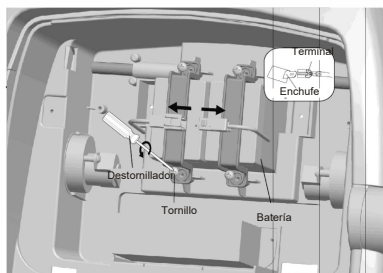

Reemplazo de batería

1. Retire el tornillo de la parte posterior de los asientos y levante el asiento.
2. Desconecte los conectores de la batería.
3. Quite los cuatro tornillos a los alrededores de la batería.
4. Saque la batería del compartimento de la batería con cuidado.

Lista de Piezas

- Identifique todas las partes antes de ensamblar el producto y guarde todos los materiales de empaque hasta que se complete el ensamblaje para asegurarse de que no se desechen piezas del producto.
- Las piezas metálicas se han recubierto con lubricante para protegerlas durante el envío. Limpie todas las partes metálicas con servilleta para eliminar cualquier exceso de lubricante.

6



Cuerpo Principal*1



Volante*1



Espejo lateral*2 (I/D)



asiento *1



Rueda delantera*2



Rueda trasera*2



Alerón*2



R/C *1



Tornillo*1
(Ø5*38mm)



Tornillo*1
(Ø4*12mm)



Tuerca*1
(5mm)



(6V/12V)



MANUAL*1

For wheels:



Arandela *6
(Ø10*2mm)



Pasador*4



Parabrisas*1



Cubierta de rueda*4

Herramientas requeridas: (Not incluidas)



Destornillador



Llave

Manual de control remoto

- (1). Voltaje de de la fuente de alimentación --- CC 3,0 V, 2 baterías * 1,5 V AAA (no incluidas)
- (2). Frecuencia 2,407GHz-2,473GHz (Potencia de salida de pico: 5d Bm)
- (3). Instrucciones

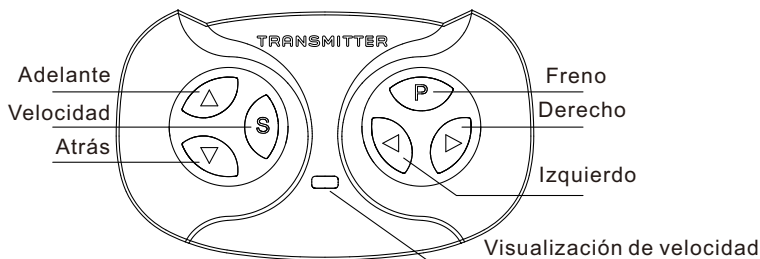

7

- a. Se requiere coincidir el código al utilizar este producto por primera vez, que tiene la función de memoria. No se necesita coincidir el código al reemplazar las baterías.
- b. Mantenga presionadas las teclas de "▲" y "▼" durante 3 segundos para comenzar a hacer coincidir el código, el primer LED parpadeará.
- c. Ahora encienda la fuente de alimentación de la carrocería del automóvil, el primer LED se iluminará, lo que significa que se ha coincido el código con éxito.
- d. Si el control remoto no se activa durante más de 10 segundos, se entrará en el modo de espera, presione cualquier tecla para activarlo.
- e. Descripción de las teclas: "▲" Adelante, "▼" Atrás, "◀" Izquierdo, "▶" Derecho, "S" Velocidad, "P" Freno.

Presione la tecla "S" para ajustar la velocidad, 1 LED iluminado representa baja velocidad, 2 LED iluminados representan velocidad media, 3 LED iluminados representan alta velocidad. Solo se puede revertir el automóvil cuando conduce a baja velocidad. Mantenga presionada la tecla "P" para frenar, todas las luces LED parpadearán.

※El control remoto solo se puede utilizar bajo la guía de los adultos

Este dispositivo cumple con la parte 15 de las reglas y regulaciones de la FCC.

La operación debe cumplir las siguientes dos condiciones:

- (1) Este dispositivo no causa interferencias perjudiciales, y
- (2) Este dispositivo debe aceptar cualquier interferencia recibida, incluida la interferencia que pueda provocar un funcionamiento no deseado.

Nota: Este dispositivo ha sido probado y cumple con los límites para los dispositivos digitales de Clase B descritos en la Parte 15 de las Regulaciones de la FCC. Dichos límites están diseñados generalmente para ofrecer una protección razonable contra las interferencias perjudiciales en una instalación residencial. Este dispositivo genera, utiliza e irradia energía de radiofrecuencia y, si no se ensambla ni se utiliza según las instrucciones, lo que puede provocar interferencias perjudiciales en las comunicaciones por radio.

Sin embargo, no hay garantía de que no se generen interferencias en una instalación especial. Si este dispositivo genera interferencia perjudicial en la recepción de radio o televisión, esto se puede determinar encendiendo y apagando el dispositivo, se recomienda a los usuarios que intenten eliminar la interferencia mediante una o más de las medidas a continuación:

Reorientar o reubicar la antena receptora.

Aumentar la distancia entre el dispositivo y el receptor.

Conectar el dispositivo a una toma de corriente en un circuito diferente al que el receptor está conectado.

Ponerse en contacto con el distribuidor o con un técnico de radio / TV experimentado para pedir ayuda.

Advertencia: Los cambios o las modificaciones a este dispositivo sin autorización expresa desde la parte responsable pueden hacer que el usuario pierda la autoridad a operar el dispositivo.

Declaración de la FCC sobre la exposición a la radiación

El dispositivo ha sido evaluado y cumple con los requisitos generales de exposición a radiofrecuencia.

Se puede utilizar el dispositivo en las condiciones de exposición portable sin restricciones.

Montaje



ADVERTENCIA

Los niños pueden resultar dañados por piezas pequeñas, bordes afilados y puntas afiladas cuando el vehículo no está montado, o pueden ser dañados por elementos eléctricos. Tenga mucho cuidado al desembalar y ensamblar el vehículo. Los niños no deben manipular las piezas, incluida la batería, ni ayudar en el montaje del vehículo.

8

1

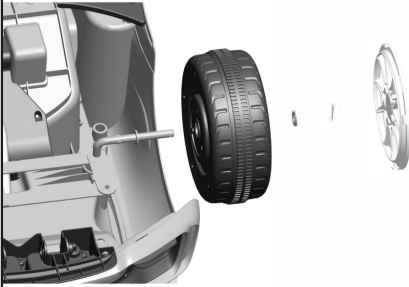

- Monte todas las piezas en secuencia como se muestra en la imagen. Inserte un pasador en el orificio del eje delantero y hágalo forma de "M" con un alicate. "Encaje" un tapacubos en el centro. Repite el proceso para el otro lado.

2



- Deslice la rueda motriz trasera con los dientes del engranaje hacia adentro sobre el eje trasero. Alinee los dientes del engranaje de la rueda con las ranuras de la caja de engranajes. Ensamble todas las piezas en secuencia como se muestra en la imagen. Inserta un pasador en el orificio del eje delantero y hágalo en forma de "M" con un alicate.

3



- "Encaje" un tapacubos en el centro. Repite el proceso para otros tres ruedas.

4

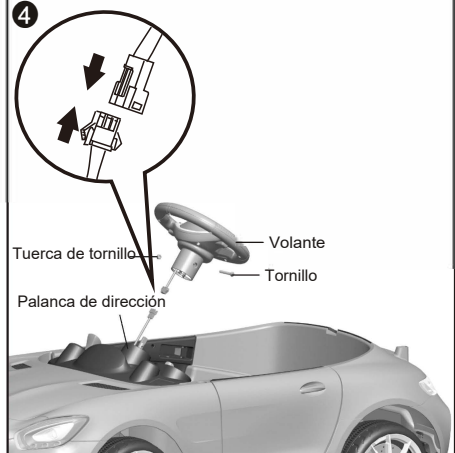

- Une los conectores. Coloque el volante en el eje giratorio y fíjelo con perno y tuerca

Montaje

5

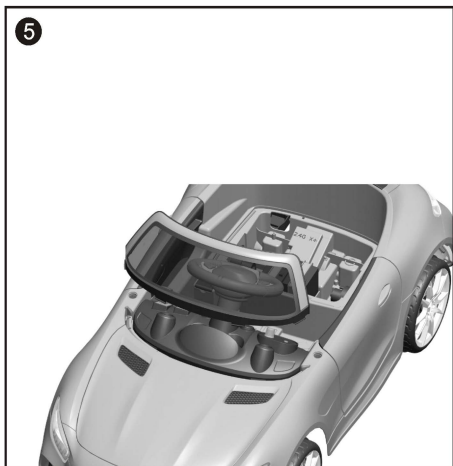

- Coloque las pestañas del conjunto del parabrisas en las ranuras del cuerpo. Empuje el conjunto del parabrisas para "encajarlo" en su lugar. Asegúrese de que encaje de forma segura.

6

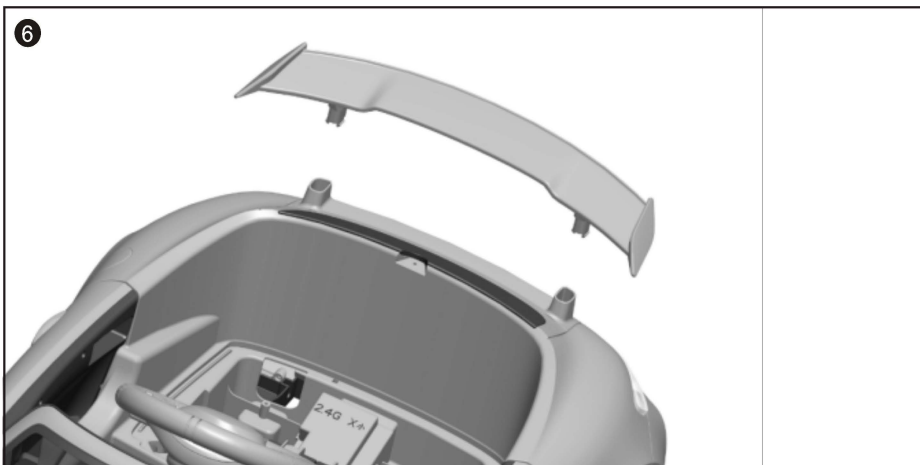

- Coloque las pestañas del conjunto del alerón en las ranuras del cuerpo. Empuje el conjunto del alerón para "encajarlo" en su lugar. Asegúrese de que encaje de forma segura.

Montaje

9

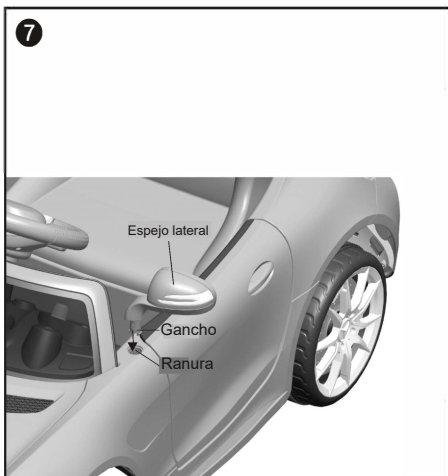

- Inserte el espejo lateral hasta que escuche un clic. Haga los mismos procedimientos para el otro lado

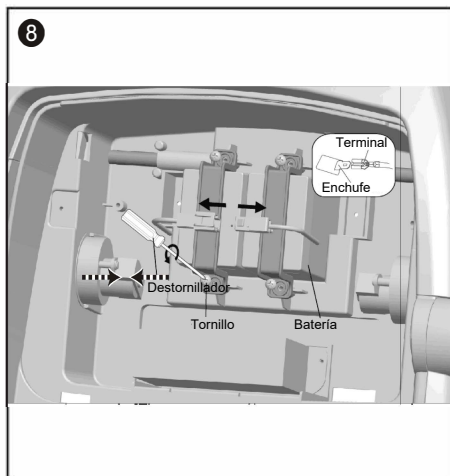

- Conecte los conectores de la batería.

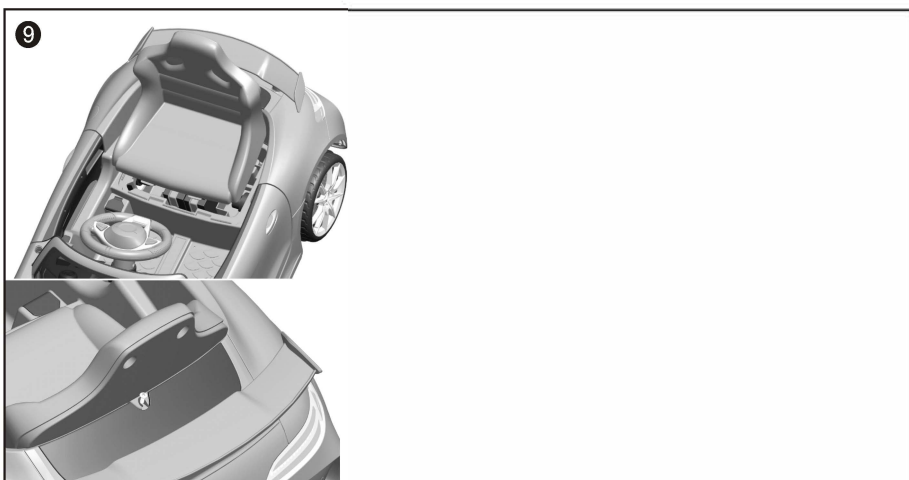

- Fije el asiento a las ranuras del cuerpo principal y fíjelo con 1 tornillo.

Operación de su Vehículo

Interruptor de alimentación

Botón para encender y apagar el vehículo.

Hacia adelante

Empuje la palanca de cambios hacia arriba y presione el acelerador lentamente.

Hacia atrás

Empuje la palanca de cambios hacia abajo y presione el acelerador lentamente.

Baja velocidad

El vehículo ha sido preestablecido para operar a baja velocidad (1,5 mph, (3 kmh) máximo). Este modo es para que su niño domine las habilidades de conducción segura y comprenda las Reglas de conducción segura.

Alta velocidad

El vehículo puede conducirse a la velocidad más alta (2 mph, (3,5 kmh) como máximo) así como a la velocidad más baja (1,5 mph, (3 kmh) como máximo). Asegúrese de que su hijo pueda conducir y operar el vehículo de manera segura y que conozca las reglas para una conducción segura.

Parada

El vehículo se detendrá automáticamente después de que se libera el acelerador.

Efecto de sonido

Presione los botones a los lados del volante. Cada botón producirá un efecto de sonido diferente.

Dispositivo de seguridad

APAGADO AUTOMÁTICO. Si el motor se sobrecarga durante cualquier motivo, incluido el uso inadecuado, el disyuntor cortará la energía automáticamente, luego se reanuda después de que las piezas se hayan enfriado!

Mantenimiento

- Limpie el vehículo únicamente con un paño seco y suave, no lávelo con agua o agentes corrosivos.
- Guarde el vehículo en un área seca cuando no esté en uso, ya que la humedad podría provocar la corrosión de los componentes metálicos y eléctricos.
- Recuerde cargar la batería mensualmente mientras el vehículo no esté en uso regular.
- Revise y apriete todos los tornillos y cubiertas con regularidad.
- Revise todas las piezas de plástico para detectar las grietas y reemplácelas si es necesario.

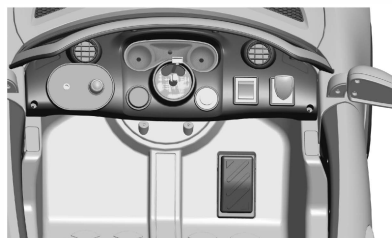

10

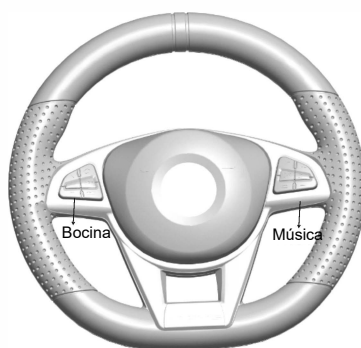

Solución de Problemas

11

Problema	Posible Causa	Solución
El coche no se mueve	Disyuntor disparado	El disyuntor puede "dispararse" y detener el vehículo si está sobrecargado o las condiciones de conducción son demasiado severas. El disyuntor se reiniciará automáticamente después de aproximadamente 10 segundos y el vehículo funcionará normalmente. Para evitar paradas automáticas repetidas, no sobrecargue el vehículo superando el peso limitado de 25 kg (55 libras), o remolcando cualquier cosa detrás del vehículo. No conduzca el vehículo cuesta arriba ni choque contra objetos fijos, que pueden hacer que las ruedas dejen de girar mientras que los motores funcionan.
	Cables o conectores sueltos	Revise todos los cables y conectores. Asegúrese de que el conector del arnés del motor esté enchufado firmemente a la batería y que no haya cables sueltos alrededor del motor.
	Batería muerta	Una batería vieja o mal mantenida puede estar agotada. Si no está seguro de si está muerta o no, puede ir al Centro de servicio para probarla.
	Batería con poca carga	Se debe haber cargado una batería nueva por al menos 12 horas antes de usar el vehículo por primera vez. Después de eso, debe recargar la batería durante al menos 8-10 horas después de cada uso. Nunca cargue el vehículo más de 24 horas. Revise todos los conectores y asegúrese de que el cargador esté enchufado a la pared. Asegure el flujo de energía al tomacorriente.
	El cargador no funciona	Use un voltímetro para probar si el cargador está funcionando o no. Si cree que puede haber un problema con el cargador, llévelo al Centro de Servicio donde lo probará.
	Interruptor dañado	Cuando se exponen al agua o la humedad, los interruptores pueden corroerse o atascarse debido a tierra suelta, arena o grava. Comuníquese con su centro de servicio para la diagnosis y la reparación.
El coche se detuvo de repente en la marcha	Cables o conectores sueltos	Revise todos los cables y conectores. Asegúrese de que el conector del mazo de cables del motor esté bien enchufado a la batería y que no haya cables sueltos alrededor del motor.
	Disyuntor disparado	El disyuntor puede "dispararse" y detener el vehículo si está sobrecargado o las condiciones de manejo son demasiado severas. El disyuntor se reiniciará automáticamente después de aproximadamente 10 segundos y el vehículo funcionará normalmente. Para evitar paradas automáticas repetidas, no sobrecargue el vehículo superando el peso limitado de 25 kg (55 libras), o remolcando cualquier cosa detrás del vehículo. No conduzca el vehículo cuesta arriba ni choque contra objetos fijos, que pueden hacer que las ruedas dejen de girar mientras que los motores funcionan. Si no se resuelve el problema, póngase en contacto con su Centro de Servicio.

Solución de Problemas

Problema	Posible Causa	Solución
<p>El tiempo de funcionamiento es corto (menos de 1 hora por carga)</p>	<p>Batería con poca carga</p>	<p>12 horas antes de usar el vehículo por primera vez. Después de eso, debe recargar la batería durante al menos 8-10 horas después de cada uso. Nunca cargue el vehículo más de 24 horas. Revise todos los conectores y asegúrese de que el cargador esté enchufado a la pared. Asegure el flujo de energía al tomacorriente.</p>
	<p>Batería sobrecargada</p>	<p>Nunca cargue la batería por más de 24 horas. Si cree que la batería puede dañarse debido a una sobrecarga, comuníquese con el Centro de servicio para realizar una prueba.</p>
	<p>La batería vieja no se puede cargar completamente</p>	<p>Incluso con el cuidado adecuado, una batería recargable tiene una vida limitada. La vida útil de la batería es de 1 a 3 años, según el uso del vehículo y las condiciones de uso. Reemplace la batería recargable por una nueva en este caso. Para obtener una batería de reemplazo, comuníquese con el Centro de Servicio.</p>
<p>El tiempo de funcionamiento es corto (menos de 1 hora por carga)</p>	<p>Batería con poca carga</p>	<p>Se debe haber cargado una batería nueva por al menos 12 horas antes de usar el vehículo por primera vez. Después de eso, debe recargar la batería durante al menos 8-10 horas después de cada uso. Nunca cargue el vehículo más de 24 horas. Revise todos los conectores y asegúrese de que el cargador esté enchufado a la pared. Asegure el flujo de energía al tomacorriente.</p>
	<p>La batería debe cargarse</p>	<p>Asegúrese de cargar la batería después de cada uso.</p>
	<p>La batería vieja no se puede cargar completamente</p>	<p>Incluso con el mantenimiento adecuado, una batería recargable tiene una vida limitada. La vida útil de la batería es de 1 a 3 años, según el uso del vehículo y las condiciones de uso. Reemplace la batería recargable por una nueva en este caso. Para obtener una batería de reemplazo, comuníquese con el Centro de Servicio.</p>
	<p>El vehículo está sobrecargado</p>	<p>No permita más de 1 usuario a la vez, obedezca la limitación de peso de 25 kg (55 lb) y no remolque nada detrás del vehículo.</p>
	<p>Las condiciones de conducción son demasiado severas</p>	<p>Úselo sólo en un suelo generalmente nivelado.</p>

Solución de Problemas

13

Problema	Posible Causa	Solución
El funcionamiento del vehículo no es continuo	Cable o conector suelto	Revise todos los cables alrededor de los motores y todos los conectores para asegurarse de que estén apretados.
	Daños en el motor o el interruptor eléctrico	Comuníquese con su centro de servicio para la diagnosis y la reparación.
Cuando se presiona el acelerador, el vehículo no funcionará sin un empujón	Cable o conector suelto	Revise todos los cables alrededor de los motores y todos los conectores para asegurarse de que estén apretados.
	"Punto muerto" en el motor	Comuníquese con su centro de servicio para el diagnóstico y la reparación.
La caja de engranajes del motor hace un fuerte chirrido o chasquido	Engranajes rotos	Comuníquese con su centro de servicio para la diagnosis y la reparación.
El cargador se calienta durante el uso	Esto es normal y no debe preocuparse.	No se requiere acción.
La batería hace gorgoteo o chisporroteo mientras se carga	El ruido e hinchazón ligero es normal y no debe preocuparse.	No se requiere acción. Es normal que la batería hace ruido mientras se carga.



EDAD 3+

INfdb005V04_IT
370-144V90

Mercedes-AMG GT R

MANUALE DELL'UTENTE

Si prega di leggere l'intero manuale prima di iniziare il montaggio.
Conservare questo manuale insieme alla ricevuta di acquisto per riferimenti futuri.



Prodotto con licenza ufficiale!

⚠️ AVVERTENZA:
RISCHIO SOFFOCAMENTO-Piccole parti.
Non adatto a bambini sotto i 3 anni.

⚠️ AVVERTENZA:
Il giocattolo va assemblato da un adulto
prima dell'uso.

"Mercedes-Benz",  e il design del prodotto acquistato sono soggetti a protezione della proprietà intellettuale di proprietà di Daimler AG. Sono usati da J1a1ng Harley Baby Car. Co. Ld su licenza.

⚠️ ATTENZIONE
Le viti contengono punti potenzialmente taglienti e pericolosi o bordi taglienti.
Va assemblato da un adulto.

⚠️ AVVERTENZA
Per ridurre il rischio di lesioni personali, di un'è obbligatoria la supervisione di un adulto. Non usare mai su strade, vicino a veicoli a motore, su o vicino a pendenze ripide o gradini, piscine o altre fonti d'acqua. Indossare sempre le scarpe e non guidare mai più di un utente alla volta.

I contenuti, i colori e le decorazioni potrebbero variare da quelli mostrati.

Specifiche:	
Batteria:	1*12V*4.5AH
Motore:	2*550(35W)
Eta' Adatta:	3-8
Peso Massimo:	25KG
Velocita':	3-5KM/H
Alimentazione:	Ricaricabile
Tempistiche:	Ricarica: 8-10 ore ; Uso: 0.75 ore
Caricatore:	Ingresso AC 110~240 V, produzione DC 12 V, 1000mA

AVVERTENZE

1. Le immagini in questo manuale servono solo per spiegare il funzionamento e la struttura del prodotto, se vi sono differenze con il prodotto reale, si prega di rifarsi a quest'ultimo.

2. Per migliorare la qualità del prodotto, potremmo modificare alcune strutture o aspetti dello stesso senza preavviso. Vi ringraziamo per la vostra comprensione.

PER LA SICUREZZA DEL VOSTRO BAMBINO, SI PREGA DI LEGGERE TUTTE LE AVVERTENZE E LE ISTRUZIONI DI MONTAGGIO / USO. CONSERVARE QUESTO MANUALE PER RIFERIMENTI FUTURI.

- VA ASSEMBLATO DA UN ADULTO. Il prodotto contiene piccole parti, e pertanto va montato solo da adulti. Tenere lontano i bambini piccoli durante il montaggio.
- Rimuovere sempre l'imballaggio e i sacchetti di plastica e smaltirli prima del montaggio.
- Non lasciare mai i bambini incustoditi. È richiesta sempre la supervisione diretta di un adulto.
- Sorvegliare sempre il bambino quando si trova nel veicolo.
- Tenere i bambini in aree di guida sicure:
 - Non usare mai su strade, vicino a veicoli a motore, su prati, su o vicino a pendenze o gradini ripidi, piscine o qualsiasi altra area pericolosa.
- Utilizzare il giocattolo solo su superfici piane. Come ad esempio all'interno della vostra abitazione, in giardino o al parco giochi.
- Non usare mai al buio. Un bambino potrebbe incorrere in ostacoli imprevisti e avere un incidente. Utilizzare il veicolo solo di giorno o in un'area ben illuminata.
- Evitare di guidare sulla sabbia o su qualsiasi altro terreno accidentato.
- Indossare sempre le scarpe.
- Sedersi sempre sul sedile.
- Questo giocattolo non è dotato di freni.
- È vietato cambiare il circuito elettrico o aggiungervi altre parti.
- Ispezionare periodicamente cavi e collegamenti elettrici del veicolo.
- Non lasciare che nessun bambino tocchi le ruote o si trovi vicino ad esse quando l'auto è in movimento.
- Questo veicolo è dotato di cinture di sicurezza regolabili. Si prega di istruire i bambini su come legare la cintura di sicurezza prima dell'uso, per garantire la loro sicurezza.

INFORMAZIONI SULLA CONSERVAZIONE E MANUTENZIONE DELLA BATTERIA

- **Si prega di ricaricare da 12 ore prima del primo utilizzo.**
 - Utilizzare l'apposito adattatore per ricaricare la batteria, altrimenti danneggerete il veicolo.
 - Si prega di ricaricare il veicolo una volta che la velocità di moto è inferiore a quella normale, altrimenti ciò ridurrà la durata della batteria.
 - Si prega di ricaricare completamente la batteria prima di riporre il veicolo e ricordarsi di ricaricarla ogni 30 giorni. Ciò garantirà il normale utilizzo della batteria, altrimenti essa potrebbe non mantenere la carica senza un'adeguata manutenzione.
 - Le batterie possono perdere liquidi che possono causare ustioni chimiche o rovinare il prodotto.
 - Per evitare delle perdite dalla batteria: non mischiare batterie vecchie e nuove o batterie di diversi tipi: alcaline, standard (zinco-carbone) o ricaricabili (nichel-cadmio).
 - Inserire le batterie come indicato all'interno del loro vano. Rimuoverle durante lunghi periodi di inutilizzo.
 - Rimuovere sempre le batterie scariche dal prodotto. Smaltirle in modo sicuro. Non gettarle nel fuoco in quando possono esplodere o perdere liquido.
 - Non cortocircuitare mai i terminali della batteria.
 - Le batterie non ricaricabili non devono essere ricaricate.
 - Utilizzare solo batterie dello stesso tipo o equivalenti a quelle consigliate.
 - Non caricare batterie non ricaricabili.
 - Rimuovere le batterie ricaricabili dal prodotto prima di caricarle.
 - Se vengono utilizzate batterie ricaricabili rimovibili, ricaricarle solo sotto la supervisione di un adulto
 - Ogni singola ricarica non può superare le 24 ore. Sia il caricatore che le batterie di accumulo si surriscaldano durante la ricarica. Non utilizzare adattatori o batterie danneggiati a meno che non vengano prima riparati.
 - I carica batterie e gli accumulatori non sono giocattoli.
 - Eseguire un'ispezione periodica sull'adattatore, in particolare per i cavi e le spine annesse.
 - Spegnere l'interruttore quando il veicolo non è in uso. Effettuare una ricarica completa dopo lunghi periodi di inutilizzo.
 - Ricaricare in un luogo ben ventilato e asciutto. Non aprire il vano batterie o il carica batterie.
 - Stringere le viti con un cacciavite. **NON** stringere eccessivamente
- Smaltimento della batteria :**
1. La batteria sigillata al piombo-acido deve essere riciclata o smaltita in modo ecologico per l'ambiente.
 2. Non gettare la batteria al piombo nel fuoco, in quanto potrebbe esplodere o perdere liquido.
 3. Non smaltire una batteria al piombo nei normali rifiuti domestici. L'incenerimento, il riempimento di discariche o la miscelazione di batterie al piombo-acido sigillate con i rifiuti domestici è vietato dalla legge.

PREVENIRE INCENDI E SCOSSE ELETTRICHE:

- Utilizzare solo la batteria ricaricabile e il carica batterie forniti con il veicolo.

-NON sostituire MAI la batteria o il caricatore con quelli di un'altra marca. L'utilizzo di un'altra batteria o caricatore può causare un incendio o un'esplosione.

-Non utilizzare la batteria o il carica batterie con altri prodotti. Potrebbero verificarsi surriscaldamento, incendi o esplosioni.

- NON modificare MAI la struttura del circuito elettrico. La manomissione del sistema elettrico può causare scosse, incendi o esplosioni o può danneggiare permanentemente il sistema.

-Non consentire il contatto diretto tra i terminali della batteria. Può portare a incendi o esplosioni.

-Non lasciare alcun tipo di liquido sulla batteria o sui suoi componenti.

-Durante la ricarica si creano gas esplosivi. Pertanto, non ricaricare vicino a fonti di calore o materiali infiammabili. Ricaricare la batteria SOLO in un'area ben ventilata.

- NON afferrare MAI la batteria dai suoi cavi o direttamente dal caricatore. Ciò potrebbe portare a danni alla batteria e provocare un incendio. Prendere la batteria SOLO dalla custodia.

-Ricaricare la batteria SOLO in un'area asciutta.

- I poli della batteria, i terminali e i relativi accessori contengono piombo e composti di piombo, sostanze chimiche note allo Stato della California come causa di cancro e danni all'apparato riproduttivo. Pertanto, lavarsi le mani dopo la manipolazione.

- Non aprire la batteria, in quanto contiene acido al piombo e altri materiali tossici e corrosivi.

- Non aprire il carica batterie, in quanto i cavi e i circuiti esposti all'interno della custodia possono causare scosse elettriche.

- SOLO un adulto può maneggiare o caricare la batteria. NON permettere MAI ad un bambino di farlo. La batteria è pesante e contiene acido al piombo (elettrolito).

- Non far cadere la batteria, in quanto potrebbe portare a danni permanenti o provocare lesioni gravi.

- Prima di ricaricare la batteria, controllare l'usura o la presenza di danni alla stessa, al carica batterie, al cavo di alimentazione e ai connettori. NON ricaricare la batteria se le parti sono danneggiate.

Non lasciare che la batteria si scarichi completamente. Ricaricarla dopo ogni utilizzo o una volta al mese se non viene utilizzata regolarmente.

- Non ricaricare la batteria se capovolta.

- Fissare sempre la batteria con il fermo. Essa può cadere e ferire un bambino se il veicolo si ribalta.

- È responsabilità dei genitori controllare le parti principali del giocattolo prima dell'uso, esaminandone regolarmente i potenziali rischi, come la batteria, il caricatore, il cavo o i connettori, la spina, le viti che fissano altre piccole parti e che, in caso di danni, il giocattolo non deve essere utilizzato dal bambino fino a quando non è stato adeguatamente riparato. Assicurarsi che le parti in plastica del veicolo non siano incrinare o rotte.

- Utilizzare occasionalmente un olio delicato per lubrificare le parti in movimento come le ruote.

- Parcheggiare il veicolo al chiuso o coprirlo con un telo per proteggerlo dall'umidità.

- Tenere il veicolo lontano da fonti di calore, come stufe e riscaldatori, in quanto le parti in plastica possono fondersi.

- Ricaricare la batteria dopo ogni utilizzo. La batteria può essere maneggiata solo da un adulto. Ricaricarla almeno una volta al mese quando il veicolo non viene utilizzato a lungo.

- Non lavare il veicolo con una canna ad acqua. Non lavarlo con acqua e sapone. Non guidare il veicolo in caso di pioggia o neve, in quanto l'acqua ne danneggerà il motore, l'impianto elettrico e la batteria.
- Pulire il veicolo con un panno morbido e asciutto. Per ridare lucentezza alle parti in plastica, utilizzare un lucido per mobili senza cera. Non usare cera per auto. Non utilizzare detergenti abrasivi.
- Non guidare il veicolo su sporcizia, sabbia o ghiaia fine che potrebbero danneggiarne le parti in movimento, il motore o l'impianto elettrico.
- Quando inutilizzato a lungo, l'alimentazione deve essere spenta. Spegner l'interruttore di alimentazione e scollegare il collegamento della batteria.

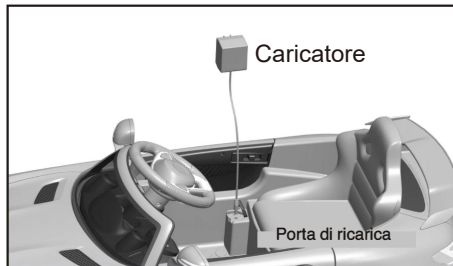

Caricare la batteria

La prima ricarica richiederà circa 12 ore.

1. Aprire la porta del vano carica batterie (situata sul cruscotto).
2. Inserire il connettore del carica batterie nella relativa porta.
3. Collegare il carica batterie a una presa a muro standard da 120 V / 220 V. Nota: il carica batterie potrebbe riscaldarsi durante il processo di carica. Questo è normale e non è comporta motivo di preoccuparsi.
4. Al termine della ricarica (almeno 8-10 ore, ma non più di ventiquattro ore, con la prima ricarica di circa 12 ore) scollegare il carica batterie dalla rete elettrica e scollegare il connettore della batteria.

- Collegare il connettore della batteria alla porta del caricatore.
- Collegare il carica batterie ad una presa a muro standard.
- Utilizzare solo il carica batterie da 12 volt per ricaricare la nostra batteria da 12 volt.
- Nota: se il flusso di corrente è controllato da un interruttore, assicurarsi che esso sia su "ON".
- Prima del primo utilizzo, ricaricare la batteria per almeno 12 ore. Non ricaricare mai la batteria per oltre 24 ore.
- Ricaricare la batteria per almeno 8-10 ore dopo ogni utilizzo del veicolo.
- Non ricaricare la batteria per oltre 24 ore.
- Non ricaricare o conservare la batteria capovolta. La ricarica produce gas esplosivi. Ricaricare lontano da fiamme vive, scintille e mozziconi accesi. Ricaricare in un'area ben ventilata.
- Una volta completata la ricarica, scollegare il connettore della batteria dal caricatore. Scollegare il carica batterie dalla presa corrente. La batteria può ora per essere installata nel veicolo. Si prega di seguire la seguente Sezione Installazione della batteria per le istruzioni dettagliate sull'installazione del veicolo:

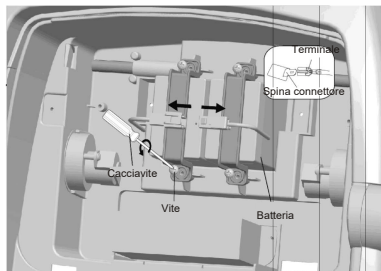

Sostituzione della batteria

1. Rimuovere le viti sul retro dei sedili e sollevare il sedile.
2. Scollegare i connettori della batteria.
3. Rimuovere le quattro viti sui lati della batteria.
4. Rimuovere con cautela la batteria dal vano batteria.

Lista parti

- Identificare tutte le parti prima dell'assemblaggio e conservare tutti i materiali di imballaggio fino al termine del montaggio per garantire che nessuna parte venga buttata.
- Le parti in metallo sono state rivestite con lubrificante per proteggerle durante la spedizione. Strofinare tutte le parti metalliche con un tovagliolo di carta per rimuovere il lubrificante in eccesso.

6



Struttura principale*1



Volante *1



Specchietto*2 (L/R)



posto a sedere *1



Ruota anteriore*2



Ruota posteriore*2



Alettone*1

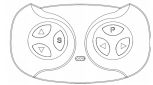

R/C *1



Vite*1
(Ø5*38mm)



Vite *1
(Ø4*12mm)



Dado*1
(5mm)



(6V/12V)



MANUALE*1

Per ruote:



Rondella *6
(Ø10*2mm)



Coppiglia*4



Paravento*1



Cerchione*4

Strumenti necessari: (non inclusi):



Cacciavite



Chiave inglese

Manuale del telecomando

- (1). Tensione di alimentazione in ingresso --- DC 3.0 V, batterie 2 * 1.5 V AAA (non incluse)
- (2). Frequenza 2.407GHz-2.473GHz (picco di tensione in uscita: 5d Bm)
- (3). Istruzioni

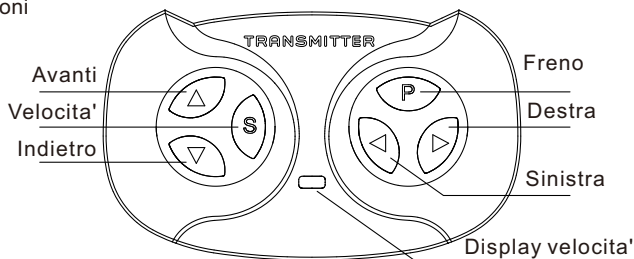

- a. Per il primo utilizzo codice il codice deve corrispondere, questo prodotto è dotato di una funzione di memoria. Per sostituire la batteria non è necessaria la corrispondenza del codice.
- b. Tenere premuti i tasti "▲" e "▼" per 3 secondi per attivare il codice di corrispondenza, il LED lampeggerà.
- c. Accendere ora il veicolo, il primo LED si è acceso, la corrispondenza del codice è andata a buon fine.
- d. Se il telecomando non viene utilizzato per 10 secondi esso entrerà in standby, premere un tasto qualsiasi per riattivarlo.
- e. Descrizione tasti: "▲" Avanti, "▼" Indietro, "◀" Sinistra, "▶" Destra, "S" Velocità, "P" Freno

Premere il tasto "S" per impostare la velocità, 1 LED si accende in caso di bassa velocità, 2 LED si accendono alla velocità media, 3 LED si accendono alla velocità più alta. In retromarcia l'auto viaggia solo a bassa velocità. Premere il tasto "P" per innestare il freno, si illumineranno tutti i LED

※ Il telecomando può essere utilizzato solo sotto la guida di un adulto

Questo dispositivo è conforme alla parte 15 della normativa FCC.

Il funzionamento è soggetto alle seguenti due condizioni:

- (1) questo dispositivo non può causare interferenze dannose per la salute e
- (2) questo dispositivo deve ricevere qualsiasi interferenza, incluse quelle che possono causare un funzionamento indesiderato.

Nota: questo dispositivo è stato testato ed è risultato conforme ai limiti per un dispositivo digitale di Classe B, ai sensi della Parte 15 della normativa FCC. Questi limiti sono pensati per fornire una protezione ragionevole contro le interferenze dannose in un'installazione di tipo residenziale.

Questo dispositivo genera, utilizza e può irradiare energia in forma di radiofrequenze e, se non installata e utilizzata secondo le istruzioni, può causare interferenze dannose alle comunicazioni radio.

Tuttavia, non vi è alcuna garanzia che non si verifichino interferenze in una particolare installazione. Se questo dispositivo causa interferenze dannose alla ricezione radiofonica o televisiva, che possono essere determinate accendendolo e spegnendolo, l'utente è incoraggiato a provare a correggere l'interferenza adottando una o più delle seguenti misure:

Riorientare o riposizionare l'antenna del ricevitore.

Aumentare lo spazio che separa il dispositivo e il ricevitore.

Collegare il dispositivo a una presa elettrica in un circuito diverso da quello a cui è collegato il ricevitore.

Consultare il rivenditore o un tecnico radio/TV esperto per ricevere assistenza.

Avvertenza: apportare cambiamenti o modifiche a questo dispositivo non espressamente approvati dalla parte responsabile della sua conformità con le normative locali potrebbe compromettere la facoltà dell'utente a utilizzare il dispositivo.

Dichiarazione FCC sull'esposizione alle radiofrequenze.

Il dispositivo è stato valutato per soddisfare i requisiti generali di esposizione alle radiofrequenze.

Il dispositivo può essere utilizzato in condizioni di esposizione senza restrizioni.

Assemblaggio

⚠ AVVERTENZE

I bambini possono incorrere in lesioni a causa di piccole parti, spigoli vivi e punti taglienti nei veicoli stato non assemblato o da elementi elettrici. Occorre prestare attenzione durante lo smontaggio e il montaggio il veicolo. I bambini non devono maneggiare le parti, inclusa la batteria, o aiutare nel montaggio del veicolo.

8

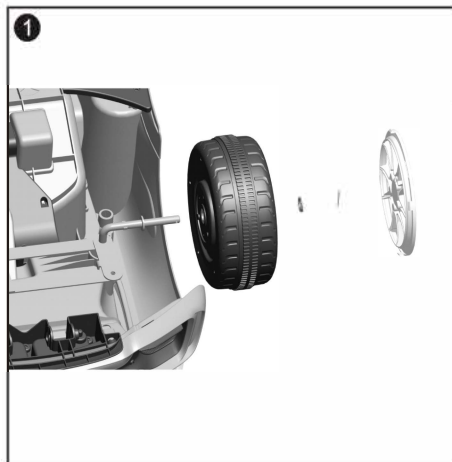

- 1 Assembla tutte le parti in sequenza come mostrato nelle immagini. Inserire un perno nel foro dell'asse anteriore e piegarlo a forma di "M" con una pinza. Ripetere il processo per l'altro lato.

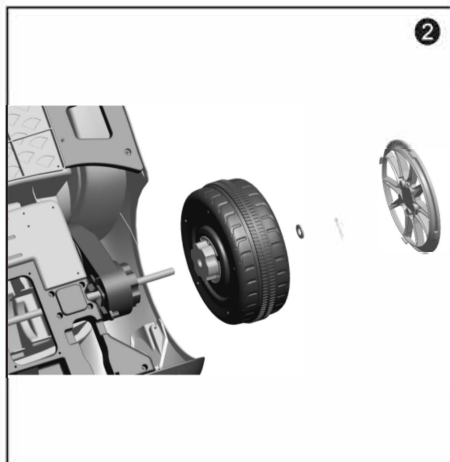

- 2 Far scorrere la ruota motrice posteriore con i denti dell'ingranaggio rivolto verso l'interno dell'asse posteriore. Allineare i denti dell'ingranaggio alla ruota con le scanalature sulla scatola del cambio. Assemblare tutte le parti in sequenza come mostrato nelle immagini. Inserire un perno nel foro dell'asse anteriore e farlo a forma di "M" con una pinza.

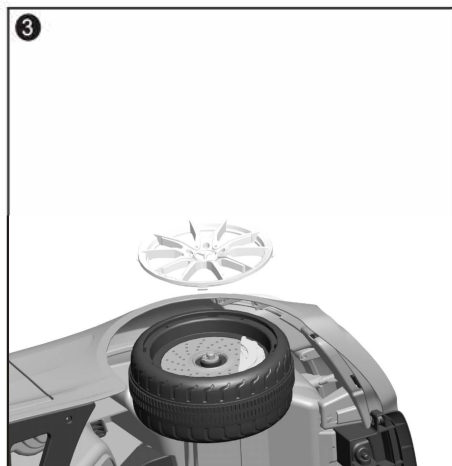

- 3 "Far scattare" un coprimozzo al centro. Ripetere il processo per le altre tre ruote.

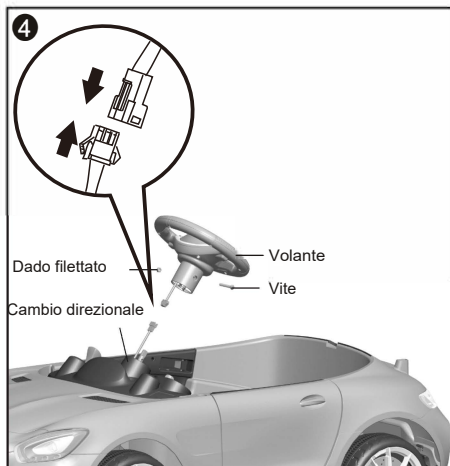

- 4 Connettori con spina. Posizionare il volante sull'albero e fissarlo con bullone e dado

Assemblaggio

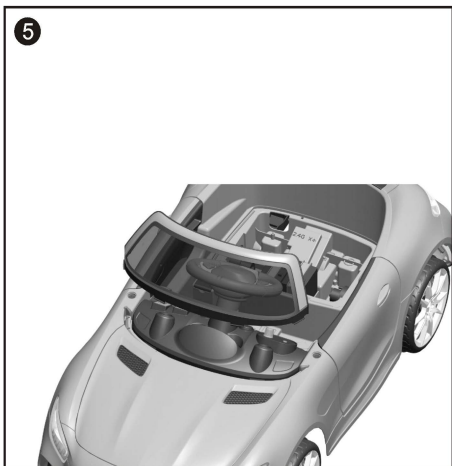

- Montare le linguette del parabrezza nelle fessure della struttura principale. Spingere il gruppo parabrezza e farlo "scattare" in posizione. Assicurarsi che sia fissato saldamente.

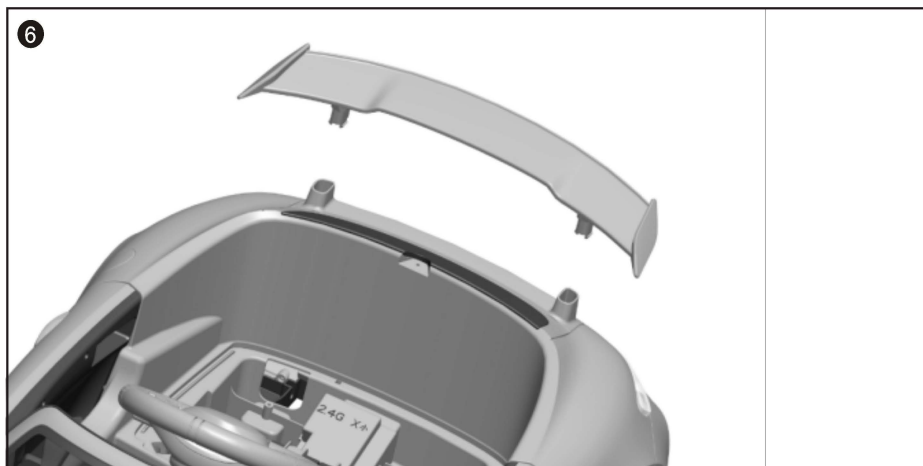

- Posizionare le linguette sull'alettone nelle fessure della struttura principale e premere lo spoiler per farlo "scattare" in posizione. Assicurarsi che sia fissato saldamente.

Assemblaggio

10

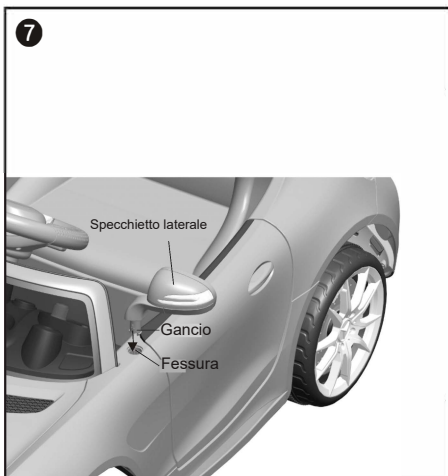

- Inserire lo specchietto laterale finché non sentite fare clic. Fare lo stesso per l'altro lato.

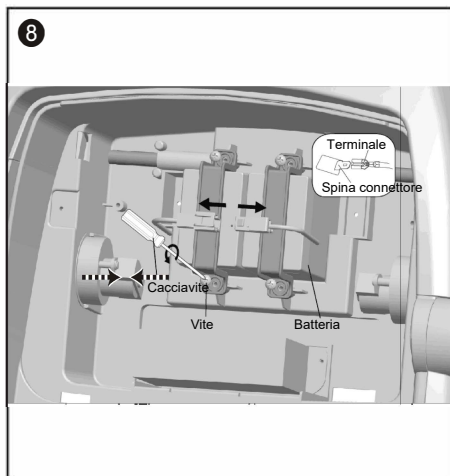

- Collegare i connettori della batteria.

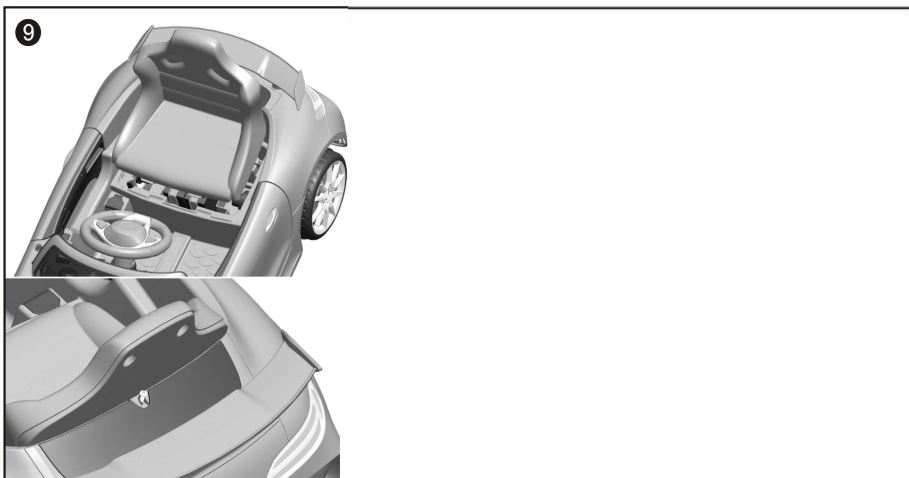

- Posizionare il sedile alle fessure della struttura principale e fissarlo con 1 vite.

Usare il vostro veicolo

Interruttore dell'alimentazione
Interruttore di accensione e spegnimento.

Marcia avanti
Portare la leva del cambio verso l'alto e premere l'acceleratore lentamente.

Retromarcia
Portare la leva del cambio verso il basso e premere il pulsante dell'acceleratore lentamente.

Bassa velocità
Il veicolo è stato preimpostato per funzionare a bassa velocità (1,5 mph, (3 kmh) massimo). Serve affinché vostro figlio acquisisca padronanza e comprenda le regole di una guida sicura.

Alta velocità
Il veicolo può essere guidato a velocità maggiore (2 mph, (3,5 km / h massimo) e a velocità inferiore (1,5 mph, (3 kmh) massimo). Assicurarsi che il proprio figlio sappia guidare e manovrare in sicurezza il veicolo e conosca le regole per una guida sicura.

Frenata
Il veicolo frenerà automaticamente dopo che l'acceleratore è stato rilasciato.

Effetto sonoro
Premere i pulsanti ai lati del volante.
Ogni pulsante produrrà un effetto sonoro diverso.

Dispositivo di sicurezza
SPEGNIMENTO AUTOMATICO. Se il motore è in stato di sovraccarico per qualsiasi motivo, compreso un uso improprio o un cortocircuito, il dispositivo di sicurezza interromperà automaticamente l'alimentazione, poi riprenderà a funzionare dopo che le parti si sono raffreddate!

Manutenzione

- Pulire solo con un panno morbido e asciutto. Non lavare con acqua o agenti corrosivi.
- Riporre il veicolo in un'area asciutta quando non in uso, poiché l'umidità potrebbe causare la corrosione dei componenti in metallo e delle parti elettriche.
- Ricordarsi di caricare la batteria mensilmente se il veicolo non usato regolarmente.
- Controllare e stringere tutte le viti e le protezioni regolarmente.
- Verificare che tutte le parti in plastica non presentino crepe. Sostituirle quando necessario.

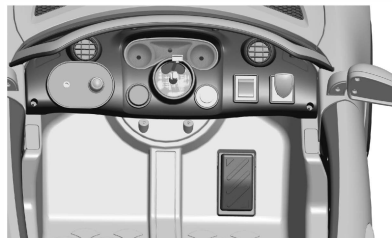

11

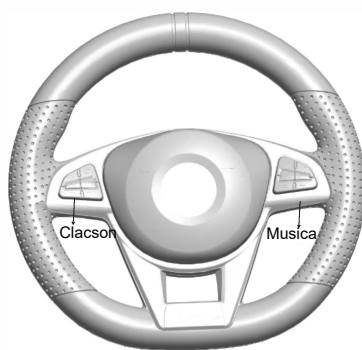

Risoluzione dei problemi

12

Problema	Possibile causa	Soluzione
Il veicolo non si muove	E' scattato l'interruttore	L'interruttore può "scattare" e arrestare il veicolo se è sovraccarico o se le condizioni di guida sono troppo aspre. L'interruttore ripristinerà automaticamente il normale funzionamento del veicolo dopo circa 10 secondi. Per evitare spegnimenti automatici ripetuti, non sovraccaricare il veicolo superando il limite di peso di 25 kg (55 libbre). Non trainare oggetti dietro al veicolo. Non guidare in salita o incappare in ostacoli ancorati al terreno, che possono far smettere di girare le ruote durante la guida.
	Cavi o connettori allentati	Controllare tutti i cavi e connettori. Assicurarsi che il connettore del cablaggio del motore sia collegato saldamente alla batteria e che non vi siano cavi allentati attorno al motore.
	Batteria completamente scarica	Una batteria vecchia o curata in modo improprio potrebbe risultare scarica. Se non siete sicuri che la batteria sia completamente scarica, potete farla testare presso il vostro Centro di Assistenza.
	Batteria scarica	Una nuova batteria va caricata per almeno 12 ore prima di utilizzare il veicolo per la prima volta. Dopodiché, è necessario ricaricare la batteria per almeno 8-10 ore dopo ogni utilizzo. Non ricaricare mai per oltre 24 ore. Controllare tutti i connettori; assicurarsi che il carica batterie sia collegato alla presa corrente. Assicurarsi che il flusso di corrente sia attivo.
	Il caricatore non funziona	È necessario disporre di un voltmetro per sapere se il carica batterie funziona o meno. Se pensate che ci sia un problema con il carica batterie, portatelo al Centro Assistenza dove verrà testato per voi.
	Interruttore danneggiato	Se in contatto con acqua o umidità, gli interruttori possono corrodarsi o incepparsi a causa di sporco, sabbia o ghiaia. Contattare il Centro Assistenza per la diagnosi e la riparazione.
La macchina si ferma all'improvviso durante la guida	Cavi o connettori allentati	Controllare tutti i cavi e connettori. Verificare che il connettore del cablaggio del motore sia collegato saldamente alla batteria e che non vi siano cavi allentati attorno al motore.
	Interruttore danneggiato	L'interruttore può "scattare" e arrestare il veicolo se è sovraccarico o se le condizioni di guida sono troppo aspre. L'interruttore ripristinerà automaticamente il normale funzionamento del veicolo dopo circa 10 secondi. Per evitare spegnimenti automatici ripetuti, non sovraccaricare il veicolo superando il limite di peso di 25 kg (55 libbre). Non trainare oggetti dietro al veicolo. Non guidare in salita o incappare in ostacoli ancorati al terreno, che possono far smettere di girare le ruote durante la guida. Se scatta di continuo, contattare il Centro Assistenza.

Risoluzione dei problemi

Problema	Posibile Causa	Soluzione
Tempo di funzionamento limitato (meno di 1 ora per carica)	Batteria scarica	Una nuova batteria va caricata per almeno 12 ore prima di utilizzare il veicolo per la prima volta. Dopo questa prima ricarica, ricaricare la batteria per almeno 8-10 ore dopo ogni utilizzo. Non caricare mai più di 24 ore. Controllare i connettori; assicurarsi che il carica batterie sia collegato alla presa a muro. Assicurarsi che il flusso di corrente alla presa sia attivo.
	Batteria sovraccarica	Non caricare mai la batteria per più di 24 ore. Se pensate che la batteria potrebbe essere danneggiata a causa del sovraccarico, contattare Centro Assistenza per testarla.
	La vecchia batteria non si ricarica completamente	Anche con le cure migliori, una batteria ricaricabile non dura per sempre. La durata media della batteria varia da 1 a 3 anni a seconda dell'uso del veicolo e dei modi d'uso. Sostituire la vecchia batteria con una nuova batteria ricaricabile. Non sostituire le parti. Per ottenere una batteria nuova, contattare il Centro Assistenza.
Tempo di funzionamento limitato (meno di 1 ora per carica)	Batteria scarica	Una nuova batteria va caricata per almeno 12 ore prima di utilizzare il veicolo per la prima volta. Dopo questa prima ricarica, ricaricare la batteria per almeno 8-10 ore dopo ogni utilizzo. Non caricare mai più di 24 ore. Controllare i connettori; assicurarsi che il carica batterie sia collegato alla presa a muro. Assicurarsi che il flusso di corrente alla presa sia attivo.
	La batteria va ricaricata	Assicuratevi di caricare la batteria dopo ogni utilizzo.
	La vecchia batteria non si ricarica completamente	Anche con le cure migliori, una batteria ricaricabile non dura per sempre. La durata media della batteria varia da 1 a 3 anni a seconda dell'uso del veicolo e dei modi d'uso. Sostituire la vecchia batteria con una nuova batteria ricaricabile. Non sostituire le parti. Per ottenere una batteria nuova, contattare il Centro Assistenza.
	Il veicolo e' sovraccarico	Non consentire più di 1 guidatore alla volta, seguire le indicazioni della capacità di carico di 25 kg (55 libbre) e non trainare nulla dietro al veicolo.
	Le condizioni di guida sono troppo aspre	Utilizzare solo su superfici generalmente in piano.

Risoluzione problemi

Problema	Possibile Causa	Soluzione
Il veicolo funziona a intermittenza	Cavo o connettore allentato	Controllare tutti i cavi attorno al motore e tutti i connettori per assicurarsi che siano ben saldi.
	Danni al motore o all'interruttore elettrico	Contattare il Centro Assistenza per la diagnosi e la riparazione.
Quando l'acceleratore è premuto, il veicolo non marcia senza spinta	Cavo o connettore allentato	Controllare tutti i cavi attorno al motore e tutti i connettori per assicurarsi che siano ben saldi.
	"Dead spot" del motore	Contattare il Centro Assistenza per la diagnosi e la riparazione.
Il riduttore del motore emette un forte rumore stridente o tintinnante	Ingranaggi danneggiati	Contattare il Centro Assistenza per la diagnosi e la riparazione.
Il carica batterie si scalda durante l'uso	Questo è normale e non dovrebbe essere motivo di preoccupazione.	Nessuna azione richiesta.
o La batteria fa un rumore gorgogliante o sfrigolante durante la ricarica	Alcuni rumori e gorgogliamenti sono normali e non dovrebbero essere motivo di preoccupazione	Nessuna azione richiesta. Se la batteria non fa rumore durante la ricarica, significa che la ricarica non e' in corso.

