



**Audi RS Q8
OWNER'S MANUAL**



Please read entire manual before starting assembly.

Keep this manual along with your purchase receipt for future reference.

Trademarks, design patents and copyrights are used with the approval of the owner AUDI AG by Jiaxing Harley Baby Car Co., Limited.

⚠️ WARNING:
CHOKING HAZARD-Small parts.
Not for children under 3 yrs.

⚠️ WARNING:
Toy must be assembled by adult before use.

⚠️ CAUTION
Screws contain potentially hazardous sharp points or sharp edges. Adult assembly required.

⚠️ WARNING
To reduce the risk of injury, adult supervision is required. Never use on road ways, near motor vehicles, on or near steep inclines or steps, swimming pools or other bodies of water. Always wear shoes, and never allow more than one rider.

Contents, colors and decorations may vary from those shown.

IMPORTANT, RETAIN FOR FUTURE REFERENCE: READ CAREFULLY

ASSEMBLY INSTRUCTION

Specifications:	
Battery:	6V/7AH*1
Motor:	15W*2
Suitable ages:	3-5
Maximum weight:	25kg
Speed :	1.5-3 km/h
Power way:	Charging type
Use of time:	Charg: 8-12 hours ; Use: 0.75 hours
Charger:	Input AC 220V, 50Hz, output DC 6V, 1000 mA

WARNING

1.The pictures in this instruction is only for explaining the operation and structure of the product, when there's any difference with the real product, please confirm with the real product.

2.In order to improve the quality of the product,we may amend some structure or appearance of the product without notification.Thank you for your understanding.

FOR THE SAFETY OF YOUR CHILD, PLEASE READ ALL WARNINGS AND ASSEMBLY/USE INSTRUCTIONS. KEEP THIS GUIDE FOR FUTURE REFERENCE.

- ADULT ASSEMBLY REQUIRED. The product contains small parts, which are for adult assembly only. keep small children away when assembling.
- always remove protective material and poly bags and dispose before assembly.
- never leave child unattended. direct adult supervision is required.
- always keep child in view when child is in vehicle.
- Keep Children within Safe Riding Areas:
 - Never use in roadways, near motor vehicles, on lawn space, on or near steep inclines or steps, swimming pools or or any other dangerous area.
- Use the toy only on flat surfaces. Such as inside your house, garden or playground.
- Never use in the dark. A child could encounter unexpected obstacles and have an accident. Operate the vehicle only in the daytime or a well-lit area.
- Please avoid running on sand or any other rough ground.
- always wear shoes.
- always sit on the seat.
- this toy has no brake.
- It is prohibited to change the circuit or add other electric parts
- Inspect wires and connections of the vehicle periodically.
- Do not let any child touch the wheels or be near them when the car is moving.
- This vehicle has adjustable play seat belts. Please instruct children how to tie the safety belt before using, guarantee the security.

STORAGE BATTERY INFORMATION AND MAINTENANCE

- Please charge 8 to 12 hours before first time use.
- Please use the suitable adapter to charge storage battery, otherwise the ride-on will be damaged.
- Please charge the car once the speed is slower than normal, otherwise it will decrease storage battery life.
- Please fully charge the battery before you put your ride-on away, and remember to recharge the battery every 30 days. This will ensure the normal use of the battery, otherwise, the battery might not hold a charge without proper maintenance.
- Batteries may leak fluids that can cause chemical burn injury or ruin your product.
- To avoid battery leakage: Do not mix old and new batteries or batteries of different types: alkaline, standard (carbon-zinc) or rechargeable (nickel-cadmium).
- Insert batteries as indicated inside the battery compartment. Remove batteries during long periods of non-use.
- Always remove exhausted batteries from the product. Dispose of batteries safely. Do not dispose of batteries in a fire. The batteries may explode or leak.
- Never short-circuit the battery terminals.
- Non-rechargeable batteries are not to be recharged.
- Use only batteries of the same or equivalent type as recommended.
- Do not charge non-rechargeable batteries.
- Remove rechargeable batteries from the product before charging.
- If removable rechargeable batteries are used, they are only to be charged under adult supervision
- Every single charging can not go over 24 hours. Both charger and storage batteries will occur mildly warm during charging. Do not use mal-functioned adapter or storage battery unless they are repaired.
- Charger and storage batteries are not considered as toys.
- Please make periodical inspection for storage battery, especially for adapter wires and plugs.
- Please turn off the switch when the ride-on is not in use. Please do a full charge after long periods of inactivity.
- Charge in well ventilated, dry place. Do not open the battery or the charger.
- Tighten the screws with a screwdriver. DO NOT over tighten

Disposal Of Battery:

1. Your sealed lead-acid battery must be recycled or disposed of in an environmentally sound manner.
2. Do not dispose of your lead-acid battery in a fire. The battery may explode or leak.
3. Do not dispose of a lead-acid battery in your regular, household trash. The incineration, land filling or mixing of sealed lead-acid batteries with house-hold trash is prohibited by law.

PREVENT FIRE AND ELECTRIC SHOCK:

- Use the only rechargeable battery and charger supplied with your vehicle.
- NEVER substitute the battery or the charger with another brand. Using another battery or charger may cause a fire or explosion.
- Do not use the battery or charger for any other product. Overheating, fire or explosion could occur.
- NEVER modify the electric circuit system. Tampering with the electric system may cause a shock, fire or explosion or may permanently damage the system.
- Do not allow direct contact between battery terminals. Fire or explosion can occur.
- Do not allow any type of liquid on the battery or its components.
- Explosive gasses are created during charging. Do not charge near heat or flammable materials. Charge the battery in a well- ventilated area ONLY.
- NEVER pick up the battery by the wires or charger. Damage can occur to the battery and may cause a fire. Pick up the battery by the case ONLY.

Charge the battery in a dry area ONLY.

●Battery posts, terminals and related accessories contain lead and lead compounds, chemicals known to the State of California to cause cancer and reproductive harm. Wash hands after handling.

●Do not open the battery. Battery contains lead acid and other materials that are toxic and corrosive.

●Do not open the charger. Exposed wiring and circuitry inside case may cause electric shock.

ONLY adults may handle or charge the battery. NEVER allow child to handle or charge the battery. Battery is heavy and contains lead acid (electrolyte).

●Do not drop the battery. Permanent damage to the battery could occur or cause serious injury.

●Before charging the battery, check for wear or damage to the battery, charger, its supply cord and the connectors. DO NOT charge the battery if any damage to parts has occurred.

Do not allow the battery to drain completely. Recharge the battery after each use or once a month if not used regularly.

●Do not charge battery upside down.

●Always secure the battery with the bracket. Battery can fall out and injure a child if vehicle tips over.

●It is parents' responsibility to check main parts of the toy before using, Must regularly examine for potential hazard, such as the battery, charge, cable or cord, plug, screws are fastening enclosure of other parts and that in the event of such damage, the toy must not be until that damage had been properly removed. Make sure the plastic parts of the vehicle are not cracked or broken.

●Occasionally use a lightweight oil to lubricate moving parts such as wheels.

●Park the vehicle indoors or cover it with a tarp to protect it from wet weather.

●Keep the vehicle away from sources of heat, such as stoves and heaters. Plastic parts may melt.

●Recharge the battery after each use. Only an adult can handle the battery. Recharge the battery at least once a month when the vehicle Raider is not being used.

●Do not wash the vehicle with a hose. Do not wash the vehicle with soap and water. Do not drive the vehicle in rainy or snowy weather. Water will damage the motor, electric system and battery.

●Clean the vehicle with a soft, dry cloth. To restore shine to plastic parts, use a non-wax furniture polish. Do not use car wax. Do not use abrasive cleaners.

●Do not drive the vehicle in loose dirt, sand or fine gravel which could damage moving parts, motors or the electric system.

●When not using, all the electrical source should be turn off. Turn off the power switch and disconnect the battery connection.

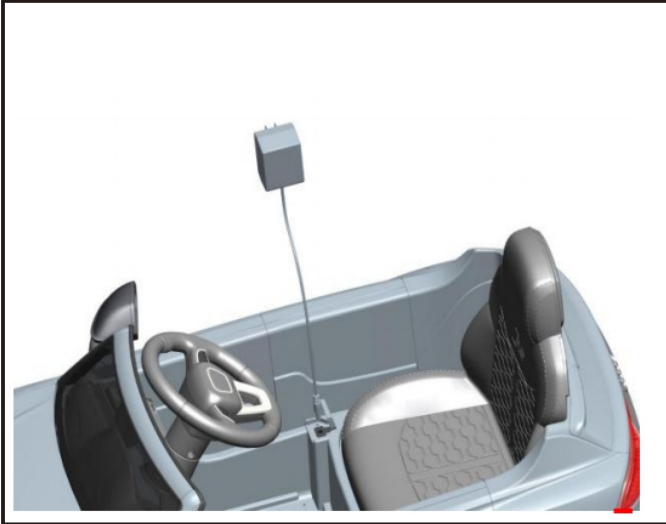

Charge the Battery

The first charge will take about 12 hours.

Tips 1: Charge the car directly from the socket near the seat.



Tips 2: Take out the battery, charging the battery independently.



















- Plug the battery connector into the charger port.
- Plug the charger into a standard wall outlet. The charger may feel warm during charging.
- Only use the 6/12 volt charger to charge your 6/12 volt battery.
- Note: if power flow to the wall outlet is controlled by a switch, make sure the switch is "ON"
- Before first-time use, charge the battery for at least 12 hours. Never charge the battery longer than 24 hours.
- Recharge the battery for at least 8-10 hours after each use of your vehicle.
- Do not charge or store battery upside down. Charging produces explosive gases. Charge away from flames, sparks and lit cigarettes. Charge in a well ventilated area.
- Once the battery is charged, disconnect the battery connector from the charger connector. Unplug the charger from the wall outlet. The battery is now ready to be installed in your vehicle. Please see the following Battery installation Section for detailed instructions on installing your vehicle:

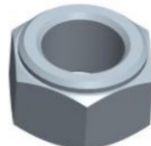

Battery Replacement

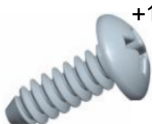
1. Lift the seat out
2. Disconnect the battery connectors
3. Remove the 4 screws on the sides of the battery
4. Take out the battery from the battery compartment.

- Please identify all parts before assembly and save all packaging material until assembly is completed to ensure that no parts are discarded.
- Metal parts have been coated with lubricant for protection during shipment. Wipe all metal parts with a paper towel to remove any excess lubricant.

 <p>A x 1</p> <p>Main body</p>	 <p>B x 1</p> <p>Steering Wheel</p>	 <p>C x 1</p> <p>Side mirror (Lx 1/Rx 1)</p>	
 <p>D x 1</p> <p>Seat</p>	 <p>E x 2</p> <p>Rear wheel</p>	 <p>F x 2</p> <p>Front wheel</p>	
 <p>G x 4</p> <p>Wheel cover</p>	 <p>H x 1</p> <p>Side bracket (L x 1, R x 1)</p>	 <p>I x 1</p> <p>Rear bracket</p>	
 <p>J x 1</p> <p>Windshield</p>	 <p>K x 1</p> <p>Charger</p>	 <p>L x 1</p> <p>Manual</p>	
 <p>M x 4</p> <p>Nut (M8)</p>	 <p>N x 4</p> <p>Washer (8 x 1.3mm)</p>	 <p>O x 2</p> <p>Washer (10 x 1.5mm)</p>	
 <p>P x 19 +1(spare)</p> <p>Screw (4x12mm)</p>	 <p>Q x 1</p> <p>Screw (5 x 45mm)</p>	 <p>R x 1</p> <p>Nut (M5)</p>	 <p>S x 2</p> <p>Socket tool</p>

Assembly

Children can be harmed by small parts, sharp edges and sharp points in the vehicles unassembled state, or by electrical items. Care should be taken in unpacking and assembling the vehicle. Children should not handle parts, including the battery, or help in the assembly of the vehicle.

Step 1

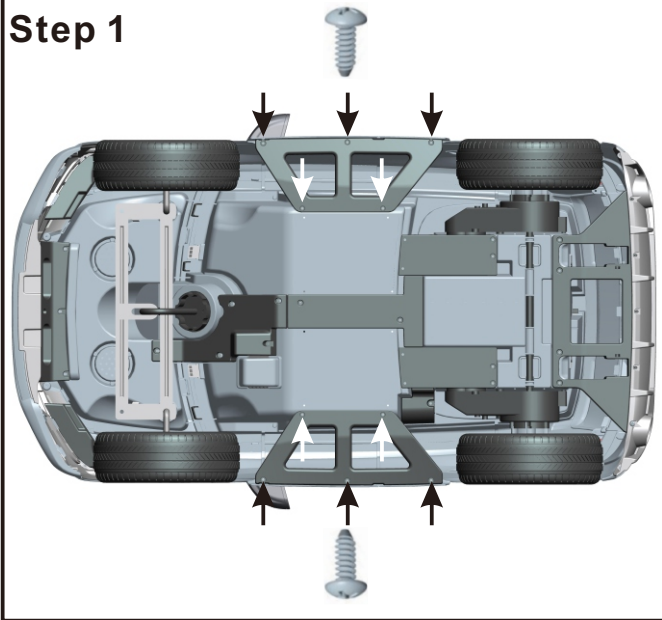

Insert the side bracket under the side body and fasten with 5 screws. Repeat the process for the other side.

Step 2

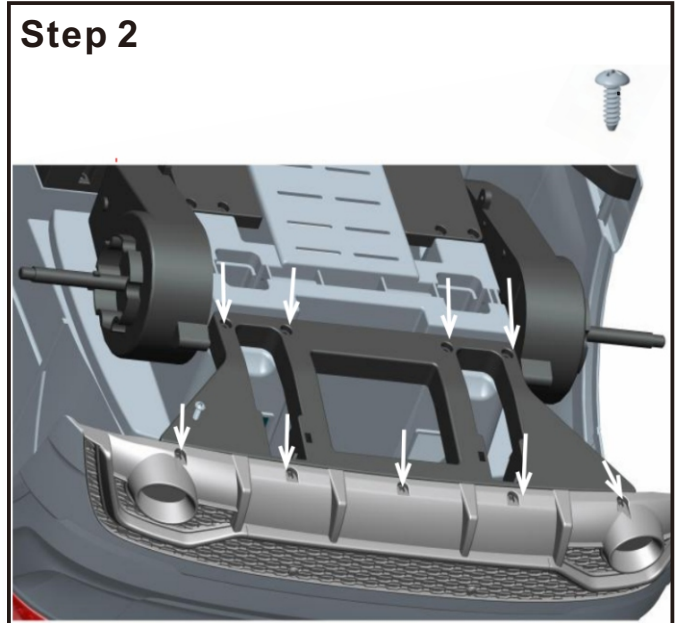

Insert the rear bracket under the rear body and fasten with 9 screws.

Step 3

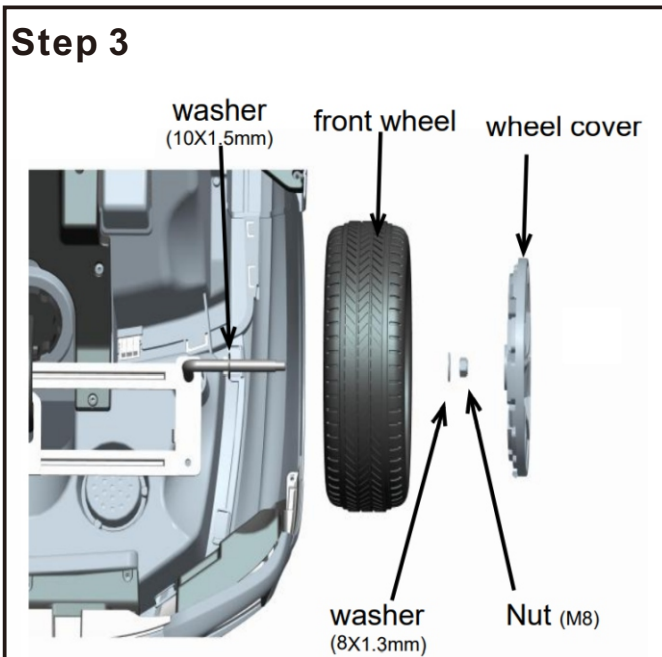

Assemble all the parts in sequence as the picture shown and use the socket tool fastened. Repeat the process for the other side.

Step 4

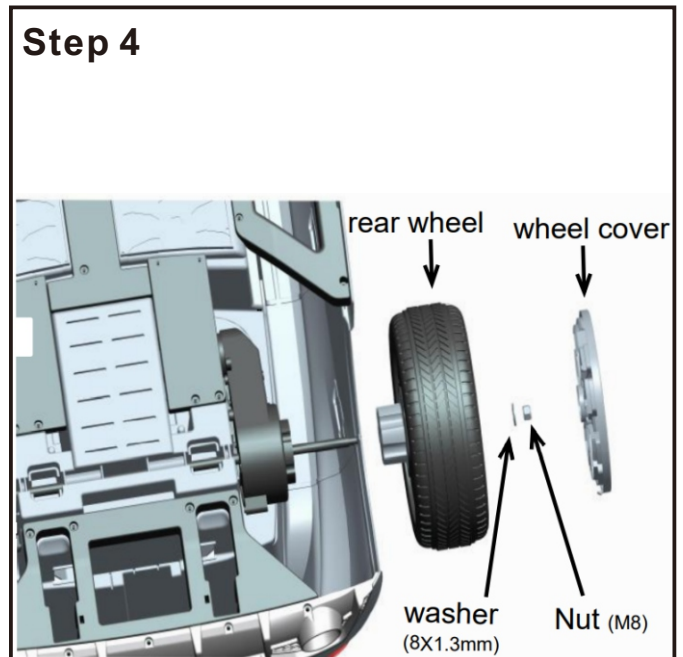

Assemble all the parts in sequence as the picture shown and use the socket tool fastened. Repeat the process for the other side.

Step 5

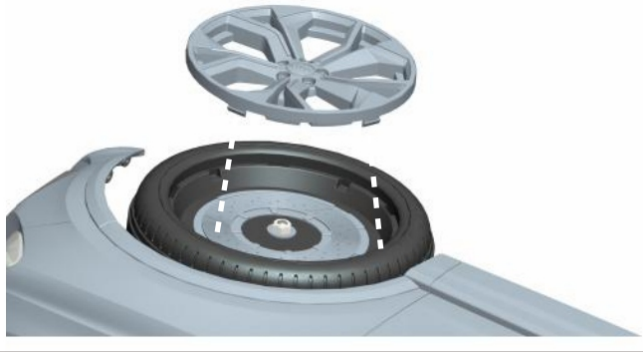

“Snap” the wheel cover into the right place, repeat the process for the other three wheels.

Step 6



Insert the windshield to the slots on the main body.

Step 7

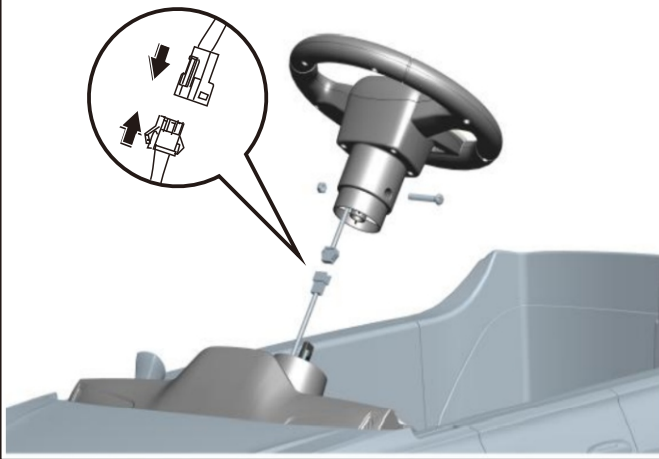

Plug connectors, place the steering wheel onto the turning shaft and fasten it with bolt and nut.

Step 8



Insert the side mirror into the right place as picture shown, until you hear click sound. Repeat the process for the other side.

Step 8

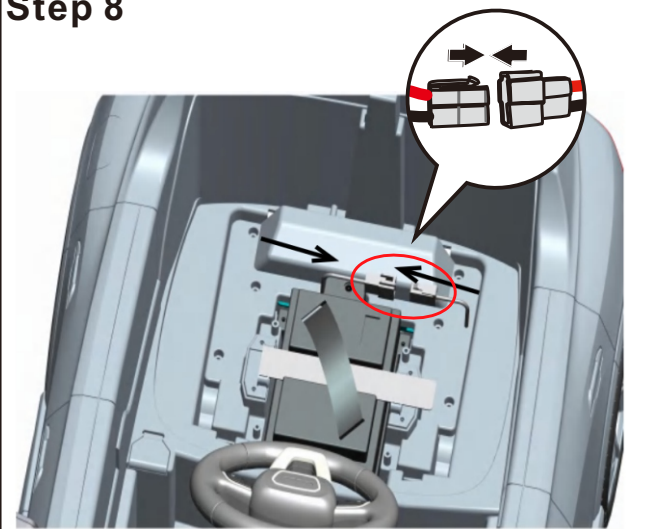

Battery assembly

Plug connectors as the picture shown.

Step 9

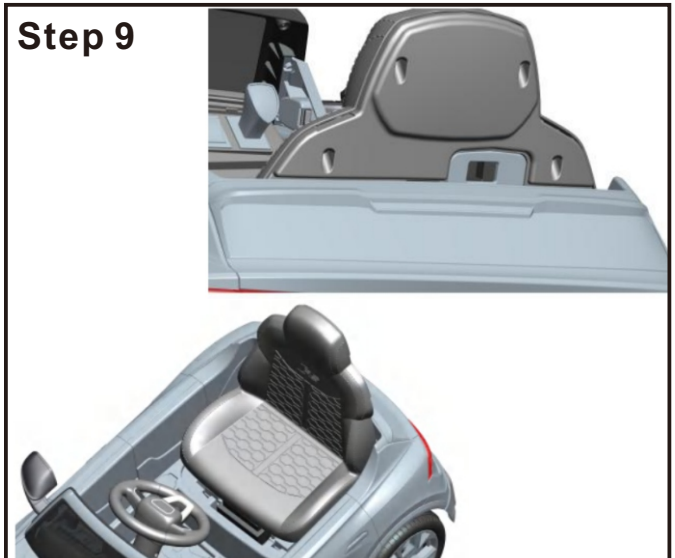

Insert the seat to the slots of the main body, press the backrest to the right place.

Operating your vehicle

Power switch

Switch button ON and OFF.

Forward

Push the shifter in upward position and press the accelerator slowly.

Reverse

Push the shifter in downward position and press the accelerator slowly.

Low speed

Vehicle has been pre-set to operate at low speed (1.5 mph, (3 km/h) maximum). Once your child has mastered safe driving skills and understands the Safe Driving Rules.

High speed

vehicle to be driven at the higher speed (2 mph, 3.5km/h) maximum.

Make sure your child can safely steer and operate the vehicle and knows the rules for safe driving.

Stop

Vehicle will automatically stop after the accelerator is released.

Sound effect

Press the button on the steering wheel

Safety device

AUTO POWER OFF. If the motor is overloaded for any reason, including improper usage, an electrical circuit breaker will automatically cut off the power, then resume after the parts have cooled!

Maintenance

Clean with a dry, soft cloth only. Do not wash with water or corrosive agents.

Store vehicle in a dry area when not in use, since moisture could cause the metal components and electrical parts to corrode.

Remember to charge the battery monthly while the vehicle is not in regular use.

Check and tighten all screws and coverings regularly.

Check all plastic parts for cracks. Replace as necessary.



Troubleshooting

Problem	Possible Cause	Solution
car does not move	Circuit breaker tripped	Circuit breaker may "trip" and stop the vehicle if it is overloaded or the driving conditions too severe. The breaker will automatically reset after approximately 10 seconds, and the vehicle will operate normally. To avoid repeated automatic shut downs, do not overload the vehicle by exceeding the weight limited of 25kg (55 lbs). Or by towing anything behind the vehicle. Do not drive up hills or run into fixed objects, which can cause the wheels to stop spinning while power is still being supplied to the motors.
	Loose wire or connectors	Check all wires and connectors Make sure that the motor harness connector is plugged in tightly to the battery, and that there are no loose wires around the motor.
	Dead battery	An old or improperly cared battery may be dead. If you are unsure whether it is dead or not, you can have it tested at your Service Canter.
	Undercharged battery	A new battery should have been charged for at least 12 hours before using the vehicle for the first time. After that, it must be recharge the battery for at least 8-10 hours after each use. Never charge longer than 24 hours. Check all connectors; make sure the charger is plugged into the wall. Make sure the power flow to the outlet is on.
	Charger is not working	You must have a volt meter in order to tell whether the charger is working or not. If you think there maybe a problem with the charger, take it to the Service Center where they will test it for you.
	Damaged switch	When exposed to water or moisture, switches can become corroded, or can jam due to loose dirt, sand or gravel. Contact your Service Center for diagnosis and repair.

Problem	Possible Cause	Solution
Car was running but suddenly stopped	Loose wire or connectors	Check all wires and connectors. Make sure that the motor harness connector is plugged into the battery tightly, and that there are no loose wires around the motor.
	Circuit breaker tripped	Circuit breaker may "trip" and stop the vehicle if it is overloaded or the driving conditions too severe. The breaker will automatically reset after approximately 10 seconds, and the vehicle will operate normally. To avoid repeated automatic shutdowns, do not overload the vehicle by exceeding the weight limited of 25kg (55 lbs), or by towing anything behind the vehicle. Do not drive up hills or run into fixed object, which can cause the wheels to stop spinning while power is still being supplied to the motors. If breaker continually trips, contact your Service Center.
Short operating time (less than 1 hours per charge)	Undercharged battery	A new battery should have been charged for at least 12hours before using the vehicle for the first time. After that, it must be recharge the battery for at least 8-10 hours after each use.
	Overcharged battery	Never charge longer than 24 hours. Check all connectors; make sure the charger is plugged into the wall. Make sure the power flow to the outlet is on. Never charge battery longer than 24 hours. If you think the battery maybe damage due to overcharging, contact Service Center for testing.
	Old battery will not accept a full charge	Even with proper care, a rechargeable battery does not last forever. Average battery life is 1 to 3 years depending on vehicle use and use conditions. Replace the battery with a new rechargeable battery. Do not substitute parts. To get a replacement battery, please contact Service Center.

Problem	Possible Cause	Solution
Vehicle is sluggish	Undercharged battery	A new battery should have been charged for at least 12 hours before using the vehicle for the first time. After that, it must be recharge the battery for at least 8-10 hours after each use. Never charge longer than 24 hours. Check all connectors; make sure the charger is plugged into the wall. Make sure the power flow to the outlet is on.
	Battery needs charging	Be sure to charge the battery after each use.
	Old battery will not accept a full charge	Even with proper care, a rechargeable battery does not last forever. Average battery life is 1 to 3 years depending on vehicle use and use conditions. Replace the battery with a new rechargeable battery. Do not substitute parts. To get a replacement battery, please contact Service Center.
	Vehicle is overloaded	Allow no more than 1 rider at a time, follow the 25kg (55lbs) weight capacity and don't tow anything behind the vehicle.
	Driving conditions are too stressful	Use only on a generally level ground.
Intermittent vehicle operation	Loose wire or connector	Check all wires around the motors and all connectors to make sure they are tight.
	Motor or electrical switch damage	Contact your Service Center for diagnosis and repair.
When the accelerator is pressed, the vehicle won't run without a push	Loose wire or connector	Check all wires around the motors and all connectors to make sure they are tight.
	"Dead Spot on motor	Contact your Service Center for diagnosis and repair.
Motor gear box makes a loud grinding or clacking noise	Broken gears	Contact your Service Center for diagnosis and repair.
Charger get warm during use	This is normal and should not be concern	No action required.
Battery makes gurgling or sizzling noise while charging	Some noise and swelling is normal and should not be a concern	No action required. If the battery does not make noise while charging. It does not mean it is not accepting the charging.

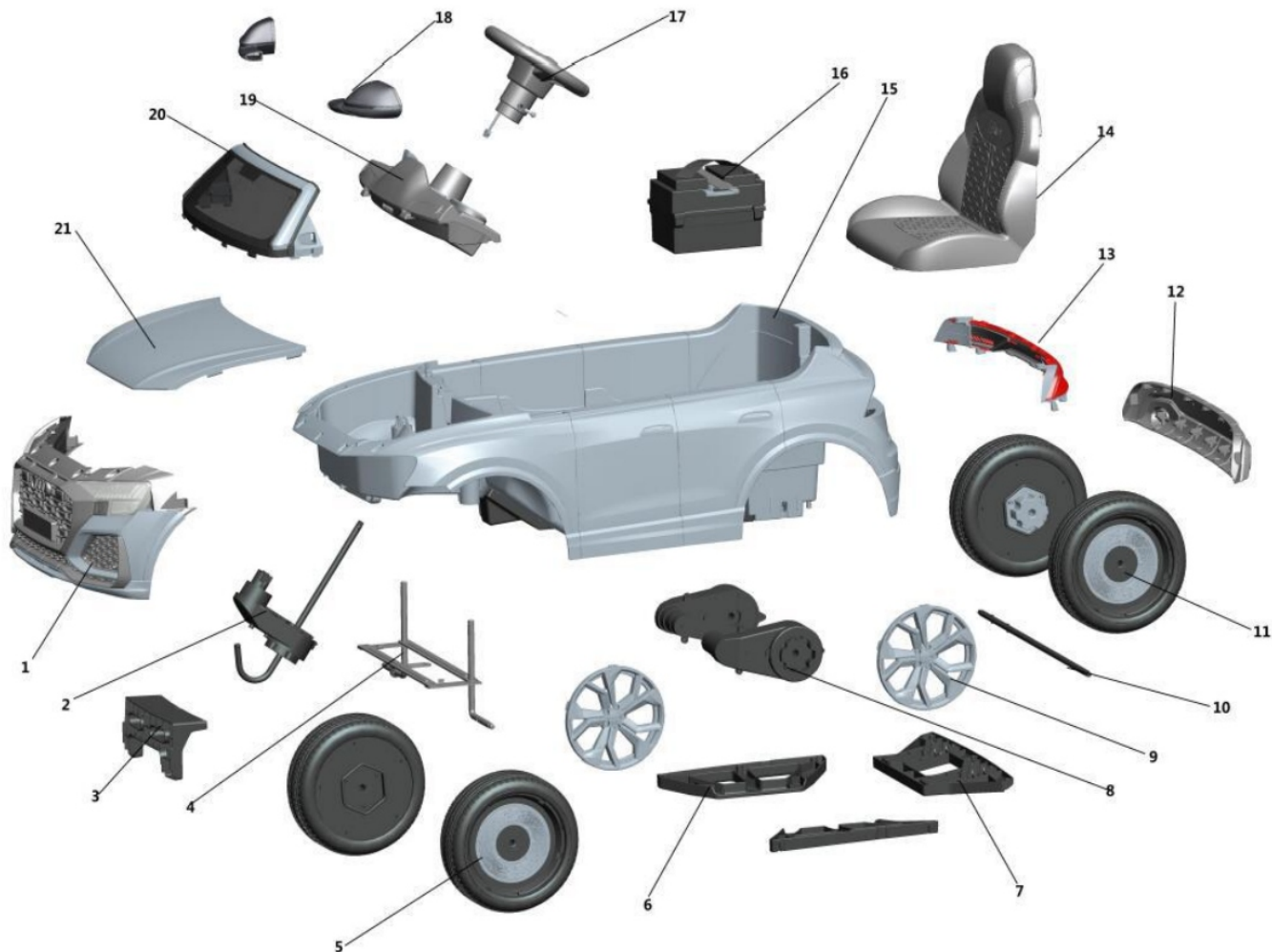

Note: Some parts shown are assembled to both sides of the vehicle.

No. Part	Quantity	No. Part	Quantity
1. Front Bumper	1pc	8. Rear Drive Assembly	2pcs
2. Front Steering Assembly	1pc	9. Wheel Cover	4pcs
3. Front Support	1pc	10. Rear Axle	1pc
4. Front Axle Assembly	1pc	11. Drive Wheel Assembly	2pcs
5. Front Wheel Assembly	2pcs	12. Rear Bumper Assembly	1pc
6. Side Bracket	2pcs	13. Rear Light Assembly	2pcs
7. Rear Bracket	1pc	14. Seat	1pc

No. Part	Quantity
15. Main Body	1pc
16. Battery Assembly	1pc
17. Steering Wheel	1pc
18. Side Mirror	2pcs
19. Dashboard Assembly	1pc
20. Windshield	1pc
21. Hood	1pc

JR1602FCC Remote Control Manual

- (1). Supply Voltage—DC 3.0V , Battery 2*1.5V AAA (not included)
- (2). Frequency 2.407GHz-2.473GHz (Peak output power: 5dBm)
- (3). Instructions

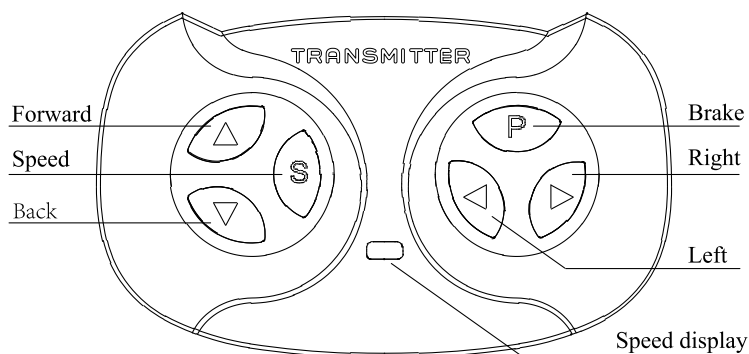

a. First time use need to match code, this product has memory function
Replace battery is unnecessary match code

b. Hold down “▲” & “▼” keys for 3 seconds start match code, The first LED flicker

c. Turn on the car body power now , The first LED lit up, Match code Success

d. Remoter 10 seconds not run will be standby ,Press any key wake up

e. Keys caption : “▲” Forward, “▼” Back, “◀” Left, “▶” Right, “S” Speed, “P” Brake.

Press “S” key set up speed , 1 led lit up is low speed , 2 leds lit up is medium speed ,
3 leds lit up is high speed, Backward the car is only low speed

Press “P” key hold the brake, All LED flicker

※ The remote controller only can be used with adult's guidance

This device complies with part 15 of the FCC Rules.

Operation is subject to the following two conditions:

- (1) This device may not cause harmful interference, and
- (2) this device must accept any interference received, including interference that may cause undesired operation.

Note: This equipment has been tested and found to comply with the limits for a Class B digital device, pursuant to Part 15 of the FCC Rules. These limits are designed to provide reasonable protection against harmful interference in a residential installation. This equipment generates, uses and can radiate radio frequency energy and, if not installed and used in accordance with the instructions, may cause harmful interference to radio communications.

However, there is no guarantee that interference will not occur in a particular installation. If this equipment does cause harmful interference to radio or television reception, which can be determined by turning the equipment off and on, the user is encouraged to try to correct the interference by one or more of the following measures:

Reorient or relocate the receiving antenna

Increase the separation between the equipment and receiver.

Connect the equipment into an outlet on a circuit different from that to which the receiver is connected.

Consult the dealer or an experienced radio/TV technician for help.

Warning: Changes or modifications to this unit not expressly approved by the part responsible for compliance could void the user's authority to operate the equipment.

FCC Radiation Exposure Statement

The device has been evaluated to meet general RF exposure requirement.

The device can be used in portable exposure condition without restriction.



**Audi RS Q8
MANUAL DEL PROPIETARIO**

Lea todo el manual cuidadosamente antes de empezar el montaje. Guarde este manual junto con su recibo de compra para las referencias futuras.

Las marcas comerciales, las patentes del diseño y los derechos de autor se utilizan con la aprobación del propietario AUDI AG por Jiaxing Harley Baby Car Co., Limited.

⚠️ WARNING: PELIGRO DE ASFIXIA-
Hay piezas pequeñas. No es adecuada para los niños menores de 3 años.

⚠️ WARNING:
El juguete debe ser montado por un adulto antes del uso.

⚠️ CAUTION
Los tornillos pueden tener puntas o bordes afilados potencialmente peligrosos. Se requiere que el adulto realice el montaje.

⚠️ WARNING
Con el fin de reducir el riesgo de lesiones, se requiere la supervisión de un adulto. Nunca utilice este vehículo en caminos, cerca de vehículos motorizados, en o cerca de pendientes o escalones empinados, piscinas u otros cuerpos de agua. Siempre debe usar zapatos y nunca permita que más de un usuario la utilice al mismo tiempo.

Contents, colors and decorations may vary from those shown.

IMPORTANTE, CONSERVAR PARA FUTURAS CONSULTAS: LEER DETENIDAMENTE.

INSTRUCCIONES DE MONTAJE

Especificaciones:	
Batería:	6V/7AH*1
Motor:	15W*2
Edades adecuadas:	3-5
Peso máximo:	25kg
Velocidad:	1.5-3 km/h
Modo de energía:	Tipo de carga
Uso del tiempo:	Carga: 8-12 horas ; Uso: 0.75 horas
Cargador:	Entrada AC 220 V, 50Hz, Salida DC 6 V 1000mA

ADVERTENCIA

1. Las imágenes en estas instrucciones son solo para indicar el funcionamiento y la estructura del producto, cuando haya alguna diferencia con el producto real, consulte el producto real.
2. Para mejorar la calidad del producto, podemos modificar alguna estructura o apariencia del producto sin notificación previa. Muchas gracias por su comprensión.

PARA PROTEGER LA SEGURIDAD DE SU NIÑO/A, LEA TODAS LAS ADVERTENCIAS E INSTRUCCIONES DE MONTAJE / USO. GUARDE ESTA GUÍA BIEN PARA LAS FUTURAS REFERENCIAS.

- SE REQUIERE MONTAJE POR UN ADULTO. La motocicleta contiene piezas pequeñas, se requiere que los adultos realicen el montaje solamente. Mantenga a los niños pequeños alejados del lugar para realizar el montaje.
- Antes de realizar el montaje, siempre retire el material protector y las bolsas de polietileno y deséchelas.
- Nunca deje al/la niño/a sin supervisión. Se requiere la supervisión directa desde un adulto.
- Siempre mantenga al/la niño/a a la vista cuando esté en la motocicleta.
- Mantenga a los niños dentro de las áreas seguras para circular:
 - Nunca utilice la motocicleta en carreteras, cerca de vehículos de motor, en espacios de césped, en o cerca de pendientes o escalones empinados, piscinas o cualquier otra área peligrosa.
- Solo utilice la motocicleta de juguete sobre superficies planas. Por ejemplo, dentro de su casa, jardín o parque infantil.
- Nunca utilice la motocicleta en la oscuridad. Un/a niño/a podría encontrar obstáculos inesperados y provocar un accidente. Opere la motocicleta solo durante el día o en un lugar bien iluminado.
- Evite utilizar la motocicleta sobre arena o cualquier otro terreno accidentado.
- siempre use zapatos adecuados.
- Siempre siéntese en el asiento de la motocicleta.
- Esta motocicleta de juguete no tiene freno.
- Está prohibido cambiar el circuito o agregar otras partes eléctricas.
- Inspeccione los cables y conexiones de la motocicleta regularmente.
- No permita que ningún/a niño/a toque las ruedas o se acerque a ellas cuando la motocicleta esté moviendo.
- Esta motocicleta tiene cinturones de seguridad de juego ajustables. Indique a los niños cómo atar el cinturón de seguridad antes de utilizar la motocicleta para garantizar la seguridad de los niños.

INFORMACIÓN DE ALMACENAMIENTO Y MANTENIMIENTO DE LA BATERÍA

- Cargue de 8 a 12 horas antes del primer uso de la motocicleta.
- Utilice el adaptador adecuado para cargar la batería; de lo contrario, la motocicleta se dañará.
- Cargue la motocicleta una vez que la velocidad sea más lenta de lo normal; de lo contrario, disminuirá la vida útil de la batería.
- Cargue la batería de manera completa antes de almacenar la motocicleta y recuerde recargar la batería cada 30 días. Esto garantizará el uso normal de la batería; de lo contrario, puede hacer que la batería no mantenga la carga eléctrica sin el mantenimiento adecuado.
- Las baterías pueden derramar líquidos que pueden provocar quemaduras químicas o arruinar la motocicleta.
- Para evitar fugas de las baterías: No mezcle las baterías nuevas y viejas o baterías de diferentes tipos: alcalinas, estándar (carbono-zinc) o recargables (níquel-cadmio).
- Inserte las baterías como lo que se indica dentro del compartimiento de las baterías. Retire las baterías si no se utilizan durante largos períodos.
- Siempre retire siempre las baterías agotadas del producto. Deseche las baterías de manera segura. No tire las baterías al fuego, si no, las baterías pueden explotar o generar fugas.
- Nunca cortocircuite los terminales de la batería.
- Las baterías no recargables no deben ser recargadas.
- Solo utilice las baterías del mismo tipo o equivalente al recomendado.
- No cargue las baterías no recargables.
- Retire las baterías recargables de la motocicleta antes de cargarlas.
- Si se utilizan las baterías recargables y extraíbles, solo deben ser cargadas bajo la supervisión de un adulto.
- Cada carga individual no puede exceder 24 horas. Tanto el cargador como las baterías se calentarán levemente durante la carga. No utilice un adaptador o una batería que funcionen mal a menos que esté reparado/a.
- El cargador y las baterías no son juguetes.
- Inspeccione regularmente la batería, especialmente de los cables y enchufes del adaptador.
- Apague el interruptor cuando la motocicleta no esté en uso. Cargue las baterías completamente después de que no las utilicen durante largos períodos.
- Cargue las baterías en un lugar seco y bien ventilado. No abra las baterías ni el cargador.
- Apriete los tornillos con un destornillador. NO los apriete demasiado.

Eliminación de Baterías:

1. Su batería sellada de plomo-ácido debe ser reciclada o desechada de manera ambientalmente racional.
2. No tire su batería de plomo-ácido al fuego, si no, la batería puede explotar o generar fugas.
3. No deseche una batería de plomo-ácido en la basura doméstica habitual. La incineración, el relleno de vertederos o la mezcla de baterías de plomo-ácido selladas con la basura doméstica están prohibidas de acuerdo con la ley.

EVITAR INCENDIOS Y DESCARGAS ELÉCTRICAS:

- Solo utilice la batería recargable y el cargador suministrados juntos con su motocicleta.

-NUNCA sustituya la batería o el cargador por otra marca. El uso de otra batería o cargador puede causar un incendio o una explosión.

-No utilice la batería ni el cargador para ningún otro producto, de lo contrario, podría ocurrir sobrecalentamiento, fuego o explosión.

- NUNCA modifique el sistema del circuito eléctrico. La manipulación del sistema eléctrico puede provocar una descarga, un incendio o una explosión o puede dañar el sistema permanentemente.

-No permita el contacto directo entre los terminales de la batería, de lo contrario, puede causar incendio o explosión.

-No permita que la batería o sus componentes contacten con ningún tipo de líquido.

-Se crean gases explosivos durante la carga. No cargue la batería cerca de fuentes de calor o materiales inflamables. Cargue la batería SOLAMENTE en un lugar bien ventilado.

- NUNCA levante la batería por los cables o el cargador, de lo contrario, se pueden producir daños en la batería y causar un incendio. Tome la batería SOLAMENTE por el estuche.

-Cargue la batería SOLAMENTE en un lugar seco.

- Los bornes, terminales y accesorios relacionados de la batería contienen plomo y compuestos de plomo, sustancias químicas conocidas en el estado de California como causantes de cáncer y daños reproductivos. Lávese las manos después de manipular las baterías.

- No abra la batería. La batería contiene ácido de plomo y otros materiales que son tóxicos y corrosivos.

- No abra el cargador. El cable y los circuitos expuestos dentro de la carcasa pueden causar descargas eléctricas.

SOLO los adultos pueden manipular o cargar la batería. NUNCA permita que un/a niño/a manipule o cargue la batería. La batería es pesada y contiene ácido de plomo (electrolite).

- No deje que la batería se caiga, de lo contrario, se podría provocar daño permanente a la batería o causar lesiones graves.

- Antes de cargar la batería, compruebe si la batería, el cargador, el cable de alimentación y los conectores están desgastados o dañados. NO cargue la batería si se ha tenido algún daño.

No permita que la batería se agote completamente. Recargue la batería después de cada uso o una vez cada mes si no se usa durante largo plazo.

- No cargue la batería al revés.

- Siempre fije la batería con el soporte. La batería puede caerse y lesionar a un/a niño/a si la motocicleta se vuelca.

- Es responsabilidad de los padres que inspeccionen las partes principales de la motocicleta antes de cada uso. Deben examinarla regularmente para detectar los posibles peligros, como la batería, el cargador, el cable o la línea, el enchufe, los tornillos que sujetan la carcasa de otras partes y que, en caso de daño, no debe utilizarse la motocicleta hasta que ese daño haya sido reparado de manera correcta. Asegúrese de que todas las piezas de plástico de la motocicleta no estén agrietadas o rotas.

- Ocasionalmente, utilice un aceite liviano para lubricar las partes móviles como las ruedas.

- Estacione la motocicleta en el interior o cúbrala con una lona para protegerla del clima húmedo.

- Mantenga la motocicleta alejada de fuentes de calor, como estufas y calentadores. Las piezas de plástico pueden ser derretidas.
- Recargue la batería después de cada uso. Solo los adultos pueden manejar la batería. Recargue la batería al menos una vez al mes cuando la motocicleta de Raider no esté en uso.
- No lave la motocicleta con manguera. No la lave con agua y jabón. No la conduzca cuando haga lluvia o nieve. El agua dañará el motor, el sistema eléctrico y la batería.
- Limpie la motocicleta con un paño suave y seco. Para mantener el brillo de las piezas de plástico, utilice un pulidor de muebles sin cera. No utilice cera para autos. No utilice limpiadores abrasivos.
- No conduzca la motocicleta sobre tierra suelta, arena o grava fina que podría dañar las piezas móviles, los motores o el sistema eléctrico.
- Cuando no utilice la motocicleta, debe apagar todas las fuentes eléctricas. Apague el interruptor de encendido y desconecte la conexión de la batería.

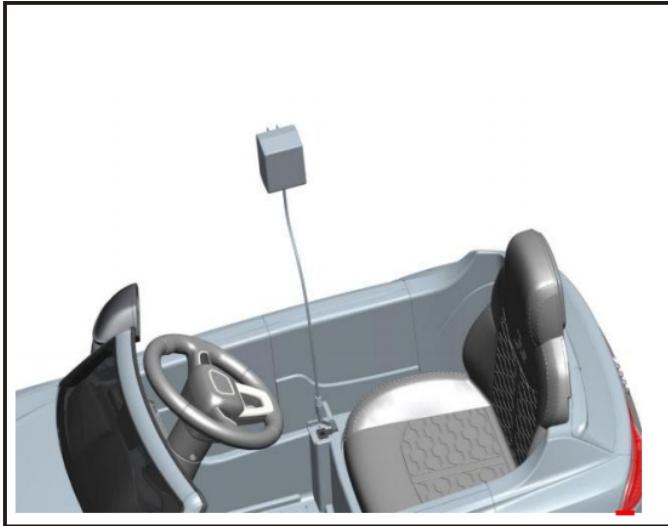

Cargar la batería

La primera carga deberá tardar durante 12 horas aproximadamente. Consejos 1: Cargue el automóvil directamente por el enchufe cerca del asiento. Consejo



2: Saque la batería, cargue la batería de manera independiente.











- Enchufe el conector de la batería en el puerto del cargador.
- Enchufe el cargador a una toma de corriente estándar. Quizás el cargador se caliente durante la carga.
- Sólo utilice el cargador de 6/12 voltios con el fin de cargar la batería de 6/12 voltios.
- Nota: Si el flujo de corriente a la toma de corriente de pared está controlado por un interruptor, asegúrese de que el interruptor esté en "ON (Encendido)".
- Antes de utilizar el vehículo por primera vez, cargue la batería durante al menos 12 horas. No cargue la batería por más de 24 horas.
- Recargue la batería durante al menos 8-10 horas después de utilizar el vehículo cada vez.
- No cargue ni almacene la batería al revés. De lo contrario, al cargar, se generará gas explosivo. Cargue la batería lejos de llamas, chispas y cigarrillos encendidos. Cargue la batería en un área bien ventilada.
- Una vez que la batería esté cargada, desconecte el conector de la batería del conector del cargador. Desenchufe el cargador de la toma de corriente de pared. La batería ya está lista para ser insertada en su vehículo. Lea la siguiente sección de instalación de la batería por motivo de obtener instrucciones detalladas:



Reemplazo de batería

1. Levante el asiento.
2. Desconecte los conectores de la batería.
3. Retire los 4 tornillos a los lados de la batería.
4. Retire la batería del compartimento de batería.

- Identifique todas las piezas antes de realizar el montaje y guarde todo el material de embalaje hasta que se complete el montaje para asegurarse de que no se pierde ninguna pieza.
- Las piezas metálicas se han recubierto con lubricante por motivo de protegerlas durante el envío. Limpie todas las piezas metálicas con una toalla de papel con el fin de eliminar el exceso de lubricante.

 <p>A x 1</p> <p>Carrocería principal</p>	 <p>B x 1</p> <p>Volante</p>	 <p>C x 1</p> <p>Espejo lateral</p>	
 <p>D x 1</p> <p>Seat</p>	 <p>E x 2</p> <p>Rueda trasera</p>	 <p>F x 2</p> <p>Rueda frontal</p>	
 <p>G x 4</p> <p>Cubierta de rueda</p>	 <p>H x 1</p> <p>Ménsula lateral Izquierda x 1 Derecha x 1</p>	 <p>I x 1</p> <p>Ménsula trasera</p>	
 <p>J x 1</p> <p>Parabrisas</p>	 <p>K x 1</p> <p>Cargador</p>	 <p>L x 1</p> <p>Manual</p>	
 <p>M x 4</p> <p>Tuerca (M8)</p>	 <p>N x 4</p> <p>Arandela (8*1,3 mm)</p>	 <p>O x 2</p> <p>Arandela (10*1,5 mm)</p>	
 <p>P x19 +1 (spare)</p> <p>Tornillo (4*12mm)</p>	 <p>Q x 1</p> <p>Tornillo (5*45 mm)</p>	 <p>R x 1</p> <p>Tuerca (M5)</p>	 <p>S x 2</p> <p>Herramienta de enchufe</p>

Montaje

Los niños se pueden dañar por las piezas pequeñas, bordes afilados, elementos eléctricos y puntas afiladas cuando el vehículo no se instala completamente. Tenga mucho cuidado al desmontar y montar el vehículo. Los niños no deben manipular las piezas del vehículo y la batería, tampoco deben ayudar durante el montaje del vehículo.

Paso 1

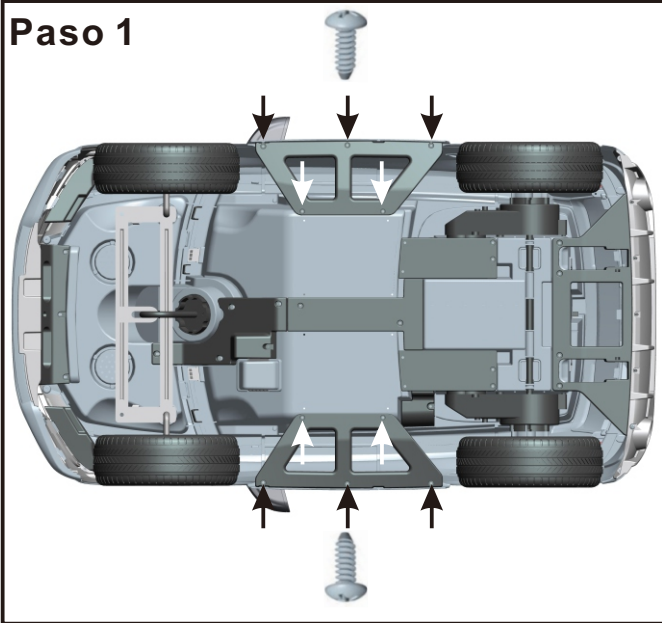

Inserte la ménsula lateral debajo de la carrocería lateral y fíjela con 5 tornillos. Repita este proceso para instalar el otro lado.

Paso 2

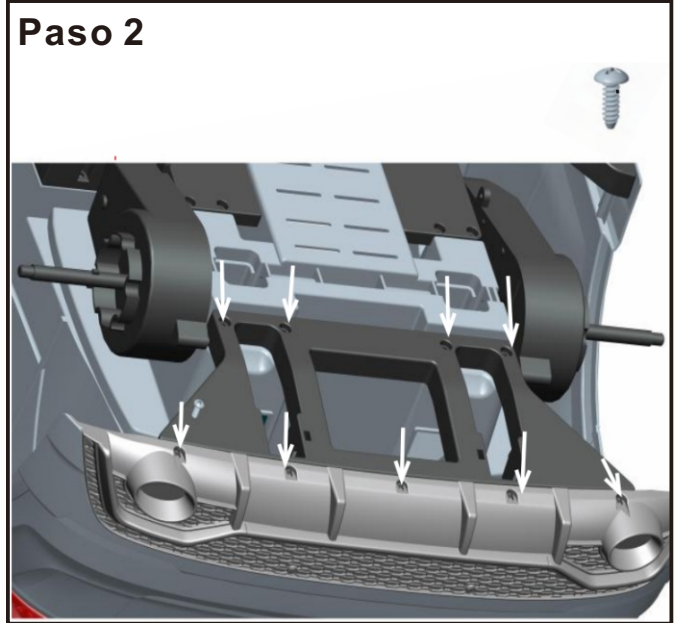

Inserte la ménsula trasera debajo de la carrocería trasero y fíjela con 9 tornillos.

Paso 3

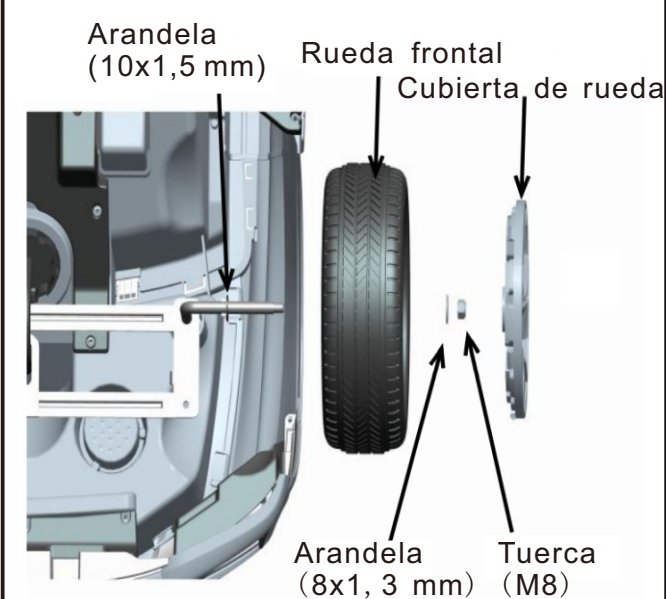

Monte todas las piezas en secuencia como lo que se muestra en la imagen, utilice la herramienta de enchufe para sujetarlas. Repita este proceso para montar el otro lado.

Paso 4

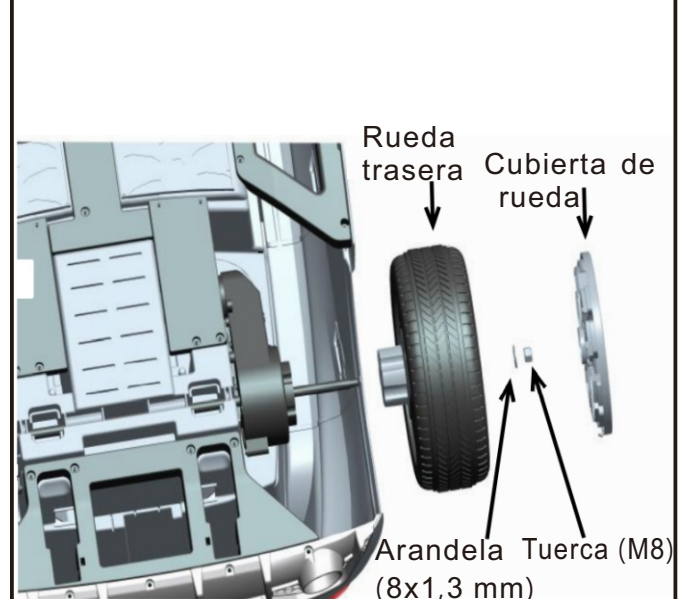

Monte todas las piezas en secuencia como lo que se muestra en la imagen, utilice la herramienta de enchufe para sujetarlas. Repita este proceso para montar el otro lado.

Paso 5

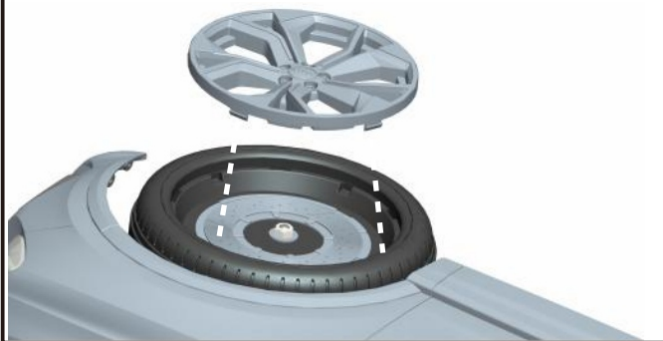

"Encaje" la cubierta de rueda en su lugar de manera correcta, repita el proceso para instalar las otras 3 ruedas.

Paso 6



Inserte el parabrisas en las ranuras de la carrocería principal.

Paso 7

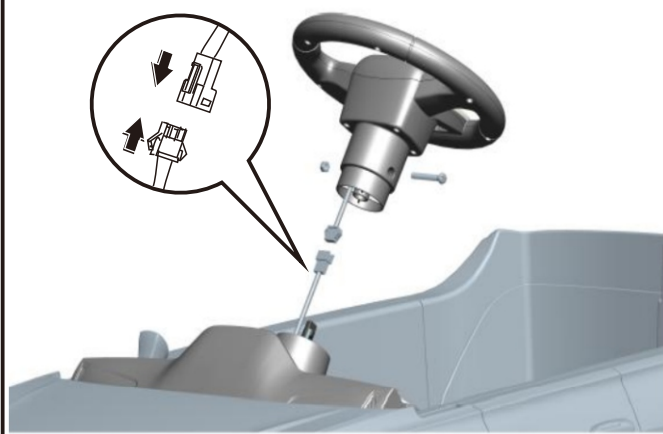

Enchufe los conectores, coloque el volante en el eje giratorio, luego utilice un perno y una tuerca para fijarlo.

Paso 8



Inserte el espejo lateral en su lugar de manera correcta como lo que se muestra en la imagen, hasta que escuche un sonido de "clic". Repita este proceso para instalar el otro lado.

Paso 9

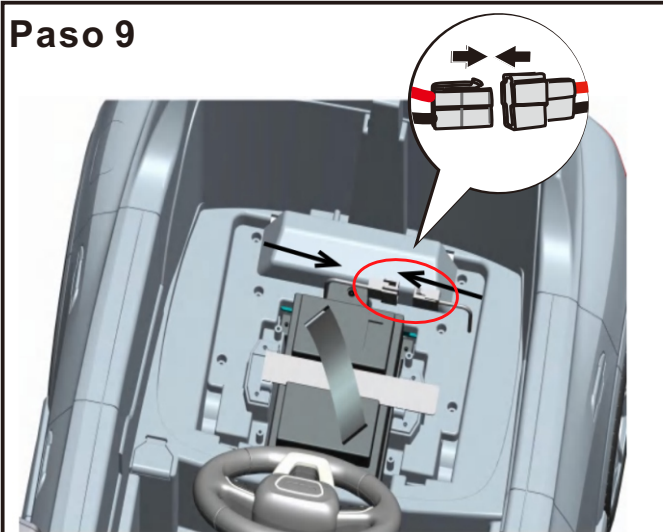

Montaje de la batería
Enchufe los conectores como lo que se muestra en la imagen.

Paso 10



Inserte el asiento en las ranuras de la carrocería principal, presione el respaldo en su lugar de manera correcta.

Operar su vehículo

Interruptor de alimentación

Es el botón para encender y apagar el vehículo.

Hacia adelante

Empuje la palanca de cambios hacia arriba y presione el acelerador lentamente.

Hacia detrás

Empuje la palanca de cambios hacia abajo y presione el acelerador lentamente.

Baja velocidad

El vehículo se ha pro-configurado para funcionar a baja velocidad (1,5 mph (3 kmh) como máximo). Una vez que su hijo/a haya dominado las habilidades de conducir este vehículo seguramente y comprenda todas las Reglas de Conducción Segura.

Alta velocidad

El vehículo se puede conducir a la velocidad más alta (2 mph, 3,5 kmh) como máximo. Asegúrese de que su hijo/a pueda conducir y operar el vehículo de forma segura y que comprenda las reglas relativas para lograr una conducción segura.

Detener

El vehículo se detendrá de manera automática después de soltar el acelerador.

Efecto de sonido

Presione los botones a los lados del volante. Cada botón se podrá reproducir un efecto de sonido diferente.

Dispositivo de seguridad

APAGADO AUTOMÁTICO. Si el motor está sobrecargado por cualquier causa, incluido el uso inapropiado, un disyuntor eléctrico cortará la alimentación de manera automática y se reanudará después de que las piezas se hayan enfriado.

Mantenimiento

- Sólo limpie el vehículo con un paño suave y seco. No la lave con agua o agentes corrosivos.
- Almacene el vehículo en un área seca cuando no esté en uso, ya que la humedad podría causar daños a los componentes metálicos y eléctricos.
- Recuerde cargar la batería cada mes cuando el vehículo no esté en uso durante largo período.
- Compruebe y apriete todos los tornillos y cubiertas regularmente.
- Inspeccione todas las piezas de plástico en busca de grietas. Reemplace las piezas que tienen grietas si sea necesario.



Solución de problemas

Problema	Causa posible	Solución
El vehículo no se puede mover.	El disyuntor se corta la alimentación.	El disyuntor puede "cortarse" y detener el vehículo si está sobrecargada o si las condiciones de conducción son demasiado severas. El disyuntor se reanudará de manera automática después de 10 segundos más o menos y el vehículo ya podrá funcionar normalmente. Con el fin de evitar paradas automáticas repetidas, no sobrecargue el vehículo, el límite de carga de peso de ella es de 25 kg (55 libras). No remolque cualquier cosa detrás del vehículo. No conduzca sobre ni choque contra objetos fijos, de lo contrario, puede hacer que las ruedas dejen de girar pero se está suministrando energía a los motores todavía.
	Cables o conectores están sueltos.	Conecte todos los cables y conectores bien. Asegúrese de que el conector del arnés del motor esté enchufado a la batería adecuadamente, y de que los cables alrededor del motor no estén sueltos.
	La batería está muerta.	Una batería vieja o mal cuidada puede estar muerta. Si usted no está seguro/a de si está muerta o no, puede enviar o llevar la batería al centro de servicio para su prueba.
	Batería con poca carga.	Debe cargar la batería nueva durante al menos 12 horas antes de utilizar el vehículo por primera vez. Después de eso, debe recargar la batería durante al menos 8-10 horas después de utilizar el vehículo cada vez. Nunca cargue la batería más de 24 horas. Inspeccione todos los conectores; asegúrese de que el cargador esté enchufado a una toma de corriente de pared. Asegúrese de que el flujo de corriente a la toma de corriente esté encendido.
	El cargador no puede funcionar.	Utilice un voltímetro para saber si el cargador puede funcionar o no. Si cree que puede haber un problema con el cargador, puede enviarlo o llevarlo al Centro de Servicio para su prueba.
	Interruptor está dañado.	Cuando el vehículo se expone al agua o la humedad, o debido a tierra suelta, arena o grava, los interruptores se pueden corroer o atascar. Póngase en contacto con el centro de servicio para su prueba y reparación.

Problema	Causa posible	Solución
El vehículo estaba en marcha pero se detuvo repentinamente.	Cables o conectores están sueltos	Inspeccione todos los cables y conectores. Asegúrese de que el conector del arnés del motor esté enchufado a la batería adecuadamente, y de que los cables alrededor del motor no estén sueltos.
	El disyuntor se corta la alimentación.	El disyuntor puede "cortarse" y detener el vehículo si está sobrecargada o si las condiciones de conducción son demasiado severas. El disyuntor se reanuda de manera automática después de 10 segundos más o menos y el vehículo ya podrá funcionar normalmente. Con el fin de evitar paradas automáticas repetidas, no sobrecargue el vehículo, el límite de carga de peso de ella es de 25 kg (55 libras). No remolque cualquier cosa detrás del vehículo. No conduzca sobre ni choque contra objetos fijos, de lo contrario, puede hacer que las ruedas dejen de girar pero se está suministrando energía a los motores todavía. Si el interruptor se corta continuamente, póngase en contacto con su centro de servicio.
El tiempo de funcionamiento es muy corto (menos de 1 hora por carga)	Batería con poca carga	Debe cargar la batería nueva durante al menos 12 horas antes de utilizar el vehículo por primera vez. Después de eso, debe recargar la batería durante al menos 8-10 horas después de utilizar el vehículo cada vez. Nunca cargue la batería más de 24 horas. Inspeccione todos los conectores; asegúrese de que el cargador esté enchufado a una toma de corriente de pared. Asegúrese de que el flujo de corriente a la toma de corriente esté encendido.
	Batería sobrecargada	Nunca cargue la batería más de 24 horas. Si usted cree que la batería puede estar dañada debido a la sobrecarga, póngase en contacto con el centro de servicio para su prueba.
	La batería vieja no se puede cargar completamente	Incluso si mantiene la batería de manera adecuada, la batería recargable no dura para siempre. La duración media de la batería es 1 ~ 3 años depende del uso del vehículo y las condiciones de uso. Reemplace la batería recargable por una nueva. Para obtener una batería de repuesto, póngase en contacto con el centro de servicio.

Problema	Causa posible	Solución
El vehículo marcha en velocidad muy lenta.	Batería con poca carga	A debe cargar la batería nueva durante al menos 12 horas antes de utilizar el vehículo por primera vez. Después de eso, debe recargar la batería durante al menos 8-10 horas después de utilizar el vehículo cada vez. Nunca cargue la batería más de 24 horas. Inspeccione todos los conectores; asegúrese de que el cargador esté enchufado a una toma de corriente de pared. Asegúrese de que el flujo de corriente a la toma de corriente esté encendido.
	Se necesita cargar la batería.	Asegúrese de cargar la batería después de utilizar el vehículo cada vez.
	La batería vieja no se puede cargar completamente.	Incluso si mantiene la batería de manera adecuada, la batería recargable no dura para siempre. La duración media de la batería es 1 ~ 3 años depende del uso del vehículo y las condiciones de uso. Reemplace la batería recargable por una nueva. Para obtener una batería de repuesto, póngase en contacto con el centro de servicio.
	El vehículo está sobrecargado.	No permita que más de 1 usuario utilice el vehículo al mismo tiempo, la capacidad de carga de peso es de 25 kg (55 libras), no remolque nada detrás del vehículo.
	Las condiciones de conducción son demasiado severas.	Sólo utilice el vehículo sobre un suelo nivelado generalmente.
El vehículo funcione de manera intermitente.	Cable o conector está suelto.	Inspeccione todos los cables alrededor de los motores y todos los conectores para asegurarse de que estén apretados firmemente.
	Daños en el motor o en el interruptor eléctrico	Póngase en contacto con su centro de servicio para su prueba y reparación.
Cuando se presiona el acelerador, el vehículo no funcionará sin un empujón.	Cable o conector está suelto.	Inspeccione todos los cables alrededor de los motores y todos los conectores para asegurarse de que estén apretados firmemente.
	Punto muerto en el motor	Póngase en contacto con su centro de servicio para su prueba y reparación.
La caja de engranajes del motor hace un fuerte chirrido o chasquido.	Engranajes están rotos.	Póngase en contacto con su centro de servicio para su prueba y reparación.
El cargador se calienta durante el uso.	Es un fenómeno y no necesita preocuparte demasiado.	No se requiere hacer nada.
La batería hace gorgoteo o chisporroteo al cargarse.	Un poco de ruido e hinchazón es normal y no necesita preocuparte demasiado.	No se requiere hacer nada. Si la batería no emite ningún ruido durante el proceso de carga, no significa que no se haya cargado.

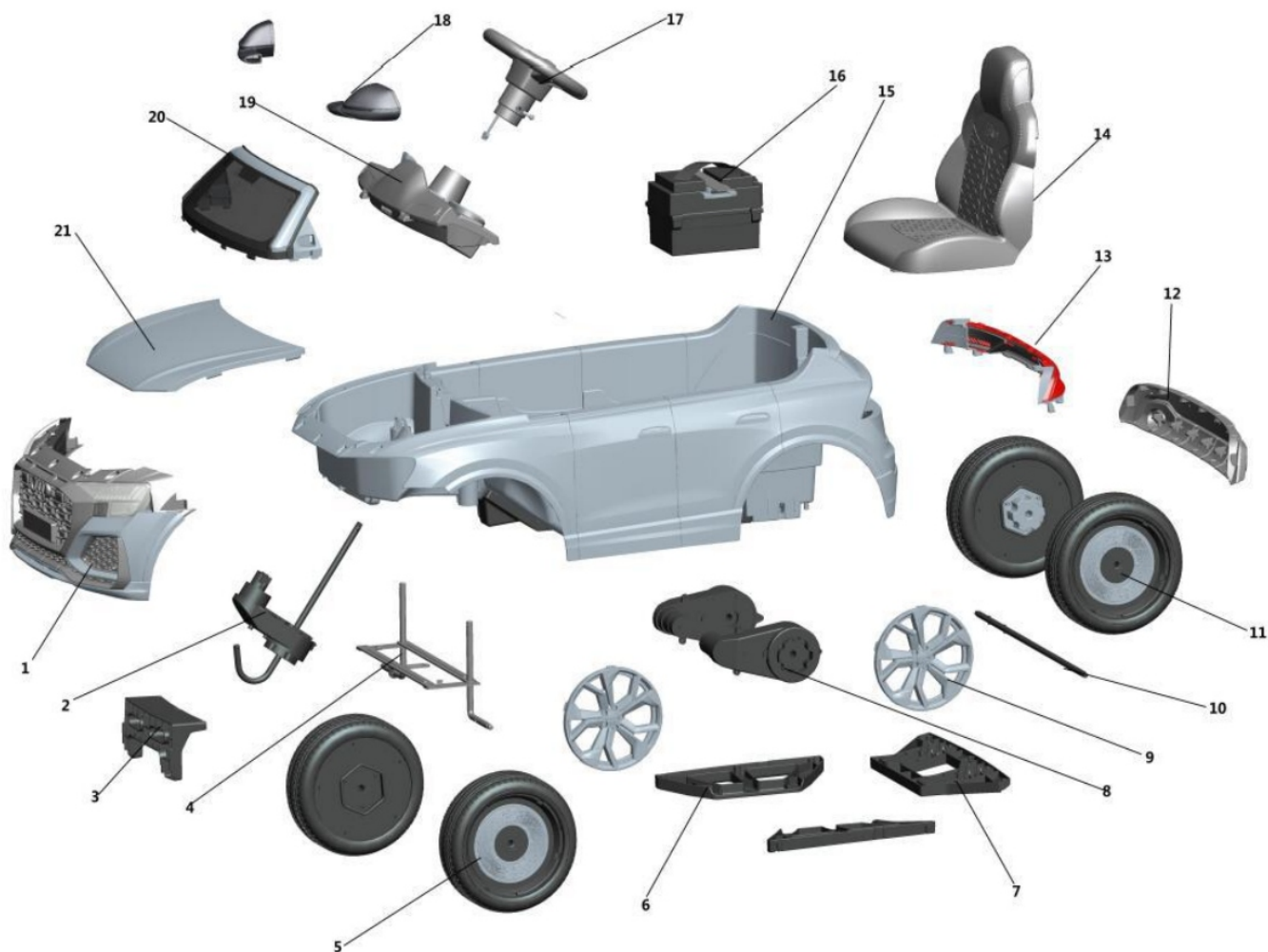

Nota: Algunas piezas mostradas están instaladas a los ambos lados del vehículo.

No. Pieza	Cantidad	No. Pieza	Cantidad
1. Parachoques frontal	1 pieza	8. Conjunto de tracción trasera	2 piezas
2. Conjunto de dirección frontal	1 pieza	9. Cubierta de rueda	4 piezas
3. Soporte frontal	1 pieza	10. Eje trasero	1 pieza
4. Conjunto del eje frontal	1 pieza	11. Conjunto de la rueda motriz	2 piezas
5. Conjunto de la rueda frontal	2 piezas	12. Conjunto de parachoques trasero	1 pieza
6. Ménsula lateral	2 piezas	13. Conjunto de luz trasera	2 piezas
7. Ménsula trasera	1 pieza	14. Asiento	1 pieza

No. Pieza	Cantidad
15. Carrocería principal	1 pieza
16. Conjunto de la batería	1 pieza
17. Volante	1 pieza
18. Espejo lateral	2 piezas
19. Conjunto del tablero	1 pieza
20. Parabrisas	1 pieza
21. Capó	1 pieza

Manual de control remoto JR1602FCC

- (1). Voltaje de de la fuente de alimentación --- CC 3,0 V, 2 baterías * 1,5 V AAA (no incluidas)
- (2). Frecuencia 2,407GHz-2,473GHz (Potencia de salida de pico: 5d Bm)
- (3). Instrucciones

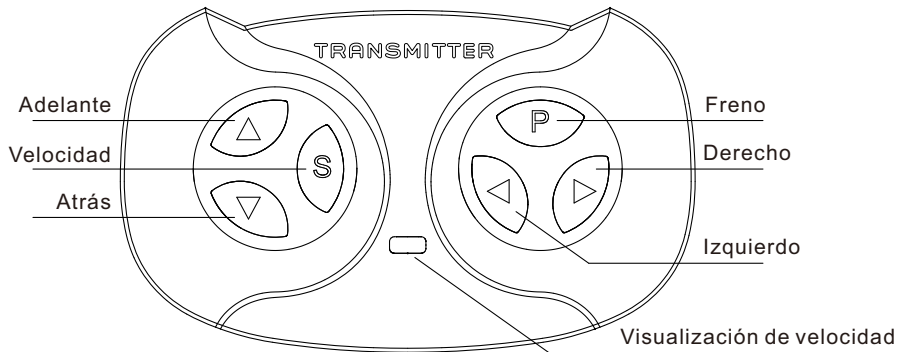

- a. Se requiere coincidir el código al utilizar este producto por primera vez, que tiene la función de memoria. No se necesita coincidir el código al reemplazar las baterías.
- b. Mantenga presionadas las teclas de "▲" y "▼" durante 3 segundos para comenzar a hacer coincidir el código, el primer LED parpadeará.
- c. Ahora encienda la fuente de alimentación de la carrocería del automóvil, el primer LED se iluminará, lo que significa que se ha coincido el código con éxito.
- d. Si el control remoto no se activa durante más de 10 segundos, se entrará en el modo de espera, presione cualquier tecla para activarlo.
- e. Descripción de las teclas: "▲" Adelante, "▼" Atrás, "◀" Izquierdo, "▶" Derecho, "S" Velocidad, "P" Freno.

Presione la tecla "S" para ajustar la velocidad, 1 LED iluminado representa baja velocidad, 2 LED iluminados representan velocidad media, 3 LED iluminados representan alta velocidad. Solo se puede revertir el automóvil cuando conduce a baja velocidad. Mantenga presionada la tecla "P" para frenar, todas las luces LED parpadearán.

※El control remoto solo se puede utilizar bajo la guía de los adultos

Este dispositivo cumple con la parte 15 de las reglas y regulaciones de la FCC.

La operación debe cumplir las siguientes dos condiciones:

- (1) Este dispositivo no causa interferencias perjudiciales, y
- (2) Este dispositivo debe aceptar cualquier interferencia recibida, incluida la interferencia que pueda provocar un funcionamiento no deseado.

Nota: Este dispositivo ha sido probado y cumple con los límites para los dispositivos digitales de Clase B descritos en la Parte 15 de las Regulaciones de la FCC. Dichos límites están diseñados generalmente para ofrecer una protección razonable contra las interferencias perjudiciales en una instalación residencial. Este dispositivo genera, utiliza e irradia energía de radiofrecuencia y, si no se ensambla ni se utiliza según las instrucciones, lo que puede provocar interferencias perjudiciales en las comunicaciones por radio.

Sin embargo, no hay garantía de que no se generen interferencias en una instalación especial. Si este dispositivo genera interferencia perjudicial en la recepción de radio o televisión, esto se puede determinar encendiendo y apagando el dispositivo, se recomienda a los usuarios que intenten eliminar la interferencia mediante una o más de las medidas a continuación:

Reorientar o reubicar la antena receptora.

Aumentar la distancia entre el dispositivo y el receptor.

Conectar el dispositivo a una toma de corriente en un circuito diferente al que el receptor está conectado.

Ponerse en contacto con el distribuidor o con un técnico de radio / TV experimentado para pedir ayuda.

Advertencia: Los cambios o las modificaciones a este dispositivo sin autorización expresa desde la parte responsable pueden hacer que el usuario pierda la autoridad a operar el dispositivo.

Declaración de la FCC sobre la exposición a la radiación

El dispositivo ha sido evaluado y cumple con los requisitos generales de exposición a radiofrecuencia.

Se puede utilizar el dispositivo en las condiciones de exposición portable sin restricciones.

