

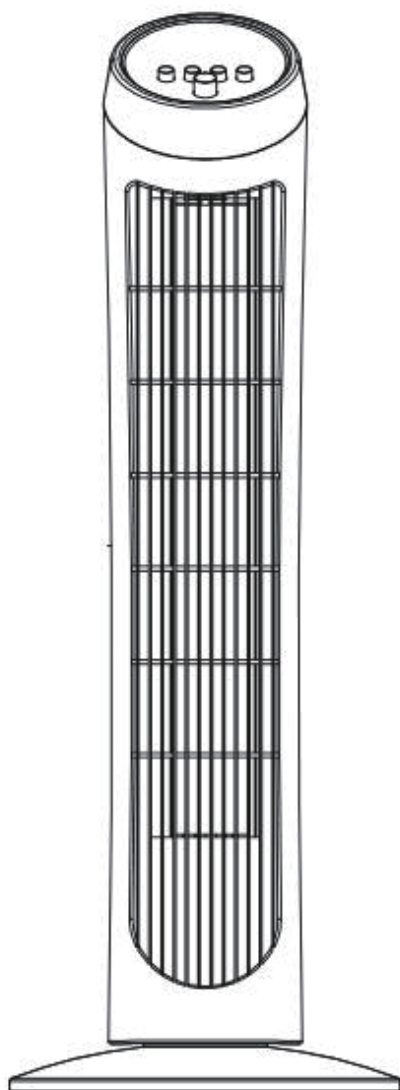

IN221001999V02_UK_ES_PT

824-001_824-001V90



220-240V~50-60Hz 45W



**EN_IMPORTANT, RETAIN FOR FUTURE REFERENCE: READ CAREFULLY.
ES_IMPORTANTE, LEA Y GUARDE PARA FUTURAS REFERENCIAS.
PT_IMPORTANTE, RETER PARA REFERÊNCIA FUTURA: LEIA ATENTAMENTE.**

READ CAREFULLY BEFORE ATTEMPTING TO ASSEMBLE, INSTALL, OPERATE OR MAINTAIN THE PRODUCT DESCRIBED. PROTECT YOURSELF AND OTHER BY OBSERVING ALL SAFETY INFORMATION. FAILURE TO COMPLY WITH INSTRUCTIONS COULD RESULT IN PERSONAL INJURY AND/OR PROPERTY DAMAGE!

● **IMPORTANT SAFETY INFORMATION**

1. Read all instructions carefully before using the FAN.
2. Use this FAN only as described in this manual. Any other use not recommended by the manufacturer may cause fire, electrical shock, or injury to persons.
3. Remove the package and ensure that the FAN is undamaged. In case of doubt do not use FAN and contact with your supplier.
4. Do not let children play parts of package.
5. Before use the FAN, check if the voltage marked on the rating label corresponds to the mains in your home.
6. Extreme caution is necessary when the FAN is used by or near children or Invalids and whenever the FAN is left operating unattended.
7. Avoid using extension cord as the extension cord may overheat and cause a risk of fire.
8. Do not pull the power cord to disconnect with power source. Always grasp the plug to pull out.
9. Do not insert any objects into the FAN as it may cause an electric shock or injure or damage to the FAN. Do not block or tamper with the FAN in any manner while it is in operation.
10. Do not leave the FAN unattended. Always unplug FAN when not in use.
11. This FAN is not intended for use in wet or damp locations. Never locate a FAN where it may fall into a bathtub or other water container.
12. Do not use FAN outdoors.
13. Disconnect the fan from the mains power when not in use, and before servicing or performing any maintenance.

WARNING : The Main Power Switch and the On/Off switch should not be used as the sole means of disconnecting power. Always unplug the power cord before servicing or moving the unit.

14. Always disconnect the fan from the power supply when moving it from one location to another.
15. Keep the fan clean and maintain in good condition (use an authorized service agent).
16. Use recommended parts only (non genuine parts may be dangerous, and will invalidate your warranty).
17. When not in use store in a safe, dry, childproof location.
18. This appliance can be used by children aged from 8 years and above and persons with reduced physical, sensory or mental capabilities or lack of experience and knowledge if they have been given supervision or instruction concerning use of the appliance in a safe way and understand the hazards involved. Children shall not play with the appliance. Cleaning and user maintenance shall not be made by children without supervision.

WARNING : To avoid danger of electric shock, unplug from outlet when not in use and before cleaning. If the supply cord is damaged, it must be replaced by the manufactory or it's service agent or a similarity qualified person in order to avoid a hazard.

● PARTS NAME

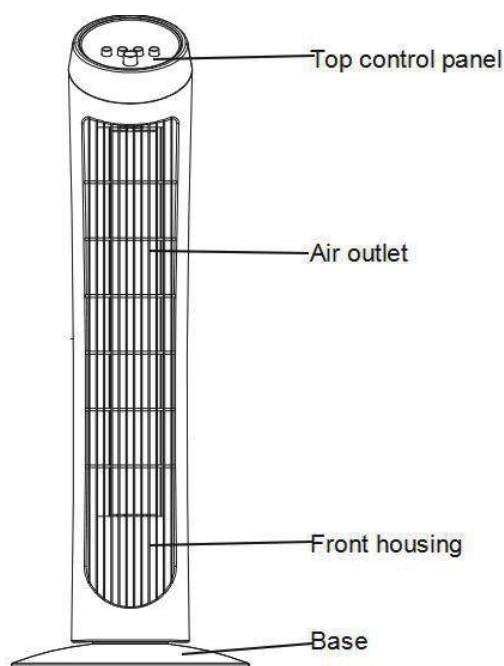

● ASSEMBLY

1. Snap the two parts of the base together and secure with the four screws using screwdriver.
2. Pass the Power Cord through the center hole of the base, after snapping the two pieces together (The back piece is the one with the power cord securing channel).
3. Line up the Tower fan on the base. Fix with the 4 long screws, with a screwdriver. shown in FIGURE 1.

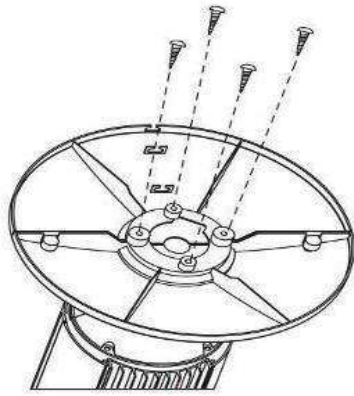

(Figure 1)

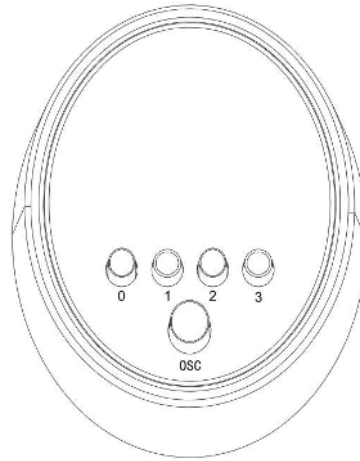

(FIGURE 2)

● OPERATION

The FAN may be operated by the manual controls located on the FAN (as shown in FIGURE 2)

1. Place the FAN on a stable flat surface. Plug the cord set into a 220-240V~A.C. electrical outlet.
2. Speed : Press '0' – Off, '1' – low fan speed, '2' – medium fan speed and '3' = High speed.
3. Oscillating : press the 'osc' button, then the unit will oscillate, if you want to stop the oscillating, just press the 'osc' again.

● MAINTENANCE

1. This can only be done by an authorized service agent such as your local Sealer dealer or any agent qualified to undertake electrical repairs.
2. If the unit requires external cleaning make sure it is switched off and unplugged from the mains supply. Use a soft tissue or cloth for general cleaning. To remove more persistent dirt or grime wipe down with a cloth that has been dampened with warm soapy water. Do not use any solvents (such as thinners) as these may damage the plastic casing.

This appliance is not intended for use by persons (including children) with reduced physical, sensory or mental capabilities, or lack of experience and knowledge, unless they have been given supervision or instruction concerning use of the appliance by a person responsible for their safety.

Children should be supervised to ensure that they do not play with the appliance.

LEA CUIDADOSAMENTE ANTES DE INTENTAR MONTAR, INSTALAR, OPERAR O MANTENER EL PRODUCTO DESCRITO. PROTÉJASE A USTED Y A LOS DEMÁS OBSERVANDO TODA LA INFORMACIÓN DE SEGURIDAD. ¡EL INCUMPLIMIENTO DE LAS INSTRUCCIONES PODRÍA CAUSAR LESIONES PERSONALES Y/O DAÑOS A LA PROPIEDAD!

● **INFORMACIÓN DE SEGURIDAD IMPORTANTE**

1. Lea cuidadosamente todas las instrucciones antes de utilizar el VENTILADOR.
2. Utilice este VENTILADOR únicamente como lo que se describe en este manual. Cualquier otro uso no recomendado por el fabricante puede resultar en incendio, descarga eléctrica o lesiones personales.
3. Quite el paquete y asegúrese de que el VENTILADOR no esté dañado de ninguna manera. En caso de duda, no utilice el VENTILADOR y póngase en contacto con su proveedor.
4. No permita que los niños jueguen con las piezas en el embalaje.
5. Antes de utilizar el VENTILADOR, compruebe si el voltaje marcado en la etiqueta de clasificación coincide con el suministro de energía de su hogar.
6. Se necesita tener especial precaución cuando el VENTILADOR sea utilizado por los niños o las personas discapacitadas o cerca de ellos y cuando el VENTILADOR se deja funcionando sin supervisión.
7. Evite el uso de cables de extensión, de lo contrario, puede sobrecalentarse y lo que puede resultar en riesgo de incendio.
8. No tire del cable de alimentación para desconectarlo de la fuente de alimentación. Siempre sujete el enchufe para sacarlo.
9. No inserte ningún objeto en el VENTILADOR, de lo contrario, puede resultar en descarga eléctrica, lesiones o daños al VENTILADOR. Bajo ninguna circunstancia bloquee o manipule el VENTILADOR mientras esté en funcionamiento.
10. No deje el VENTILADOR desatendido. Siempre desenchufe el VENTILADOR cuando no esté en uso.
11. Este VENTILADOR no está diseñado para ser utilizado en lugares mojados o húmedos. Nunca coloque el VENTILADOR donde pueda caer en una bañera u otro recipiente de agua.
12. Nunca utilice el VENTILADOR al aire libre.
13. Desconecte el VENTILADOR de la fuente de alimentación principal cuando no esté en uso y antes de repararlo o realizar cualquier mantenimiento.

ADVERTENCIA: El interruptor de alimentación principal y el interruptor de encendido/apagado no deben utilizarse como únicos medios para desconectar la alimentación. Siempre desenchufe el cable de alimentación antes de reparar o mover el aparato.

14. Siempre desconecte el VENTILADOR de la fuente de alimentación cuando lo mueva de un sitio a otro.

15. Mantenga el VENTILADOR limpio y en buenas condiciones (utilice un agente de servicio autorizado).

16. Utilice únicamente las piezas recomendadas (las piezas no originales pueden ser peligrosas y anularán su garantía).

17. Cuando no esté en uso, guárdelo en un lugar seguro, seco y fuera de alcance de los niños.

18. Este aparato puede ser utilizado por los niños mayores de 8 años y las personas con capacidades físicas, sensoriales o mentales reducidas o con falta de experiencia y conocimiento si han recibido supervisión o instrucciones sobre el uso del aparato de manera segura y comprenden los peligros involucrados.

Los niños no deben jugar con el aparato. La limpieza y el mantenimiento de la parte del usuario no deben ser realizados por los niños sin supervisión.

ADVERTENCIA: Por motivo de evitar el riesgo de descarga eléctrica, desconéctelo de la toma de corriente cuando no esté en uso y antes de limpiarlo. Si el cable de alimentación está dañado de alguna manera, debe ser reemplazado por el fabricante o su agente de servicio o un profesional calificado similar para evitar riesgos.

● NOMBRE DE PIEZAS

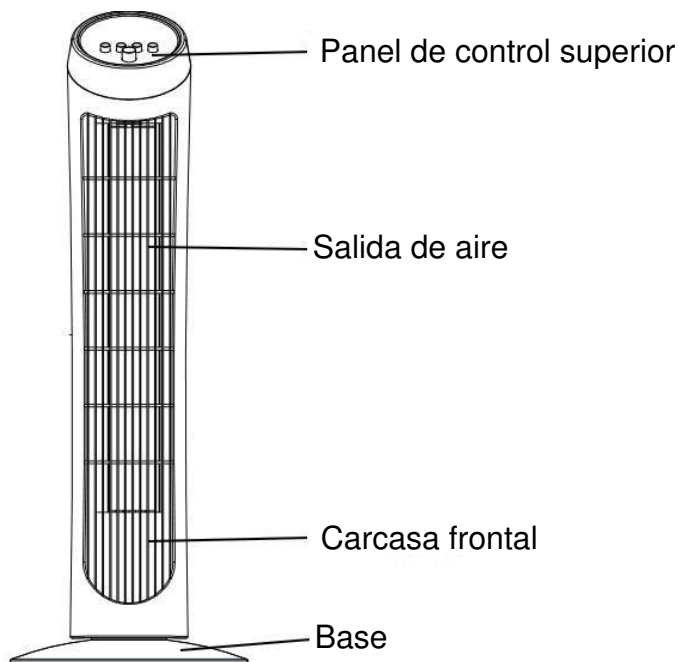

● MONTAJE

1. Junte las dos partes de la base y utilice un destornillador para fijarlas con los cuatro tornillos.

2. Después de unir las dos piezas, pase el cable de alimentación a través del orificio central de la base (la pieza trasera cuenta con el canal de fijación del cable de alimentación).

3. Alinee el torre de ventilador con la base. Utilice un destornillador para fijarlos con los 4 tornillos largos como lo que se muestra en la FIGURA 1.

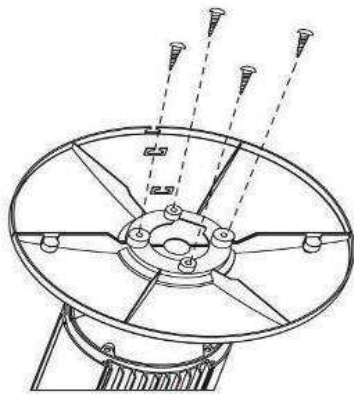

(Figura 1)

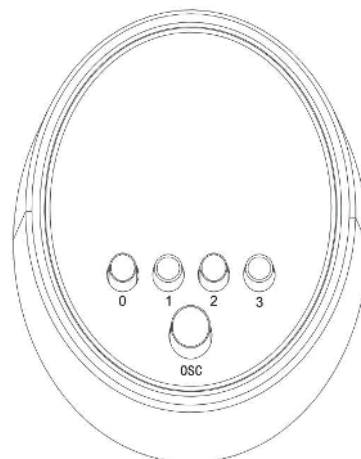

(Figura2)

● OPERACIÓN

El VENTILADOR se puede operar mediante los controles manuales en el VENTILADOR (como lo que se muestra en la Figura2).

1. Coloque el VENTILADOR sobre una superficie plana y estable. Conecte el cable de alimentación a una toma de corriente de 220-240V~.
2. Velocidad: Presione '0' - Apagado, '1' - Velocidad baja del ventilador, '2' - Velocidad media del ventilador, y '3' - Velocidad alta.
3. Oscilación: Presione el botón 'osc', luego el aparato oscilará, si usted desea detener la oscilación, simplemente presione el botón 'osc' nuevamente.

● MANTENIMIENTO

1. Para realizar reparaciones eléctricas, esto sólo debe ser realizado por un agente de servicio autorizado, como su vendedor distribuidor local o cualquier agente calificado.
2. Si el aparato requiere limpieza externa, asegúrese de que esté apagado y desenchufado de la red eléctrica. Utilice una toalla o un paño suave para la limpieza general. Por motivo de eliminar la suciedad más persistente, limpie con un paño humedecido con agua tibia y jabón. No utilice disolventes (como diluyentes) para la limpieza, de lo contrario, puede causar daños a la carcasa de plástico.

Este aparato no está diseñado para que lo utilicen las personas (incluidos niños) con capacidades físicas, sensoriales o mentales reducidas, o con falta de experiencia y conocimiento, a menos que hayan recibido supervisión o instrucciones sobre el uso del aparato por una persona responsable de su seguridad.

Se debe supervisar a los niños para asegurarse de que no jueguen con el aparato.

LEIA COM ATENÇÃO ANTES DE TENTAR MONTAR, INSTALAR, OPERAR OU FAZER A MANUTENÇÃO DO PRODUTO DESCRITO. PROTEJA A SI MESMO E AOS OUTROS OBSERVANDO TODAS AS INFORMAÇÕES DE SEGURANÇA. O NÃO CUMPRIMENTO DAS INSTRUÇÕES PODE RESULTAR EM LESÕES PESSOAIS E/OU DANOS MATERIAIS!

● **INFORMAÇÕES IMPORTANTES SOBRE SEGURANÇA**

1. Leia todas as instruções cuidadosamente antes de usar o VENTILADOR.
2. Use este VENTILADOR somente conforme descrito neste manual. Qualquer outra aplicação não aprovada pelo fabricante poderá resultar em incêndio, choque elétrico ou ferimentos humanos.
3. Remova a embalagem e verifique se o VENTILADOR não está danificado. Em caso de dúvida, não use o VENTILADOR e entre em contato com o seu fornecedor.
4. Não deixe que crianças mexam nas partes da embalagem.
5. Antes de usar o VENTILADOR, verifique se a tensão marcada na etiqueta de classificação corresponde à da rede elétrica de sua casa.
6. Quando o VENTILADOR for usado por ou perto de crianças ou pessoas com deficiência, bem como sempre que o VENTILADOR for deixado funcionando sem supervisão, deve-se ter extremo cuidado.
7. Evite usar um cabo de extensão, pois o cabo de extensão pode superaquecer e causar risco de incêndio.
8. Não puxe o cabo de alimentação para desconectá-lo da fonte de alimentação. Sempre segure o plugue para puxá-lo.
9. Não insira nenhum objeto no VENTILADOR, pois isso pode causar choque elétrico, ferimentos ou danos ao VENTILADOR. Não bloqueie ou adultere o VENTILADOR de nenhuma maneira enquanto ele estiver em operação.
10. Não deixe o VENTILADOR sem supervisão. Sempre desconecte o VENTILADOR da tomada quando não estiver em uso.
11. Este VENTILADOR não foi projetado para uso em locais úmidos ou molhados. Nunca coloque o VENTILADOR em um local onde ele possa cair em uma banheira ou outro recipiente com água.
12. Não use o VENTILADOR em ambientes externos.
13. Desconecte o ventilador da rede elétrica quando não estiver em uso e antes de fazer manutenção ou reparos.

AVISO: O Interruptor de Alimentação Principal e o Interruptor de Ligar/Desligar não devem ser usados como o único meio de desconectar a energia. Sempre desconecte o cabo de alimentação antes de fazer manutenção ou mover a unidade.

14. Sempre desconecte o ventilador da fonte de alimentação ao movê-lo de um local para outro.

15. Mantenha o ventilador limpo e em boas condições (use um agente de serviço autorizado).

16. Use somente as peças recomendadas (peças não originais podem ser perigosas e invalidarão a garantia).

17. Quando não estiver em uso, guarde-o em um local seguro, seco e protegido de crianças.

18. Crianças com 8 anos de idade ou mais, bem como pessoas com capacidades físicas, sensoriais ou mentais diminuídas, ou que não tenham experiência e conhecimento, podem usar este aparelho se tiverem recebido supervisão ou treinamento sobre como usá-lo com segurança e estiverem cientes de os riscos.

Crianças não devem brincar com o aparelho. A limpeza e a manutenção do usuário não devem ser feitas por crianças sem supervisão.

AVISO: Para evitar o perigo de choque elétrico, desconecte o plugue da tomada quando não estiver em uso e antes de limpar. Se o cabo de alimentação estiver danificado, ele deverá ser substituído pelo fabricante, por seu agente de serviço ou por uma pessoa qualificada da mesma forma para evitar riscos.

● NOME DAS PEÇAS

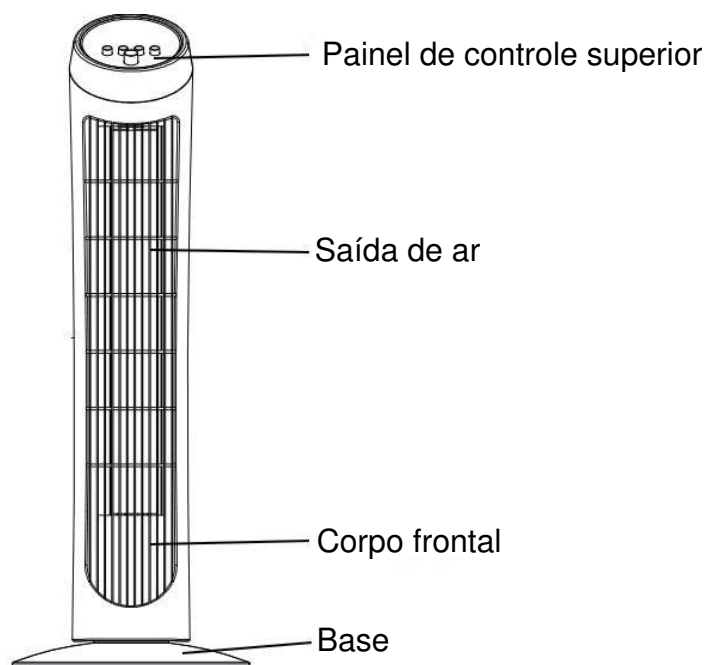

● MONTAGEM

1. Encaixe as duas partes da base e prenda-as com os quatro parafusos usando uma chave de fenda.

2. Passe o cabo de alimentação pelo orifício central da base, depois de encaixar as duas peças (a peça traseira possui o canal de fixação do cabo de alimentação).

3. Alinhe o ventilador da torre com a base. Fixe com os 4 parafusos longos, com uma chave de fenda, conforme mostrado na Figura 1.

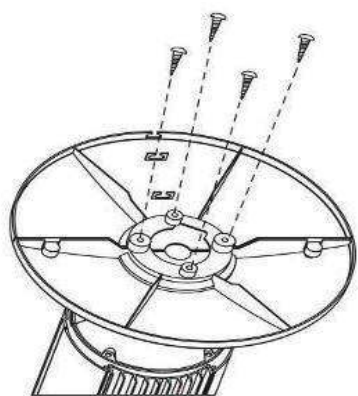

(Figura 1)

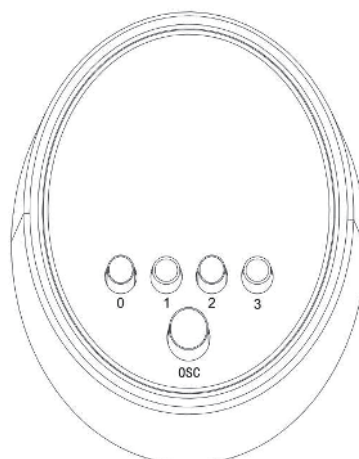

(Figura2)

● OPERAÇÃO

O VENTILADOR pode ser operado pelos controles manuais localizados no VENTILADOR (conforme mostrado na Figura 2)

1. Coloque o VENTILADOR em uma superfície plana e estável. Conecte o conjunto de cabos a uma tomada elétrica de 220-240V~.
2. Velocidade: Pressione "0" - Desligado, "1" - velocidade baixa do ventilador, "2" - velocidade média do ventilador e "3" = velocidade alta.
3. Oscilação: pressione o botão "osc" e a unidade oscilará; caso queira interromper a oscilação, basta pressionar "osc" novamente.

● MANUTENÇÃO

1. Somente um agente qualificado com permissão para realizar reparos elétricos, como o revendedor Sealer perto da sua residência.
2. Se a unidade precisar de limpeza externa, certifique-se de que ela esteja desligada e desconectada da rede elétrica. Use um tecido ou pano macio para a limpeza geral. Para remover sujeira ou fuligem mais persistente, limpe com um pano umedecido com água morna e sabão. Não use solventes (como diluentes), pois eles podem danificar a carcaça de plástico.

Este aparelho não se destina ao uso por pessoas (inclusive crianças) com capacidades físicas, sensoriais ou mentais reduzidas, ou com falta de experiência e conhecimento, a menos que tenham recebido supervisão ou instruções sobre o uso do aparelho por uma pessoa responsável por sua segurança.

Para evitar que brinquem com o aparelho, crianças devem ser vigiadas de perto.

UK

If you have any questions, please contact our customer care center.

Our contact details are below:



0044-800-240-4004



enquiries@mhstar.co.uk

IMPORTER ADDRESS:

MH STAR UK LTD
Unit 27, Perivale Park,
Horsenden lane South
Perivale, UB6 7RH
MADE IN CHINA

ES

Si tiene alguna pregunta, comuníquese con nuestro Centro de Atención al Cliente. Nuestros datos de contacto son los siguientes:



0034-931294512



atencioncliente@aosom.es

IMPORTADOR:

SPANISH AOSOM, S.L.
C/ ROC GROS, N° 15. 08550, ELS HOSTALETS DE
BALENYÀ, SPAIN.
B66295775
WWW.AOSOM.ES
ATENCIONCLIENTE@AOSOM.ES
TEL: 931294512
HECHO EN CHINA

PT

Se tiver alguma dúvida, por favor contacte o nosso Centro de Atendimento ao Cliente. Os nossos dados de contacto são os seguintes:



0034-931294512



info@aosom.pt.

IMPORTADOR:

SPANISH AOSOM, S.L
C.ROC GROS N.15, 08550. ELS HOSTALETS DE BALENYÀ
TEL: 931294512 (SEG-SEX DAS 7:30H ÀS 16:30H)
INFO@AOSOM.PT
WWW.AOSOM.PT