

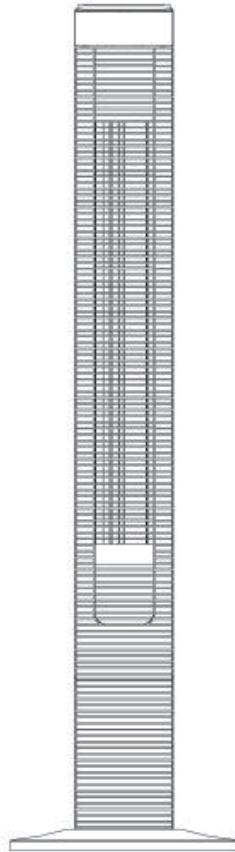

IN221002008V01_DE

824-006V90

DE



220-240V~50-60Hz 45W



**WICHTIG, FÜR DIE SPÄTERE VERWENDUNG AUFBEWAHREN:
SORGFÄLTIG DURCHLESEN**

MONTAGEANWEISUNGEN

INSTALLATIONS-, BETRIEBS- UND / ODER WARTUNGSARBEITEN AN DIESEM PRODUKT DURCHFÜHREN. BITTE SCHÜTZEN SIE IHRE UND DIE SICHERHEIT ANDERER, INDEM SIE ALLE RELEVANTEN SICHERHEITSVORKEHRUNGEN EINHALTEN. DIE NICHTBEACHTUNG DIESER SICHERHEITSVORKEHRUNGEN KANN ZU VERLETZUNGEN UND / ODER SACHSCHÄDEN FÜHREN.

WICHTIGE SICHERHEITSHINWEISE

1. Bitte lesen Sie alle Vorsichtsmaßnahmen sorgfältig durch, bevor Sie den Lüfter verwenden.
2. Bitte verwenden Sie diesen Lüfter nur wie in diesem Handbuch beschrieben. Jede andere Verwendung wird vom Hersteller nicht empfohlen und kann zu Feuerausbruch, Stromschlägen oder Verletzungen führen.
3. Bitte entfernen Sie die Verpackung und stellen Sie sicher, dass der Lüfter unbeschädigt ist. Verwenden Sie im Zweifelsfall keinen Lüfter und wenden Sie sich direkt an Ihren Lieferanten.
4. Lassen Sie keine Kinder mit der Verpackung spielen.
5. Bevor Sie den Lüfter verwenden, überprüfen Sie bitte, ob die auf dem Typenschild des Produkts angegebene Spannung mit der Netzspannung in Ihrem Haus übereinstimmt.
6. Wenn der Lüfter von oder in der Nähe von Kindern oder Personen mit Behinderungen verwendet wird und wenn der Lüfter unbeaufsichtigt betrieben wird, ist äußerste Vorsicht geboten.
7. Bitte verwenden Sie kein Verlängerungskabel, da das Verlängerungskabel überhitzen und einen Brand verursachen kann.
8. Bitte ziehen Sie nicht am Netzkabel, um die Stromversorgung zu trennen. Immer direkt am Stecker ziehen.
9. Führen Sie keine Gegenstände in den Lüfter ein, da dies einen Stromschlag oder Verletzungen verursachen und das Gerät beschädigen kann. Der Lüfter darf während des Betriebs nicht manipuliert werden.
10. Lassen Sie den Lüfter nicht unbeaufsichtigt. Ziehen Sie immer den Stecker aus der Steckdose, wenn Sie das Gerät nicht benutzen.
11. Dieser Lüfter ist nicht für den Einsatz an feuchten oder nassen Orten vorgesehen. Stellen Sie einen Ventilator niemals an einem Ort auf, an dem er in eine Badewanne oder einen anderen Wasserbehälter fallen kann.
12. Bitte verwenden Sie dieses Gerät nicht im Freien.
13. Trennen Sie den Lüfter vom Stromnetz, wenn er nicht verwendet wird und bevor Sie Wartungsarbeiten durchführen.

WARNUNG : *Der Hauptnetzschalter und der Ein / Aus-Schalter dürfen nicht als einziges Mittel zum Trennen der Stromversorgung verwendet werden. Ziehen Sie immer den Netzstecker, bevor Sie das Gerät warten oder bewegen.*

14. Trennen Sie den Lüfter immer vom Stromnetz, wenn Sie ihn von einem Ort an einen anderen transportieren.
15. Bitte halten Sie den Lüfter sauber und in gutem Zustand (wenden Sie sich an einen autorisierten Kundendienst).
16. Bitte verwenden Sie nur empfohlene Teile (Nicht-Originalteile können eine Gefahr darstellen und führen zum Erlöschen Ihrer Garantie).
17. Bewahren Sie das Gerät bei Nichtgebrauch an einem sicheren und trockenen Ort außerhalb der Reichweite von Kindern auf.
18. Dieses Gerät kann von Kindern ab 8 Jahren und von Personen mit eingeschränkten körperlichen, sensorischen und / oder geistigen Fähigkeiten verwendet werden, sofern sie über die Verwendung des Geräts unterrichtet wurden und die damit verbundenen Gefahren vollständig verstanden haben. Kinder dürfen nicht mit dem Gerät spielen. Reinigungs- und Wartungsarbeiten des Benutzers dürfen nicht von Kindern ohne Aufsicht durchgeführt werden.

WARNUNG: *Um die Gefahr eines Stromschlags zu vermeiden, ziehen Sie bitte den Netzstecker aus der Steckdose, wenn Sie das Gerät nicht benutzen und bevor Sie Reinigungsarbeiten durchführen. Wenn das Netzkabel beschädigt ist, muss es vom Hersteller oder einem autorisierten Kundendienstvertreter oder einer ähnlich qualifizierten Person ausgetauscht werden, um eine Gefahr zu vermeiden.*

EINZELTEILNAMEN

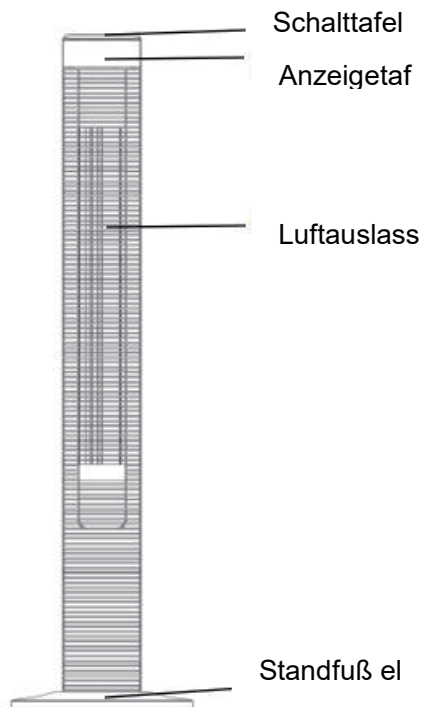

MONTAGE

Der Standfuß des Turmventilators besteht aus zwei Teilen, die um die Oszillationsbasis passen. Beide Teile passen problemlos zusammen.

1. Befestigen Sie zuerst die vordere Hälfte des Standfußes, indem Sie die Löcher am Standfuß mit den Schraubenlöchern an der Oszillationsbasis ausrichten und das Netzkabel am Standfuß hochführen.
2. Befestigen Sie dann die hintere Hälfte des Standfußes an der vorderen Hälfte und sichern Sie sie mit der Kunststoffschraube (mitgeliefert), indem Sie sie im Uhrzeigersinn drehen (Abbildung 1)

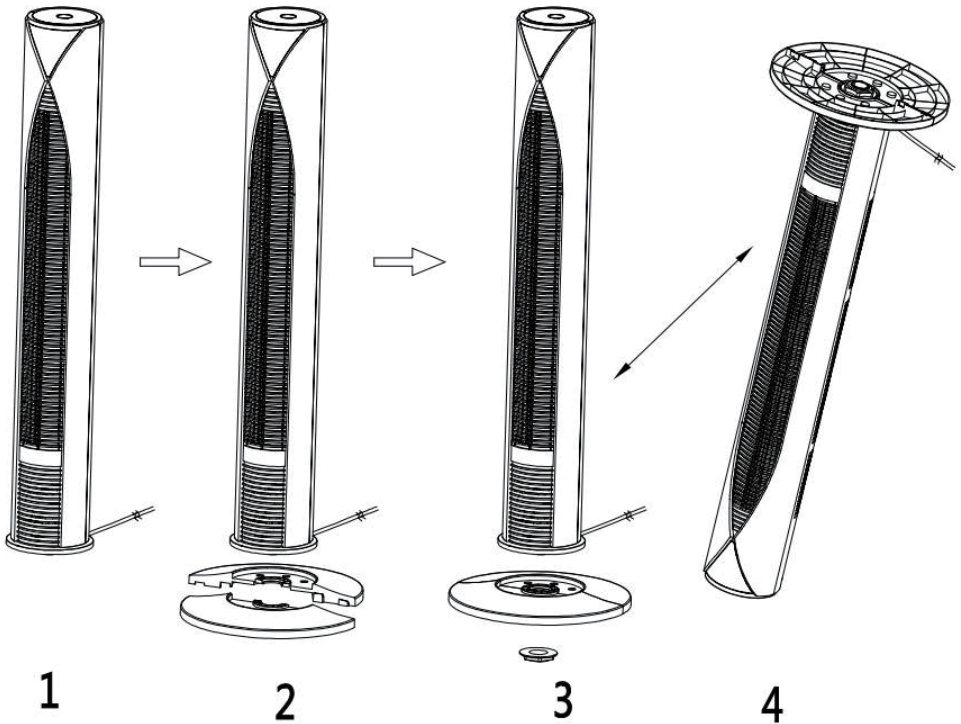

(Abbildung 1)

3. Führen Sie das Netzkabel durch die beiden Aussparungen an der Unterseite des Standfußes.

FERNBEDIENUNG

1. Setzen Sie eine Quecksilberbatterie (im Lieferumfang enthalten) ein.
2. Die Ein / Aus-Taste der Fernbedienung ist als solche gekennzeichnet. Alle mit der Fernbedienung ausgeführten Funktionen entsprechen den manuellen Bedienelementen (ABBILDUNG 2).

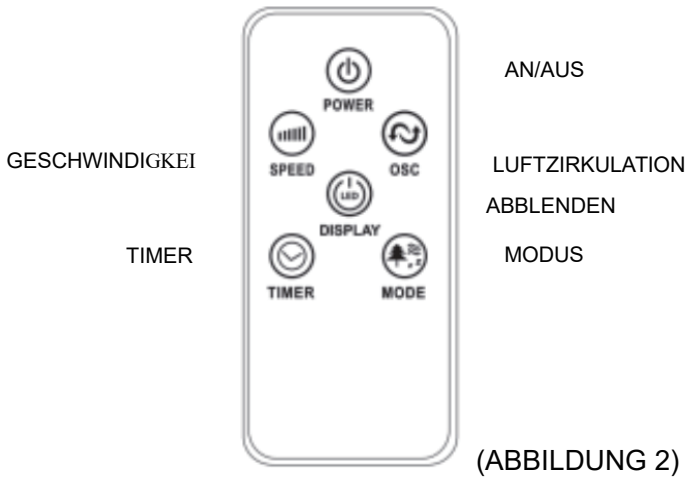

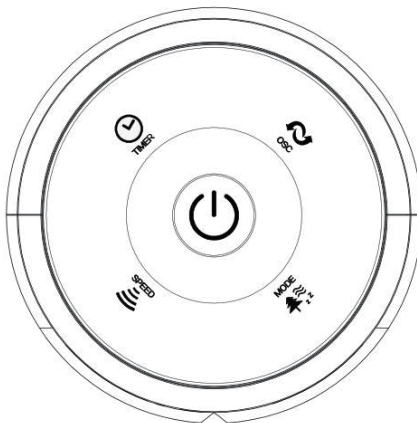

NUTZUNG

Der Lüfter kann mit den manuellen Bedienelementen direkt am Lüfter (siehe ABBILDUNG 3) oder mit der Fernbedienung (siehe ABBILDUNG 2) bedient werden.





1. Stellen Sie den Lüfter auf eine stabile und ebene Oberfläche. Stecken Sie den Kabelsatz in eine Steckdose mit 220-240 V ~ Wechselstrom. Stecken Sie den Ventilator auf, die vorhandene Raumtemperatur wird auf dem Display angezeigt.

2. EINSCHALTEN : Schalten Sie den Lüfter mit der Ein- / Aus-Taste ein. Schalten Sie den Lüfter durch erneutes Drücken derselben Taste aus.

3. GESCHWINDIGKEIT : Sie können die Lüftergeschwindigkeit auf die gewünschte Stufe einstellen: niedrig, mittel oder hoch, indem Sie auf "GESCHWINDIGKEIT" drücken. Die Geschwindigkeitseinstellung wird auf dem LED-Feld angezeigt (siehe ABBILDUNG 4).

4. MODE : Durch Drücken der MODE-Taste können Sie den normalen Modus, den natürlichen Modus, den Schlafmodus und den Kindermodus auswählen.

- Normalmodus : Der Lüfter arbeitet mit der von Ihnen gewählten Geschwindigkeitsstufe.

- Natürlicher Modus : Der Lüfter startet mit einer hohen Geschwindigkeitsstufe (für 15 Sekunden), wechselt dann zu einer mittleren Geschwindigkeitsstufe (für weitere 15 Sekunden) und schließlich zu einer niedrigen Geschwindigkeitsstufe (erneut für 15 Sekunden). Nach Abschluss dieses Zyklus startet der Lüfter von vorne.

- Ruhemodus : Wenn Sie die anfängliche Geschwindigkeitsstufe hoch einstellen, verwendet der Lüfter diese Geschwindigkeit für 30 Minuten, bevor er für weitere 30 Minuten zur mittleren Geschwindigkeitsstufe und schließlich für 30 Minuten zur niedrigen Geschwindigkeitsstufe wechselt, bevor er sich automatisch ausschaltet.

- Kindermodus : In diesem Modus stellt der Lüfter automatisch einen Timer von 30 Minuten ein. Es arbeitet jeweils 15 Minuten lang mit hoher und

mittlerer Geschwindigkeit und dann den Rest der Zeit mit niedriger Geschwindigkeit. Sie können die Schwingung jederzeit manuell einstellen.

5. **TIMER**  : Der Lüfter ist mit einem Timer ausgestattet, mit dem Sie die Betriebsdauer von 1 Stunde bis 12 Stunden einstellen können.

1. **LUFTZIRKULATION**: Durch Drücken der Taste "OSC" wird die Oszillationsfunktion gestartet und gestoppt. Das Symbol wird auf dem LED-Panel angezeigt.

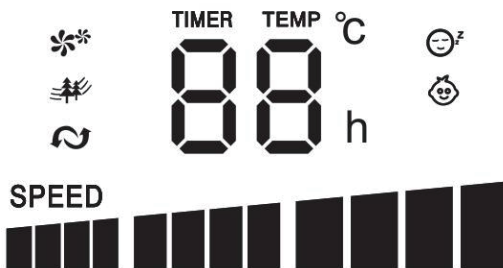

ABILDUNG 4

7. **Kabelbinder**: Der Kabelbinder wird zusammen mit der Bedienungsanleitung geliefert. Nehmen Sie es zuerst heraus und installieren Sie es auf der Rückseite des Produkts. Hängen Sie das Netzkabel an das Kabelende, wenn der Lüfter nicht verwendet wird (ABBILDUNG 5).

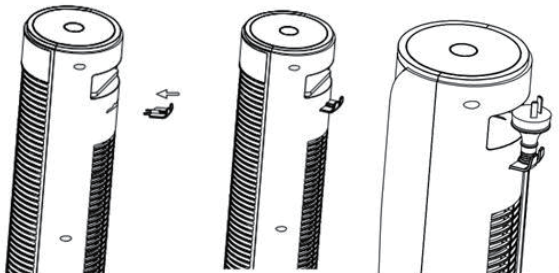

(Abbildung 5)

WARTUNG

1. Dies kann nur von einem autorisierten Kundendienst wie Ihrem örtlichen Händler oder einem für elektrische Reparaturen qualifizierten Vertreter

durchgeführt werden.

3. Wenn das Gerät von außen gereinigt werden muss, vergewissern Sie sich, dass es ausgeschaltet und vom Stromnetz getrennt ist. Bitte verwenden Sie für allgemeine Reinigungsarbeiten ein weiches Tuch oder ein Tuch. Um hartnäckigeren Schmutz oder Schmutz zu entfernen, wischen Sie ihn mit einem mit warmem Seifenwasser angefeuchteten Tuch ab. Verwenden Sie keine Lösungsmittel (z. B. Verdünner), da diese das Kunststoffgehäuse beschädigen können.

Dieses Gerät ist nicht für die Verwendung durch Personen (einschließlich Kinder) mit eingeschränkten körperlichen, sensorischen oder geistigen Fähigkeiten oder Personen ohne ausreichende Erfahrung und Kenntnisse vorgesehen, es sei denn, sie wurden in Bezug auf den sicheren Gebrauch des Geräts ordnungsgemäß unterwiesen und werden von jemandem beaufsichtigt, die für ihre Sicherheit verantwortlich sind.

Kinder sollten beaufsichtigt werden, um sicherzustellen, dass sie nicht mit dem Gerät spielen.

KONFORMITÄT MIT RICHTLINIEN

Dieses Produkt ist CE-gekennzeichnet, um die Konformität mit den Richtlinien 2006/95 / EG (Niederspannung) und der geänderten EMV-Richtlinie (2004/108 / EG) zu kennzeichnen.

Richtige Entsorgung dieses Produkts



This marking indicates that this product should not be disposed with other household wastes throughout the EU. To prevent possible harm to the environment or human health from uncontrolled waste disposal, recycle it responsibly to promote the sustainable reuse of material resources. To return your used device, please use the return and collection systems or contact the retailer where the product was purchased. They can take this product for environmental safe recycling.



IN221002008V01_UK

824-006

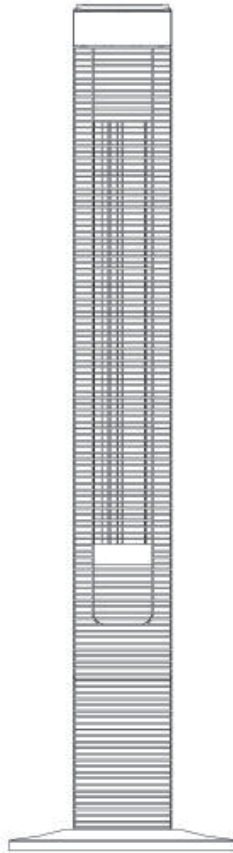

220-240V~50-60Hz 45W



IMPORTANT, RETAIN FOR FUTURE REFERENCE: READ CAREFULLY.

ASSEMBLY INSTRUCTION

READ CAREFULLY BEFORE ATTEMPTING TO ASSEMBLE, INSTALL, OPERATE OR MAINTAIN THE PRODUCT DESCRIBED. PROTECT YOURSELF AND OTHER BY OBSERVING ALL SAFETY INFORMATION. FAILURE TO COMPLY WITH INSTRUCTIONS COULD RESULT IN PERSONAL INJURY AND/OR PROPERTY DAMAGE!

IMPORTANT SAFETY INFORMATION

1. Read all instructions carefully before using the FAN.
2. Use this FAN only as described in this manual. Any other use not recommended by the manufacturer may cause fire, electrical shock, or injury to persons.
3. Remove the package and ensure that the FAN is undamaged. In case of doubt do not use FAN and contact with your supplier.
4. Do not let children play parts of package.
5. Before use the FAN, check if the voltage marked on the rating label corresponds to the mains in your home.
6. Extreme caution is necessary when the FAN is used by or near children or Invalids and whenever the FAN is left operating unattended.
7. Avoid using extension cord as the extension cord may overheat and cause a risk of fire.
8. Do not pull the power cord to disconnect with power source. Always grasp the plug to pull out.
9. Do not insert any objects into the FAN as it may cause an electric shock or injure or damage to the FAN. Do not block or tamper with the FAN in any manner while it is in operation.
10. Do not leave the FAN unattended. Always unplug FAN when not in use.
11. This FAN is not intended for use in wet or damp locations. Never locate a FAN where it may fall into a bathtub or other water container.
12. Do not use FAN outdoors.
13. Disconnect the fan from the mains power when not in use, and before servicing or performing any maintenance.

WARNING : *The Main Power Switch and the On/Off switch should not be used as the sole means of disconnecting power. Always unplug the power cord before servicing or moving the unit.*

14. Always disconnect the fan from the power supply when moving it from one location to another.
15. Keep the fan clean and maintain in good condition (use an authorized service agent).
16. Use recommended parts only (non genuine parts may be dangerous, and will invalidate your warranty).
17. When not in use store in a safe, dry, childproof location.
18. If the supply cord is damaged, it must be replaced by the manufacturer, its service agent or similarly qualified persons in order to avoid a hazard.
19. This appliance can be used by Children aged from 8 years and above and persons with reduced physical, sensory or mental capabilities or lack of experience and knowledge if they have been given supervision or instruction concerning use of the appliance in a safe way and understand the hazards involved. Children shall not play with the appliance. Cleaning and user maintenance shall not be made by children without supervision.

WARNING : *To avoid danger of electric shock, unplug from outlet when not in use and before cleaning. If the supply cord is damaged, it must be replaced by the manufactory or it's service agent or a similarity qualified person in order to avoid a hazard.*

PARTS NAME

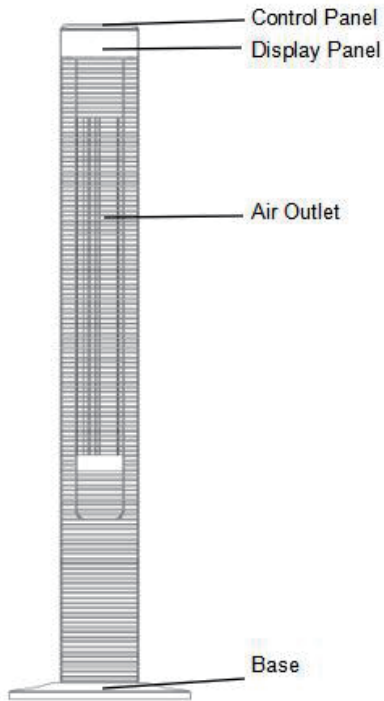

ASSEMBLY

The base of the tower fan comes in two parts, which fit around the oscillation base. Both parts fit easily together. 1. First attach the front half of the base, aligning the holes in base with the screw hole in the oscillation base, and leading the power cord up the base. 2. Then snap the back half of the base to the front half and secure with the plastic screw nut (supplied), wise it clockwise (Figure1)

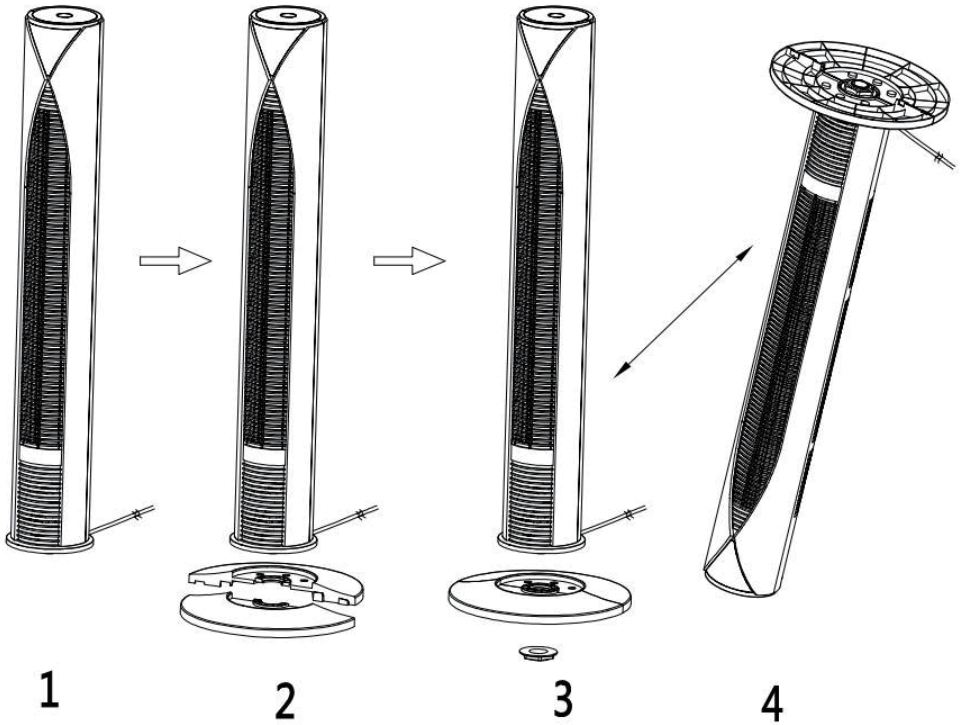

(Figure 1)

3. Thread the power supply cord through the two cut-outs at the bottom of the base.

REMOTE CONTROL

1. Install one 'mercury' (included) batteries.
2. The Remote Control Power button is labeled as such. All the functions performed with the Remote Control work identically to the Manual Controls. (FIGURE 2).



(FIGURE 2)

OPERATION

The FAN may be operated by the manual controls located on the FAN (as shown in FIGURE 3) or by your remote control (shown in FIGURE 2) .

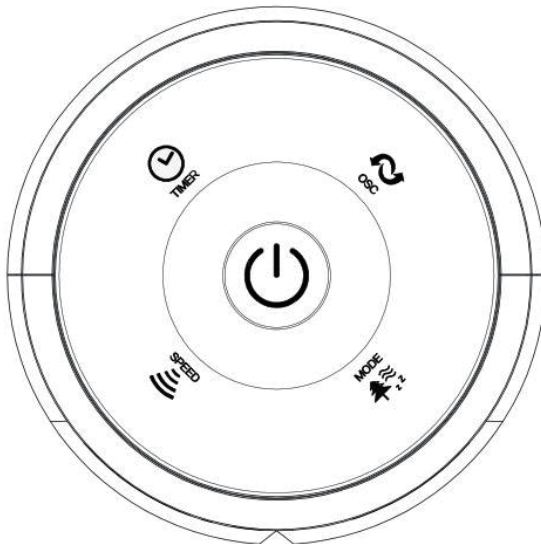

(FIGURE 3)

1. Place the FAN on a stable flat surface. Plug the cord set into a 220-240V~A.C. electrical outlet. Plug on the FAN, existing room temperature will be displayed at display panel.

2. **POWER**  : Turn the FAN on by pressing the '**POWER**' button; Turn the FAN off by pressing the '**POWER**' button again.

3. **SPEED**  : You can adjust the fan speed to the desired level: low, medium, or high by pressing '**SPEED**'. The speed setting is displayed on the LED panel (shown in FIGURE 4) ...

4. **MODE**  : Pressing the '**MODE**' button will set the FAN into NORMAL mode, NATURAL mode, SLEEP mode and Child mode

- NORMAL Mode  : fan will start work at any speed you set up.

- NATURAL Mode  : fan will start work at high speed(15s), middle speed(15s) and low speed(15s), it works as per this recycle.

- SLEEP Mode  : if you set the mode at high speed, fan will work at high speed at 30 mins, then transfer to middle speed at 30 mins and transfer to low speed until fan stop working.

- Child Mode  : Fan will auto. Set up timer at 3 hours, oscillation function will start, Ionizer function will start(if has). And it will work at high speed at 15 minutes, transfer to middle speed at 15 minutes, then transfer to low speed until it take off. You can take off oscillation function by manual.

5. **TIMER**  : The fan is equipped with a timer that allows you to

set its length of operation from 1 hour to 12 hours.



6. **OSCILLATION** ^{osc} : Pressing the ‘OSC’ button will start and stop the oscillation function. The symbol is displayed on the LED panel.

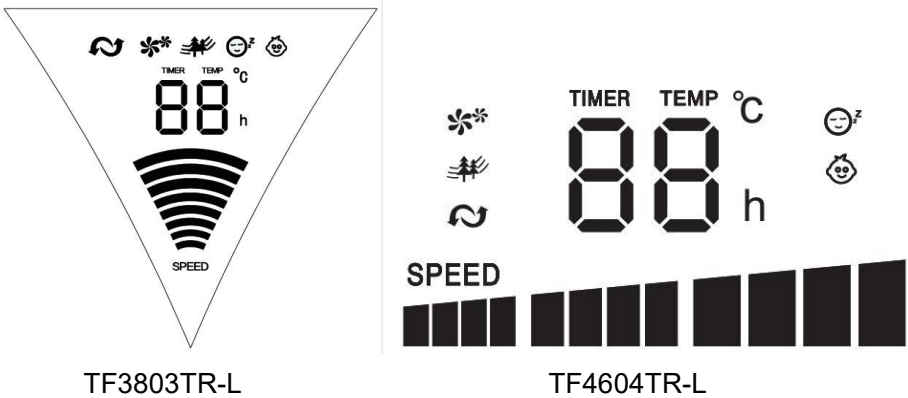
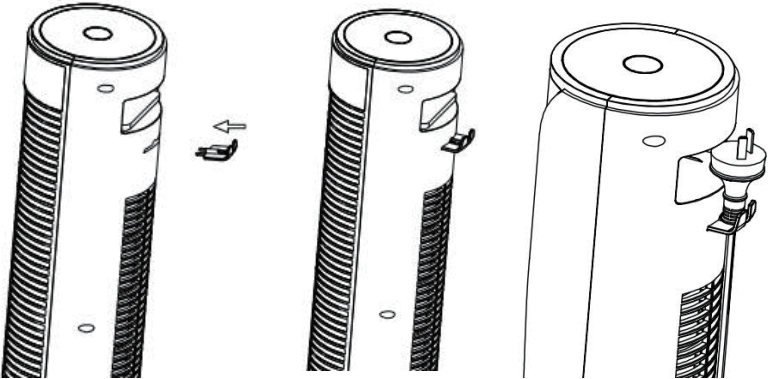

FIGURE 4

7. Cable Hock: The cable hock is packed with user manual, take it out and install at the back side of product. Hanging the power cord at cable hock when the fan is not be used.(FIGURE 5)



(FIGURE 5)

MAINTENANCE

1. This can only be done by an authorized service agent such as your local

- Sealer dealer or any agent qualified to undertake electrical repairs.
3. If the unit requires external cleaning make sure it is switched off and unplugged from the mains supply. Use a soft tissue or cloth for general cleaning. To remove more persistent dirt or grime wipe down with a cloth that has been dampened with warm soapy water. Do not use any solvents (such as thinners) as these may damage the plastic casing.

This appliance is not intended for use by persons (including children) with reduced physical, sensory or mental capabilities, or lack of experience and knowledge, unless they have been given supervision or instruction concerning use of the appliance by a person responsible for their safety.

Children should be supervised to ensure that they do not play with the appliance.

CONFORMITY WITH DIRECTIVES

This product is CE marked to denote conformity with Directives 2006/95/EC (Low Voltage) and the EMC directive (2004/108/EC), as amended.

| Correct Disposal of this product | |
|--|---|
|  | <p>This marking indicates that this product should not be disposed with other household wastes throughout the EU. To prevent possible harm to the environment or human health from uncontrolled waste disposal, recycle it responsibly to promote the sustainable reuse of material resources. To return your used device, please use the return and collection systems or contact the retailer where the product was purchased. They can take this product for environmental safe recycling.</p> |