

PawHüt!

IN221100634V01_UK_DE

D00-160V00



EN_ IMPORTANT, RETAIN FOR FUTURE REFERENCE: READ CAREFULLY.

FR_ IMPORTANT: A LIRE ATTENTIVEMENT ET À CONSERVER POUR CONSULTATION ULTÉRIEURE.

ES_ IMPORTANTE, LEA Y GUARDE PARA FUTURAS REFERENCIAS.

PT_ IMPORTANTE, RETER PARA REFERÊNCIA FUTURA: LEIA ATENTAMENTE.

DE_ WICHTIG! SORGFÄLTIG LESEN UND FÜR SPÄTER NACHSCHLAGEN AUFBEWAHREN.

IT_ IMPORTANTE! CONSERVARE IL PRESENTE MANUALE PER FUTURO RIFERIMENTO E LEGGERLO ATTENTAMENTE.

EN

Dear customer,

Thank you for purchasing this product. So that your appliance serves you well, please read all the instructions in this user's manual. If you have any questions, please contact our customer care center, Our contact details are below:

FR

Cher client,

Nous vous remercions d'avoir acheté ce produit. Afin que vous puissiez profiter pleinement de votre appareil, veuillez lire toutes les instructions de ce manuel d'utilisation. Si vous avez la moindre question, veuillez contacter notre centre d'assistance à la clientèle, Nos coordonnées sont les suivantes:

DE

Sehr geehrter Kunde,

Vielen Dank, dass Sie dieses Produkt erworben haben. Damit Ihr Gerät Ihnen gute Dienste leistet, lesen Sie bitte alle Hinweise in diesem Benutzerhandbuch. Wenn Sie Fragen haben, wenden Sie sich bitte an unser Kundendienstzentrum, Unsere Kontaktdaten stehen unten:

ES

Queridos clientes,

Gracias por comprar este producto. Para que su electrodoméstico le sirva mejor, lea todas las instrucciones de este manual del usuario. Si tiene alguna pregunta, comuníquese con nuestro Centro de Atención al Cliente, Nuestros datos de contacto son los siguientes:

PT

Caros clientes,

Obrigado por adquirir este produto. Para que o seu aparelho o sirva melhor, leia todas as instruções deste manual do utilizador. Se tiver alguma dúvida, por favor contacte o nosso Centro de Atendimento ao Cliente, Os nossos dados de contacto são os seguintes:

IT

Caro Cliente,

Grazie per aver acquistato questo prodotto. Per servirti meglio con questo apparecchio ti prego di leggere tutte le istruzioni in presente manuale utente. In caso di dubbio, si prega di contattare il nostro centro assistenza clienti, I nostri dettagli di contatto sono di seguito:

Country	 Phone	 Email
US	001-877-644-9366	customerservice@aosom.com
CA	416-792-6088	customerservice@aosom.ca
UK	0044-800-240-4004	enquiries@mhstar.co.uk
DE	0049-0(40)-88307530	service@aosom.de
FR	0033-1-84166106	aosom@mhfrance.fr
ES&PT	0034-931294512	atencioncliente@aosom.es
IT	0039-0249471447	clienti@aosom.it

WARNING:Keep Away From Fire

1. Please read this instruction carefully before use and keep it properly for future reference. If you do not follow this instruction, the safety of pets may be affected.
2. Do not leave the caregiver while the product is in use.
3. Do not use accessories not provided by the manufacturer.
4. Any load attached to the handle will affect the stability of the pet stroller.
5. Ensure that all the locking devices are assembled before using the pet stroller.
6. Pets must use restraints when using.
7. Do not use the pet stroller in rough areas, near stoves and other dangerous areas.
8. Avoid use or storage in damp, cold or high temperature environment and keep away from fire or strong heat source.
9. Do not use it to put dangerous animals which are aggressive and destructive.

Maintenance and Care

Please check and maintain the pet stroller frequently. The cloth cover cannot be dipped and washed. When the cloth cover is cleaned, please use a brush and other cleaning instruments to clean the dirt.

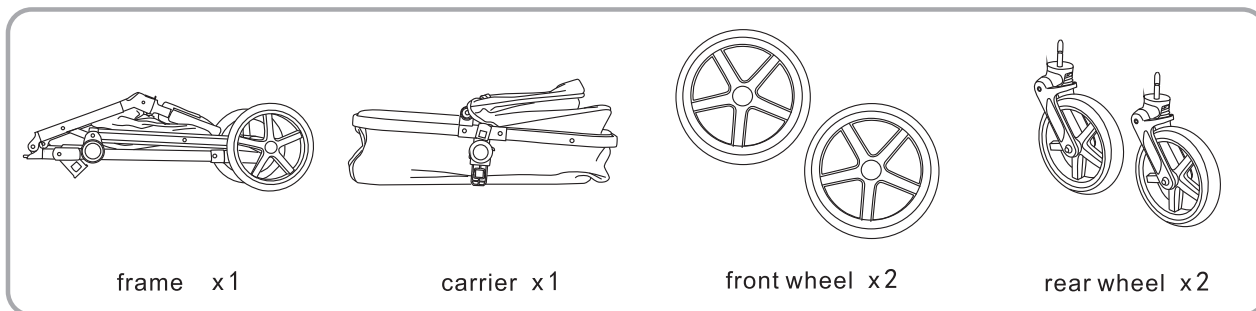
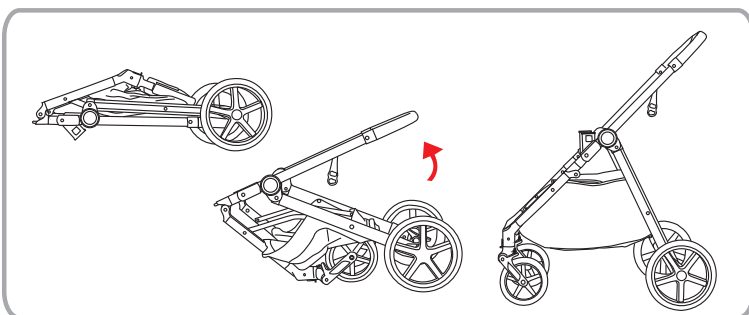
Component drawing**Directions for use****1. Unfolding frame**

Release the hook, hold the handlebar with both hands and lift it up until a click is heard which means the frame is fully open.

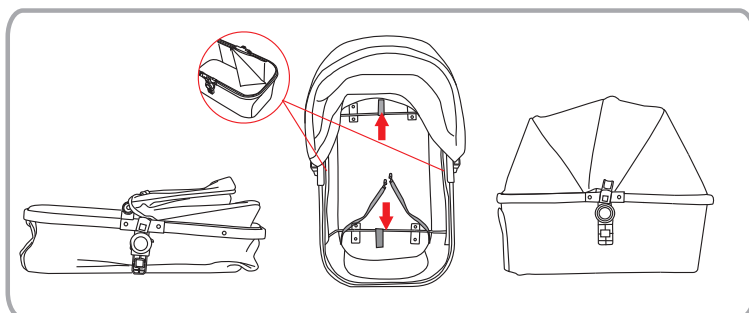
**2. Assemble the basket**

Pull the polypropylene tape up in the direction of the arrow. Then put in the cotton pad and zip it up. Zip up the canopy.

If you need to remove it, perform the reverse operation.

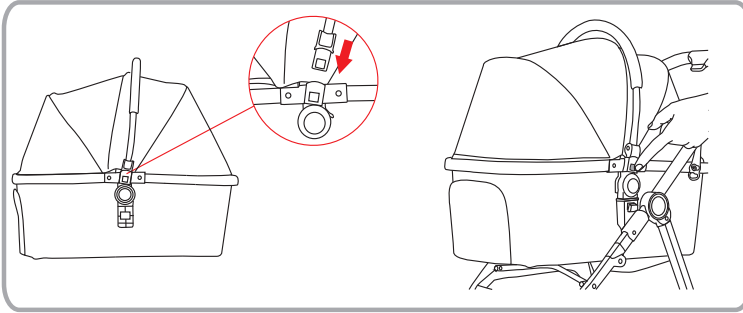

3. Usage of lifting handle

Insert the lifting handle, and then you will hear a click.

When you want to remove the lifting handle, press the button, and pull out.

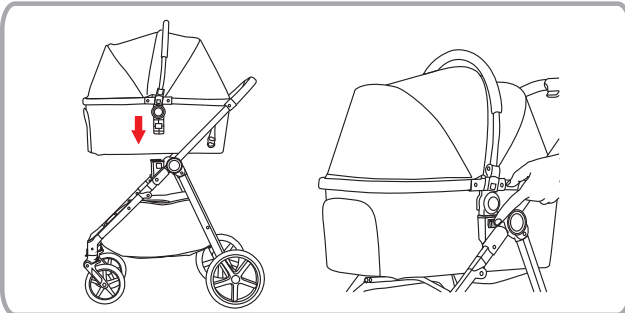

4. Usage of the carrier

Insert into the plastic parts on both sides as shown in the figure. When you hear the "click" sound, it is installed in place.

If you want to remove the carrier, press the quick release buttons on both sides and pull out.

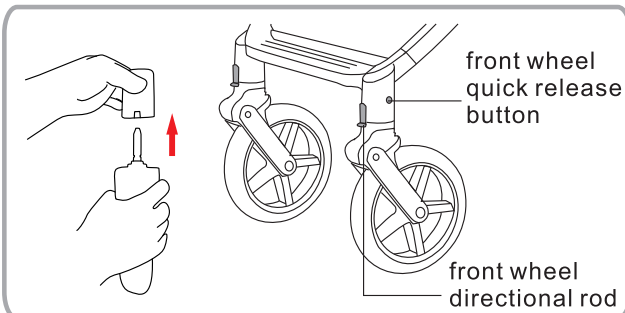

5. Usage of front wheel

Insert the front wheel into the hole of the front wheel seat and hear the "click".

Hold the quick release button and pull it down, the front wheel can be removed.

Press the front wheel directional rod, the front wheel orientation movement; Pull up the front wheel directional rod, the front wheel can rotate 360°.

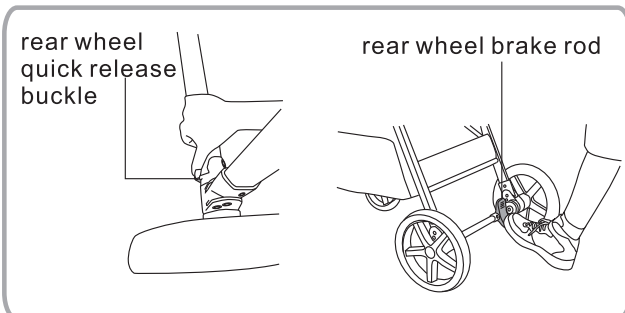

6. Usage of rear wheel

Insert the rear wheel to the rear wheel seat hole and hear the "click" sound.

To remove it, press the buckle on the rear wheel seat and pull it out. Step down the brake rod on rear wheel, the rear wheel is in the braking state;

The rear wheel motion state can be restored by lifting the rear wheel brake rod upward.

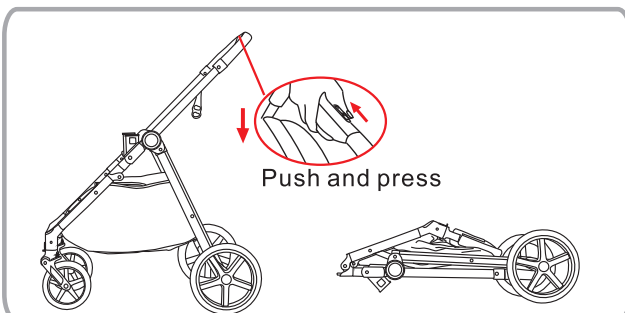

7. Folding frame

In the braking state, take out the carriers;

Hold the handlebar in one hand, push the unlock button on the handlebar to the right, and then press the closing button and press down the frame, the frame can be folded.

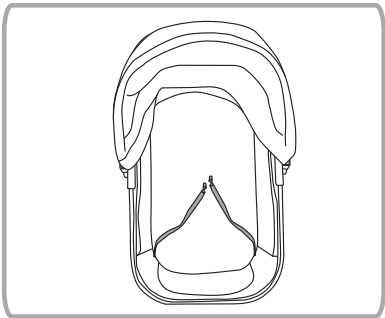

For pet safety belts

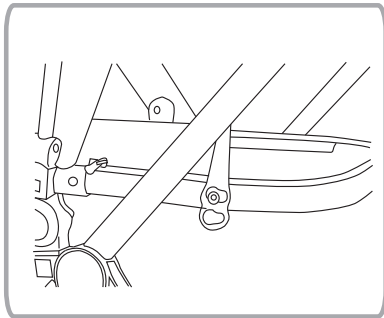

Hang the hook when using to prevent the carrier from shaking

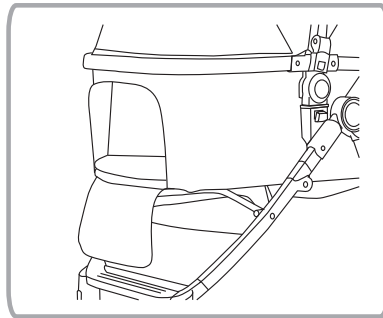

windows in the front carrier

WARNUNG: Von Feuer fernhalten

1. Bitte lesen Sie diese Anweisung vor der Verwendung sorgfältig durch und bewahren Sie sie zum späteren Nachschlagen auf. Wenn Sie diese Anweisung nicht befolgen, kann die Sicherheit von Haustieren beeinträchtigt werden.
2. Während der Verwendung des Produkts darf sich die Betreuungsperson nicht entfernen.
3. Verwenden Sie kein Zubehör, das nicht vom Hersteller bereitgestellt wird.
4. Jede an der Lenkstange befestigte Last beeinträchtigt die Stabilität des Hundebuggys.
5. Stellen Sie sicher, dass alle Verriegelungsvorrichtungen vor der Verwendung des Hundebuggys montiert sind.
6. Haustiere müssen bei der Verwendung angeschnallt sein.
7. Verwenden Sie den Hundebuggy nicht in rauen Gegenden, in der Nähe von Öfen oder anderen gefährlichen Bereichen.
8. Verwenden oder lagern Sie ihn nicht in feuchten, kalten oder heißen Umgebungen und halten Sie ihn von Feuer oder starken Wärmequellen fern.
9. Verwenden Sie ihn nicht für gefährliche Tiere, die aggressiv und zerstörerisch sind.

Wartung und Pflege

Bitte überprüfen und warten Sie den Hundebuggy regelmäßig. Das Verdeck kann nicht getaucht und gewaschen werden. Wenn Sie das Verdeck reinigen, verwenden Sie bitte eine Bürste und andere Reinigungsmittel, um den Schmutz zu entfernen.

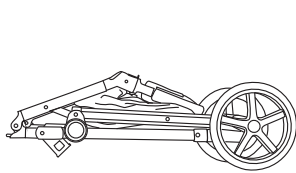
Bauteilzeichnung

Rahmen x 1

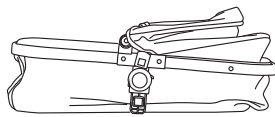

Tragetasche x 1

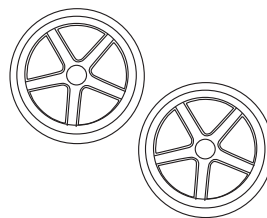

Vorderrad x 2

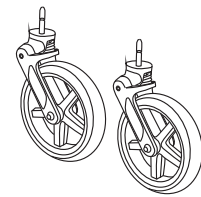

Hinterrad x 2

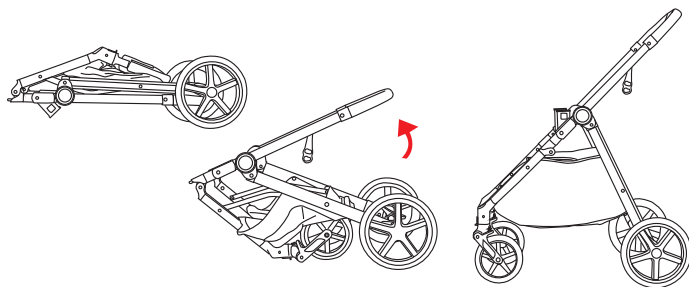
Hinweise zur Verwendung

1. Aufklappen des Rahmens
Geben Sie den Haken frei, halten Sie den Lenker mit beiden Händen fest und heben Sie ihn hoch, bis ein Klicken zu hören ist, was bedeutet, dass der Rahmen vollständig geöffnet ist.

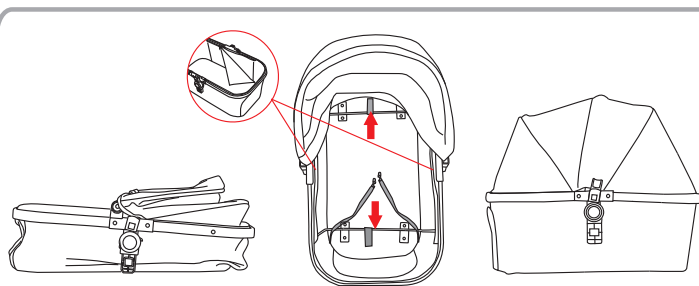

2. Zusammenbauen des Korbs
Ziehen Sie das Polypropylenband in Pfeilrichtung nach oben. Legen Sie dann das Baumwollkissen ein und schließen Sie den Reißverschluss. Schließen Sie den Reißverschluss des Verdecks. Wenn Sie es abnehmen müssen, verfahren Sie in umgekehrter Weise.

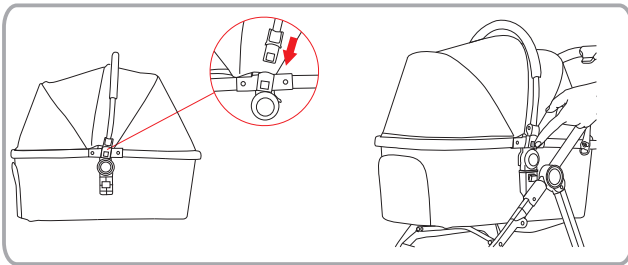

3. Verwendung des Tragegriffs
Fügen Sie den Tragegriff ein, und Sie werden ein Klicken hören.
Wenn Sie den Tragegriff entfernen möchten, drücken Sie die Taste und ziehen Sie ihn heraus.

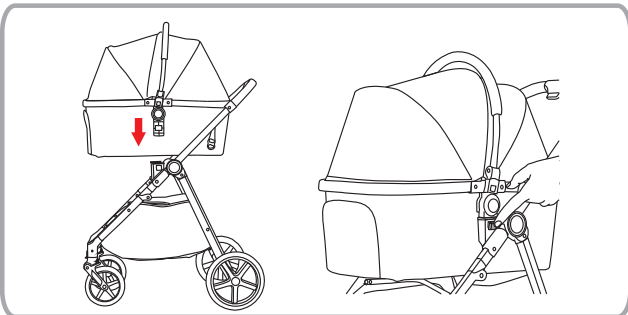

4. Verwendung der Tragetasche
Fügen Sie sie auf beiden Seiten in die Kunststoffteile ein, wie in der Abbildung gezeigt. Wenn Sie den „Klick“-Ton hören, ist er installiert.
Wenn Sie die Tragetasche entfernen möchten, drücken Sie die Entriegelungstasten auf beiden Seiten und ziehen Sie ihn heraus.

Entriegelungstaste für das Vorderrad

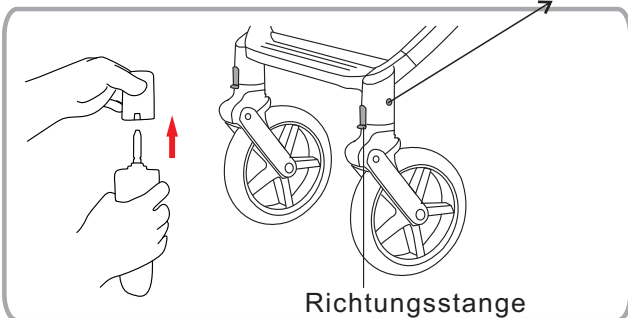

Richtungsstange des Vorderrads

5. Verwendung des Vorderrads
Fügen Sie das Vorderrad in die Öffnung des Vorderradsitzes ein und hören Sie das „Klick“ Geräusch.
Halten Sie die Entriegelungstaste gedrückt und ziehen Sie sie nach unten, das Vorderrad kann abgenommen werden.
Drücken Sie die Richtungsstange des Vorderrads, das Vorderrad kann sich orientieren; Ziehen Sie die Richtungsstange des Vorderrads nach oben, das Vorderrad kann sich um 360° drehen.

Schnellverschlusschnalle für das Hinterrad

Hinterrad-Bremsstange

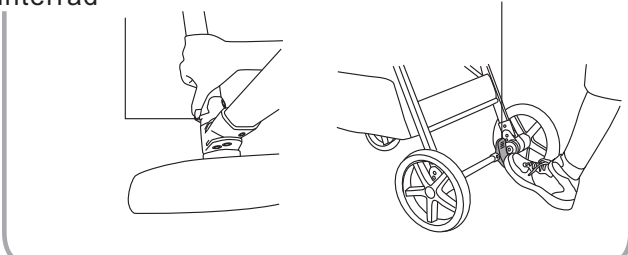

6. Verwendung des Hinterrads
Fügen Sie das Hinterrad in die Öffnung des Hinterradsitzes ein und hören Sie das „Klick“ Geräusch.
Um es zu entfernen, drücken Sie die Schnalle am Hinterradsitz und ziehen Sie es heraus. Wenn Sie die Bremsstange am Hinterrad nach unten stellen, wird das Hinterrad gebremst. Der Bewegungszustand des Hinterrads kann wiederhergestellt werden, indem Sie die Bremsstange des Hinterrads nach oben ziehen.

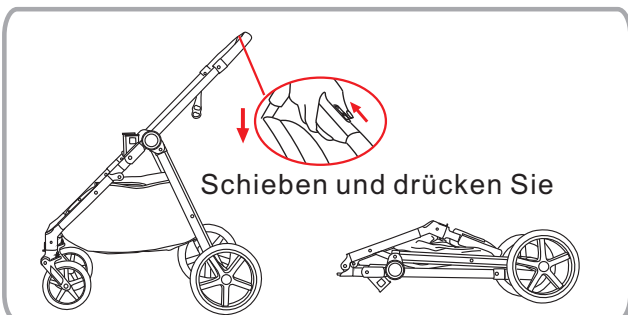

Schieben und drücken Sie

7. Klappbarer Rahmen
Nehmen Sie im gebremsten Status die Tragetaschen heraus; halten Sie den Tragegriff in einer Hand, schieben Sie die Entriegelungstaste am Tragegriff nach rechts, drücken Sie dann die Schließstaste und drücken Sie den Rahmen nach unten, der Rahmen kann zusammengeklappt werden.

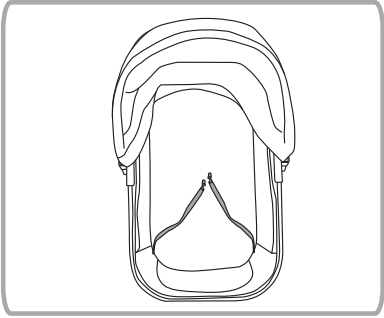

Für Sicherheitsgurte für
Haustiere

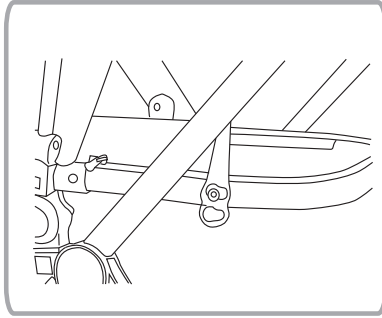

Hängen Sie den Haken
bei der Verwendung ein,
um ein Schütteln der
Tragetasche zu
verhindern.

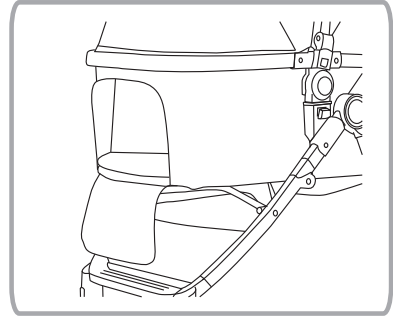

Fenster in der vorderen
Tragetasche

US

Imported by Aosom LLC
27150 SW Kinsman Rd Wilsonville, OR 97070 USA
MADE IN CHINA

CA

Imported by Aosom Canada Inc.
1251 Tapscott Road, Unit 101, Scarborough, Ontario Canada M1X 1S9
MADE IN CHINA

Importé par Aosom Canada Inc.
1251 Rue Tapscott, Unité 101, Scarborough, Ontario Canada M1X 1S9
FABRIQUÉ EN CHINE

UK

IMPORTER ADDRESS:
MH STAR UK LTD
Unit 27, Perivale Park,
Horsenden lane South
Perivale, UB6 7RH
MADE IN CHINA

FR

ADRESSE D'IMPORTATION:
MH FRANCE
2 Rue Maurice Hartmann
92130 Issy Les Moulineaux
France
FABRIQUÉ EN CHINE

ES

IMPORTADOR:
SPANISH AOSOM, S.L.
C/ROC GROS,Nº15.08550, ELS HOSTALETS DE BALENYÀ, SPAIN.
B66295775
WWW.AOSOM.ES
ATENCIONCLIENTE@AOSOM.ES
TEL: 931294512
HECHO EN CHINA

DE

ADRESSE DES IMPORTEURS:
MH Handel GmbH
Wendenstraße 309
D-20537 Hamburg
Germany
IN CHINA HERGESTELLT

IT

IMPORTATO DA:
AOSOM Italy srl
Centro Direzionale Milanofiori
Strada 1 Palazzo F1
20057 Assago (MI)
P.I.: 08567220960
FATTO IN CINA