

PawHut

IN221100785V01_GL

D04-064V01_D04-064V02_D04-064V03

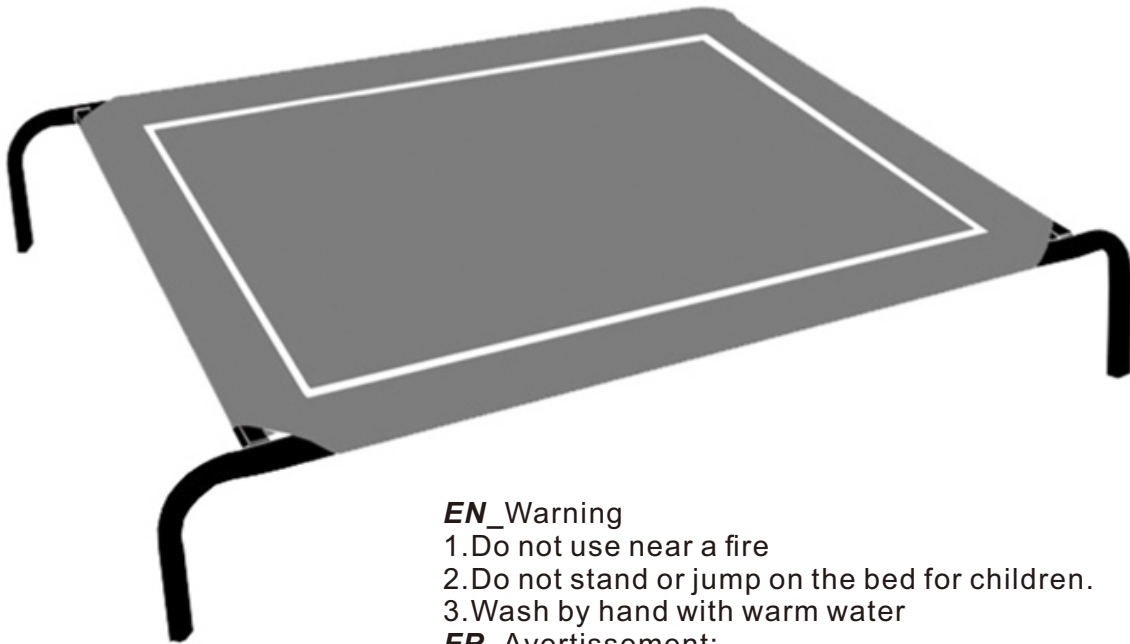

EN_Warning

1. Do not use near a fire
2. Do not stand or jump on the bed for children.
3. Wash by hand with warm water

FR_Avertissement:

1. Ne pas utiliser près d'un feu
2. Ne pas se tenir debout ou sauter sur le lit pour les enfants.
3. À laver à la main avec de l'eau chaude.

ES_Advertencia:

1. No utilice esta cama cerca de una fuente de fuego.
2. No se pare ni salte sobre la cama para niños.
3. Lave la cama a mano con agua tibia.

DE_Warnung:

1. Nicht in der Nähe eines Feuers verwenden
2. Stehen oder springen Sie nicht auf dem Kinderbett.
3. Von Hand mit warmem Wasser waschen.

IT_Avvertenza:

1. Non utilizzare vicino a fiamme vive
2. Non stare in piedi o saltare sul lettino per bambini.
3. Lavare a mano con acqua tiepida.

EN_IMPORTANT, RETAIN FOR FUTURE REFERENCE: READ CAREFULLY.

FR_IMPORTANT: A LIRE ATTENTIVEMENT ET À CONSERVER POUR CONSULTATION ULTÉRIEURE.

ES_IMPORTANTE, LEA Y GUARDE PARA FUTURAS REFERENCIAS.

PT_IMPORTANTE, RETER PARA REFERÊNCIA FUTURA: LEIA ATENTAMENTE.

DE_WICHTIG! SORGFÄLTIG LESEN UND FÜR SPÄTER NACHSCHLAGEN AUFBEWAHREN.

IT_IMPORTANTE! CONSERVARE IL PRESENTE MANUALE PER FUTURO RIFERIMENTO E LEGGERLO ATTENTAMENTE.

EN

Dear customer,

Thank you for purchasing this product. So that your appliance serves you well, please read all the instructions in this user's manual. If you have any questions, please contact our customer care center, Our contact details are below:

FR

Cher client,

Nous vous remercions d'avoir acheté ce produit. Afin que vous puissiez profiter pleinement de votre appareil, veuillez lire toutes les instructions de ce manuel d'utilisation. Si vous avez la moindre question, veuillez contacter notre centre d'assistance à la clientèle, Nos coordonnées sont les suivantes:

DE

Sehr geehrter Kunde,

Vielen Dank, dass Sie dieses Produkt erworben haben. Damit Ihr Gerät Ihnen gute Dienste leistet, lesen Sie bitte alle Hinweise in diesem Benutzerhandbuch. Wenn Sie Fragen haben, wenden Sie sich bitte an unser Kundendienstzentrum, Unsere Kontaktdaten stehen unten:

ES

Queridos clientes,

Gracias por comprar este producto. Para que su electrodoméstico le sirva mejor, lea todas las instrucciones de este manual del usuario. Si tiene alguna pregunta, comuníquese con nuestro Centro de Atención al Cliente, Nuestros datos de contacto son los siguientes:

PT

Caros clientes,

Obrigado por adquirir este produto. Para que o seu aparelho o sirva melhor, leia todas as instruções deste manual do utilizador. Se tiver alguma dúvida, por favor contacte o nosso Centro de Atendimento ao Cliente, Os nossos dados de contacto são os seguintes:

IT

Caro Cliente,

Grazie per aver acquistato questo prodotto. Per servirti meglio con questo apparecchio ti prego di leggere tutte le istruzioni in presente manuale utente. In caso di dubbio, si prega di contattare il nostro centro assistenza clienti, I nostri dettagli di contatto sono di seguito:

Country	 Phone	 Email
US	001-877-644-9366	customerservice@aosom.com
CA	416-792-6088	customerservice@aosom.ca
UK	0044-800-240-4004	enquiries@mhstar.co.uk
DE	0049-0(40)-88307530	service@aosom.de
FR	0033-1-84166106	aosom@mhfrance.fr
ES	0034-931294512	atencioncliente@aosom.es
PT	0034-931294512	info@aosom.pt
IT	0039-0249471447	clienti@aosom.it

PARTS

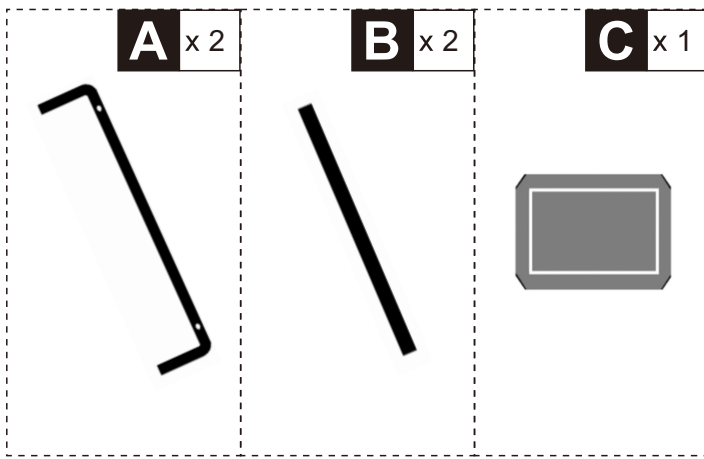

HARDWARE

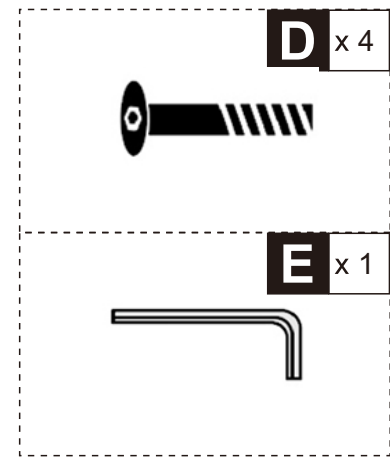

01

EN Put C (Mesh cover) back side upward on the floor, insert the A (leg bar) and B (cross bar) into the mesh cover pockets, keep the leg upwards as below shown.

FR Posez le C (toile à mailles) sur le sol, face dorsale relevée, insérez le A (barre-pied) et le B (barre transversale) dans les orifices de la toile à mailles, en orientant la jambe vers le haut comme indiqué ci-dessous.

ES Coloque C (cubierta de malla) con su parte trasera hacia arriba en el piso, inserte la A (barra de pata) y B (barra transversal) en los bolsillos de la cubierta de malla, mantenga la pata hacia arriba como lo que se muestra a continuación.

DE Legen Sie C (Netzabdeckung) mit der Rückseite nach oben auf den Boden, stecken Sie A (Beinstrebe) und B (Querstrebe) in die Taschen der Netzabdeckung und halten Sie die Beinstrebe wie unten gezeigt nach oben.

IT Installare C (copertura in rete) sul pavimento con il lato posteriore rivolto verso l'alto, inserire A (barra delle gambe) e B (barra trasversale) nelle scanalature della copertura in rete, tenere la gamba verso l'alto come mostrato sotto.

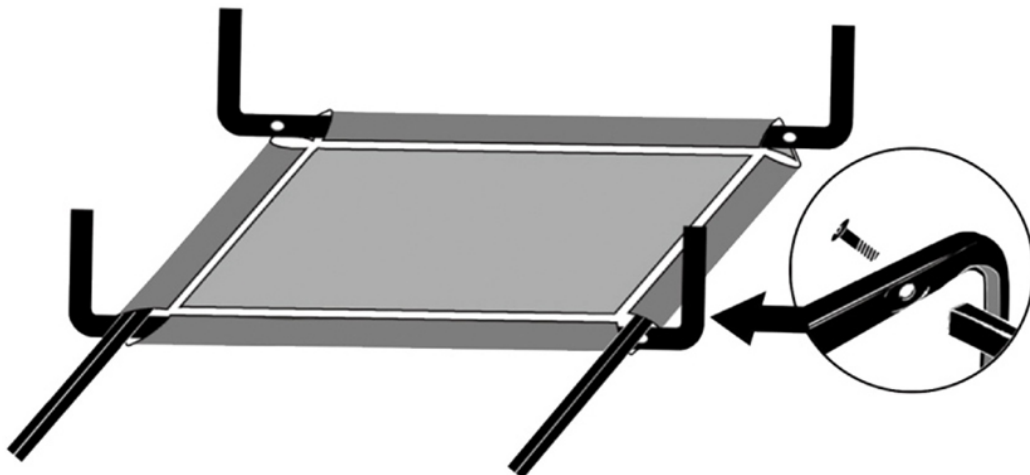

EN IMPORTANT NOTE: please ensure the cross bar are fixed onto the correct side of the leg bar. the flat spot on the leg bar should be facing inwards.

FR Veuillez vous assurer que la barre transversale est fixée sur le bon côté de la barre-pied. Le méplat de la barre-pied doit être orienté vers l'intérieur.

ES Asegúrese de que la barra transversal esté fijada en el lado correspondiente de la barra de pata correctamente. El punto plano de la barra de pata debe orientar hacia adentro.

DE Bitte achten Sie darauf, dass die Querstrebe auf der richtigen Seite der Beinstrebe befestigt wird. Die flache Stelle an der Beinstrebe sollte nach innen zeigen.

IT Assicurarsi che la barra trasversale sia fissata sul lato corretto della barra delle gambe. La parte piatta sulla barra delle gambe deve essere rivolta verso l'interno.

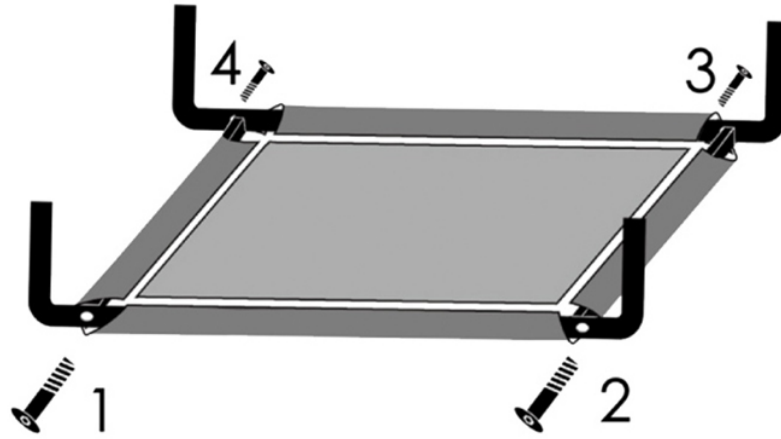

EN_ Insert D (Bolt) into each hole and screw into the cross bar follow the order below* hand fasten, do not tighten until all four bolts join together .

FR_ Insérer D (boulon) dans chaque trou et visser dans la barre transversale en suivant l'ordre ci-dessous* Fixer à la main, ne pas serrer avant que les quatre boulons ne se rejoignent..

ES_ Inserte el D (perno) en cada orificio, luego atorníllelos en la barra transversal siguiendo el siguiente orden *: primero apriéte los a mano, no los apriete firmemente hasta que los 4 pernos se unan.

DE_ Führen Sie D (Bolzen) in jedes Loch ein und schrauben Sie es in der unten angegebenen Reihenfolge in die Querstrebe*. Ziehen Sie die Schrauben erst fest, wenn alle vier Bolzen zusammengefügt sind.

IT_ Inserire D (bullone) in ciascun foro e avvitarlo nella barra trasversale seguendo l'ordine seguente*, quindi fissare a mano, non stringere finché tutti e quattro i bulloni non sono uniti.

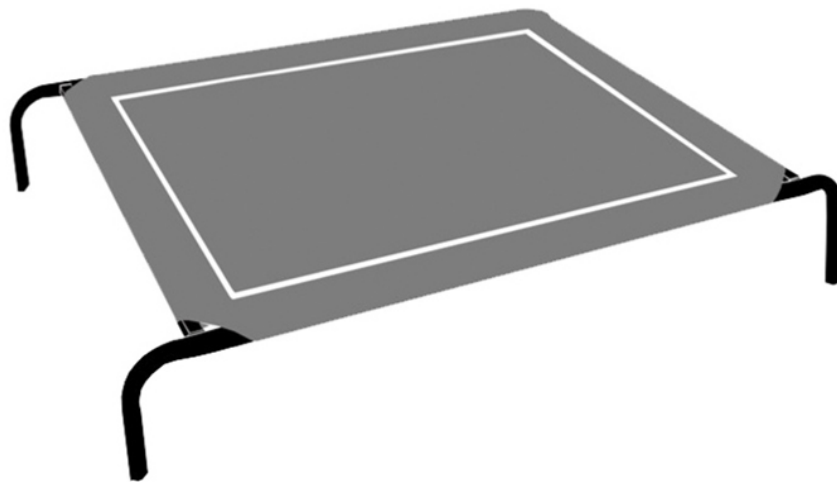

EN_ Turnover bed so cover is elevated from ground as below, using E (Allen Key) tighten the screw until snug, do not over - tighten.

FR_ Retournez le lit de façon à ce que la toile soit surélevée par rapport au sol, comme indiqué ci-dessous, et à l'aide de la clé Allen (E), serrez la vis jusqu'à ce qu'elle soit bien serrée, mais ne la serrez pas trop.

ES_ Dé la vuelta la cama de modo que la cubierta se eleve del piso como lo que se muestra a continuación, utilice la E (llave Allen) para apretar el tornillo bien, pero no lo apriete demasiado.

DE_ Drehen Sie das Bett um, so dass die Abdeckung vom Boden abgehoben ist (siehe unten), und ziehen Sie die Schraube mit E (Inbusschlüssel) an, bis sie fest sitzt, ziehen Sie sie nicht zu fest an.

IT_ Ribaltare il letto in modo che la copertura sia sollevata da terra come mostrato in figura seguente, usare E (chiave a brugola) per stringere il bullone fino a quando non è ben stretto, non stringere eccessivamente.

US

Imported by Aosom LLC
27150 SW Kinsman Rd Wilsonville, OR 97070 USA
MADE IN CHINA

CA

Imported by Aosom Canada Inc.
7270 Woodbine Avenue, Unit 307, Markham, Ontario Canada
L3R 4B9
MADE IN CHINA

Importé par Aosom Canada Inc.
7270 Woodbine Avenue, unité 307, Markham, Ontario Canada
L3R 4B9
Fabriqué en Chine

UK

IMPORTER ADDRESS:
MH STAR UK LTD
Unit 27, Perivale Park,
Horsenden lane South
Perivale, UB6 7RH
MADE IN CHINA

FR

ADRESSE D'IMPORTATION:
MH FRANCE
2 Rue Maurice Hartmann
92130 Issy Les Moulineaux
France
FABRIQUÉ EN CHINE

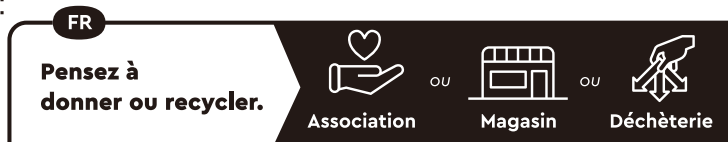

<https://quefairedemesdechets.fr>

ES

IMPORTADOR:
SPANISH AOSOM, S.L.
C/ROC GROS, Nº15.08550, ELS HOSTALET DE BALENYÀ, SPAIN.
B66295775
WWW.AOSOM.ES
ATENCIONCLIENTE@AOSOM.ES
TEL: 931294512
HECHO EN CHINA

PT

SPANISH AOSOM, S.L
C.ROC GROS N.15, 08550. ELS HOSTALET DE BALENYÀ
TEL: 931294512 (SEG-SEX DAS 7:30H ÀS 16:30H)
INFO@AOSOM.PT
WWW.AOSOM.PT

DE

ADRESSE DES IMPORTEURE:
MH Handel GmbH
Wendenstraße 309
D-20537 Hamburg
Germany
IN CHINA HERGESTELLT

IT

IMPORTATO DA:
AOSOM Italy srl
Centro Direzionale Milanofiori
Strada 1 Palazzo F1
20057 Assago (MI)
P.I.: 08567220960
FATTO IN CINA