

PawHut

IN221200348V03_US_CA_UK_FR_DE

D00-164V00

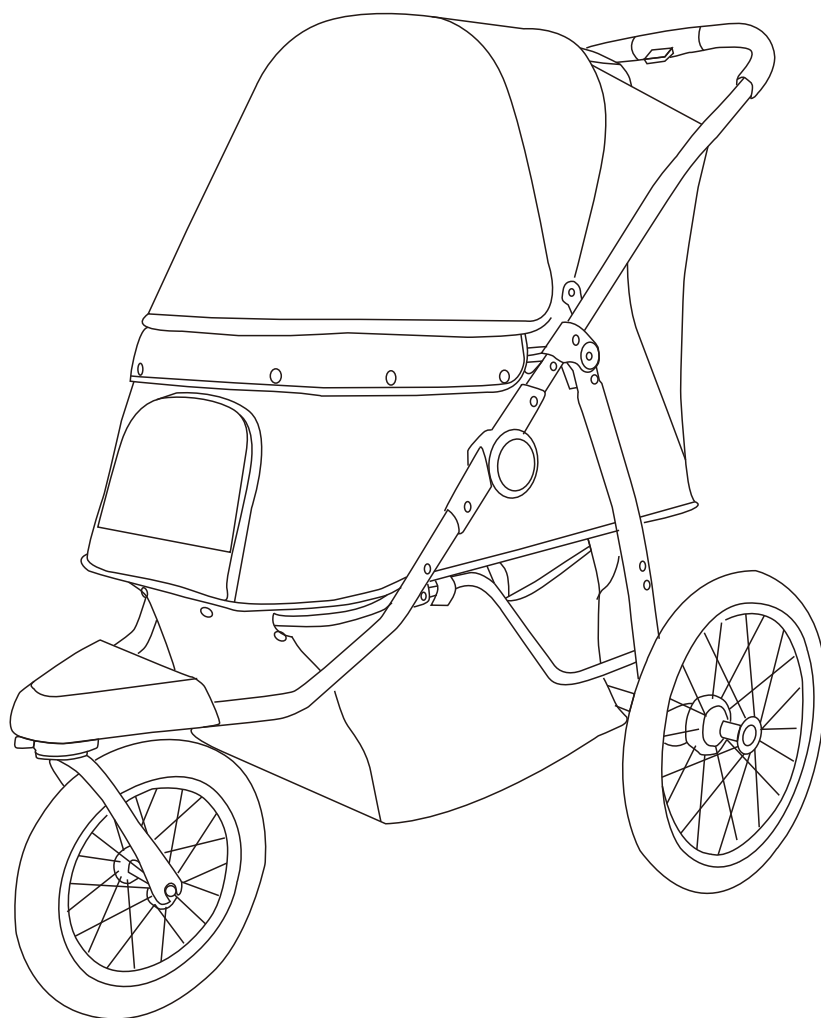

EN_IMPORTANT, RETAIN FOR FUTURE REFERENCE: READ CAREFULLY.

FR_IMPORTANT: A LIRE ATTENTIVEMENT ET À CONSERVER POUR CONSULTATION ULTÉRIEURE.

ES_IMPORTANTE, LEA Y GUARDE PARA FUTURAS REFERENCIAS.

PT_IMPORTANTE, RETER PARA REFERÊNCIA FUTURA: LEIA ATENTAMENTE.

DE_WICHTIG! SORGFÄLTIG LESEN UND FÜR SPÄTER NACHSCHLAGEN AUFBEWAHREN.

IT_IMPORTANTE! CONSERVARE IL PRESENTE MANUALE PER FUTURO RIFERIMENTO E LEGGERLO ATTENTAMENTE.

EN

Dear customer,

Thank you for purchasing this product. So that your appliance serves you well, please read all the instructions in this user's manual. If you have any questions, please contact our customer care center, Our contact details are below:

FR

Cher client,

Nous vous remercions d'avoir acheté ce produit. Afin que vous puissiez profiter pleinement de votre appareil, veuillez lire toutes les instructions de ce manuel d'utilisation. Si vous avez la moindre question, veuillez contacter notre centre d'assistance à la clientèle, Nos coordonnées sont les suivantes:

DE

Sehr geehrter Kunde,

Vielen Dank, dass Sie dieses Produkt erworben haben. Damit Ihr Gerät Ihnen gute Dienste leistet, lesen Sie bitte alle Hinweise in diesem Benutzerhandbuch. Wenn Sie Fragen haben, wenden Sie sich bitte an unser Kundendienstzentrum, Unsere Kontaktdaten stehen unten:

ES

Queridos clientes,

Gracias por comprar este producto. Para que su electrodoméstico le sirva mejor, lea todas las instrucciones de este manual del usuario. Si tiene alguna pregunta, comuníquese con nuestro Centro de Atención al Cliente, Nuestros datos de contacto son los siguientes:

PT

Caros clientes,

Obrigado por adquirir este produto. Para que o seu aparelho o sirva melhor, leia todas as instruções deste manual do utilizador. Se tiver alguma dúvida, por favor contacte o nosso Centro de Atendimento ao Cliente, Os nossos dados de contacto são os seguintes:

IT

Caro Cliente,

Grazie per aver acquistato questo prodotto. Per servirti meglio con questo apparecchio ti prego di leggere tutte le istruzioni in presente manuale utente. In caso di dubbio, si prega di contattare il nostro centro assistenza clienti, I nostri dettagli di contatto sono di seguito:

Country	 Phone	 Email
US	001-877-644-9366	customerservice@aosom.com
CA	416-792-6088	customerservice@aosom.ca
UK	0044-800-240-4004	enquiries@mhstar.co.uk
DE	0049-0(40)-88307530	service@aosom.de
FR	0033-1-84166106	aosom@mhfrance.fr
ES	0034-931294512	atencioncliente@aosom.es
PT	0034-931294512	info@aosom.pt
IT	0039-0249471447	clienti@aosom.it

WARNING:Keep Away From Fire

- 1.Please read this instruction carefully before use and keep it properly for future reference. If you do not follow this instruction, the safety of pets may be affected.
- 2.Do not leave the caregiver while the product is in use.
- 3.Do not use accessories not provided by the manufacturer.
- 4.Any load attached to the handle will affect the stability of the pet stroller.
- 5.Ensure that all the locking devices are assembled before using the pet stroller.
- 6.Pets must use restraints when using.
- 7.Do not use the pet stroller in rough areas, near stoves and other dangerous areas.
- 8.Avoid use or storage in damp, cold or high temperature environment and keep away from fire or strong heat source.
- 9.Do not use it to put dangerous animals which are aggressive and destructive.

Maintenance and Care

Please check and maintain the pet stroller frequently. The cloth cover cannot be dipped and washed. When the cloth cover is cleaned, please use a brush and other cleaning instruments to clean the dirt.

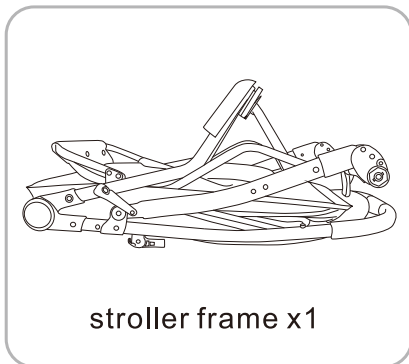
Parts

stroller frame x1

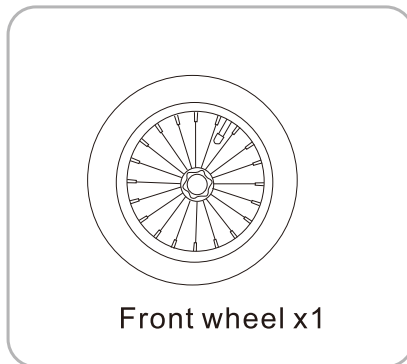

Front wheel x1

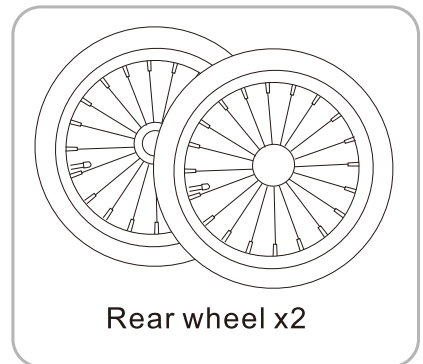

Rear wheel x2

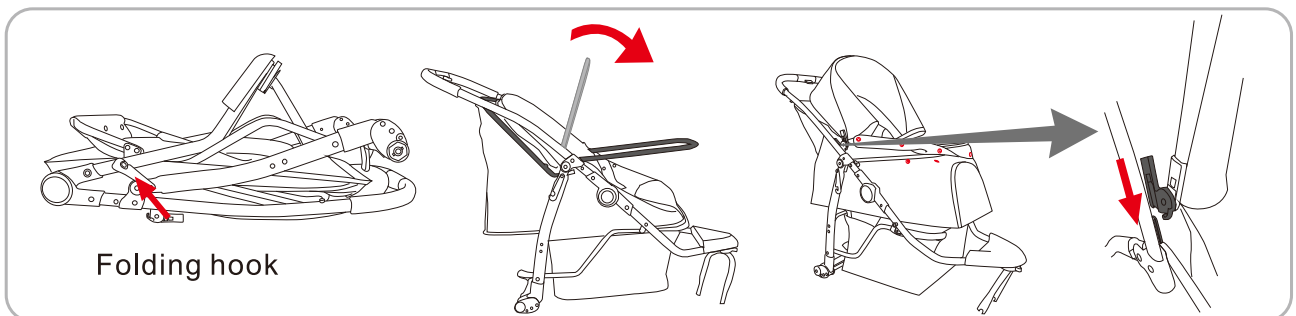
Directions for use

Folding hook

1.Unfolding frame

Release the hook, hold the handlebar with both hands and lift it up until a click is heard which means the frame is fully open. After opening the frame, flip the cowl bar tube to the front, then fasten the buckle on the front, and insert the strip into the button. Unfold the canopy and zip it up

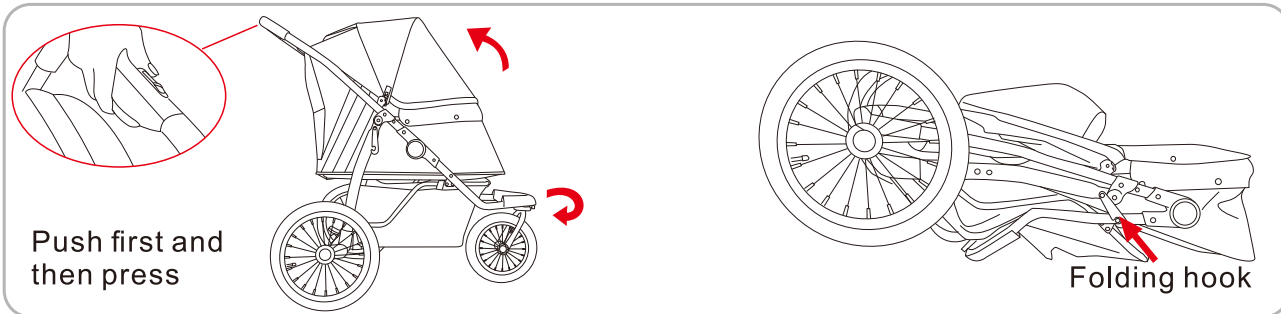

2. Folding frame

In the braking state, Release the zipper and fold back the canopy; Release front wheel orientation function; Hold the handlebar in one hand, push the unlock button on the handlebar to the left, and then press the closing button and press down the frame, the frame can be folded, finally hang the hook.

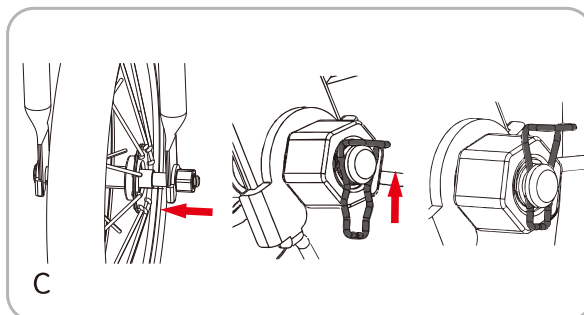
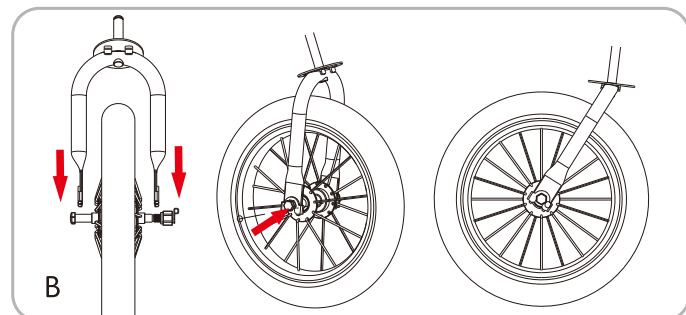
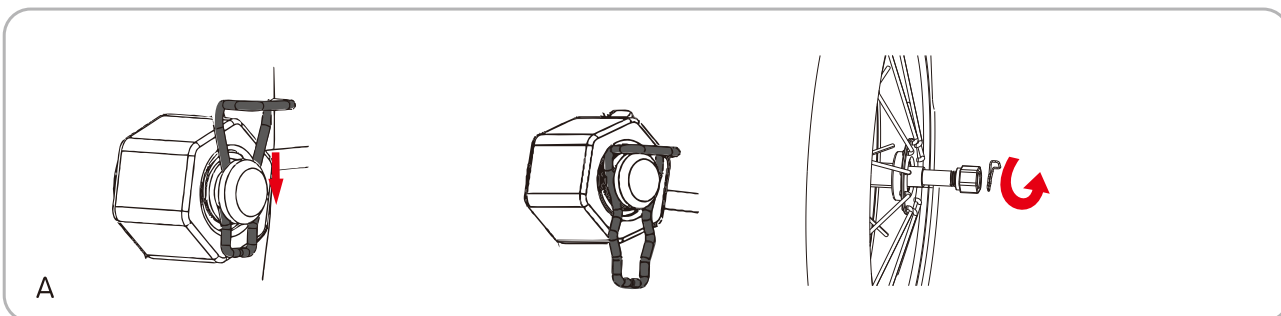

3. Install & disassemble front wheels

A: Press down the circlip and take out it. Then loose the nut.

B: Insert the front wheel axle into the front fork, press it into the hexagonal slot.

C: Tighten the nut at the end, and snap into the circlip. Now the assembly steps are finished.

D: Reverse the above steps to remove the front wheel

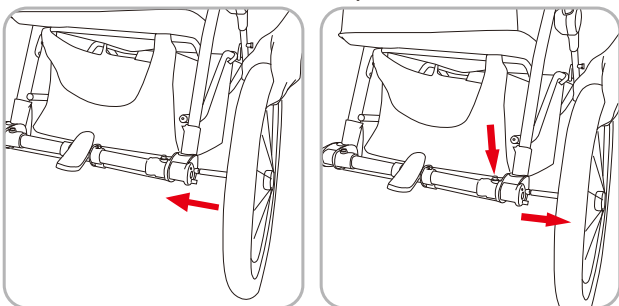

4. Install & disassemble rear wheels As shown in the picture, put the rear wheel into the rear wheel seat hole, hear the "click".

Hold the remove button and pull it out. the rear wheel can be removed.

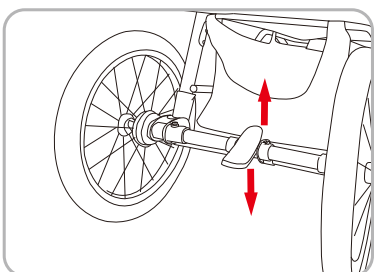

5. Use of rear wheel brake lever Press down the brake pedal, the brake works. Conversely, it can be released.

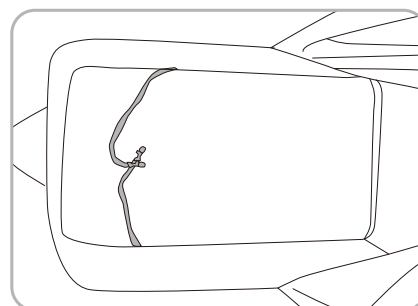

6. For pet safety belts

AVERTISSEMENT : Tenir à l'écart du feu

1) Veuillez lire attentivement ces instructions avant d'utiliser l'appareil et conservez-les pour pouvoir les consulter ultérieurement.

Si vous ne suivez pas ces instructions, la sécurité des animaux domestiques peut être compromise.

2. ne pas quitter la personne qui s'occupe de l'animal lorsque le produit est en cours d'utilisation.

3. n'utilisez pas d'accessoires non fournis par le fabricant.

4. toute charge attachée à la poignée affectera la stabilité de la poussette.

5. s'assurer que tous les dispositifs de verrouillage sont assemblés avant d'utiliser la poussette.

6. les animaux de compagnie doivent être attachés lorsqu'ils sont utilisés.

7. ne pas utiliser la poussette dans des zones accidentées, près de poêles ou d'autres zones dangereuses.

8. éviter d'utiliser ou de stocker la poussette dans un environnement humide, froid ou à haute température et la tenir éloignée du feu ou d'une forte source de chaleur.

9. ne pas l'utiliser pour placer des animaux dangereux, agressifs et destructeurs.

Entretien et soins

Veuillez vérifier et entretenir fréquemment la poussette pour animaux de compagnie. La housse en tissu ne peut pas être trempée ni lavée. Lorsque vous nettoyez la housse en tissu, utilisez une brosse et d'autres instruments de nettoyage pour nettoyer la saleté.

Pièces détachées

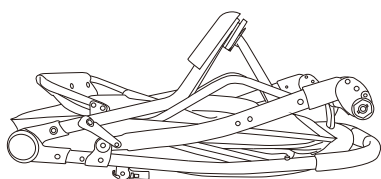

châssis de poussette x1

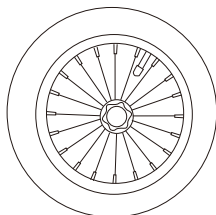

Roue avant x1

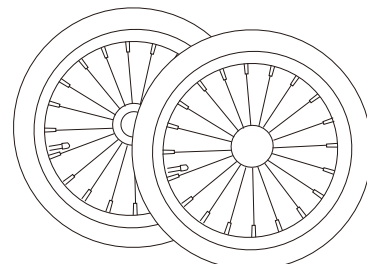

Roue arrière x2

Mode d'emploi

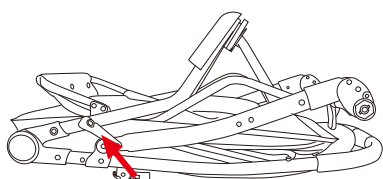

Crochet pliant

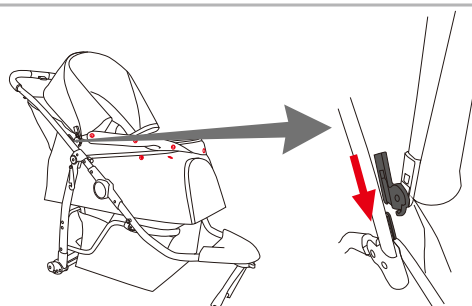
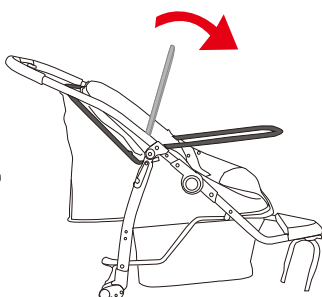

1. déplier le cadre

Détachez le crochet, tenez le guidon à deux mains et soulevez-le jusqu'à ce qu'un clic se fasse entendre, ce qui signifie que le cadre est complètement ouvert. Après avoir ouvert le cadre, retournez le tube de la barre de capotage vers l'avant, puis fixez la boucle à l'avant et insérez la bande dans le bouton. Dépliez la voile et refermez-la.

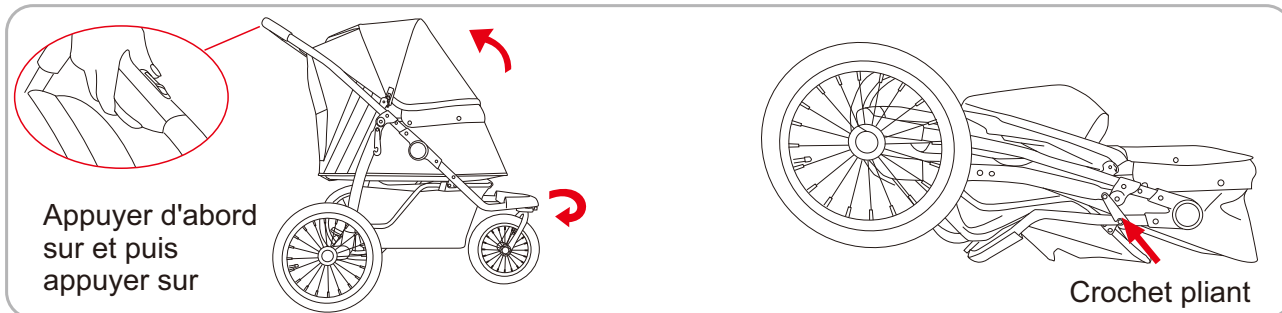

2. cadre pliant

En état de freinage, relâcher la fermeture éclair et replier la capote ; relâcher la fonction d'orientation des roues avant ; tenir le guidon d'une main, pousser le bouton de déverrouillage du guidon vers la gauche, puis appuyer sur le bouton de fermeture et appuyer sur le cadre, le cadre peut être plié, et enfin accrocher le crochet.

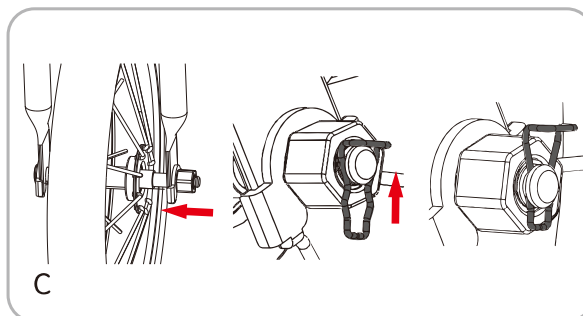
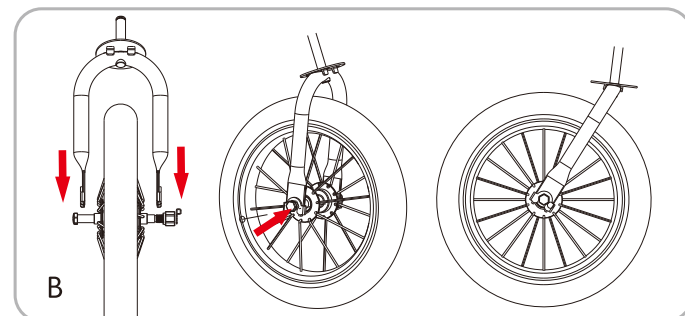
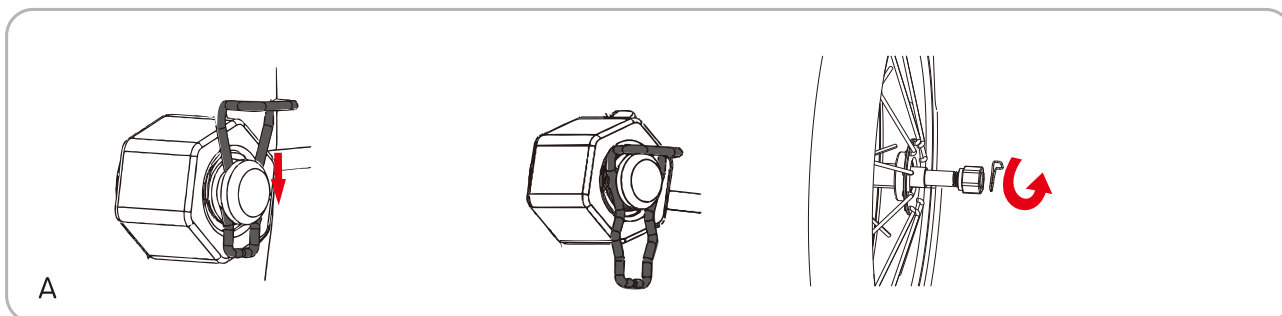

3. montage et démontage des roues avant

A: Appuyer sur le circlip et le retirer. Desserrer ensuite l'écrou.

B: Insérer l'axe de la roue avant dans la fourche avant, l'enfoncer dans la fente hexagonale.

C: Serrer l'écrou à l'extrémité et enclencher le circlip. Les étapes d'assemblage sont maintenant terminées.

D: Inversez les étapes ci-dessus pour retirer la roue avant.

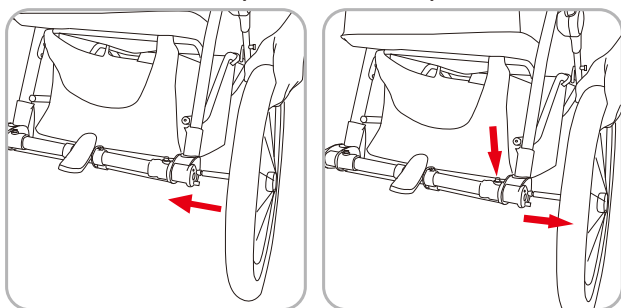

4. Installation et démontage des roues arrière

Comme indiqué sur l'image, placez la roue arrière dans le trou du siège de la roue arrière, entendez le "clac".

Maintenir le bouton de retrait et le tirer. la roue arrière peut être retirée.

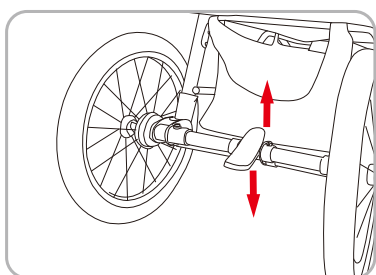

5. Utilisation du levier de frein de la roue arrière Appuyez sur la pédale de frein, le frein fonctionne. Inversement, il peut être relâché.

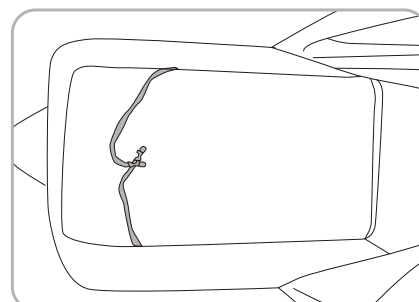

6. pour les ceintures de sécurité des animaux de compagnie

WARNUNG: Von Feuer fernhalten

1. Bitte lesen Sie diese Anweisung sorgfältig durch und bewahren Sie sie zum späteren Nachschlagen auf. Wenn Sie diese Anweisung nicht befolgen, kann die Sicherheit von Haustieren beeinträchtigt werden.
2. Während der Verwendung des Produkts darf sich die Betreuungsperson nicht entfernen.
3. Verwenden Sie kein Zubehör, das nicht vom Hersteller bereitgestellt wird.
4. Jede an der Lenkstange befestigte Last beeinträchtigt die Stabilität des Hundebuggys.
5. Stellen Sie sicher, dass alle Verriegelungsvorrichtungen vor der Verwendung des Hundebuggys montiert sind.
6. Haustiere müssen bei der Verwendung angeschnallt sein.
7. Verwenden Sie den Hundebuggy nicht in rauen Gegenden, in der Nähe von Öfen oder anderen gefährlichen Bereichen.
8. Verwenden oder lagern Sie ihn nicht in feuchten, kalten oder heißen Umgebungen und halten Sie ihn von Feuer oder starken Wärmequellen fern.
9. Verwenden Sie ihn nicht für gefährliche Tiere, die aggressiv und zerstörerisch sind.

Wartung und Pflege

Bitte überprüfen und warten Sie den Hundebuggy regelmäßig. Das Verdeck kann nicht getaucht und gewaschen werden. Wenn Sie das Verdeck reinigen, verwenden Sie bitte eine Bürste und andere Reinigungsmittel, um den Schmutz zu entfernen.

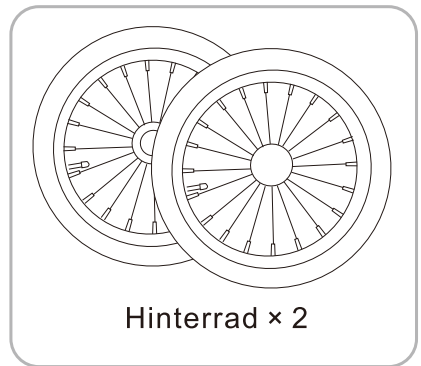
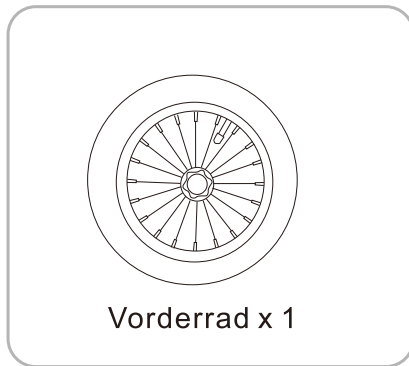
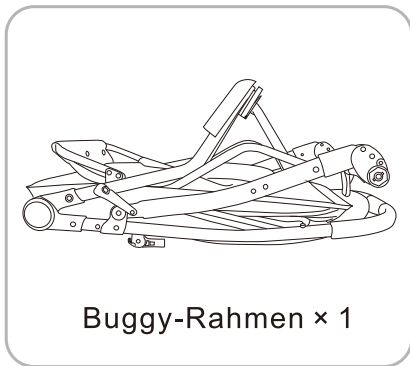
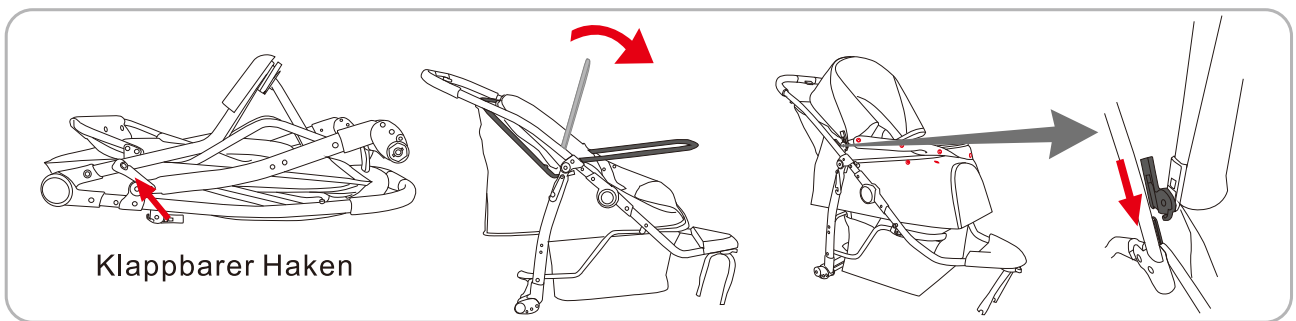
Teile**Hinweise zur Verwendung****1. den Rahmen aufklappen**

Lösen Sie den Haken, halten Sie den Lenker mit beiden Händen und heben Sie ihn hoch, bis ein Klicken zu hören ist, was bedeutet, dass der Rahmen vollständig geöffnet ist. Nachdem Sie den Rahmen geöffnet haben, klappen Sie das Rohr der Motorhaube nach vorne, schließen Sie die Schnalle an der Vorderseite und stecken Sie den Streifen in den Knopf. Klappen Sie das Verdeck auf und schließen Sie den Reißverschluss.

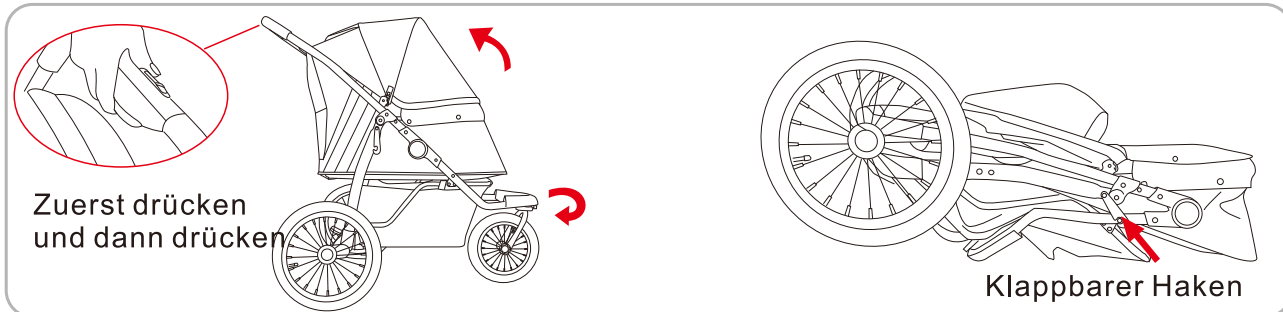

2. faltbarer Rahmen

Im Bremszustand, lassen Sie den Reißverschluss los und falten Sie das Verdeck zurück; Lösen Sie die Vorderrad-Orientierungsfunktion; Halten Sie den Lenker in einer Hand, drücken Sie die Entriegelungstaste am Lenker nach links, und drücken Sie dann die Schließstaste und drücken Sie den Rahmen nach unten, kann der Rahmen gefaltet werden, schließlich hängen Sie den Haken.

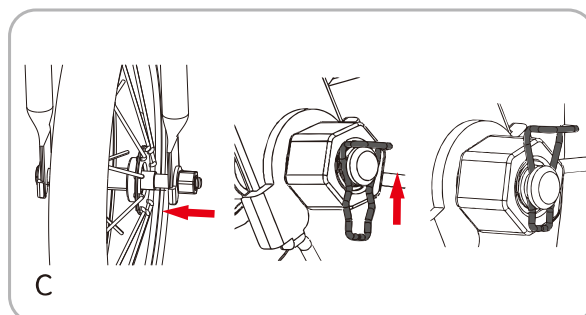
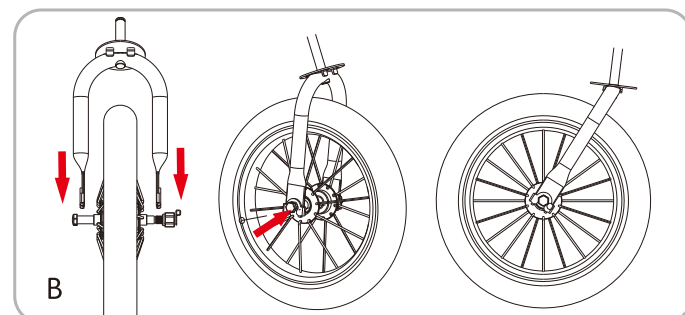
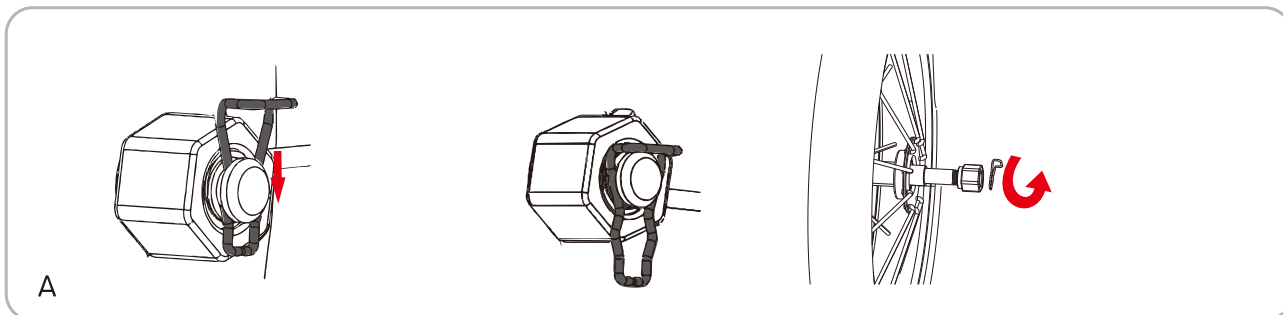

3. montieren und demontieren Sie die Vorderräder

A: Drücken Sie den Sicherungsring herunter und nehmen Sie ihn heraus. Lösen Sie dann die Mutter.

B: Setzen Sie die Vorderradachse in die Vordergabel ein und drücken Sie sie in den Sechskantschlitz.

C: Ziehen Sie die Mutter am Ende fest und lassen Sie den Sicherungsring einrasten. Nun sind die Montageschritte abgeschlossen.

D: Führen Sie die obigen Schritte in umgekehrter Reihenfolge durch, um das Vorderrad auszubauen.

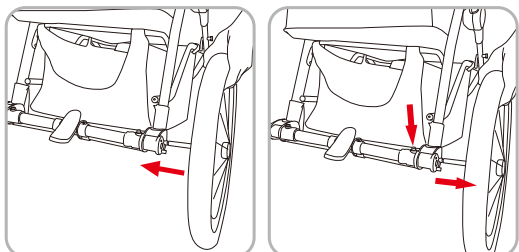

4. Einbau & Demontage der Hinterräder

Stecken Sie das Hinterrad, wie auf dem Bild gezeigt, in das Loch des Hinterradsitzes und hören Sie das „Klicken“. Halten Sie die Entfernen-Taste und ziehen Sie sie heraus. Das Hinterrad kann entfernt werden.

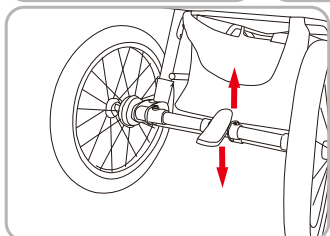

5. Verwendung des Hinterradbremsh Hebels
Drücken Sie das Bremspedal nach unten, die Bremse arbeitet. Umgekehrt kann sie auch freigegeben werden.

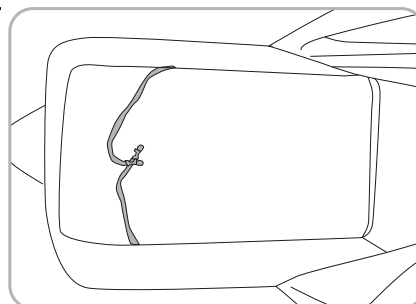

6. Für Sicherheitsgurte für Haustiere

US

Imported by Aosom LLC
 27150 SW Kinsman Rd Wilsonville, OR 97070 USA
 MADE IN CHINA

CA

Imported by Aosom Canada Inc.
 7270 Woodbine Avenue, Unit 307, Markham, Ontario Canada
 L3R 4B9
 MADE IN CHINA

Importé par Aosom Canada Inc.
 7270 Woodbine Avenue, unité 307, Markham, Ontario Canada
 L3R 4B9
 Fabriqué en Chine

UK

IMPORTER ADDRESS:
 MH STAR UK LTD
 Unit 27, Perivale Park,
 Horsenden lane South
 Perivale, UB6 7RH
 MADE IN CHINA

FR

ADRESSE D'IMPORTATION:
 MH FRANCE
 2 Rue Maurice Hartmann
 92130 Issy Les Moulineaux
 France
 FABRIQUÉ EN CHINE



Adresses sur quefairedemesdechets.fr

ES

IMPORTADOR:
 SPANISH AOSOM, S.L.
 C/ROC GROS, Nº15.08550, ELS HOSTALET DE BALENYÀ, SPAIN.
 B66295775
 WWW.AOSOM.ES
 ATENCIONCLIENTE@AOSOM.ES
 TEL: 931294512
 HECHO EN CHINA

PT

SPANISH AOSOM, S.L
 C.ROC GROS N.15, 08550. ELS HOSTALET DE BALENYÀ
 TEL: 931294512 (SEG-SEX DAS 7:30H ÀS 16:30H)
 INFO@AOSOM.PT
 WWW.AOSOM.PT

DE

ADRESSE DES IMPORTEURE:
 MH Handel GmbH
 Wendenstraße 309
 D-20537 Hamburg
 Germany
 IN CHINA HERGESTELLT

IT

IMPORTATO DA:
 AOSOM Italy srl
 Centro Direzionale Milanofiori
 Strada 1 Palazzo F1
 20057 Assago (MI)
 P.I.: 08567220960
 FATTO IN CINA