



IN230700116V01_UK_FR_IT_ES_PT

370-298V70_370-298V90



**Honda Motorcycle Electric Ride-on
Honda Moto électrique Ride-on
Moto Honda elettrica cavalcabile
Moto electrica honda correpasillos
Motociclo eléctrico Honda**



EN_IMPORTANT, RETAIN FOR FUTURE REFERENCE: READ CAREFULLY.















**FR_IMPORTANT : A LIRE ATTENTIVEMEN ET A CONSERVER POUR VOUS Y REFERER
ULTERIEUREMENT.**

ES_IMPORTANTE, LEA Y GUARDE PARA FUTURAS REFERENCIAS.

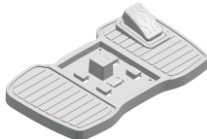
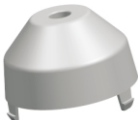
PT_IMPORTANTE, RETER PARA REFERÊNCIA FUTURA: LEIA ATENTAMENTE.

**IT_IMPORTANTE! CONSERVARE IL PRESENTE MANUALE PER FUTURO RIFERIMENTO E
LEggerlo ATTENTAMENTE.**

I. Components List/Liste des composants/ Lista dei componenti/ Lista de componentes/ Lista de Partes:

 <p>① x 1</p>	 <p>② x 1</p>	 <p>③ x 1</p> <p>Front wheel Roue avant Ruota anteriore Rueda delantera Roda dianteira</p>
 <p>④ x 1</p> <p>Rear drive wheel Roue motrice arrière Ruota motrice posteriore Rueda motriz trasera Roda motriz traseira</p>	 <p>⑤ x 1</p> <p>Rear wheel Roue arrière Ruota posteriore Rueda trasera Roda traseira</p>	 <p>⑥ x 5 +1 (Spare)</p>
 <p>⑦ x 1</p>	 <p>⑧ x 1</p>	 <p>⑨ x 2</p>
 <p>⑩ x 1</p>	 <p>⑪ x 1</p>	 <p>⑫ x 1</p>
 <p>⑬ x 1</p>	 <p>⑭ x 1</p>	 <p>⑮ x 2</p>
 <p>⑯ x 3</p>	 <p>⑰ x 1</p>	

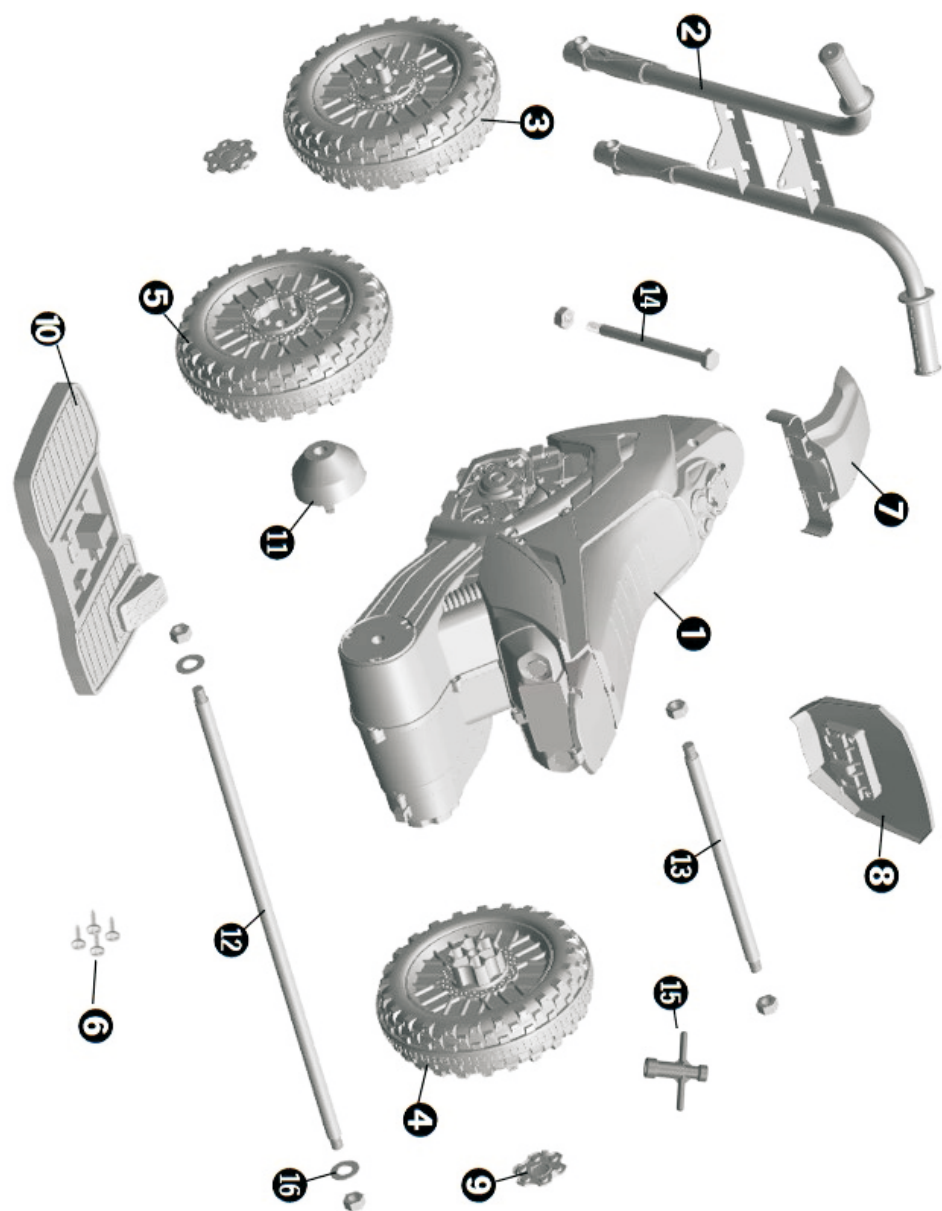

III. Assembly Instructions / Instructions de montage/
Istruzioni di assemblaggio/ Instrucciones de montaje/
Instruções de Montagem

<1>

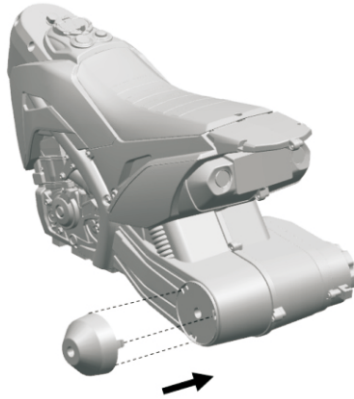

<2>

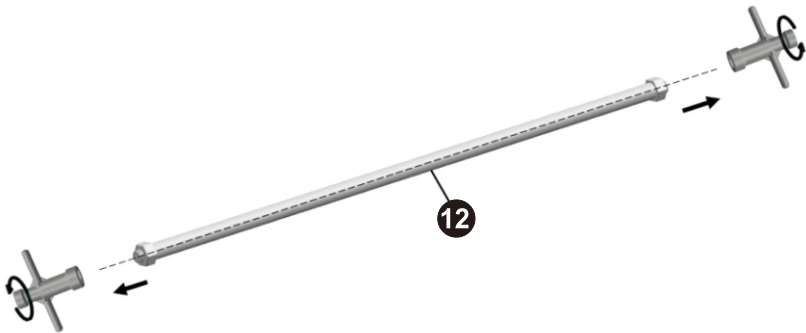

<3>

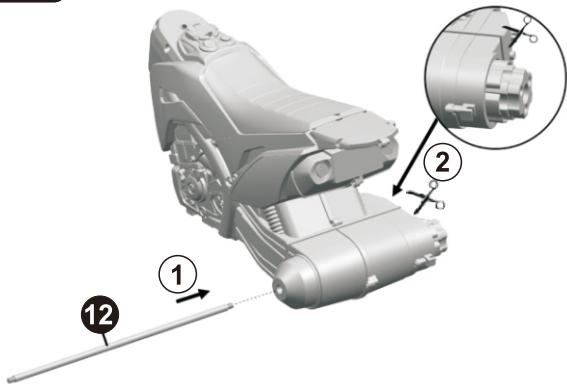

<4>

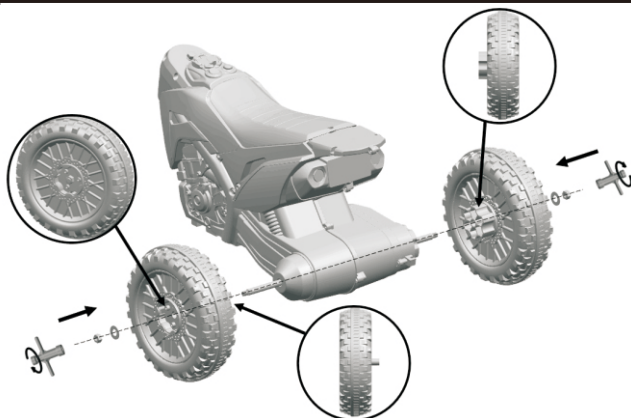

<5>

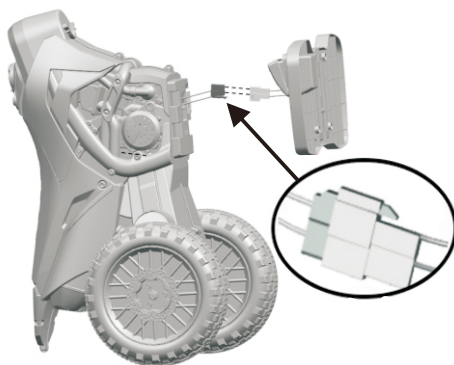

<6>

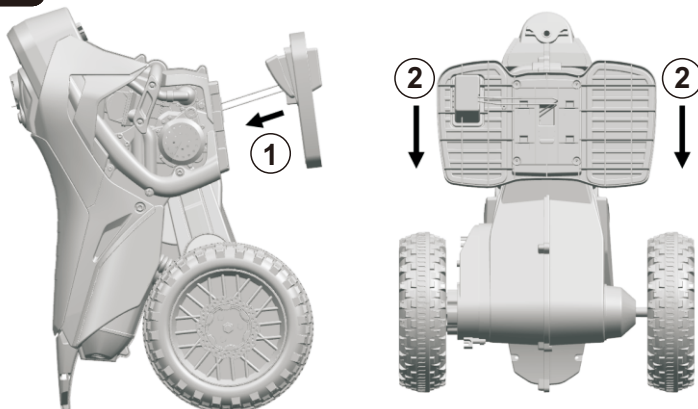

<7>

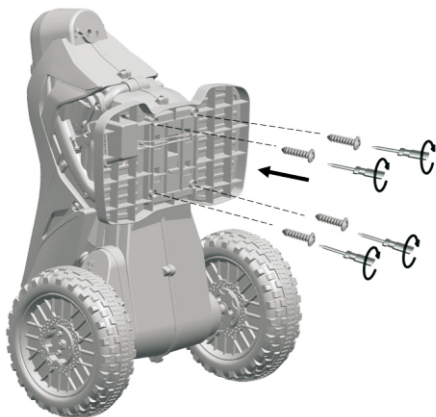

<8>

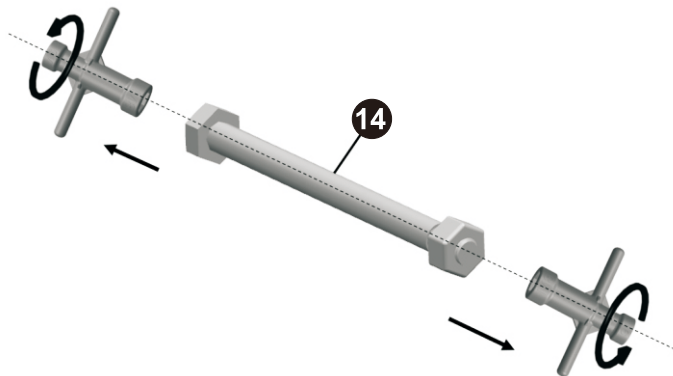

<9>

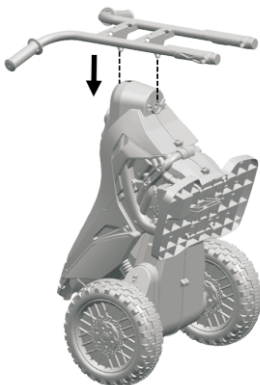

<10>

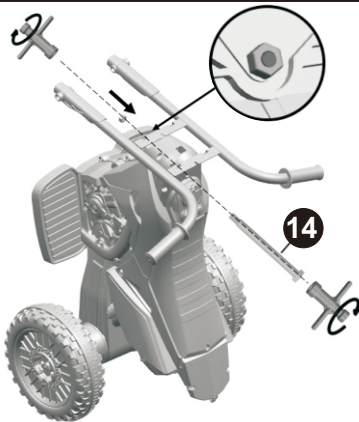

<11>

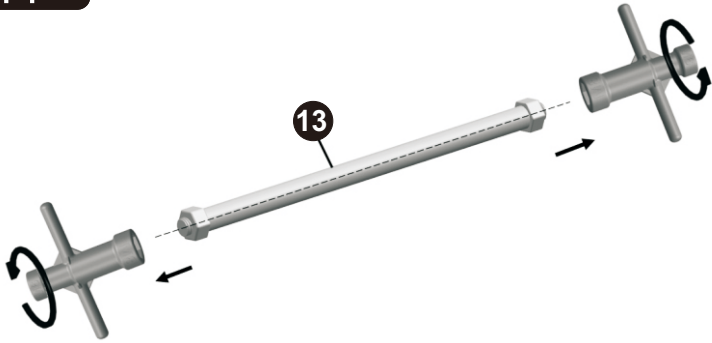

<12>

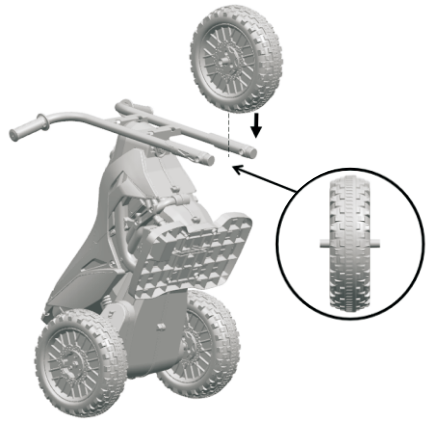

<13>

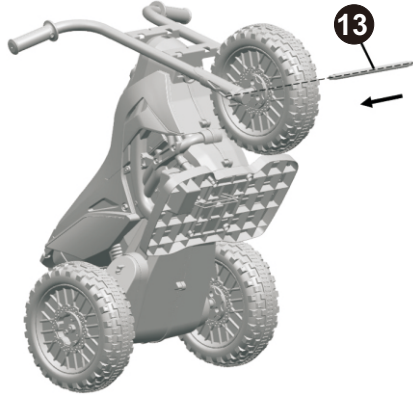

<14>

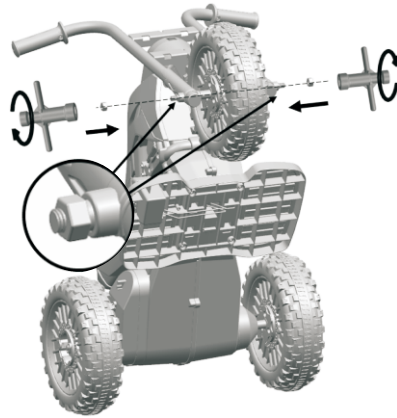

<15>

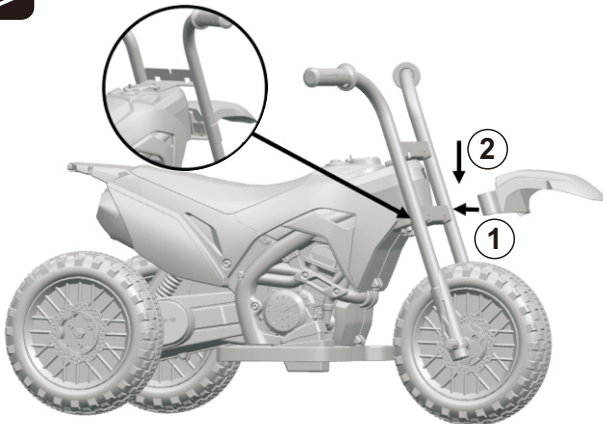

<16>

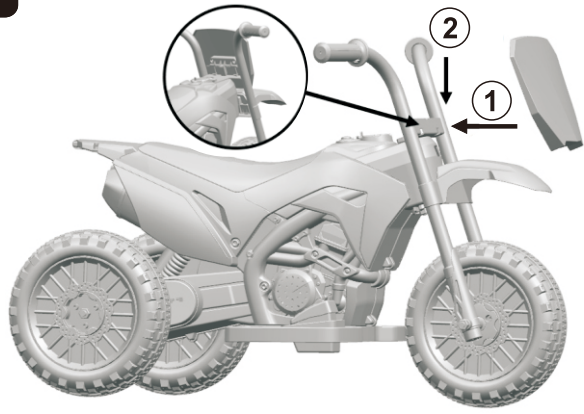

<17>

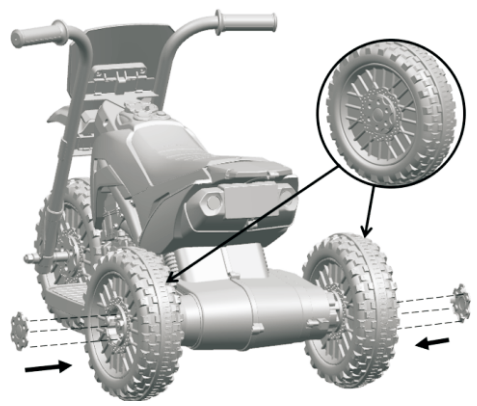

<18>



<19>

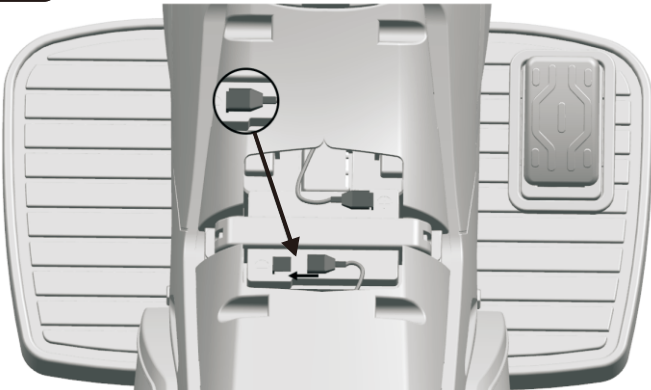

<20>

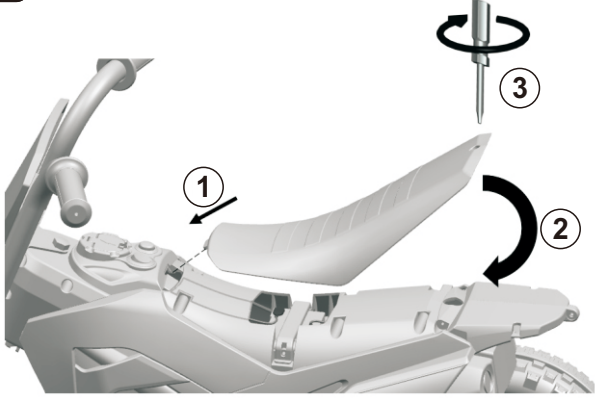

III. Product Specifications:

EN

- Battery: 6V4.5AH
- Drive Motor: 6V 390# 25W *1
- Suitable age: 18-36months
- Maximum weight: 25kg
- Speed: 3km/h
- Hours of Use: Using 1 hours after Charging 8-12 hours
- Charger: Input: AC 220-240V
Output: DC 6V/500mA

IV. Function and Operation:

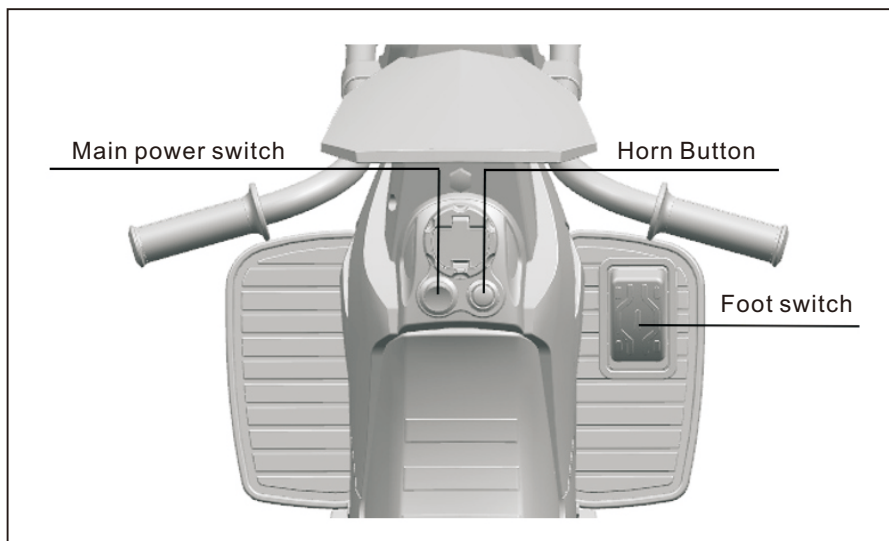

V. Battery and Charger Operating Guide

1. The charging socket is located at the left side of the motorcycle.
2. The battery and charger which are provided or recommended can be used only.
3. Please do not play with the charger and battery because they are not toys.
4. The battery charging operation is carried out only by adults but not children.
5. The battery shall be fully charged before first use; the battery charging time shall be 8-12 hours and can not exceed 15 hours.
6. The lukewarm phenomenon of the charger and battery will occur during charging.

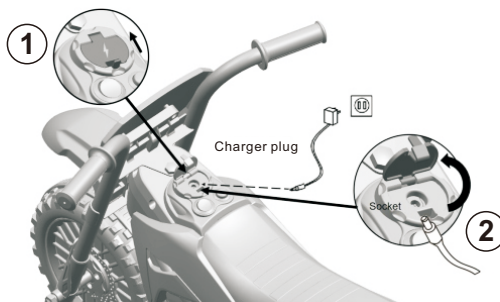

Battery specifications

- Never mix new, old or different types of batteries together.
- Never mistake positive and negative electrodes of a battery – this could lead to a short circuit.
- Do not charge non-rechargeable batteries.
- Place batteries into the right polarity.
- Only adults should charge and change batteries.
- Take batteries out of the product when charging.
- Take dead batteries out of the product – keep out the reach of children.



WARNINGS

- This product must be assembled by an adult.
- When unassembled, this product contains small and sharp parts – keep out the reach of small children.
- Do not use in traffic.
- This product is not to be used by children under three years of age.
- The seatbelt must be worn when using this product.
- Adult supervision is required when using this product.
- Battery must be charged by an adult. Charge the product before its first use.
- Keep packaging out the reach of children to avoid suffocation.
- Only use parts provided by the manufacturer.
- Ensure children do not play with the charger.

Note

- Do not use in congested streets, roads, slopes or near drains.
- Do not change the circuit or add electrical devices to the product.
- Do not use the remote control in rain. Keep the car away from water and other liquids to avoid damage.
- The maximum load is 25 kg – this product can be used by one child at a time.
- Ensure the power is switched off when not in use. Remove the battery connector when it has not been used for a while.
- Before using and charging, check the plug and other parts for any damage.

Charging:

- Place the DC plug into the power socket, then put the charger into the plug. Never use the product when charging.
- It is normal for charger and battery to stay cool when charging.
- Do not use the connector near water to avoid damage.
- Only use the supplied charger. Using a charger not supplied by the manufacturer can damage the product.
- When not in use for a long time, charge the product.

Troubleshooting

Problem	Cause	Solution
The car does not start.	<ul style="list-style-type: none">- The battery is low.- Failure to press the switch button correctly.- Power connector failure.- Battery breakdown.- Electrical devices are damaged.- Generator is faulty.	<ul style="list-style-type: none">- Ensure battery is fully charged.- Follow instructions when using this product.- Reinstall the power connector.- Change battery.- Change electrical devices.- Change generator.
The battery does not charge.	<ul style="list-style-type: none">- Battery connector failure.- Charger doesn't charge.- Faulty charger.	<ul style="list-style-type: none">- Reinstall the connector.- Plug in the charger again.- Change the charger.
The car doesn't drive far.	<ul style="list-style-type: none">- Battery isn't fully charged.- Overused battery.	<ul style="list-style-type: none">- Ensure the battery is fully charged.- Change the battery.
There's a slight noise and the car heats when charging.	<ul style="list-style-type: none">- This is normal.	<ul style="list-style-type: none">- Nothing needs to be done.
The car operates at a slow speed.	<ul style="list-style-type: none">- Overused battery.- The battery is dead.- The product has exceeded its maximum load.- Uneven driving surface.	<ul style="list-style-type: none">- Change the battery.- Ensure battery is fully charged.- Ensure the weight is below 25kg.- Drive on a flat and even surface.

Maintenance

- Before using, check the wiring, plug, shell and other parts, ensuring there is no damage.
- When using after a long time, ensure the iron castings are lubricated to avoid rust. When storing, place the product on a flat surface, ensuring it's out of direct sunlight. Keep the product indoors or cover with a water-resistant cloth.
- Keep the product away from stoves, ovens and heaters to avoid plastic from thawing.
- Clean its surface with a dry cloth. Clean plastic parts with non-wax furniture polish.
- Do not clean plastic parts with chemical solutions. Do not clean the car with water.
- Do not drive in wet weather – this could damage the generator, circuit system or battery.
- When not in use, ensure the power is off – the switch should be on 'STOP or 'OFF'.
- Do not use a fuse that does not conform with the agreed specifications.
- Do not make any modifications to this product or circuit system. Any damages must be fixed by a professional or under the guidance of a professional.

UK

If you have any questions, please contact our customer care center.
Our contact details are below:



0044-800-240-4004



enquiries@mhstar.co.uk

IMPORTER ADDRESS:

MH STAR UK LTD

Unit 27, Perivale Park,

Horsenden lane South

Perivale, UB6 7RH

MADE IN CHINA

III. Spécifications du produit :

FR

- Batterie : 6V4.5AH
Moteur d'entraînement : 6V 390# 25W *1
Âge approprié : 18-36 mois
Poids maximum : 25kg
Vitesse : 3km/h
Heures d'utilisation : Utilisation 1 heures après la charge 8 à 12 heures
Chargeur : Entrée: AC 220-240V
Sortie: DC 6V/500mA

IV. Commande et Fonction

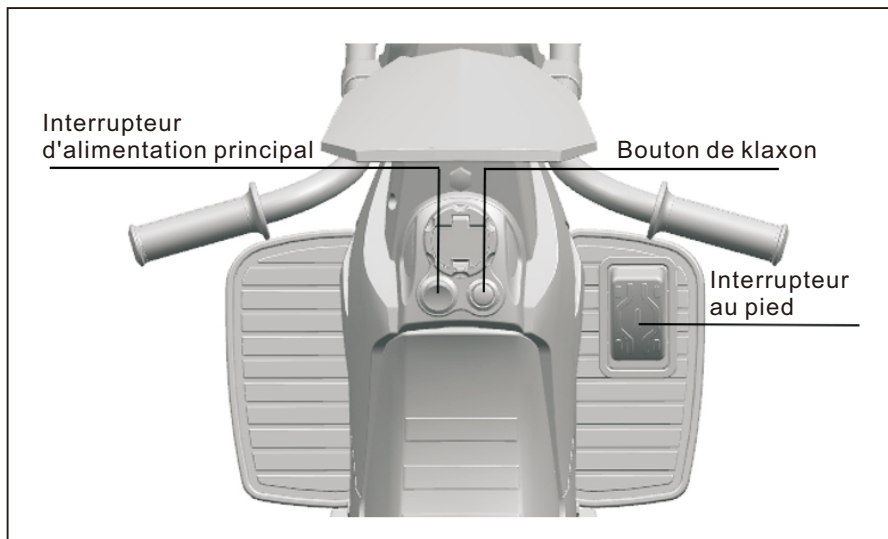

V. Guide d'Utilisation de la Batterie et du Chargeur

1. Le port de charge est situé sur le côté gauche de la moto.
2. La batterie et le chargeur fournis ou recommandés ne peuvent être utilisés qu'à cette fin.
3. Ne pas jouer avec le chargeur et la batterie car ce ne sont pas des jouets.
4. La recharge de la batterie ne peut être effectuée que par des adultes, jamais par des enfants.
5. La batterie doit être complètement chargée avant la première utilisation ; le temps de charge de la batterie est compris entre 8 et 12 heures et ne doit pas dépasser 15 heures.
6. La batterie et le chargeur peuvent devenir légèrement chauds au cours de la charge.

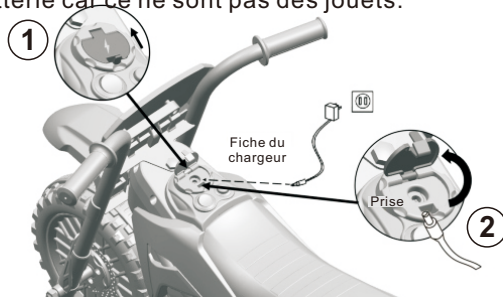

Spécifications des piles

- Ne mélangez jamais de nouveaux, anciens ou différents types de piles.
- Ne confondez jamais les électrodes positives et négatives d'une pile – cela pourrait entraîner un court-circuit.
- Ne chargez pas les piles non rechargeables.
- Placez les piles dans la bonne polarité.
- Seuls les adultes sont autorisés à charger et à changer les piles.
- Retirez les piles du produit lors de la charge.
- Retirez les piles usagées du produit – gardez-les hors de la portée des enfants.



AVERTISSEMENT

- Ce produit doit être assemblé par un adulte.
- Lorsque ce produit n'est pas monté, il contient des pièces petites et tranchantes – gardez-les hors de portée des jeunes enfants.
- Ne pas utiliser dans la circulation.
- Ce produit ne doit pas être utilisé par les enfants de moins de trois ans.
- La ceinture de sécurité doit être portée lors de l'utilisation de ce produit.
- La surveillance d'un adulte est requise lors de l'utilisation de ce produit.
- La batterie doit être chargée par un adulte. Chargez le produit avant sa première utilisation.
- Gardez les emballages hors de la portée des enfants pour éviter toute suffocation.
- N'utilisez que des pièces fournies par le fabricant.
- Veillez à ce que les enfants ne jouent pas avec le chargeur.

Note

- N'utilisez pas ce véhicule dans les rues encombrées, les routes, les pentes ou près des égouts.
- Ne modifiez pas le circuit et n'ajoutez pas d'appareils électriques au produit.
- N'utilisez pas la télécommande sous la pluie. Tenez-la à l'écart de l'eau et d'autres liquides pour éviter tout dommage.
- La charge maximale est de 25 kg – ce produit ne peut être utilisé que par un enfant à la fois.
- Veillez à ce que l'alimentation soit débranchée lorsqu'elle n'est pas utilisée. Retirez le connecteur de la batterie lorsqu'il n'a pas été utilisé pendant un certain temps.
- Avant l'utilisation et la charge, vérifiez si la fiche et les autres pièces ne sont pas endommagées.

Charge :

- Placez la fiche DC dans la prise de courant, puis mettez le chargeur dans la fiche. N'utilisez jamais le produit lorsqu'il est en charge.
- Il est normal que le chargeur et la batterie restent froids pendant la charge.
- N'utilisez pas le connecteur près de l'eau pour éviter tout dommage.
- N'utilisez que le chargeur fourni. L'utilisation d'un chargeur non fourni par le fabricant peut endommager le produit.
- Lorsque ce produit n'est pas utilisé pendant une longue période, chargez -le.

Dépannage

Problème	Cause	Solution
La voiture ne démarre pas.	<ul style="list-style-type: none">- Batterie faible.- Appuyer correctement sur le bouton d'interrupteur.- Défaillance du connecteur d'alimentation.- Panne de batterie.- Appareils électriques endommagés.- Générateur défectueux.	<ul style="list-style-type: none">- Veillez à ce que la batterie soit complètement chargée.- Suivez les instructions lors de l'utilisation de ce produit.- Réinstallez le connecteur d'alimentation.- Changez la batterie.- Changez les appareils électriques.- Changez le générateur
La batterie ne se charge pas.	<ul style="list-style-type: none">- Défaillance du connecteur de la batterie.- Le chargeur ne se charge pas.- Chargeur défectueux.	<ul style="list-style-type: none">- Réinstallez le connecteur.- Rebranchez le chargeur.- Changez le chargeur.
La voiture ne roule pas loin.	<ul style="list-style-type: none">- La batterie n'est pas complètement chargée.- Batterie surutilisée.	<ul style="list-style-type: none">- Veillez à ce que la batterie soit complètement chargée.- Changez la batterie.
Il y a un léger bruit et la voiture chauffe lors de la charge.	<ul style="list-style-type: none">- C'est normal.	<ul style="list-style-type: none">- Rien ne doit être fait.
La voiture roule à une vitesse lente.	<ul style="list-style-type: none">- Batterie surutilisée.- Batterie usagée- Le produit a dépassé sa charge maximale.- Surface de conduite inégale.	<ul style="list-style-type: none">- Changez la batterie.- Veillez à ce que la batterie soit complètement chargée.- Veillez à ce que le poids soit inférieur à 25 kg.- Conduisez sur une surface plane et uniforme.

Entretien

- Avant l'utilisation, vérifiez le câblage, la fiche, la coque et les autres pièces, en vous assurant qu'il n'y a pas de dommages.
- Lors d'une utilisation après une longue période, veillez à ce que les pièces moulées en fonte soient lubrifiées pour éviter la rouille. Lors du stockage, placez le produit sur une surface plane et à l'abri de la lumière directe du soleil. Gardez le produit à l'intérieur ou couvrez-le d'un chiffon résistant à l'eau.
- Tenez le produit à l'écart des cuisinières, des fours et des appareils de chauffage pour éviter que le plastique ne dégèle.
- Nettoyez sa surface avec un chiffon sec. Nettoyez les pièces en plastique avec du vernis à meubles sans cire.
- Ne nettoyez pas les pièces en plastique avec des solutions chimiques. Ne nettoyez pas la voiture avec de l'eau.
- Ne conduisez pas par temps humide – cela pourrait endommager le générateur, le système de circuit ou la batterie.
- Lorsqu'il n'est pas utilisé, assurez-vous que l'alimentation est coupée - l'interrupteur doit être sur « ARRÊT » ou « HORS TENSION ».
- N'utilisez pas un fusible qui n'est pas conforme aux spécifications convenues.
- N'apportez aucune modification à ce produit ou à ce système de circuit. Tout dommage doit être réparé par un professionnel ou sous la direction d'un professionnel.

FR

Si vous avez la moindre question, veuillez contacter notre centre d'assistance à la clientèle.

Nos coordonnées sont les suivantes:



0033-1-84166106



aosom@mhfrance.fr

Importé par:

MH France

2, rue Maurice Hartmann

92130 Issy-les-Moulineaux

France

Fabriqué en Chine

III. SPECIFICHE DEL PRODOTTO

IT

Batteria: 6V4.5AH

Motore di azionamento: 6V 390# 25W *1

Età adatta: 18-36 anni

Peso massimo: 25kg

Velocità: 3km/h

Ore di utilizzo: Utilizzo da 1 ore dopo una ricarica di 8-12 ore

Caricabatterie: Ingresso: AC 220-240V

Uscita: DC 6V/500mA

IV. Funzionamento e utilizzo

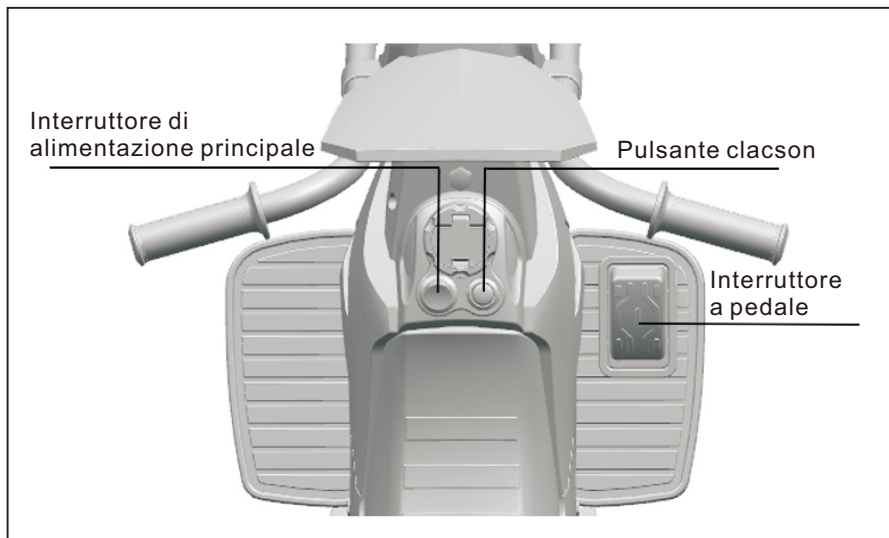

VI. Guida all'uso della batteria e del caricabatterie

1. La presa di ricarica si trova sul lato sinistro della motocicletta.
2. Utilizzare solo la batteria e il caricabatterie in dotazione o consigliati.
3. Non giocare con il caricabatterie e la batteria perché non sono giocattoli.
4. L'operazione di ricarica della batteria deve essere eseguita solo da adulti e non da bambini.
5. La batteria deve essere completamente carica prima del primo utilizzo; il tempo di ricarica della batteria deve essere di 8-12 ore e non può superare le 15 ore.
6. Durante la ricarica si verificherà un riscaldamento tiepido del caricabatterie e della batteria.

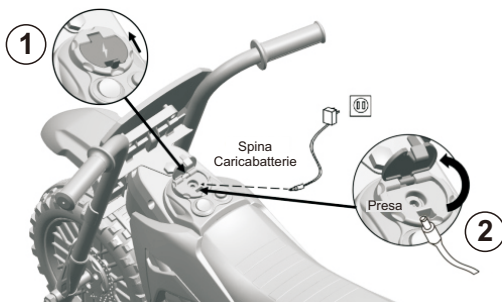

Specifiche della batteria

- Non mischiare mai insieme batterie nuove, vecchie o di diversi tipi.
- Non confondere mai gli elettrodi positivo e negativo di una batteria: ciò potrebbe causare un cortocircuito.
- Non caricare batterie non ricaricabili.
- Mettere le batterie nella giusta polarità.
- Solo gli adulti possono caricare e sostituire le batterie.
- Estrarre le batterie dal prodotto durante la ricarica.
- Rimuovere le batterie scariche dal prodotto – tenere fuori dalla portata dei bambini.

AVVERTIMENTO

- Questo prodotto deve essere assemblato da un adulto.
- Quando smontato, questo prodotto contiene parti piccole e taglienti: tienile fuori dalla portata dei bambini piccoli.
- Non utilizzare nel traffico.
- Questo prodotto non deve essere utilizzato da bambini di età inferiore ai tre anni.
- La cintura di sicurezza deve essere indossata quando si utilizza questo prodotto.
- È necessaria la supervisione di un adulto quando si utilizza questo prodotto.
- La batteria deve essere caricata da un adulto. Caricare la batteria del prodotto prima del primo utilizzo.
- Tenere l'imballaggio fuori dalla portata dei bambini per evitare il soffocamento.
- Utilizzare solo parti fornite dal produttore.
- Assicurarsi che i bambini non giochino con l'Alimentatore.

Nota

- Non utilizzare in strade o vie congestionate, su pendii o vicino alla fognatura.
- Non modificare il circuito o aggiungere dispositivi elettrici al prodotto.
- Non utilizzare il telecomando in caso di pioggia. Tenere l'auto lontano da acqua e altri liquidi per evitare danni.
- Il carico massimo è di 25 kg: questo prodotto può essere utilizzato da solo un bambino ogni volta.
- Assicurarsi che l'alimentazione sia spenta quando non in uso. Rimuovere il connettore della batteria quando non è stato utilizzato per un po' di tempo.
- Prima dell'uso e della ricarica, controllare che la spina e le altre parti non presentino danni.

Ricarica della batteria:

- Inserire la spina CC nella presa di corrente, e poi inserire l'alimentatore nella spina. Non utilizzare mai il prodotto durante la ricarica.
- È normale che l'alimentatore e la batteria rimangano freschi durante la ricarica.
- Non utilizzare il connettore vicino all'acqua per evitare danni.
- Utilizzare esclusivamente l'alimentatore in dotazione. L'utilizzo di un alimentatore non fornito dal produttore può danneggiare il prodotto.
- Quando non viene utilizzato per lungo tempo, caricare la batteria del prodotto.

Risoluzione dei Problemi

Problemi	Cause	Soluzioni
L'auto non parte.	<ul style="list-style-type: none">- La batteria è scarica.- Non è stato premuto correttamente il pulsante di interruttore.- Guasto al connettore di alimentazione.- Guasto della batteria.- I dispositivi elettrici sono danneggiati.- Il generatore è difettoso.	<ul style="list-style-type: none">- Assicurarsi che la batteria sia completamente carica.- Seguire le istruzioni quando si utilizza questo prodotto.- Reinstallare il connettore di alimentazione.- Cambiare batteria.- Cambiare dispositivi elettrici.- Cambiare generatore.
La batteria non si carica.	<ul style="list-style-type: none">- Guasto al connettore della batteria.- Alimentatore non si carica.- Alimentatore difettoso.	<ul style="list-style-type: none">- Reinstallare il connettore.- Ricollegare l'alimentatore.- Cambiare l'alimentatore.
L'auto non va lontano.	<ul style="list-style-type: none">- La batteria non è completamente carica.- Batteria sovrautilizzata.	<ul style="list-style-type: none">- Assicurarsi che la batteria sia completamente carica.- Cambiare la batteria.
C'è un leggero rumore e l'auto si riscalda durante la ricarica.	<ul style="list-style-type: none">- È normale.	<ul style="list-style-type: none">- Nulla necessaria da fare.
L'auto funziona a bassa velocità.	<ul style="list-style-type: none">- Batteria sovrautilizzata.- La batteria è scarica.- Il prodotto ha superato il suo carico massimo.- Superficie irregolare per guida.	<ul style="list-style-type: none">- Cambiare la batteria.- Assicurarsi che la batteria sia completamente carica.- Assicurarsi che il peso sia inferiore a 25 kg.- Guidare su una superficie piana e livellata

Manutenzione

- Prima dell'uso, controllare il cablaggio, la spina, la scocca e le altre parti, assicurandosi che non vi siano danni.
- In caso di utilizzo dopo un lungo periodo, assicurarsi che i getti di ferro siano lubrificati per evitare la formazione di ruggine.
- Durante la conservazione, posizionare il prodotto su una superficie piana, assicurandosi che sia al riparo dalla luce solare diretta.
- Conservare il prodotto al chiuso o coprire con un panno resistente all'acqua.
- Tenere il prodotto lontano da stufe, forni e termosifoni per evitare lo scioglimento della plastica.
- Pulire la sua superficie con un panno asciutto. Pulire le parti in plastica con uno smalto per mobili senza cera.
- Non pulire le parti in plastica con soluzioni chimiche. Non pulire l'auto con acqua.
- Non guidare in caso di pioggia: ciò potrebbe danneggiare il generatore, il circuito o la batteria.
- Quando non è in uso, assicurarsi che l'alimentazione sia spenta: l'interruttore deve essere su 'STOP' o 'OFF'.
- Non utilizzare un fusibile non conforme alle specifiche concordate.
- Non apportare modifiche a questo prodotto o sistema di circuiti. Eventuali danni devono essere riparati da un professionista o sotto la guida di un professionista.

IT

In caso di dubbio, si prega di contattare il nostro centro assistenza clienti.
I nostri dettagli di contatto sono di seguito:



0039-0249471447



clienti@aosom.it

IMPORTATO DA:
AOSOM Italy srl
Centro Direzionale Milanofiori
Strada 1 Palazzo F1
20057 Assago (MI)
P.I.: 08567220960
FATTO IN CINA

III. Especificaciones del producto:

ES

- Batería: 6V4.5AH
- Motor conductor: 6V 390# 25W *1
- Edad adecuada: 18-36 meses
- Peso máximo: 25kg
- Velocidad: 3km/h
- Horas de uso: 1 horas de uso después de cargar 8-12 horas
- Cargador: Entrada: AC 220-240V
Salida: DC 6V/500mA

IV. Función y Operación:

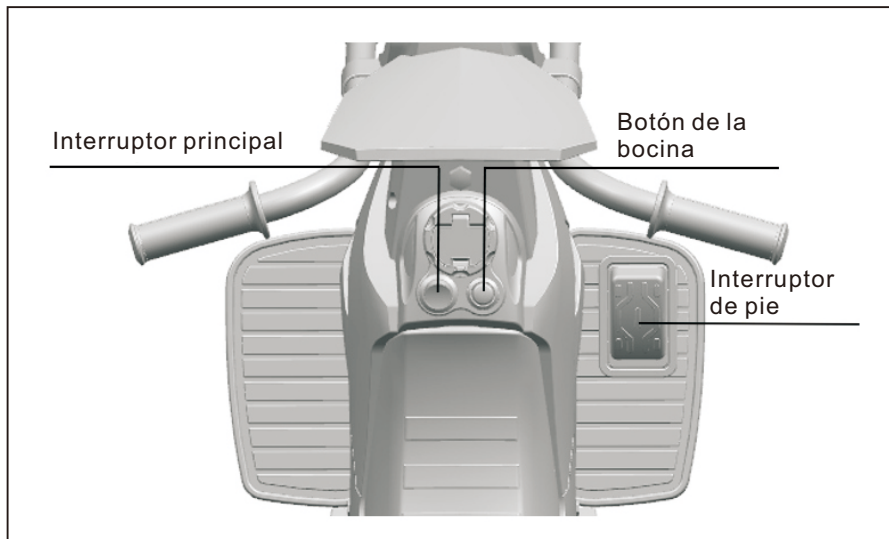

V. Guía de funcionamiento de la batería y el cargador

1. La toma de carga se encuentra en el lado izquierdo de la motocicleta.
2. Solo use la batería y el cargador que se proporcionan o se recomiendan.
3. No juegue con el cargador y la batería porque no son juguetes.
4. La operación de carga de la batería la realizan únicamente los adultos, no los niños.
5. La batería debe estar completamente cargada antes del primer uso. El tiempo de carga de la batería será de 8-12 horas y no podrá exceder las 15 horas.
6. El fenómeno tibio del cargador y la batería ocurrirá durante la carga.

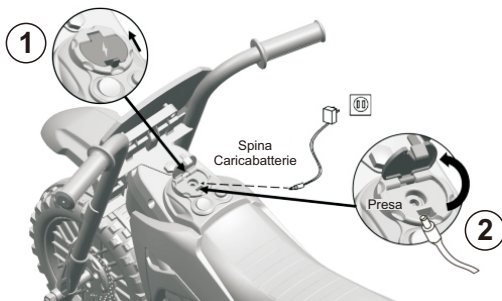

Especificaciones de batería

- Nunca mezcle las baterías nuevas, viejas o de diferentes tipos.
- Nunca confunda los electrodos positivo y negativo de una batería, de lo contrario, podría provocar un cortocircuito.
- No cargue pilas no recargables.
- Coloque las baterías o pilas con la polaridad correcta.
- Solo los adultos deben cargar y cambiar las baterías.
- Al cargar, retire las baterías del coche.
- Retire las pilas o baterías agotadas del producto; manténgalas fuera del alcance de los niños.



ADVERTENCIA

- Este producto debe ser montado por un adulto.
- Cuando está desmontado, este producto contiene piezas pequeñas y afiladas; manténgalo fuera del alcance de los niños pequeños.
- No utilizar en tráfico.
- Este producto no debe ser utilizado por niños menores de 3 años.
- Se debe usar el cinturón de seguridad al usar este producto.
- Se requiere la supervisión de los adultos al utilizar este coche.
- La batería debe ser cargada por un adulto. Cargue el coche antes del primer uso.
- Mantenga el embalaje fuera del alcance de los niños para evitar asfixia.
- Utilice únicamente piezas proporcionadas por el fabricante.
- Asegúrese de que los niños no jueguen con el cargador.

Nota

- No utilice este coche en calles concurridas, carreteras, pendientes o cerca de desagües.
- No modifique el circuito ni añada dispositivos eléctricos al producto.
- No utilice el control remoto bajo la lluvia. Mantenga el coche alejado del agua y otros líquidos a fin de evitar daños.
- La carga máxima es de 25 kg: este coche solo debe ser utilizado por un/a niño/a a la vez.
- Asegúrese de apagar la alimentación cuando no esté en uso. Retire el conector de la batería cuando no se haya utilizado durante un tiempo.
- Antes de utilizarlo y cargarlo, verifique que el enchufe y otras partes no presenten daños.

Carga:

- Inserte el enchufe de CC en la toma de corriente, luego inserte el cargador en el enchufe. Nunca use el producto mientras se está cargando.
- Es normal que el cargador y la batería permanezcan calientes durante la carga.
- No utilice el conector cerca del agua para evitar daños.
- Utilice únicamente el cargador suministrado. Utilizar un cargador no suministrado por el fabricante puede dañar el producto.
- Cuando el coche no esté en uso durante mucho tiempo, cárguelo.

Solución de problemas

Problema	Causa	Solución
El coche no arranca.	<ul style="list-style-type: none">- La batería está baja.- No se presiona el botón del interruptor de forma correcta.- El conector de alimentación está defectuoso.- Fallo de la batería.- Los dispositivos eléctricos están dañados.- El generador está defectuoso.	<ul style="list-style-type: none">- Asegúrese de que la batería esté completamente cargada.- Siga las instrucciones al utilizar este coche.- Vuelva a instalar el conector de alimentación correctamente.- Reemplace la batería.- Reemplace los dispositivos eléctricos.- Reemplace el generador.
La batería no carga.	<ul style="list-style-type: none">- El conector de la batería está defectuoso.- El cargador no carga.- El cargador está defectuoso.	<ul style="list-style-type: none">- Vuelva a instalar el conector correctamente.- Vuelva a enchufar el cargador correctamente.- Reemplace el cargador.
El coche no tiene mucha autonomía.	<ul style="list-style-type: none">- La batería no está completamente cargada.- Batería usada en exceso.	<ul style="list-style-type: none">- Asegúrese de que la batería esté completamente cargada.- Reemplace la batería.
Hay un ligero ruido al cargar y el coche se calienta.	<ul style="list-style-type: none">- Esto es normal.	<ul style="list-style-type: none">- No se necesita hacer nada.
El coche funciona a baja velocidad.	<ul style="list-style-type: none">- Batería usada en exceso.- La batería está muerta.- Se ha excedido la carga máxima del coche.- La superficie sobre la que se conduce el coche es irregular.	<ul style="list-style-type: none">- Reemplace la batería.- Asegúrese de que la batería esté completamente cargada.- Asegúrese de que el peso del usuario sea inferior a 25 kg.- Conduzca sobre una superficie plana y nivelada.

Mantenimiento

- Antes de usar el coche, verifique el cableado, el enchufe, la carcasa y otras partes, asegurándose de que no haya daños.
- Cuando lo use después de mucho tiempo, asegúrese de que las piezas fundidas de hierro estén lubricadas para evitar la oxidación.
- Cuando lo almacene, coloque el producto sobre una superficie plana, asegurándose de que esté fuera de la luz solar directa.
- Mantenga el producto en el interior o cúbralo con un paño resistente al agua.
- Mantenga el producto alejado de estufas, hornos y calentadores con el fin de evitar que el plástico se derrita.
- Limpie su superficie con un paño seco. Limpie las piezas de plástico con pulidor de muebles sin cera.
- Nunca limpie las piezas de plástico con soluciones químicas. Nunca limpie el coche con agua.
- No utilice este coche en clima húmedo, de lo contrario, podría causar daños al generador, al sistema de circuitos o a la batería.
- Cuando el coche no esté en uso, asegúrese de que esté apagado; el interruptor debe estar en "DETENERSE (STOP)" o "APAGADO (OFF)".
- Nunca utilice un fusible que no cumpla con las especificaciones acordadas.
- No haga ninguna modificación en este coche o en el sistema de circuitos. Cualquier daño debe ser reparado por un técnico profesional o bajo su supervisión.

ES

Si tiene alguna pregunta, comuníquese con nuestro Centro de Atención al Cliente. Nuestros datos de contacto son los siguientes:



0034-931294512



atencioncliente@aosom.es

IMPORTADOR:
SPANISH AOSOM, S.L.
C/ROC GROS, N° 15. 08550, ELS HOSTALETS DE BALENYÀ, SPAIN.
B66295775
WWW.AOSOM.ES
ATENCIONCLIENTE@AOSOM.ES
TEL: 931294512
HECHO EN CHINA

III. Especificações do Produto:

PT

- Bateria: 6V4.5AH
Drive Motor: 6V 390# 25W *1
Idade adequada: 18-36 meses
Peso Máximo: 25kg
Velocidade: 3km/h
Tempo de Utilização: 1 horas, depois de uma carga de 8-12 horas
Carregador: Entrada: AC 220-240V
Saída: DC 6V/500mA

IV. Funções e Operações:

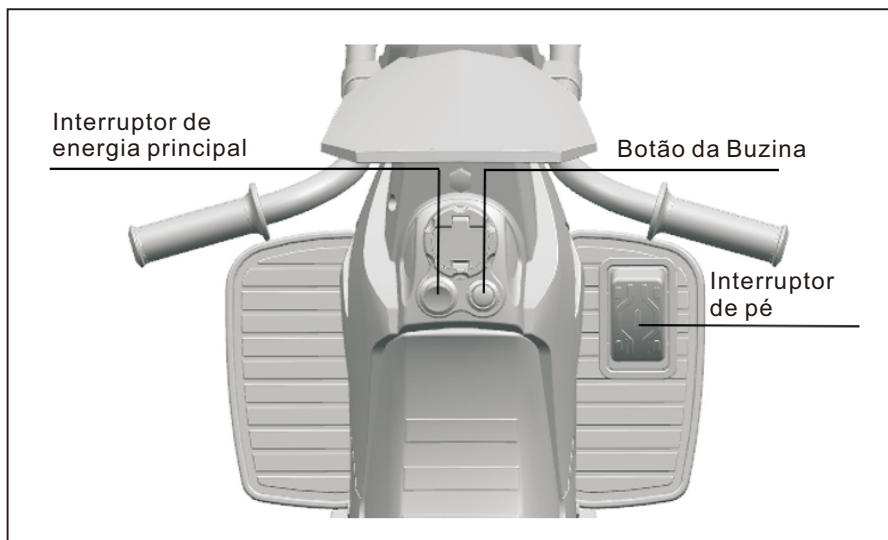

V. Guia de Funcionamento da Bateria e Carregador

1. A tomada de carregamento está localizada no lado esquerdo da moto.
2. Somente bateria e o carregador que são fornecidos ou podem ser utilizados.
3. Por favor, não brincar com o carregador e a bateria porque não são brinquedos.
4. A operação de carregamento da bateria é realizada apenas por adultos, mas não por crianças.
5. A bateria deve ser totalmente carregada antes da primeira utilização; o tempo de carregamento da bateria deve ser de 8- 12 horas e não pode exceder 15 horas.
6. O fenômeno de aquecimento do carregador e da bateria ocorrerá durante o carregamento.

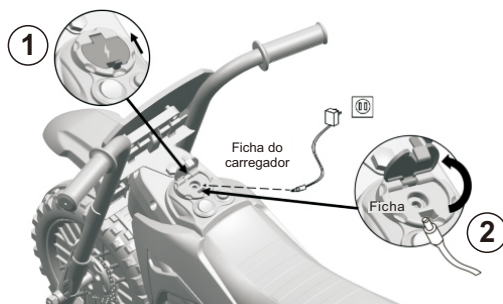

Especificações da Bateria

- Nunca misturar pilhas novas, velhas ou diferentes tipos de pilhas.
- Nunca confundir eléctrodos positivos e negativos de uma bateria - isto pode levar a um curto-circuito.
- Não carregar baterias não recarregáveis.
- Colocar as baterias na polaridade certa.
- Apenas adultos devem carregar e trocar as baterias.
- Retirar as baterias do produto ao carregar.
- Tirar as baterias esgotadas do produto - manter fora do alcance das crianças.

ADVERTÊNCIAS

- Este produto deve ser montado por um adulto.
- Quando desmontado, este produto contém peças pequenas e afiadas - manter fora do alcance das crianças pequenas.
- Não utilizar no trânsito.
- Este produto não deve ser utilizado por crianças com menos de três anos de idade.
- O cinto de segurança deve ser usado ao utilizar este produto.
- É necessária a supervisão de adultos ao utilizar este produto.
- A bateria deve ser carregada por um adulto. Carregue o produto antes da sua primeira utilização.
- Manter a embalagem fora do alcance das crianças para evitar a asfixia.
- Utilizar apenas peças fornecidas pelo fabricante.
- Assegurar que as crianças não brinquem com o carregador.

Notas

- Não utilizar em ruas congestionadas, estradas, encostas ou perto de esgotos.
- Não alterar o circuito ou adicionar dispositivos eléctricos ao produto.
- Não utilizar o controlo remoto à chuva. Manter o carro afastado da água e de outros líquidos para evitar danos.
- A carga máxima é de 25kg - este produto pode ser utilizado por uma criança de cada vez.
- Certifique-se de que a corrente é desligada quando não estiver a ser utilizada. Remover o conector da bateria quando esta não tiver sido utilizada durante algum tempo.
- Antes de usar e carregar, verificar a ficha e outras peças quanto a quaisquer danos.

Carregamento:

- Colocar a ficha CC na tomada, depois colocar o carregador na ficha. Nunca utilizar o produto ao carregar.
- É normal que o carregador e a bateria permaneçam quentes quando estão a carregar.
- Não utilizar o conector perto de água para evitar danos.
- Utilizar apenas o carregador fornecido. A utilização de um carregador não fornecido pelo fabricante pode danificar o produto.
- Quando não estiver a ser utilizado durante muito tempo, carregar o produto.

Solução de Problemas

Problema	Causa	Solução
O carro não arranca	<ul style="list-style-type: none">- A bateria está fraca.- Falha em premir corretamente o botão do interruptor.- Falha no conector de alimentação.- Avaria da bateria.- Os dispositivos elétricos estão danificados.- O gerador está avariado.	<ul style="list-style-type: none">- Assegurar-se de que a bateria está totalmente carregada.- Siga as instruções ao utilizar este produto.- Reinstalar o conector de alimentação.- Trocar a bateria.- Trocar os dispositivos elétricos.- Trocar o gerador.
A bateria não carrega	<ul style="list-style-type: none">- Falha no conector da bateria.- Carregador não carrega.- Carregador avariado.	<ul style="list-style-type: none">- Reinstalar o conector.- Ligar novamente o carregador.- Substituir o carregador.
O carro não vai muito longe	<ul style="list-style-type: none">- A bateria não está totalmente carregada- Bateria sobre-utilizada	<ul style="list-style-type: none">- Assegurar que a bateria está totalmente carregada.- Substituir a bateria.
Há um ligeiro ruído e o carro aquece ao carregar	<ul style="list-style-type: none">- Isto é normal	<ul style="list-style-type: none">- Não é necessário fazer nada
O carro funciona a uma velocidade lenta	<ul style="list-style-type: none">- Bateria sobre-utilizada.- A bateria está descarregada.- O produto excedeu a sua carga máxima.- Superfície de condução irregular.	<ul style="list-style-type: none">- Substituir a bateria.- Certifique-se de que a bateria está totalmente carregada.- Assegurar-se de que o peso é inferior a 25kg.- Conduzir sobre uma superfície plana e uniforme.

Manutenção

- Antes de utilizar, verificar a cablagem, ficha, revestimento e outras peças, assegurando que não há danos.
- Ao utilizar após muito tempo, assegurar-se de que as peças fundidas de ferro são lubrificadas para evitar a ferrugem. Ao armazenar, colocar o produto sobre uma superfície plana, certificando-se de que está fora da luz solar direta. Manter o produto dentro de casa ou cobrir com um pano resistente à água.
- Manter o produto afastado de fogões, fornos e aquecedores para evitar o derretimento do plástico.
- Limpar a sua superfície com um pano seco. Limpar as peças de plástico com polimento de móveis sem cera.
- Não limpar as peças plásticas com soluções químicas. Não limpe o carro com água.
- Não conduzir em tempo húmido - isto pode danificar o gerador, o sistema de circuito ou a bateria.
- Quando não estiver a ser utilizado, certifique-se de que a corrente está desligada - o interruptor deve estar ligado 'STOP ou 'OFF'.
- Não utilizar um fusível que não esteja em conformidade com as especificações acordadas.
- Não fazer quaisquer modificações a este produto ou sistema de circuitos. Quaisquer danos devem ser reparados por um profissional ou sob a orientação de um profissional.

PT

Se tiver alguma dúvida, por favor contacte o nosso Centro de Atendimento ao Cliente. Os nossos dados de contacto são os seguintes:



0034-931294512



info@aosom.pt

IMPORTADOR:

SPANISH AOSOM, S.L

C.ROC GROS N.15, 08550. ELS HOSTALETES DE BALENYÀ

TEL: 931294512 (SEG-SEX DAS 7:30H ÀS 16:30H)

INFO@AOSOM.PT

WWW.AOSOM.PT

