

EN_ IMPORTANT, RETAIN FOR FUTURE REFERENCE: READ CAREFULLY.

FR_ IMPORTANT: A LIRE ATTENTIVEMENT ET À CONSERVER POUR CONSULTATION ULTÉRIEURE.

ES_ IMPORTANTE, LEA Y GUARDE PARA FUTURAS REFERENCIAS.

PT_ IMPORTANTE, RETER PARA REFERÊNCIA FUTURA: LEIA ATENTAMENTE.

DE_ WICHTIG! SORGFÄLTIG LESEN UND FÜR SPÄTER NACHSCHLAGEN AUFBEWAHREN.

IT_ IMPORTANTE! CONSERVARE IL PRESENTE MANUALE PER FUTURO RIFERIMENTO E LEGGERLO ATTENTAMENTE.

EN

Dear customer,

Thank you for purchasing this product. So that your appliance serves you well, please read all the instructions in this user's manual. If you have any questions, please contact our customer care center, Our contact details are below:

FR

Cher client,

Nous vous remercions d'avoir acheté ce produit. Afin que vous puissiez profiter pleinement de votre appareil, veuillez lire toutes les instructions de ce manuel d'utilisation. Si vous avez la moindre question, veuillez contacter notre centre d'assistance à la clientèle, Nos coordonnées sont les suivantes:

DE

Sehr geehrter Kunde,

Vielen Dank, dass Sie dieses Produkt erworben haben. Damit Ihr Gerät Ihnen gute Dienste leistet, lesen Sie bitte alle Hinweise in diesem Benutzerhandbuch. Wenn Sie Fragen haben, wenden Sie sich bitte an unser Kundendienstzentrum, Unsere Kontaktdaten stehen unten:

ES

Queridos clientes,

Gracias por comprar este producto. Para que su electrodoméstico le sirva mejor, lea todas las instrucciones de este manual del usuario. Si tiene alguna pregunta, comuníquese con nuestro Centro de Atención al Cliente, Nuestros datos de contacto son los siguientes:

PT

Caros clientes,

Obrigado por adquirir este produto. Para que o seu aparelho o sirva melhor, leia todas as instruções deste manual do utilizador. Se tiver alguma dúvida, por favor contacte o nosso Centro de Atendimento ao Cliente, Os nossos dados de contacto são os seguintes:

IT

Caro Cliente,

Grazie per aver acquistato questo prodotto. Per servirti meglio con questo apparecchio ti prego di leggere tutte le istruzioni in presente manuale utente. In caso di dubbio, si prega di contattare il nostro centro assistenza clienti, I nostri dettagli di contatto sono di seguito:

| Country |  Phone |  Email |
|---------|-------------------------------------------------------------------------------------------|---------------------------------------------------------------------------------------------|
| US | 001-877-644-9366 | customerservice@aosom.com |
| CA | 416-792-6088 | customerservice@aosom.ca |
| UK | 0044-800-240-4004 | enquiries@mhstar.co.uk |
| DE | 0049-0(40)-88307530 | service@aosom.de |
| FR | 0033-1-84166106 | aosom@mhfrance.fr |
| ES | 0034-931294512 | atencioncliente@aosom.es |
| PT | 0034-931294512 | info@aosom.pt |
| IT | 0039-0249471447 | clienti@aosom.it |

WARNING

1. Find a flat and stable surface large enough to set up the folding pavilion. Carefully take the tent frame out of the bag and place it on a dry surface (sand, grass or firm surface).
2. Follow these instructions carefully to avoid getting your hands and fingers caught in the moving parts of the frame when opening and closing the frame. You need at least two people to safely assemble and dismantle the folding pavilion. Do not try to set up the tent by yourself, as pulling on one side can overload the tent legs and damage them unnecessarily. To avoid damage, the tent must be pulled out in tandem.
3. In windy conditions, secure the tent using the ropes attached to each side of the canopy. Attach the ropes to the pegs at a 30 degree angle and anchor them to the ground with a hammer. If the canopy is placed on a hard surface, secure the 4 sides with bricks or sandbags.
4. Do not set up the pavilion in windy weather conditions. This can lead to injuries and / or damage to your tent.
5. Do not use chemical additives to clean the roofs and side walls. The water temperature can be a maximum of 30°C.
6. Make sure that you pack the folding tent dry and store it upright in the bag provided in a dry place. A damp tent can get mold stains.
7. No liability is accepted for damage caused by improper storage or cleaning.
8. Please take appropriate actions as heavy rain, wind and snow can damage the tent. If necessary please dis -assemble and store for later use.
9. In snowy conditions please do not allow the thickness of the snow to be more than 5cm on the roof, this should be cleared as soon as possible for your safety.

Avertissement

1. Trouvez une surface plane et stable assez grande et installez le pavillon pliant. Rerirez soigneusement le cadre de la tente du sac et placez-le sur une surface sèche (sable, herbe ou surface ferme).
2. Suivez attentivement ces instructions pour éviter d'attraper vos mains et vos doigts dans les parties mobiles du cadre lors de l'ouverture et de la fermeture du cadre. Vous avez besoin d'au moins deux personnes pour assembler et démonter en toute sécurité le pavillon pliant. N'essayez pas de mettre en place la tente par vous-même, car tirer sur un côté peut surcharger les jambes de la tente et les endommager inutilement. Pour éviter les dommages, la tente doit être retirée en tandem.
3. Par temps venteux, fixez la tente à l'aide des cordes fixées de chaque côté de l'auvent. Attachez les cordes aux chevilles à un angle de 30 degrés, et ancrez-les au sol à l'aide d'un marteau. Si l'auvent est placé sur une surface dure, fixez les 4 côtés avec des briques ou des sacs de sable.
4. N'installez pas le pavillon par temps venteux. Cela peut entraîner des blessures et/ ou des dommages à votre tente.
5. N'utilisez pas d'additifs chimiques pour nettoyer les toits et les parois latérales. La température de l'eau peut être maximale de 30 °C.
6. Veillez à emballer la tente pliante sèche et à la ranger debout dans le sac fourni dans un endroit sec. Une tente humide peut obtenir des taches de moisissure.
7. Aucune responsabilité n'est acceptée pour les dommages causés par un stockage ou un nettoyage inadéquat
8. Veuillez faire attention lorsque vous utilisez la serre en périodes de fortes pluies, vent ou neige : la serre pourrait être endommagée. Si nécessaire, veuillez démonter la serre afin de pouvoir la réutiliser plus tard.
9. Pour votre sécurité, en période de neige, il est recommandé de ne pas laisser de neige de plus de 5cm sur le toit.

ADVERTENCIA

1. Encuentre una superficie plana y estable que es suficientemente grande para instalar la carpa plegable. Saque el marco de la carpa de la bolsa cuidadosamente y colóquelo sobre una superficie seca (arena, césped o superficie firme).
2. Siga estas instrucciones cuidadosamente para evitar que sus manos y dedos se queden atrapados en las partes móviles del marco cuando usted abre y cierra el marco. Se necesita al menos dos personas para montar y desmontar la carpa plegable seguramente. No intente montar la carpa usted mismo, ya que tirar de un lado puede sobrecargar las patas de la carpa y dañarlas innecesariamente. Para evitar daños, la carpa debe ser extraída en tándem.
3. En condiciones de viento, fije la carpa con las cuerdas unidas a cada lado de la carpa. Sujete las cuerdas a las clavijas en un ángulo de 30 grados y fíjelas al suelo con el martillo. Si la carpa se coloca sobre una superficie dura, fije los 4 lados con ladrillos o sacos de arena.
4. No instale la carpa en condiciones de viento, si no, se puede provocar lesiones y / o daños a su carpa.
5. No utilice los aditivos químicos para limpiar los techos y paredes laterales. La temperatura del agua no puede exceder a 30°C.
6. Asegúrese de empacar la carpa plegable en seco y guardarla verticalmente en la bolsa provista en un lugar seco. Una carpa húmeda puede manchar de moho.
7. No se acepta responsabilidad por los daños causados por almacenamiento o limpieza inadecuados.
8. Por favor, tome las medidas oportunas ya que la lluvia, el viento y la nieve pueden dañar la tienda. Si es necesario, desmonte la tienda y guárdela para su uso posterior.
9. En condiciones de nieve, no permita que la nieve tenga más de 5 cm de espesor en el techo, y retírela tan pronto como sea posible para su seguridad.

ATENÇÃO

1. Encontrar uma superfície plana e estável suficientemente grande para montar a tenda dobrável. Tirar cuidadosamente a estrutura da tenda do saco e colocá-la sobre uma superfície seca (areia, relva ou superfície firme).
2. Siga cuidadosamente estas instruções para evitar ficar com as mãos e os dedos presos nas partes móveis da estrutura ao abrir e fechar a estrutura. São necessárias pelo menos duas pessoas para montar e desmontar a tenda dobrável em segurança. Não tente montar a tenda sozinho, pois puxar de um lado pode sobrecarregar as pernas da tenda e danificá-las desnecessariamente. Para evitar danos, a tenda deve ser puxada em simultâneo.
3. Em condições de vento, prenda a tenda usando as cordas fixadas a cada lado do toldo. Fixar as cordas às estacas num ângulo de 30 graus e ancorá-las ao chão com um martelo. Se o toldo for colocado sobre uma superfície dura, fixar os 4 lados com tijolos ou sacos de areia.
4. Não montar a tenda em condições climatéricas de vento. Isto pode levar a lesões e/ou danos na sua tenda.
5. Não utilizar aditivos químicos para limpar a parte superior e as paredes laterais. A temperatura da água pode ser de um máximo de 30°C.
6. Assegure-se de que embala a tenda dobrável a seco e de que a guarda em pé no saco fornecido num local seco. Uma tenda húmida pode ficar com manchas de bolor.
7. Não é aceite qualquer responsabilidade por danos causados por armazenamento ou limpeza impróprios.
8. Tome medidas adequadas, em caso de vento forte, chuva ou neve, pois estas podem danificar a tenda. Caso seja necessário, desmonte e armazene a tenda de campismo para uso posterior.
9. Em caso de neve, não permita que a espessura da neve seja superior a 5cm no teto. Para a sua segurança, retire a neve o mais rápido possível

WARNUNG

1. Suchen Sie eine Ebene und stabile Fläche, die groß genug ist, um den Faltpavillon darauf aufzubauen. Nehmen Sie vorsichtig das Zelt-Gestell aus der Tasche und legen es auf eine trockene Oberfläche (Sand, Gras oder feste Oberfläche).
2. Befolgen Sie diese Anleitung sorgfältig, um Ihre Hände und Finger beim Öffnen und Schließen des Rahmens, nicht in die beweglichen Teile des Rahmens einzuklemmen. Um den Faltpavillon sicher auf- und abzubauen, benötigen Sie mindestens zwei Personen. Versuchen Sie nicht, das Zelt alleine aufzustellen, da einseitiges Ziehen die Zeltbeine überlasten kann und diese dadurch unnötig beschädigt werden. Um Beschädigungen zu vermeiden, muss das Zelt im Tandem ausgezogen werden.
3. Bei windigen Wetterverhältnissen, befestigen Sie das Zelt unter der Verwendung der Seile, die an jeder Seite der Dachhaube angebracht sind. Befestigen Sie die Seile in einem 30 Grad Winkel an den Heringen die Sie mit Hilfe eines Hammers im Boden verankern. Falls die Dachhaube auf einer harten Oberfläche platziert wurde, sichern Sie die 4 Seiten mit Ziegelsteinen oder Sandsäcken ab.
4. Bauen Sie den Faltpavillon nicht bei windigen Wetter-Verhältnissen auf. Dabei kann es zu Verletzungen und/oder Schäden an Ihrem Zelt kommen.
5. Verwenden Sie keine chemischen Zusätze für das Reinigen der Dächer und Seitenwände. Das Wasser darf maximal 30° C warm sein.
6. Achten Sie darauf, dass Sie das Falzelt trocken einpacken und aufrecht in der dafür vorgesehenen Tasche an einem trockenen Platz aufbewahren. Ein noch feuchtes Zelt kann Stockflecken bekommen.
7. Für entstandene Schäden durch unsachgemäße Lagerung oder Reinigung wird keine Haftung übernommen.
8. Bitte ergreifen Sie geeignete Maßnahmen, da starker Regen, Wind und Schnee das Zelt beschädigen können. Falls nötig, bauen Sie es bitte ab und bewahren Sie es zur späteren Verwendung auf.
9. Bei Schneefall darf die Schneehöhe auf dem Dach nicht mehr als 5 cm betragen, diese sollte zu Ihrer Sicherheit so schnell wie möglich beseitigt werden.

AVVERTENZE

1. Scegliere una superficie piana, stabile e abbastanza spaziosa per l'allestimento del padiglione pieghevole. Estrarre con cautela il telaio della tenda dal borsone e posizionarlo su una superficie asciutta (sabbia, erba o altre superfici solide).
2. Seguire attentamente queste istruzioni per evitare che mani e dita vengano intrappolate nelle parti mobili del telaio durante l'apertura e la chiusura dello stesso. Per montare e smontare in sicurezza il padiglione pieghevole sono necessarie almeno due persone adulte. Non tentare di montarlo da solo, in quanto tirare con forza da un lato può sovraccaricare le gambe del tendone e danneggiarle inutilmente. Per evitare di danneggiarlo, estrarlo in due.
3. In caso di forti venti, fissare il tendone con le corde posizionate su ciascun lato. Fissare le corde ai pioli con un angolo di 30 gradi e ancorarli al suolo con il martello. Se il tendone viene posizionato su una superficie molto dura, i 4 lati vanno fissati con mattoni o sacchi di sabbia.
4. Non allestire il padiglione in caso di forti venti, in quanto ciò potrebbe portare a lesioni a voi stesso e / o danni al tendone.
5. Non utilizzare additivi chimici per pulire la parte superiore e i lati del tendone. La temperatura dell'acqua utilizzata per la pulizia può essere al massimo di 30°C.
6. Assicurarsi di ripiegare il tendone pieghevole e riporlo asciutto in posizione verticale nel borsone e in un luogo asciutto. Il tendone umido può macchiarsi di muffa.
7. Si declina ogni responsabilità per danni causati da una conservazione o pulizia impropria del prodotto.
8. Si prega di prendere le precauzioni necessaria in quanto pioggia, vento e neve possono danneggiare la tenda. Se necessario si prega di smontarla e conservarla per uso futuro.
9. Qualora nevicasse si prega di non lasciare che lo strato di neve sopra la tenda sia spesso oltre i 5cm, anzi la neve va rimossa al più presto per la vostra sicurezza.

① x 1

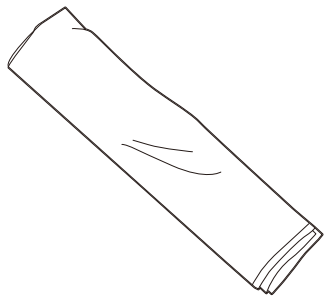

② x 1

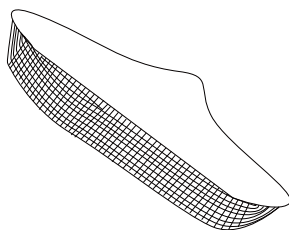

③ x 1

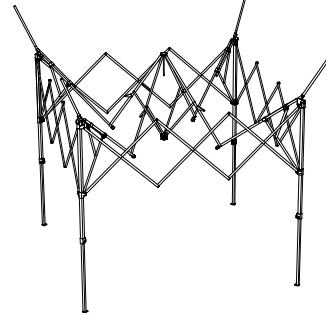

④ x 1

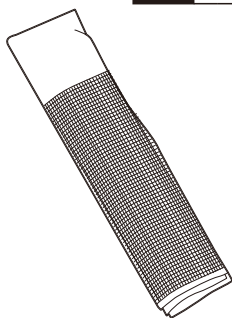

⑤ x 1

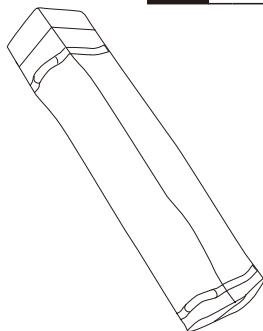

⑥ x 4



⑦ x 4

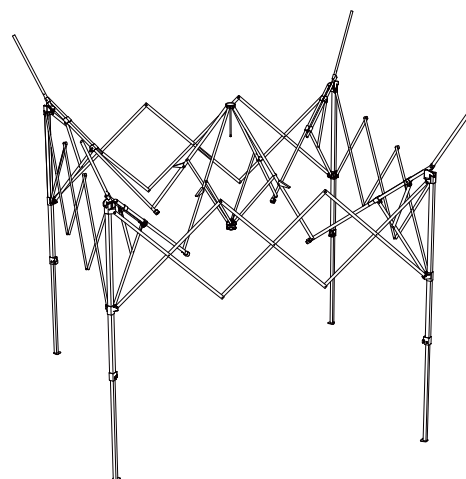
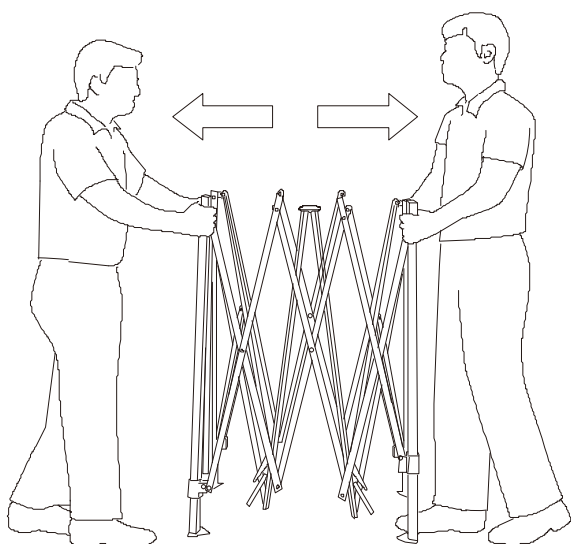
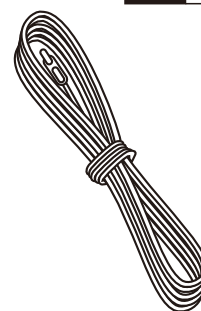

EN Open the canopy frame. With two persons on the diagonal ends, lift and partially pull the canopy frame apart.

FR Ouvrez le cadre de l'auvent. Avec deux personnes aux extrémités diagonales, soulevez et tirez partiellement le cadre de l'auvent.

ES Con dos personas en los extremos diagonales, levante y separe parcialmente el armazón del toldo.

PT Abrir a armação da capota. Com duas pessoas nas extremidades diagonais, levantar e separar parcialmente a armação da capota.

DE Öffnen Sie den Baldachinrahmen mit zwei Personen an den diagonalen Enden an und ziehen Sie ihn teilweise auseinander.

IT Aprire il telaio del tettuccio. Con due persone alle estremità diagonali, sollevare e tirare parzialmente il telaio del tettuccio.

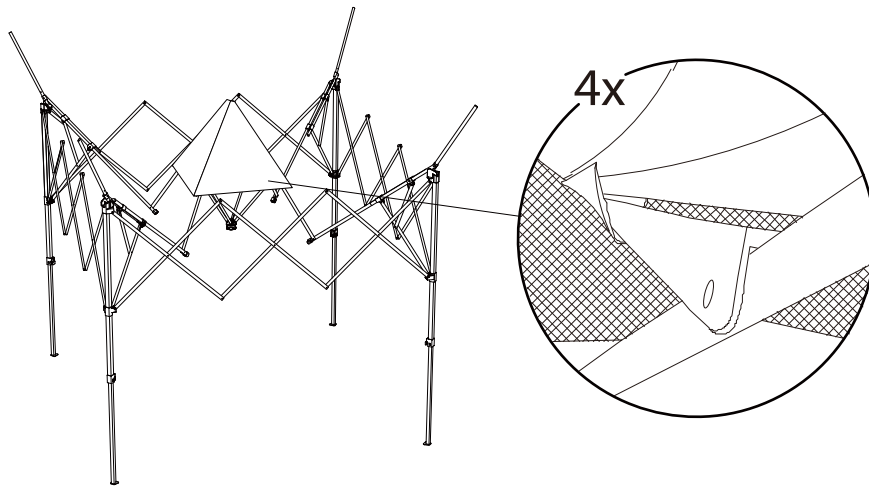

EN Unfold the small canopy top and place it over the open frame. Attach the four canopy corners to the frame top.

FR Dépliez le petit dessus de l'auvent et placez-le sur le cadre ouvert. Fixez les quatre coins de la verrière au sommet du cadre.

ES Despliegue la pequeña capota y colóquela sobre el marco abierto. Sujeta las cuatro esquinas del tejadillo a la parte superior del marco.

PT Desdobre o pequeno topo do toldo e coloque-o sobre a armação aberta. Fixe os quatro cantos do toldo à parte superior da armação.

DE Klappen Sie das kleine Vordach auf und legen Sie es über den offenen Rahmen. Befestigen Sie die vier Ecken des Baldachins an der Rahmenoberseite.

IT Dispiegare la calotta piccola e posizionarla sul telaio aperto. Fissare i quattro angoli del baldacchino alla parte superiore del telaio.

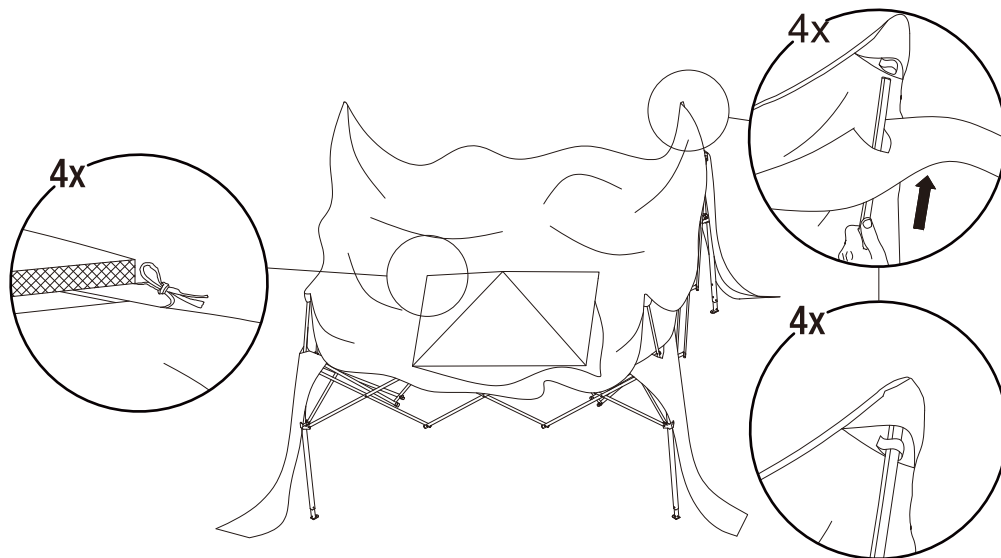

EN Unfold the large canopy top and place it over the open frame. Be sure the neckband of the large canopy is totally under the small canopy top. Attach the four canopy corners to the awning poles, then tie the small top and large top together with the ropes.

FR Dépliez le grand toit de l'auvent et placez-le sur le cadre ouvert. Assurez-vous que le tour de cou de la grande verrière est totalement sous le petit dessus de la verrière. Fixez les quatre coins de l'auvent aux poteaux de l'auvent, puis attachez le petit et le grand dessus avec les cordes.

ES Despliegue la capota grande y colóquela sobre el armazón abierto. Asegúrese de que la cinta del cuello del toldo grande quede totalmente por debajo del toldo pequeño. Fije las cuatro esquinas de la lona a los postes del toldo y ate la lona pequeña y la grande con las cuerdas.

PT Desdobre o toldo grande e coloque-o sobre a armação aberta. Certifique-se de que a fita do pescoço do toldo grande fica totalmente por baixo do toldo pequeno. Prenda os quatro cantos do toldo aos postes do toldo, depois amarre o toldo pequeno e o toldo grande com as cordas.

DE Klappen Sie die große Überdachung auf und legen Sie sie über den offenen Rahmen. Stellen Sie sicher, dass sich das Nackenband des großen Baldachins vollständig unter dem kleinen Baldachin befindet. Befestigen Sie die vier Baldachinecken an den Markisenstangen und binden Sie dann das kleine und das große Oberteil mit den Seilen zusammen.

IT Aprire il tettuccio grande e posizionarlo sul telaio aperto. Assicursi che il colletto del tettuccio grande sia completamente sotto il tettuccio piccolo. Fissare i quattro angoli del tettuccio ai pali della tenda, quindi legare il tettuccio piccolo e quello grande con le corde.

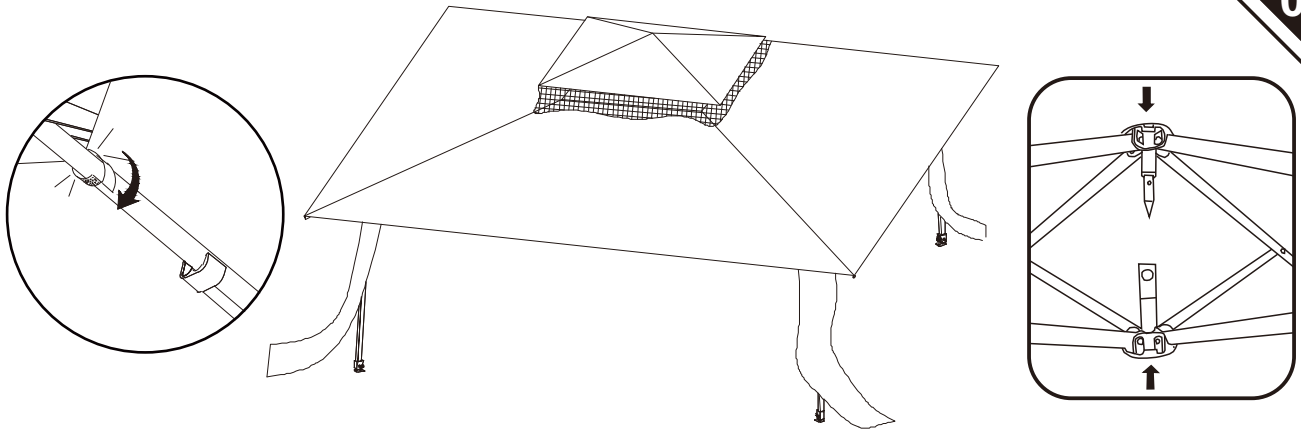

EN Under the canopy, place one hand on the upper frame and use the other hand to push the central hub straight up until it clicks into the central pole. Finish attaching the large canopy inside the canopy frame using the Velcro loops.

FR Sous l'auvent, placez une main sur le cadre supérieur et utilisez l'autre main pour pousser le moyeu central vers le haut jusqu'à ce qu'il s'enclenche dans le poteau central. Terminez de fixer la grande verrière à l'intérieur du cadre de l'auvent à l'aide des boucles Velcro.

ES Bajo la capota, coloque una mano en el marco superior y utilice la otra para empujar el cubo central hacia arriba hasta que encaje en el poste central. Termine de fijar la capota grande dentro del armazón de la capota utilizando los bucles de velcro.

PT Por baixo da capota, coloque uma mão na estrutura superior e utilize a outra mão para empurrar o cubo central a direito para cima até encaixar no poste central. Termine de fixar a capota grande no interior da estrutura da capota utilizando os laços de velcro.

DE Legen Sie unter dem Baldachin eine Hand auf den oberen Rahmen und drücken Sie mit der anderen Hand die zentrale Nabe gerade nach oben, bis sie in die zentrale Stange einrastet. Befestigen Sie den großen Baldachin mit den Klettschlaufen im Rahmen des Baldachins.

IT Sotto la cappottina, posizionare una mano sul telaio superiore e usare l'altra mano per spingere il mozzo centrale verso l'alto fino a farlo scattare nel palo centrale. Fissare infine il tettuccio grande all'interno del telaio del tettuccio utilizzando gli occhielli in velcro.

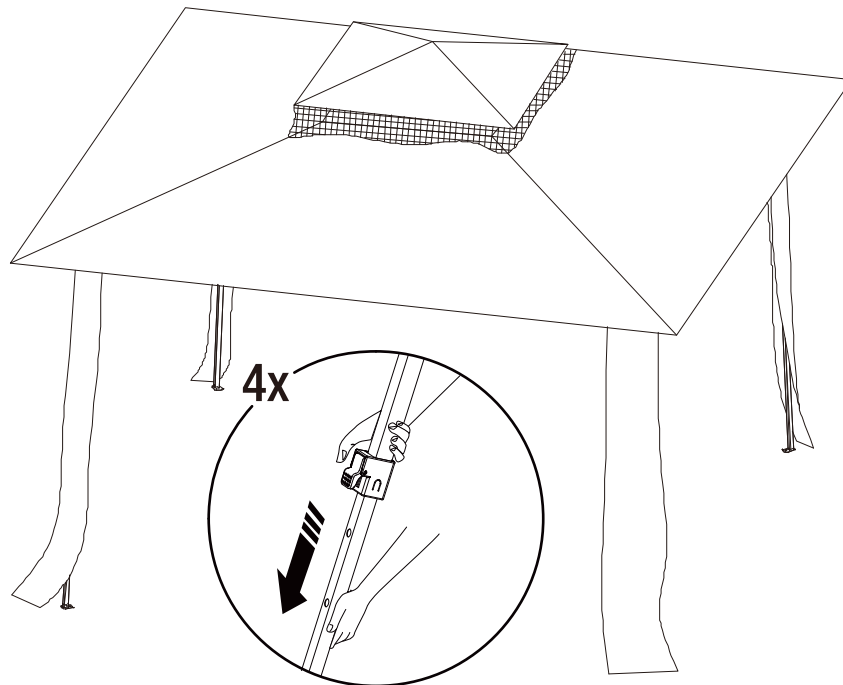

EN Press the red button on each leg and raise or lower to adjust the canopy height.

FR Appuyez sur le bouton rouge de chaque pied et soulevez ou abaissez pour régler la hauteur de l'auvent.

ES Pulse el botón rojo de cada pata y suba o baje para ajustar la altura de la capota.

PT Prima o botão vermelho em cada perna e levante ou baixe para ajustar a altura da capota.

DE Drücken Sie die rote Taste an jedem Bein und heben oder senken Sie sie, um die Höhe des Baldachins anzupassen.

IT Premere il pulsante rosso su ciascuna gamba e sollevare o abbassare per regolare l'altezza del tettuccio.

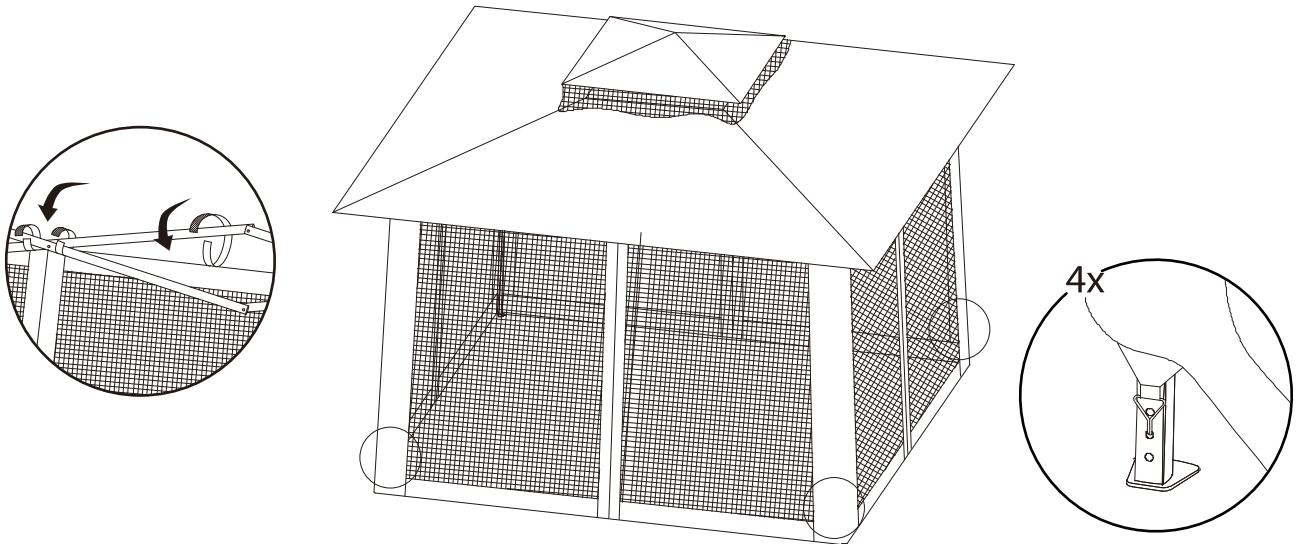

EN Unfold and open one zipper of the mosquito netting, go under the canopy. Connect the velcro loops around the frame to secure the mosquito netting in place. Hook the canopy end into the leg holes on the canopy legs.

FR Dépliez et ouvrez une fermeture éclair de la moustiquaire, passez sous l'auvent. Connectez les boucles velcro autour du cadre pour fixer la moustiquaire en place. Accrochez l'extrémité de l'auvent dans les trous pour les jambes des pieds de l'auvent.

ES Despliegue y abra una cremallera de la mosquitera y colóquela bajo el toldo. Enganche el extremo del toldo en los orificios de las patas del toldo.

PT Desdobre e abra um fecho de correr da rede mosquiteira e passe-o por baixo da cobertura. Ligue os laços de velcro à volta da armação para fixar a rede mosquiteira no lugar e prenda a extremidade da cobertura nos orifícios das pernas da cobertura.

DE Falten Sie einen Reißverschluss des Moskitonetzes auseinander und öffnen Sie ihn. Gehen Sie unter den Baldachin. Schließen Sie die Klettverschlüsse um den Rahmen an, um das Moskitonetz zu befestigen. Haken Sie das Baldachinende in die Beinlöcher an den Baldachinbeinen ein.

IT Dispiegare e aprire una cerniera della zanzariera e passare sotto la cappottina. Collegare gli occhielli in velcro intorno al telaio per fissare la zanzariera in posizione. Agganciare l'estremità del tettuccio ai fori delle gambe del tettuccio.

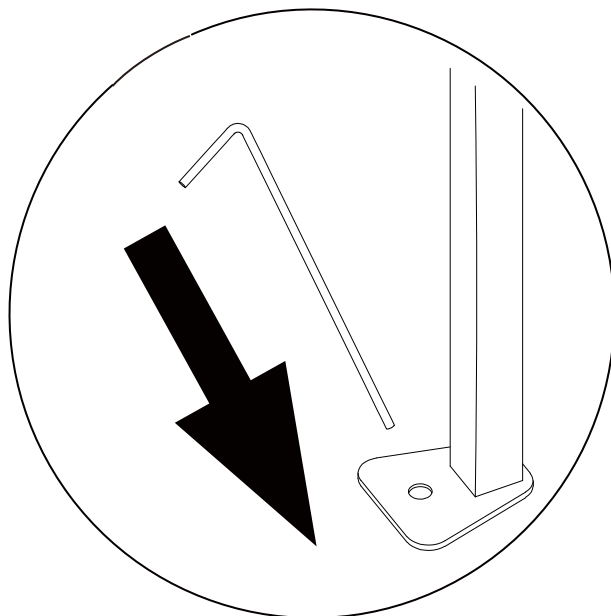

EN Secure the gazebo by driving a stake down through one of the holes in each foot base.

FR Fixez le belvédère en enfonçant un piquet dans l'un des trous de chaque pied.

ES Asegure el cenador clavando una estaca en uno de los orificios de cada base.

PT Fixe a tenda de jardim, colocando uma estaca num dos orifícios de cada base de pé.

DE Sichern Sie den Pavillon, indem Sie einen Pfahl durch eines der Löcher in jeder Fußbasis fahren.

IT Fissare il gazebo piantando un paletto in uno dei fori della base di ciascun piede.

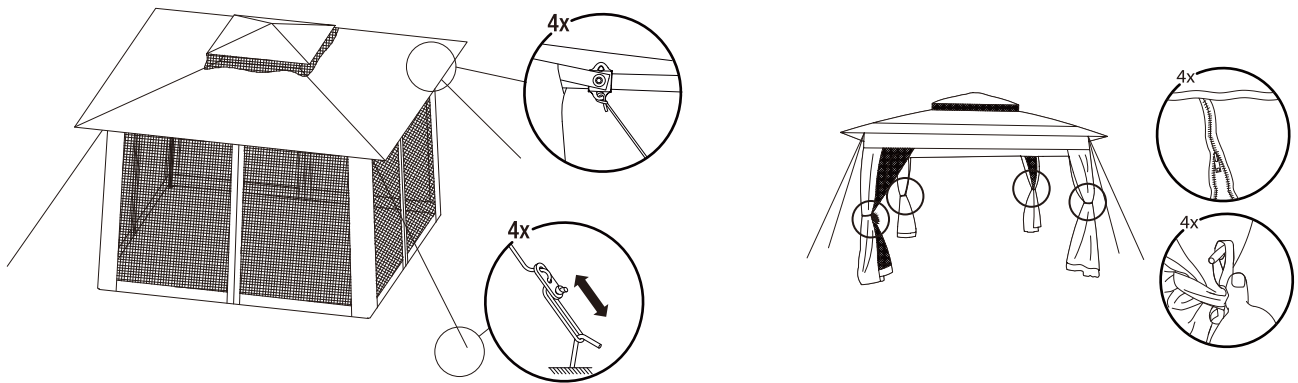

EN Attach the ropes to the plastic rings on the awning and tie the ropes to the stakes in the ground. Ensure the ropes have the proper tension by adjusting the plastic adjusters on the ropes.

FR Attachez les cordes aux anneaux en plastique de l'auvent et attachez les cordes aux piquets dans le sol. Assurez-vous que les cordes ont la bonne tension en ajustant les régulateurs en plastique sur les cordes.

ES Sujete las cuerdas a los anillos de plástico del toldo y átelas a las estacas del suelo. Asegúrese de que las cuerdas tienen la tensión adecuada ajustando los reguladores de plástico de las cuerdas.

PT Fixe as cordas às argolas de plástico do toldo e amarre as cordas às estacas no solo. Assegure-se de que as cordas têm a tensão correcta, ajustando os reguladores de plástico nas cordas.

DE Befestigen Sie die Seile an den Kunststoffringen an der Markise und binden Sie die Seile an die Pfähle im Boden. Stellen Sie sicher, dass die Seile die richtige Spannung haben, indem Sie die Kunststoffversteller an den Seilen einstellen.

IT Collegare le corde agli anelli di plastica della tenda e legarle ai picchetti nel terreno. Assicurarsi che le corde abbiano la giusta tensione regolando i regolatori di plastica sulle corde.

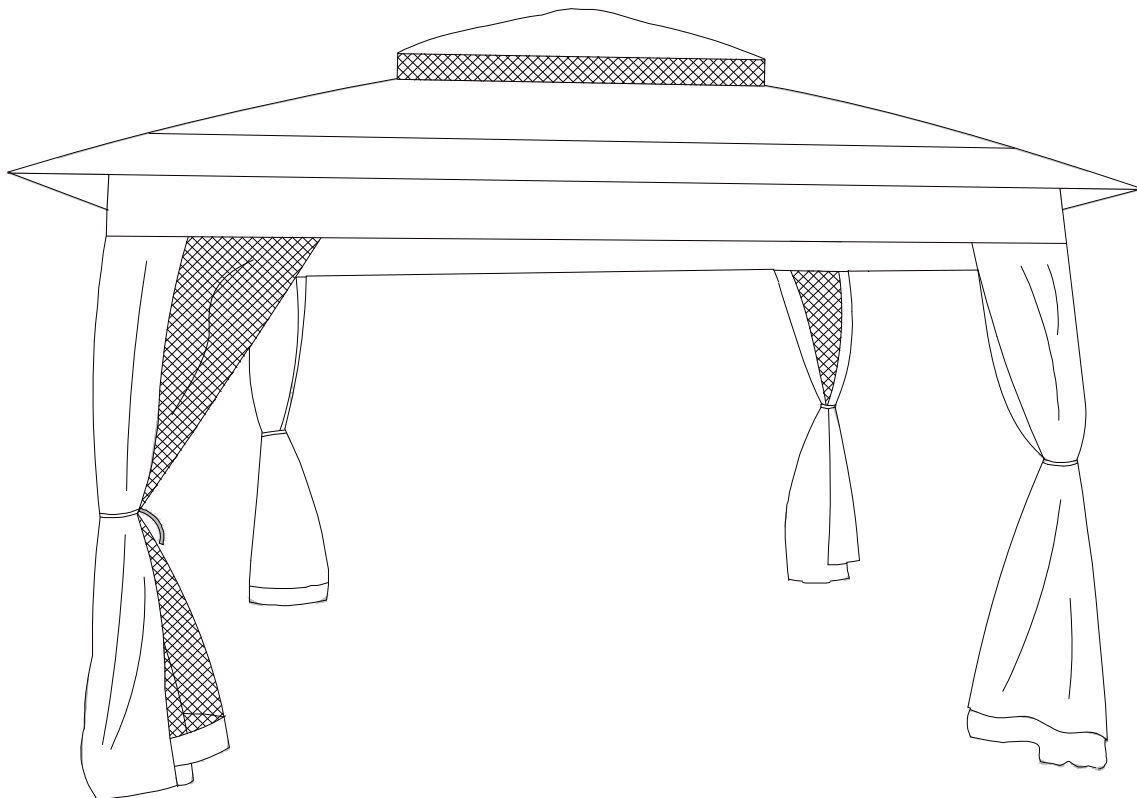

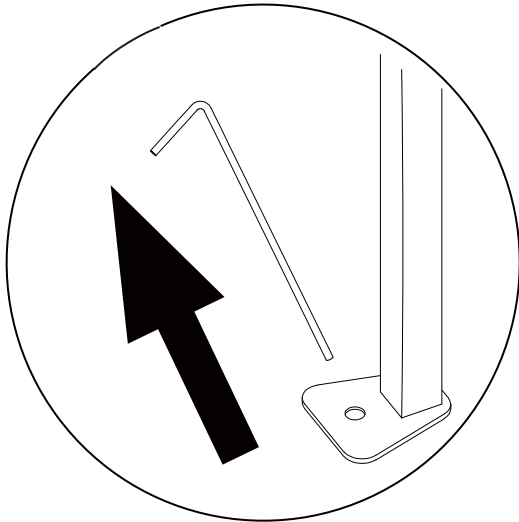
**EN_Disassembling the Gazebo**

Store all parts (like the stakes) in the corresponding bag to prevent possible tearing or damage to the fabric.

FR_Démontage du belvédère

Rangez toutes les pièces (comme les piquets) dans le sac correspondant pour éviter de déchirer ou d'endommager le tissu.

ES_Desmontaje de la glorieta

Guarde todas las piezas (como las estacas) en la bolsa correspondiente para evitar posibles desgarros o daños en la tela.

PT_Desmontagem do Gazebo

Guarde todas as peças (como as estacas) no saco correspondente para evitar possíveis rasgões ou danos no tecido.

DE_Demontage des Pavillons

Bewahren Sie alle Teile (wie die Pfähle) im entsprechenden Beutel auf, um ein mögliches Reißen oder Beschädigen des Stoffes zu vermeiden.

IT_Smontaggio del gazebo

Conservare tutte le parti (come i picchetti) nel relativo sacchetto per evitare possibili strappi o danni al tessuto.

EN_Put up all stakes from ground.

FR_Posez tous les piquets depuis le sol.

ES_Levante todas las estacas del suelo.

PT_Levantar todas as estacas do chão.

DE_Stellen Sie alle Pfähle vom Boden auf.

IT_Alzare tutti i pali da terra.

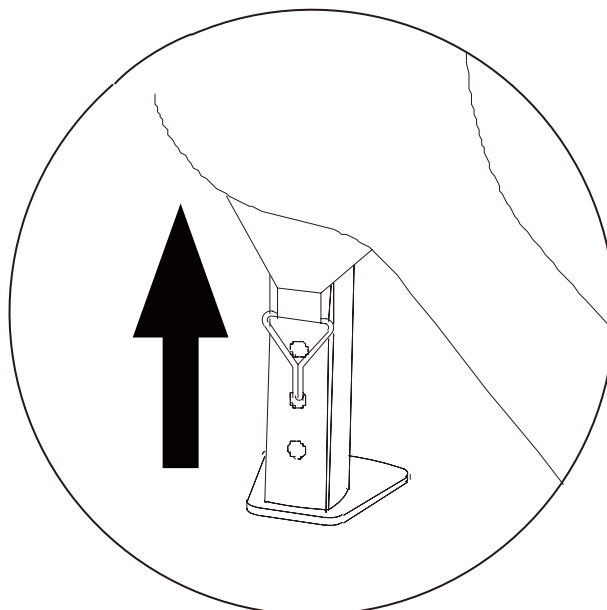

EN_Detach hook from the each leg and loop straps from the top.

FR_Détachez le crochet de chaque jambe et les sangles en boucle du haut.

ES_Desenganche el gancho de cada pata y las correas de lazo de la parte superior.

PT_Retirar o gancho de cada perna e as tiras de laço da parte superior.

DE_Lösen Sie den Haken von jedem Bein und die Schlaufen von oben.

IT_Staccare il gancio da ogni gamba e le cinghie ad anello dalla parte superiore.

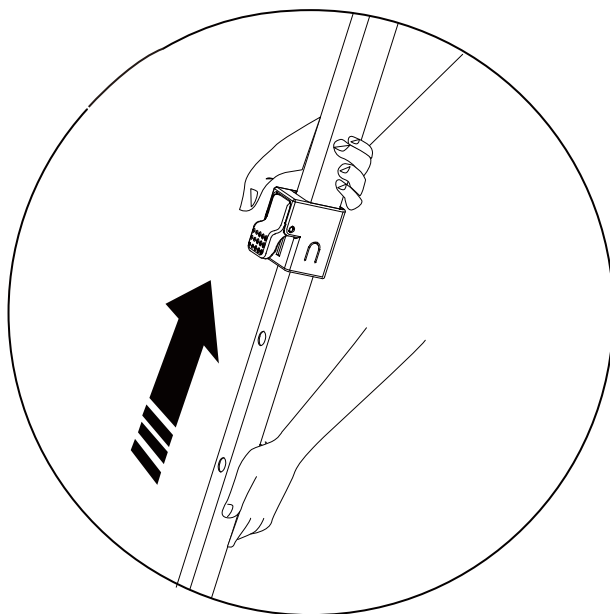

- EN** Release the push button lock and shorten the telescoping legs.
FR Relâchez le verrou du bouton-poussoir et raccourcissez les pieds télescopiques.
ES Suelte el bloqueo del botón pulsador y acorte las patas telescópicas.
PT Solte o bloqueio do botão de pressão e encurte as pernas telescópicas.
DE Lösen Sie die Druckknopf Sperre und kürzen Sie die Teleskopbeine.
IT Rilasciare il blocco del pulsante e accorciare le gambe telescopiche.

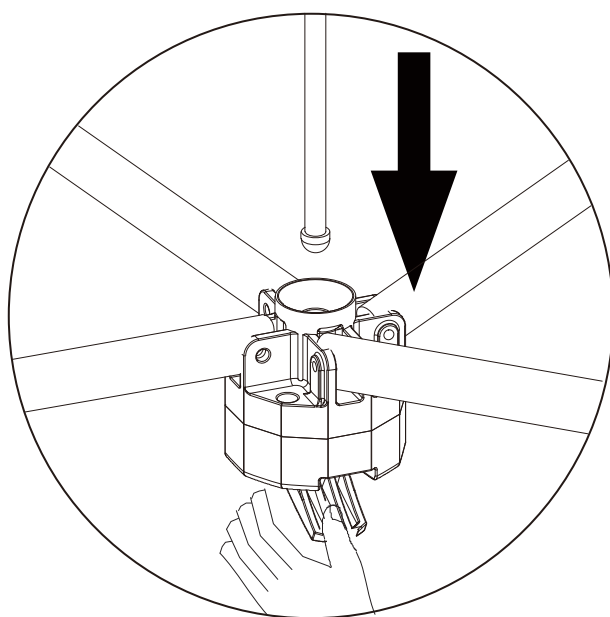

- EN** Push down the red tab on the central hub to unlock the frame.
FR Appuyez sur la languette rouge du moyeu central pour déverrouiller le cadre.
ES Empuje hacia abajo la lengüeta roja del cubo central para desbloquear el cuadro.
PT Empurre para baixo a patilha vermelha no cubo central para desbloquear a estrutura.
DE Drücken Sie die rote Lasche an der zentralen Nabe nach unten, um den Rahmen zu entriegeln.
IT Spingere verso il basso la linguetta rossa sul mozzo centrale per sbloccare il telaio.

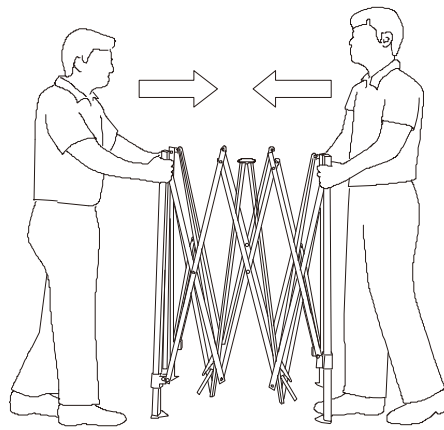
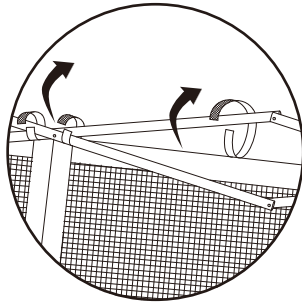

EN Remove elastic loops on the top from each eve extension corner. Stand opposite a partner and grasp the lower truss bar. Lift the frame off the ground and slowly walk toward partner being careful not to pinch fingers.

FR Retirez les boucles élastiques sur le dessus de chaque coin d'extension de veille. Tenez-vous face à un partenaire et saisissez la barre inférieure de la ferme. Soulevez le cadre du sol et avancez lentement vers le partenaire en faisant attention de ne pas vous pincer les doigts.

ES Retire los lazos elásticos de la parte superior de cada esquina de extensión de la víspera. Colóquese frente a un compañero y agarre la barra inferior del armazón. Levante el armazón del suelo y camine lentamente hacia el compañero con cuidado de no pillarse los dedos.

PT Retirar os laços elásticos na parte superior de cada canto de extensão da véspera. Coloque-se em frente a um parceiro e agarre a barra de treliça inferior. Levante a estrutura do chão e caminhe lentamente em direção ao parceiro, tendo cuidado para não entalar os dedos.

DE Entfernen Sie die elastischen Schlaufen oben von jeder Ecke der Vorabendverlängerung. Stellen Sie sich einem Partner gegenüber und fassen Sie den unteren Halsstab. Heben Sie den Rahmen vom Boden ab und gehen Sie langsam auf den Partner zu. Achten Sie dabei darauf, dass Sie nicht die Finger einklemmen.

IT Rimuovere i passanti elastici sulla parte superiore di ogni angolo di prolunga. Posizionarsi di fronte a un compagno e afferrare la barra inferiore del traliccio. Sollevare il telaio da terra e camminare lentamente verso il compagno facendo attenzione a non schiacciarsi le dita.

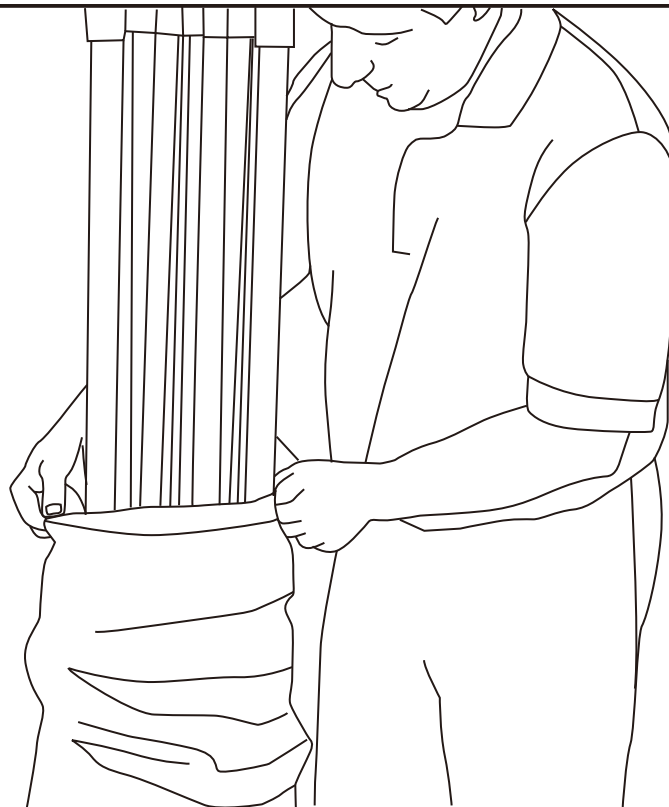

EN Store frame and top in roller bag.

FR Rangez le cadre et le dessus dans un sac à roulettes.

ES Guarde el bastidor y la parte superior en una bolsa con ruedas.

PT Guardar a armação e o tampo no saco com rodas.

DE Bewahren Sie den Rahmen und das Oberteil im Rollbeutel auf.

IT Conservare il telaio e la parte superiore nella borsa a rotelle.

US

Imported by Aosom LLC
 27150 SW Kinsman Rd Wilsonville, OR 97070 USA
 MADE IN CHINA

CA

Imported by Aosom Canada Inc.
 7270 Woodbine Avenue, Unit 307, Markham, Ontario Canada
 L3R 4B9
 MADE IN CHINA

Importé par Aosom Canada Inc.
 7270 Woodbine Avenue, unité 307, Markham, Ontario Canada
 L3R 4B9
 Fabriqué en Chine

UK

IMPORTER ADDRESS:
 MH STAR UK LTD
 Unit 27, Perivale Park,
 Horsenden lane South
 Perivale, UB6 7RH
 MADE IN CHINA

FR

ADRESSE D'IMPORTATION:
 MH FRANCE
 2 Rue Maurice Hartmann
 92130 Issy Les Moulineaux
 France
 FABRIQUÉ EN CHINE



Adresses sur quefairedemesdechets.fr

ES

IMPORTADOR:
 SPANISH AOSOM, S.L.
 C/ROC GROS, Nº15.08550, ELS HOSTALETS DE BALENYÀ, SPAIN.
 B66295775
 WWW.AOSOM.ES
 ATENCIONCLIENTE@AOSOM.ES
 TEL: 931294512
 HECHO EN CHINA

PT

SPANISH AOSOM, S.L
 C.ROC GROS N.15, 08550. ELS HOSTALETS DE BALENYÀ
 TEL: 931294512 (SEG-SEX DAS 7:30H ÀS 16:30H)
 INFO@AOSOM.PT
 WWW.AOSOM.PT

DE

ADRESSE DES IMPORTEURE:
 MH Handel GmbH
 Wendenstraße 309
 D-20537 Hamburg
 Germany
 IN CHINA HERGESTELLT

IT

IMPORTATO DA:
 AOSOM Italy srl
 Centro Direzionale Milanofiori
 Strada 1 Palazzo F1
 20057 Assago (MI)
 P.I.: 08567220960
 FATTO IN CINA