

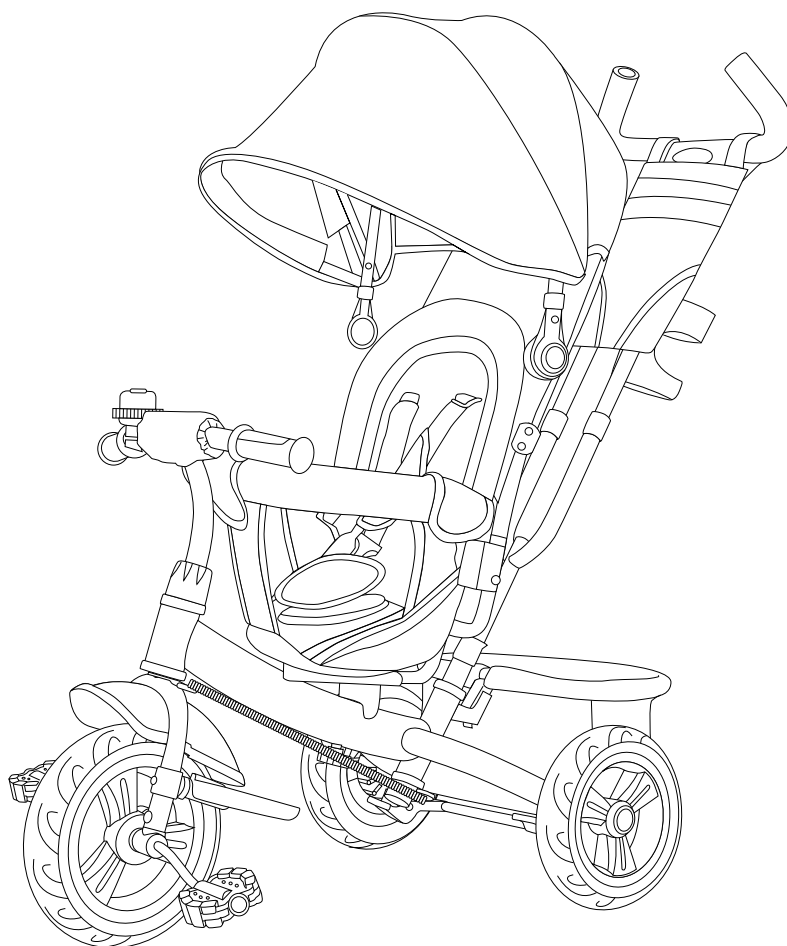

IN240100017V02_UK_FR_DE_ES_IT

370-027V00



**Children tricycle/Tricycle pour enfants/ Kinder-dreirad/
Triciclo infantil / Triciclo per bambini**

EN_WARNING: Certification Age: 9-60 months; Max weight: 25 kg.

DE_ACHTUNG: Zertifizierungsalter: 9-60 Monate; Max. Gewicht: 25 kg.

FR_ATTENTION: Âge de certification: 9-60 mois; Poids maximum: 25 kg.

ES_ADVERTENCIA: Edad de certificación: 9-60 meses; Peso máximo: 25 kg.

IT_ATTENZIONE: Età di certificazione: 9-60 mesi; Peso massimo: 25 kg.



EN_IMPORTANT, RETAIN FOR FUTURE REFERENCE: READ CAREFULLY.

FR_IMPORTANT: A LIRE ATTENTIVEMENT ET A CONSERVER POUR VOUS Y REFRERER
ULTERIEUREMENT

ES_IMPORTANTE, LEA DETENIDAMENTE Y GUARDE PARA FUTURAS REFERENCIAS.

DE_WICHTIG! SORFGFÄLTIG LESEN UND FÜR SPÄTERES NACHSCHLAGEN AUFBEWAHREN.

IT_IMPORTANTE, LEGGERE E CONSERVARE QUESTO MANUALE D'ISTRUZIONE PER UN USO
FUTURO.

ATTENTION

Read all instructions in this manual before using. It explains how to assemble and use the tricycle safely, preventing damage to the product or personal injury.

WARNING:

1. CHOKING HAZARD—Small parts.
2. This product must be installed by an adult. Keep children away.
3. Children must be supervised by an adult when using this product.
4. This product is to be used by one child at a time.
5. Never use near steps, sloped driveways, hills, roadways, alleys or swimming pool areas, on grass or wet surfaces.
6. Before every use, an adult must check the product, ensuring all screws and parts are tight and secure.
7. Always wear suitable shoes and protective equipment. A child must wear a local standard-approved helmet when riding, with the chinstrap securely fastened.
8. Do not ride this product at dusk, at night or at times of limited visibility.
9. Always comply with local laws and regulations.

MAINTENANCE & CARE

- A. Keep all instructions and parts relating to this product for future reference.
- B. Regularly check for damage and that all screws are securely tightened.
- C. Ensure the seat is secure.
- D. Cleaning: Use a soft cloth to clean the tricycle. To avoid damaging the product, do not use auto wax or water.
- E. Storage: Store the tricycle in a cool, dry place away from fireplaces and other high temperature areas.

AVERTISSEMENT:

Lisez les instructions avant utilisation. Il vous explique comment utiliser et assembler le tricycle, pour éviter de détruire le produit et de blesser votre corps.

AVERTISSEMENT:

1. DANGER D'ÉTOUFFEMENT - Petites pièces.
2. Installation par des adultes uniquement, tenir les enfants à l'écart.
3. À utiliser sous la surveillance directe d'un adulte.
4. Ne doit être utilisé que par un seul enfant à la fois.
5. À utiliser sur une surface plane et propre. Ne jamais utiliser à proximité d'un escalier, d'une entrée en pente, d'une route en pente, d'une allée, d'une piscine, d'une route, sur l'herbe ou sur des surfaces mouillées ou d'autres plans d'eau.
6. Avant de conduire à chaque fois le jouet, l'adulte doit inspecter les vis de chaque pièce, veuillez serrer le bouchon à vis s'il est desserré. Fixez toutes les attaches avant chaque trajet.
7. Portez toujours des chaussures et un équipement de protection approprié. Portez toujours un casque homologué selon les normes locales pendant que vous roulez, avec la jugulaire solidement attachée.
8. Ne pas rouler au crépuscule, la nuit ou à des heures de visibilité réduite.
9. Respectez toujours les lois et règlements locaux.

ENTRETIEN ET MAINTENANCE

- A. Conservez toutes les instructions et les pièces relatives à ce produit pour pouvoir vous y référer ultérieurement.
- B. Vérifiez régulièrement que le produit n'est pas endommagé et que toutes les vis sont bien serrées.
- C. Vérifier que le siège est bien fixé.
- D. Propreté: nettoyez le tricycle avec un chiffon souple au lieu de la cire automobile ou de l'eau en évitant de dégrader.
- E. Stockage: tenez à l'écart du feu, de l'humidité et d'autres zones à haute température.

----- (DE) -----

ACHTUNG

Bitte lesen Sie die Gebrauchsanweisung vor der Benutzung. Sie erklärt Ihnen, wie Sie das Dreirad benutzen und zusammenbauen müssen, um das Produkt nicht zu zerstören und Ihren Körper nicht zu verletzen.

WARNUNG:

1. ERSTICKUNGSGEFAHR-Kleine Teile.
2. Die Montage darf nur von Erwachsenen vorgenommen werden, halten Sie Kinder fern.
3. Es ist unter der direkten Aufsicht eines Erwachsenen zu verwenden.
4. Erlauben Sie jeweils nur einem Kind es zu benutzen.
5. Verwenden Sie es bitte auf einer ebenen und sauberen Oberfläche. Es sollte niemals in der Nähe von Treppen, steile Auf-/ oder Abfahrten, hügeligen Straßen, Allees, Schwimmbadbereichen, Straßen, auf Gras oder nassen Oberflächen oder anderen Gewässern benutzt werden.
6. Vor jeder Nutzung des Spielzeugautos sollte ein Erwachsener die Schrauben aller Teile überprüfen. Ziehen Sie bitte die Schraubenkappen fest, wenn sie locker sind. Überprüfen Sie vor jeder Fahrt alle Befestigungselemente.
7. Es sollten immer Schuhe und eine geeignete Schutzausrüstung getragen werden. Während der Fahrt sollte immer ein gemäß der örtlichen Norm zugelassener Helm getragen werden, dessen Kinnriemen fest sitzt.
8. Nicht während der Dämmerung, bei Nacht oder bei eingeschränkter Sicht mit dem Produkt fahren.
9. Beachten Sie stets die örtlichen Gesetze und Vorschriften.

WARTUNG & PFLEGE

- A. Bewahren Sie alle Anweisungen und Teile, die sich auf dieses Produkt beziehen, zur späteren Verwendung auf.
- B. Prüfen Sie es regelmäßig auf Beschädigungen und ob alle Schrauben fest angezogen sind.
- C. Prüfen Sie, ob der Sitz sicher befestigt ist.
- D. Sauberkeit: Reinigen Sie das Dreirad mit einem weichen Tuch, anstatt mit Autowachs oder Wasser, um eine Beschädigung zu vermeiden.
- E. Lagerung: Halten Sie es von Feuer, Feuchtigkeit und anderen Bereichen mit hohen Temperaturen fern.

ATENCIÓN

Lea todas las instrucciones antes de utilizar el triciclo. Le dirá cómo utilizarlo y montarlo correctamente para evitar causar daños al triciclo o provocar lesiones corporales.

ADVERTENCIA:

1. **PELIGRO DE ASFIXIA:** Incluidas piezas pequeñas. No es adecuado para los niños menores de 3 años.
2. La instalación sólo se puede realizar por los adultos, mantenga a los niños alejados al instalar el scooter.
3. El producto debe ser utilizado bajo la supervisión directa de un adulto.
4. Sólo se permita que un/una niño/a utilice este scooter a la vez.
5. Utilice este scooter sobre una superficie plana y limpia. Nunca lo utilice cerca de escalones, caminos de entrada inclinados, caminos de colinas, callejones, áreas de piscinas, carreteras, sobre césped o superficies mojadas u otros lugares cerca de cuerpos de agua.
6. Antes de conducir este scooter de juguete cada vez, el adulto debe inspeccionar los tornillos de cada pieza del scooter. Si la cubierta de rosca está floja, apriétela bien. Fije todos los sujetadores bien antes de cada uso.
7. Siempre lleve calzado y equipo de protección adecuado al conducir este scooter. Siempre use un casco aprobado por las normas locales al conducir, y fije la correa de la barbilla bien abrochada.
8. No utilice este scooter al anochecer, de noche o en momentos con visibilidad limitada.
9. Siempre cumpla con las leyes y regulaciones locales.

MANTENIMIENTO Y CUIDADO

- A. Guarde todas las instrucciones y piezas relativas juntas con este producto para las referencias futuras.
- B. Compruebe regularmente para asegurarse de que no haya daños y que todos los tornillos estén apretados firmemente.
- C. Compruebe que el asiento del scooter esté abrochado firmemente.
- D. Limpieza: Para evitar que el triciclo se degenere, límpielo con un paño flexible en lugar de cera automática o agua.
- E. Almacenamiento: Mantenga el triciclo alejado del fuego, la humedad y otras áreas de alta temperatura.

ATTENZIONE

si prega di leggere le istruzioni prima dell'uso. Esse spiegheranno come utilizzare e montare il triciclo, per evitare di danneggiare il prodotto e procurarsi lesioni personali.

AVVERTENZA:

1. RISCHIO DI SOFFOCAMENTO — Parti piccole.
2. Consentire l'installazione solo agli adulti, tenere lontani i bambini.
3. Da utilizzare sotto la diretta supervisione di un adulto.
4. Consentire l'uso un bambino alla volta.
5. Si prega di utilizzare su una superficie in piano e pulita. Non usare mai vicino a gradini, passi carrai in pendenza, strade in collina, vicoli, piscine, strade, su erba o superfici bagnate o altre fonti d'acqua.
6. Prima di guidare ogni volta il veicolo, l'adulto dovrebbe ispezionare le viti di tutte le parti, e stringere i dadi in caso di allentamento. Stringere tutti i dispositivi di fissaggio prima di ogni viaggio.
7. Indossare sempre scarpe e dispositivi di protezione adeguati. Indossare sempre un casco approvato dalla normativa locale durante la guida, con il cinturino fissato saldamente.
8. Non guidare il prodotto al crepuscolo, di notte o in momenti di visibilità limitata.
9. Rispettare sempre le leggi e le normative locali.

MANUTENZIONE & CURA

- A. Conservare tutte le istruzioni e le parti relative a questo prodotto per riferimenti futuri.
- B. Verificare regolarmente la presenza di danni e che tutte le viti siano strette saldamente.
- C. Verificare che il sedile sia fissato in sicurezza.
- D. Pulizia: pulire il triciclo con un panno morbido invece di cera per auto o acqua evitando che si deteriori.
- E. Conservazione: tenere lontano da fuoco, umidità e aree ad alta temperatura.

NAME OF PARTS

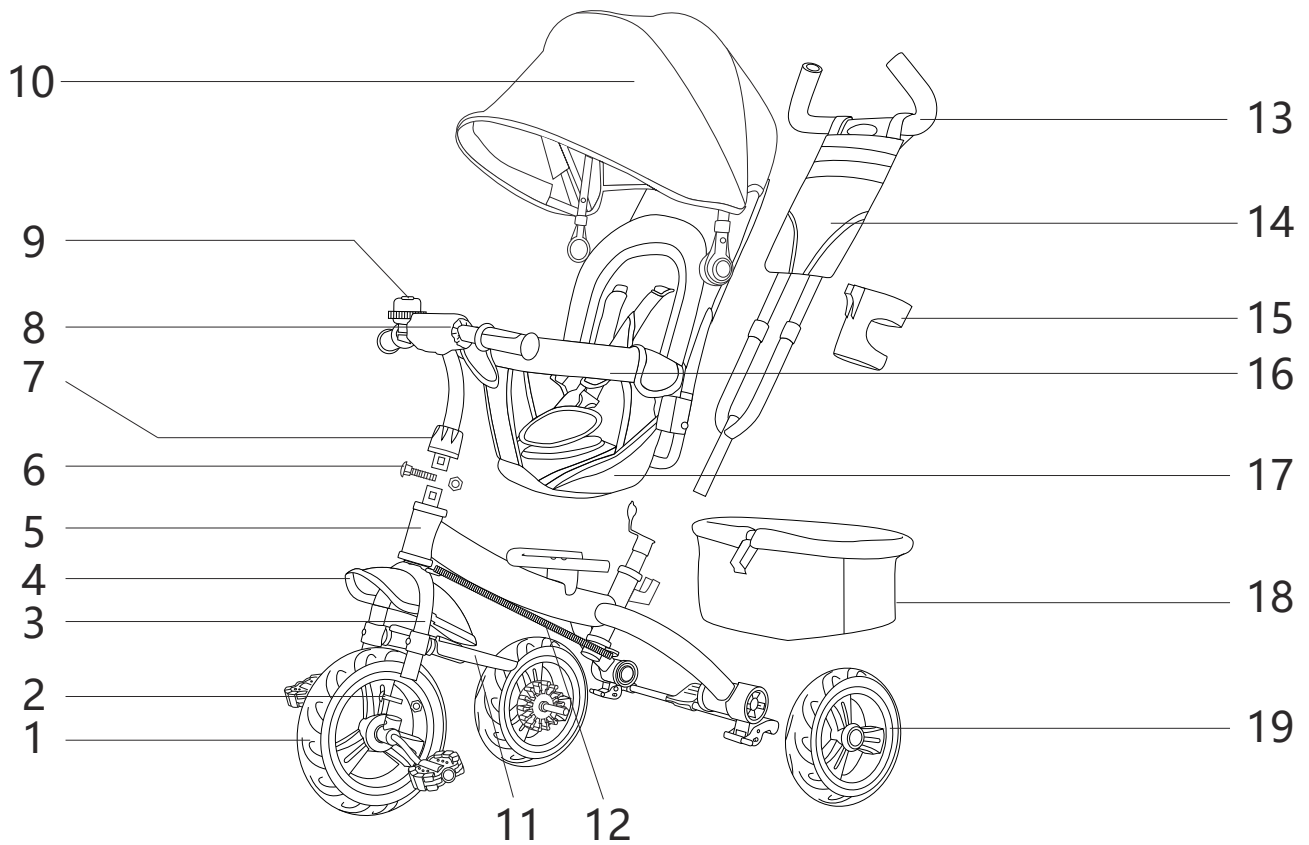

- 1. Front wheel
- 2. Screw for Front fork
- 3. Front fork
- 4. Fender
- 5. Main frame
- 6. Handlebar fixing screws
- 7. cap of handlebar screw
- 8. Handlebars
- 9. Bell
- 10. Canopy

- 11. Foot-pad
- 12. Direction control system
- 13. Push bar
- 14. Sachet
- 15. Cup holder
- 16. Bumper
- 17. Saddle
- 18. Basket
- 19. Rear wheel

INSTALLATION

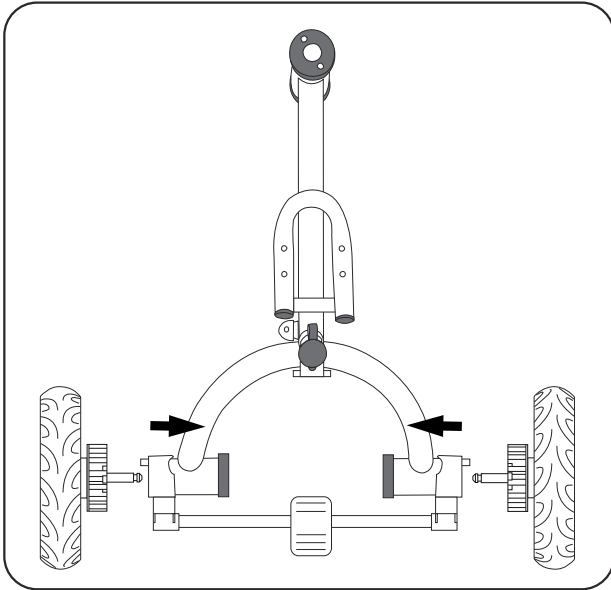

1. As shown in the figure:
- Insert rear wheel to the main frame. Tap gently until the sound of click.

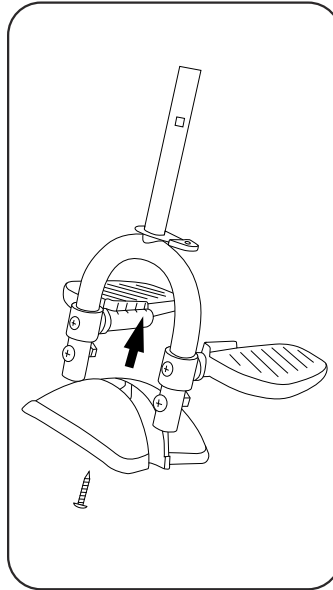

2. As shown in the picture, fix the front fender onto the front fork using screws.

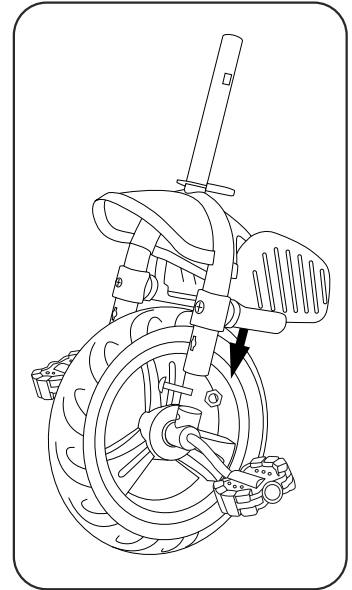

3. As shown in the figure:
- Insert the front wheel into the front fork, tighten the bolt and nut.

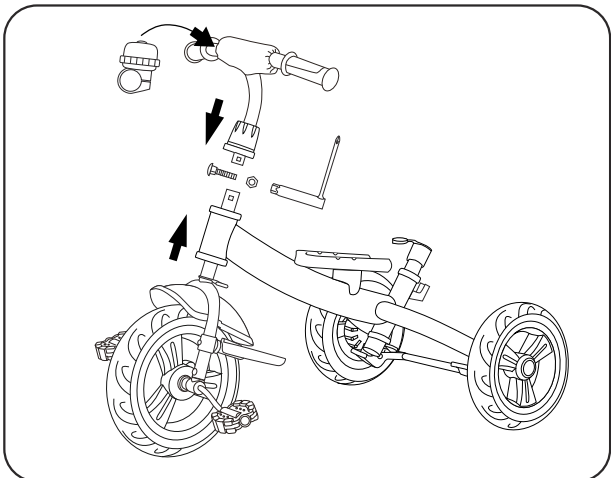

4. As shown in the picture, first insert the front wheel assembly into the main frame, then fit the front cover into the handlebar opening, and then insert the handlebar opening into the fork's upper opening, aligning the fork screw hole with the handle screw hole. Insert the handlebar fixing screw through the opening; then, using a socket wrench, tighten it and lower the front cover. Finally, install the bell on the handlebar.

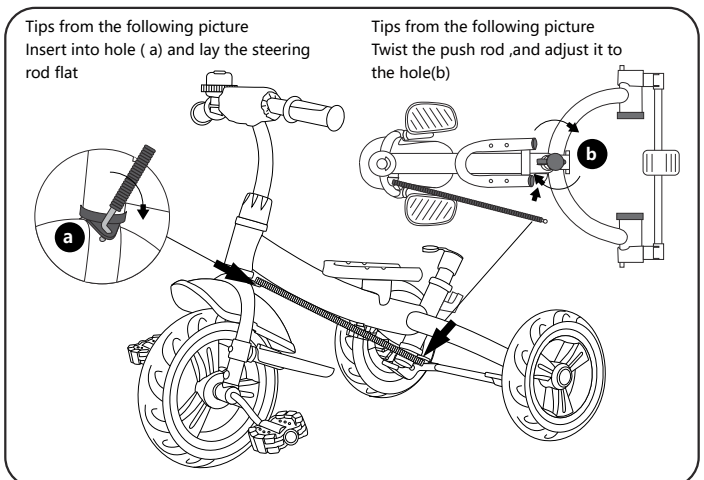

5. As shown in the picture, first unscrew the nut at the rear end of the steering rod, then insert the front end of the steering rod vertically into the front fork hole a, lay the steering pipe flat, ensuring a secure connection with the front fork hole; twist the lower push tube to align the push tube hole b so that the rear end of the steering rod can be hooked into the hole; once hooked, secure it with a nut.

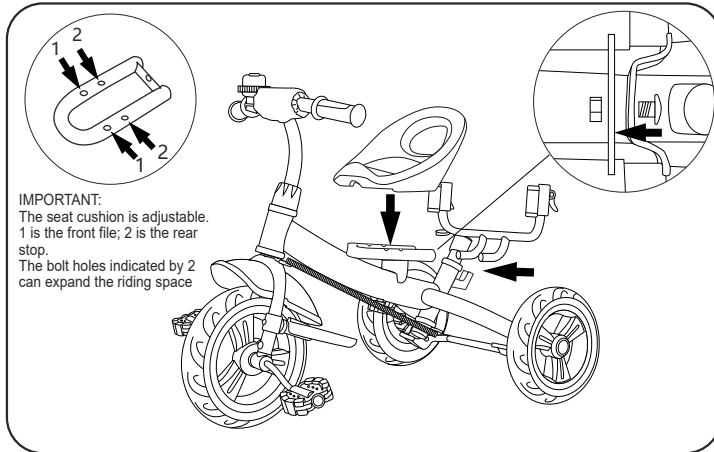

6. As shown in the picture, insert the guardrail bracket into the seat tube and secure it with screws. Then, pass the bolt through the bolt hole indicated by the blue arrow to connect the saddle to the main frame, use a bolt to connect the components in series, and tighten it.

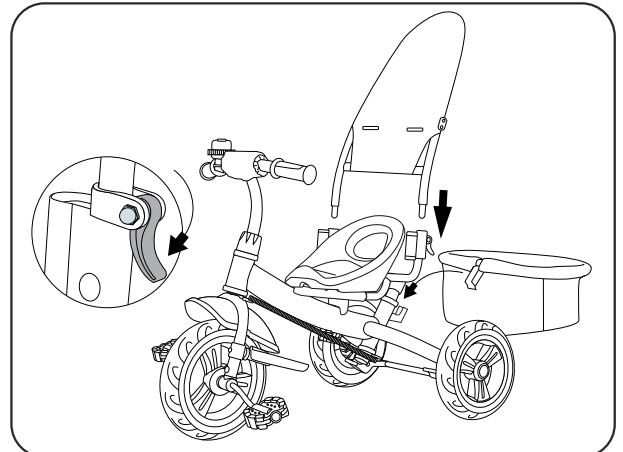

7. As shown in the picture, insert the backrest into the frame tube, then press down and lock the backrest in place. Next, position the basket properly and secure it with basket fixing screws and nuts.

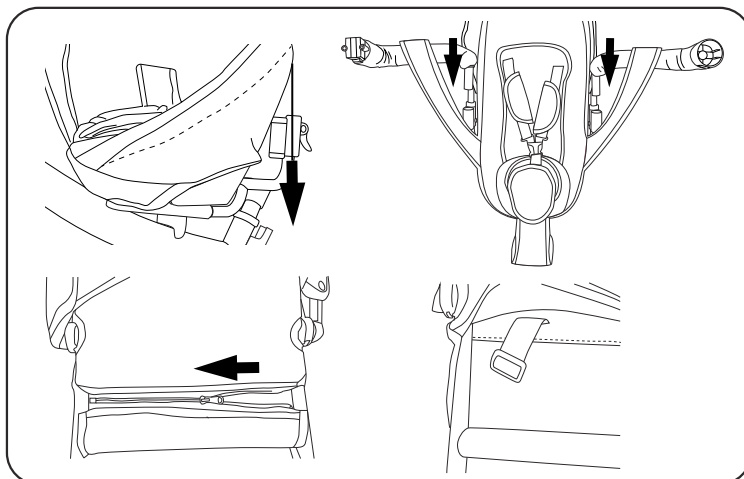

8. As shown in the figure:
Insert the seat cushion cover into the saddle, then thread the left and right parts of the frame through the side bars of the seat cushion cover, slide them down along the grooves of the slot, and then thread them through the front bar of the seat cushion cover, close the left and right frame. Next, to install the shoulder straps, first unzip the backrest zipper, then thread the shoulder straps through the holes on the backrest and lock them, finally zip up the zipper

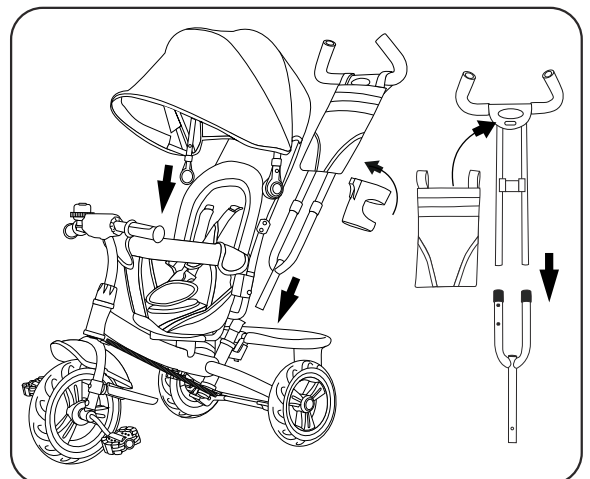

9. As shown in the picture, first align and insert the canopy tube into the backrest tube and lock it. Then, insert the upper extension rod into the lower extension rod and lock it, hang the fabric bag, and then insert the extension rod into the connecting tube at the rear of the seat until it locks with a "click" sound, completing the locking process. Finally, install the bottle holder.

Nom des pièces

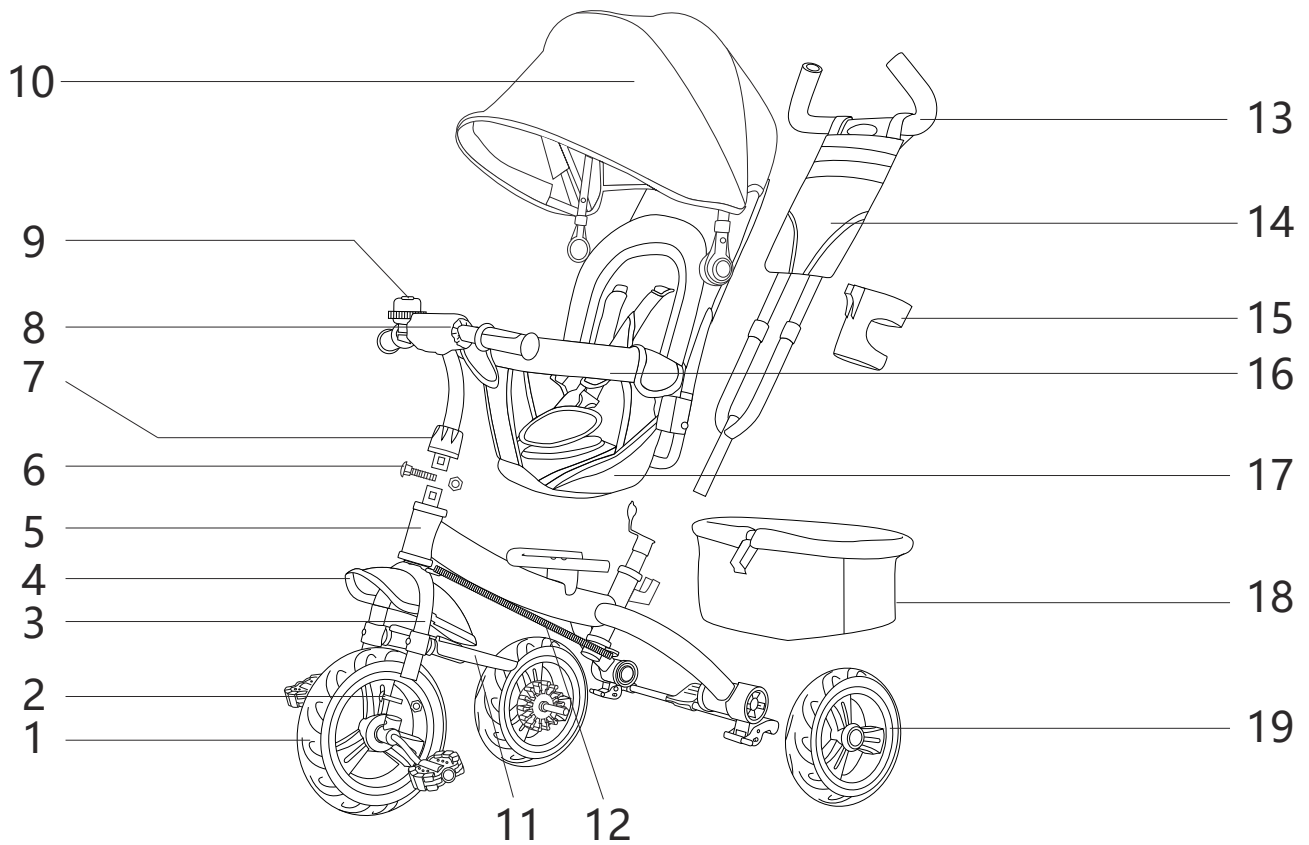

1. Roue avant

2. Vis Fourche avant

3. Fourche avant

4. Garde-boue

5. Cadre principal

6. Vis de fixation du guidon

7. Capuchon Vis du guidon

8. Guidon

9. Sonnette

10. Auvent

11. Pose-pieds

12. Système de commande de direction

13. Barre d'apprentissage

14. Pochette

15. Porte-gobelet

16. Pare-chute

17. Siège

18. Panier

19. Roue arrière

Installation

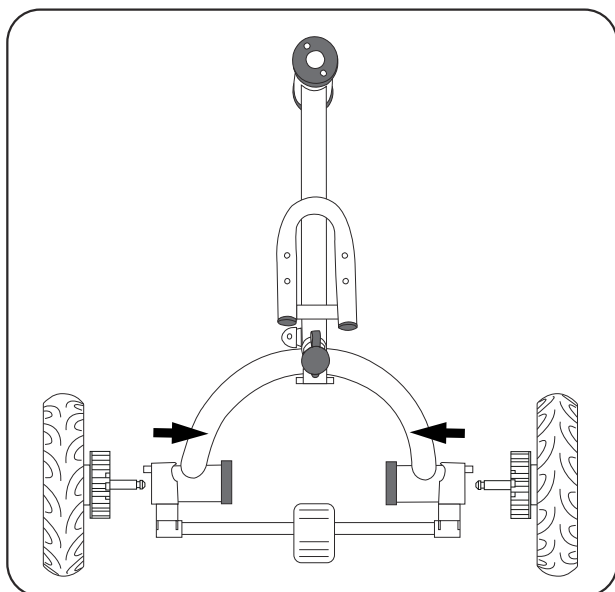

1. Comme l'indique l'image :
- Insérez les Roues arrière dans le Cadre principal. Tapotez doucement jusqu'à ce que vous entendiez un clic.

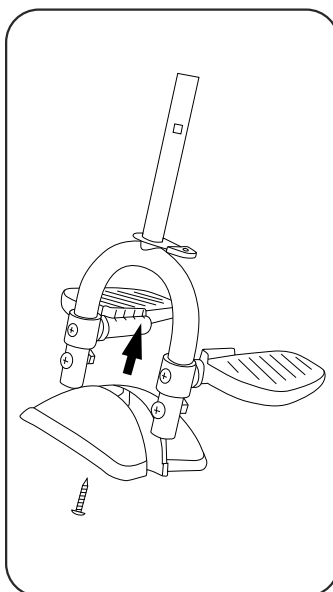

2. Comme l'indique l'image :
- Visser la Garde-boue sur la Fourche avant (Rainure en croissant orientée vers l'avant).

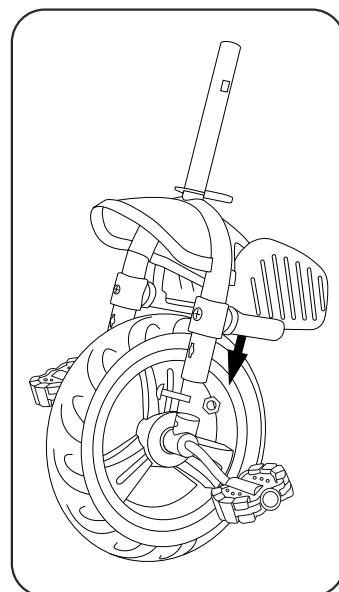

3. Comme l'indique l'image :
- Insérez la roue avant dans la fourche avant, serrez les boulons et les écrous.

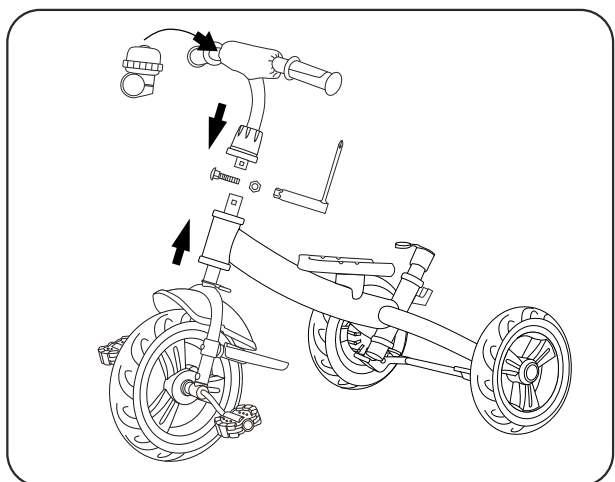

4. Comme l'indique l'image :
- Insérer la Roue avant dans le Cadre principal.
- Insérer le Capuchon Vis du guidon dans le tube vertical du guidon.
- Insérer le tube vertical du guidon dans le tube de la Fourche avant, en alignant les trous de vis.
- Passer la vis du guidon dans le trou du tube.
- Utiliser la clé à douille pour serrer la vis.
- Abaisser le Capuchon Vis du guidon.
- Installer la Sonnette sur le guidon.

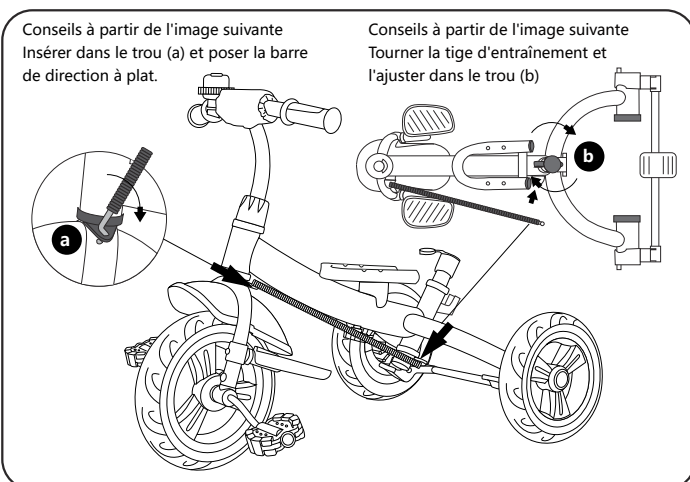

5. Comme l'indique l'image :
Retirer l'écrou situé à l'extrémité du métal de contrôle de la direction. Placer l'avant du mental dans le trou (a) de la Fourche avant verticalement, le maintenir à plat, s'assurer qu'il est bien connecté à la Fourche avant ; tourner le tube de la Barre d'apprentissage, ajuster le trou du tube (b) dans le trou du contrôle de direction arrière du mental ; fixer à l'aide d'une vis.

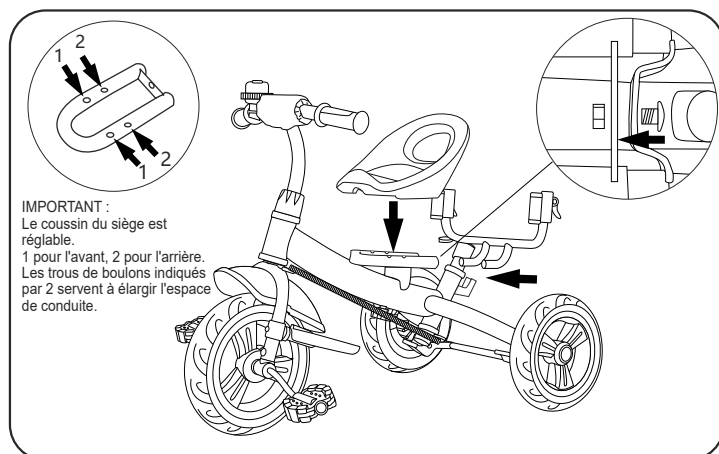

6. Comme l'indique l'image :
Insérer les boucliers latéraux du Pare-chute dans le tube de selle et les fixer à l'aide de vis.
La Selle est reliée au Cadre principal par le boulon indiqué par la flèche bleue.

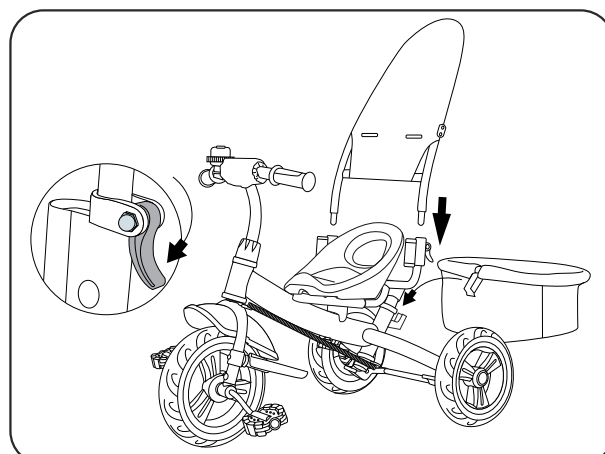

7. Comme l'indique l'image :
Insérez le dossier dans le tube du cadre et appuyez pour serrer le verrou sur le dossier.
Positionnez le Panier correctement et utilisez-le.
Vis et écrous de fixation du Panier pour le fixer.

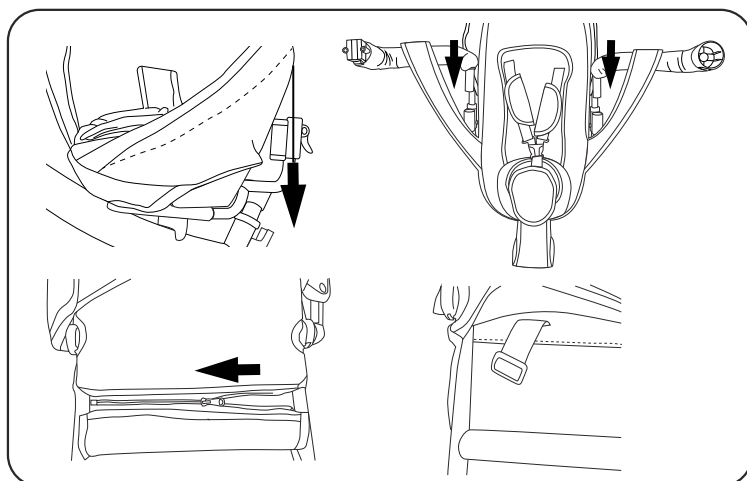

8. Comme l'indique l'image :
Placez le coussin sur la Selle.
Passer les boucliers latéraux à travers le côté du coussin, puis le long du coulisseau. Passez par l'entrejambe et fermez la boucle.
Retirez la fermeture éclair à l'arrière du coussin du dossier. Tirez la ceinture d'épaule à travers le trou du dossier et refermez la fermeture éclair.

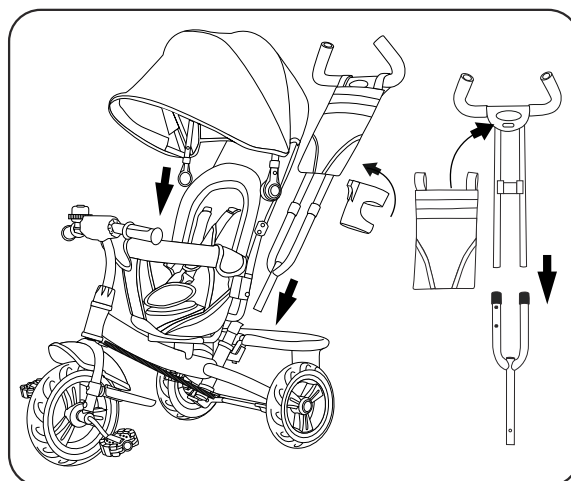

9. Comme l'indique l'image :
Insérez le tube d'Auvent dans le tube du dossier et verrouillez. Insérez ensuite la barre d'apprentissage dans la barre de poussée inférieure, mettez la Pochette, et insérez la Barre d'apprentissage dans le dossier du siège jusqu'à ce que vous entendiez un "clic".

Teilebezeichnung

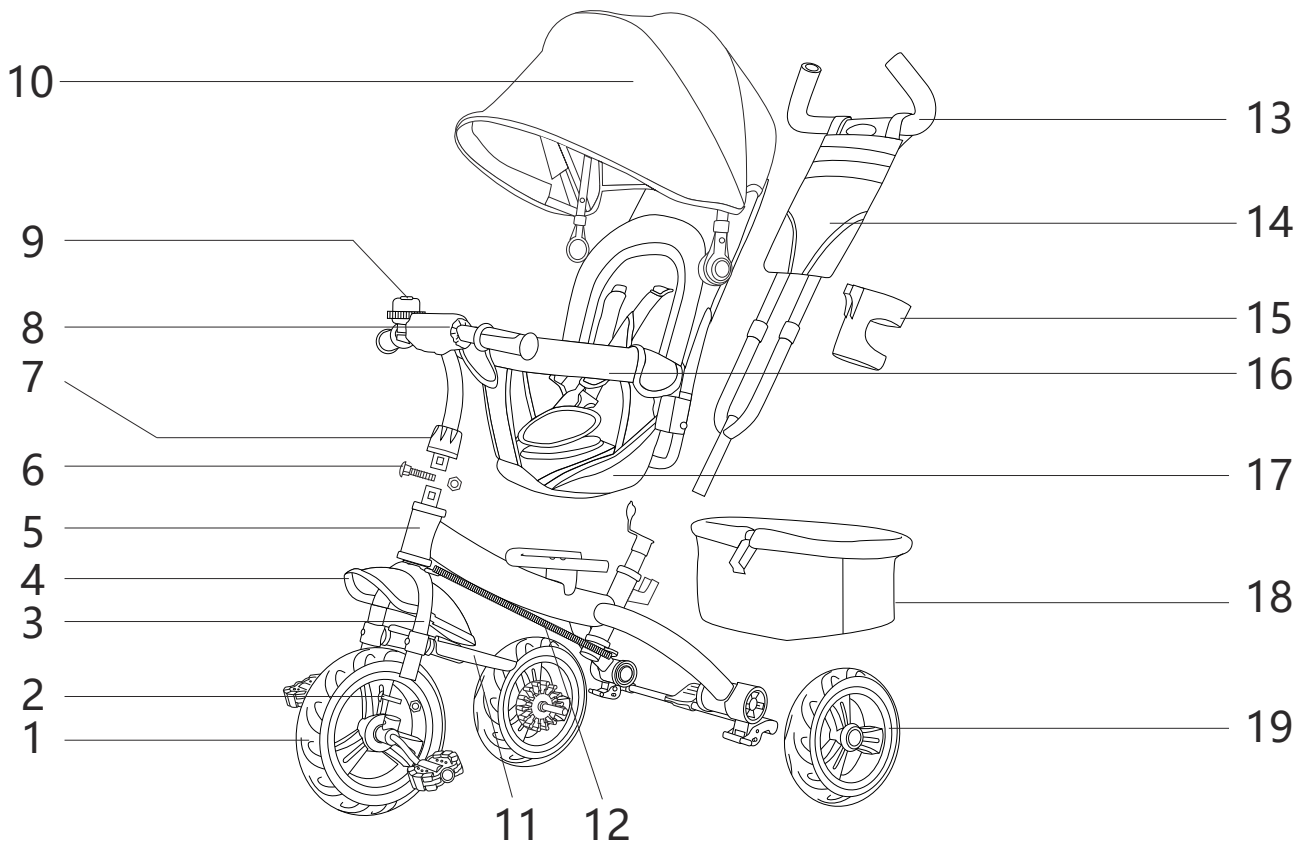

- | | |
|-----------------------------------------|---------------------|
| 1. Vorderrad | 11. Fußstütze |
| 2. Schraube für Vorderradgabel | 12. Richtungsregler |
| 3. Vorderradgabel | 13. Schiebestange |
| 4. Schutzblech | 14. Tasche |
| 5. Hauptrahmen | 15. Becherhalter |
| 6. Befestigungsschrauben für den Lenker | 16. Stoßstange |
| 7. Kappe der Lenkerschraube | 17. Sitz |
| 8. Lenker | 18. Korb |
| 9. Glocke | 19. Hinterrad |
| 10. Verdeck | |

Aufstellung

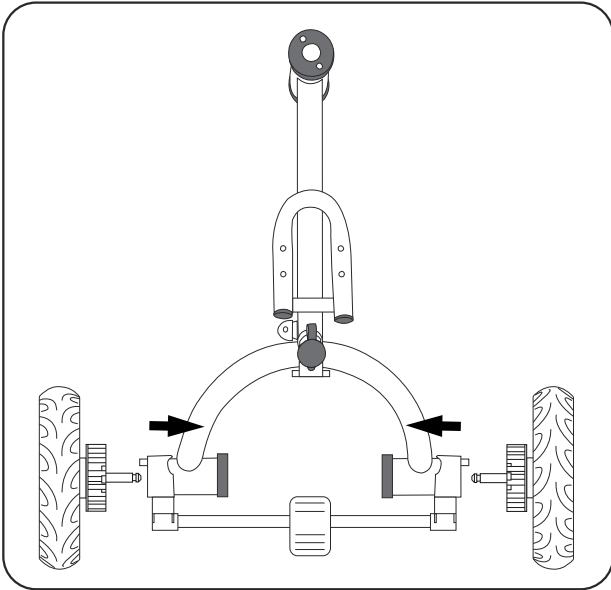

1. Wie in der Abbildung gezeigt:
- Setzen Sie das Hinterrad in den Hauptrahmen ein. Vorsichtig klopfen, bis ein Klickgeräusch zu hören ist.

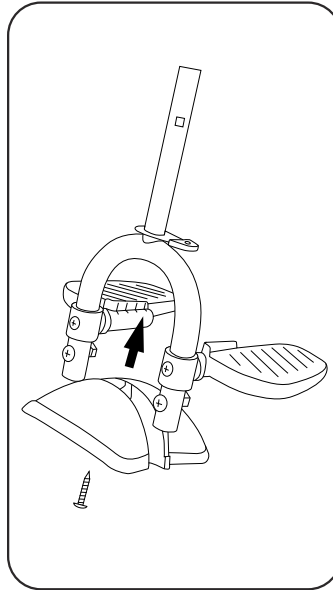

2. Wie in der Abbildung gezeigt:
- Schrauben Sie das Schutzblech an der Vorderradgabel ein (Halbmondnut nach vorne).
3. Wie in der Abbildung gezeigt:
- Führen Sie das Vorderrad in die Vorderradgabel ein und ziehen Sie die Schraube und die Mutter fest.

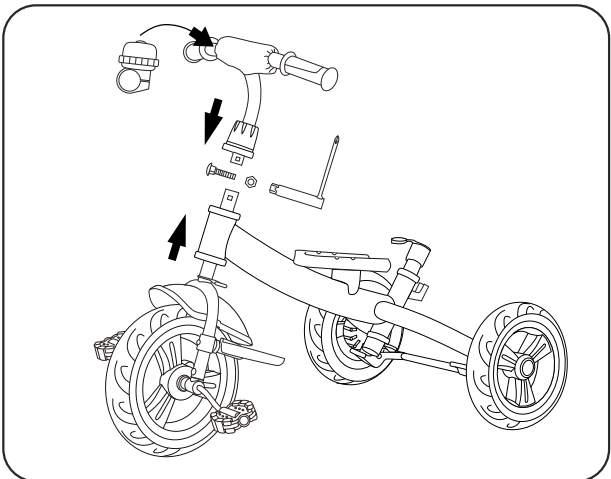
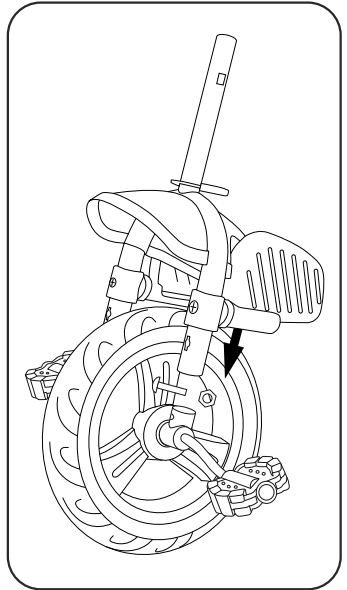

4. Wie in der Abbildung gezeigt:
- Setzen Sie das Vorderrad in den Hauptrahmen ein.
 - Setzen Sie die Kappe der Lenkerschraube in das vertikale Lenkerrohr ein
 - Setzen Sie das vertikale Lenkerrohr in das Gabelrohr ein und richten Sie dabei die Schraubenlöcher aus.
 - Führen Sie die Lenkerschraube durch das Rohrloch.
 - Die Verwendung des Steckschlüssels zum Festziehen der Schraube.
 - Senken Sie die Kappe der Lenkerschraube ab.
 - Installieren Sie die Glocke am Lenker.

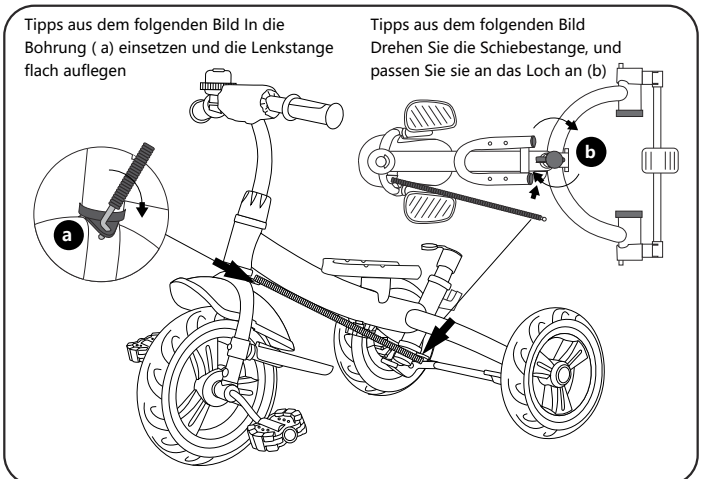

5. Wie in der Abbildung gezeigt:
- Entfernen Sie den hinteren Teil des Richtungsreglers. Stecken Sie den vorderen Teil des Reglers senkrecht in das Loch (a) der Vorderradgabel, halten Sie ihn flach und achten Sie darauf, dass er gut mit der Vorderradgabel verbunden ist. Drehen Sie das Schiebestangenrohr, passen Sie das Rohrloch (b) an das Loch des hinteren Richtungsreglers an und befestigen Sie es mit einer Schraube.

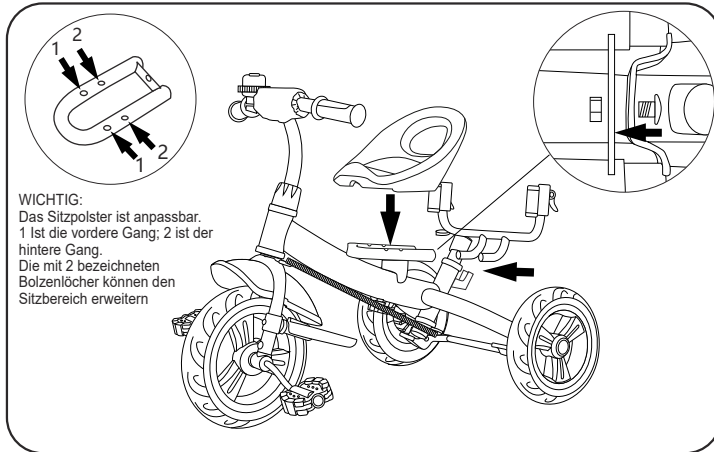

6. Wie in der Abbildung gezeigt:
Setzen Sie die Seitenschilder der Stoßstange in das Sitzrohr ein und befestigen Sie sie mit Schrauben.
Der Sitz ist durch den mit dem blauen Pfeil gekennzeichneten Bolzen mit dem Hauptrahmen verbunden.
Die Verwendung von Bolzen verriegelt die Teile gut.

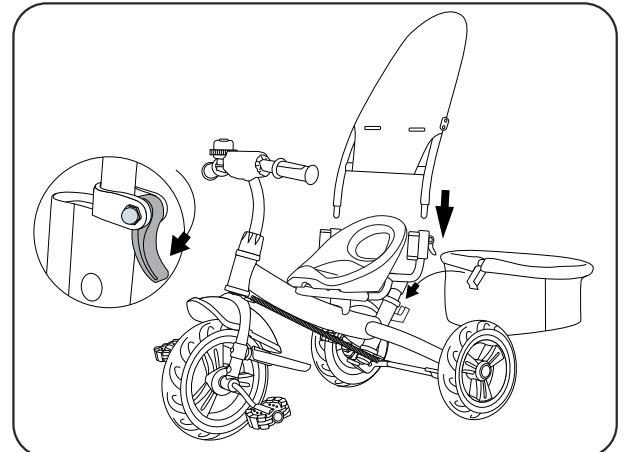

7. Wie in der Abbildung gezeigt:
Setzen Sie die Rückenlehne in das Rahmenrohr ein und drücken Sie sie nach unten, um die Verriegelung an der Rückenlehne festzuziehen.
Zurück, um den Korb richtig zu positionieren und verwenden Sie ihn.
Korb mit Schrauben und Muttern befestigen.

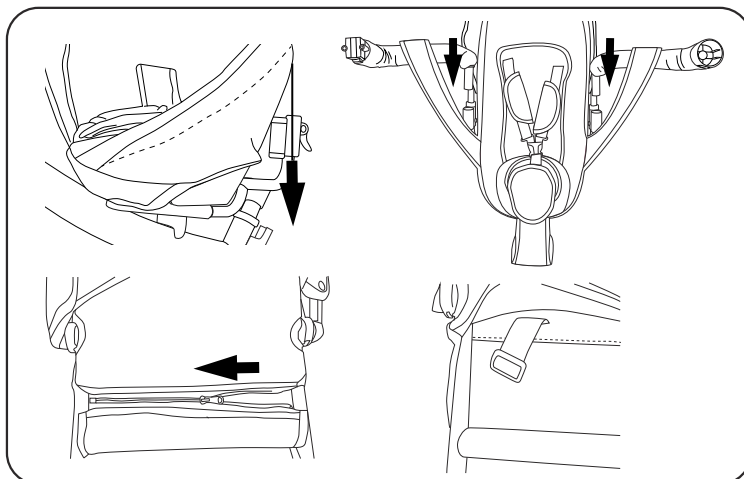

8. Wie in der Abbildung gezeigt:
Legen Sie das Kissen auf den Sitz ein,
Stecken Sie die Seitenschilder durch die Seite des Kissens, dann entlang der Kufe, führen Sie sie durch den Schritt und schließen Sie die Schnalle.
Ziehen Sie den Reißverschluss auf der Rückseite des Rückenkissens ab und führen Sie den Schultergurt durch das Loch in der Rückenlehne. Reißverschluss schließen.

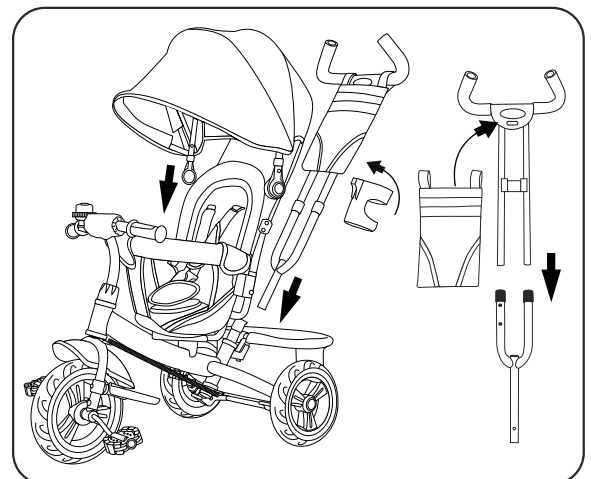

9. Wie in der Abbildung gezeigt, setzen Sie das Rohr des Verdecks in das Rohr der Rückenlehne ein und verriegeln Sie es.
Setzen Sie dann die obere Schiebestange in die untere Schiebestange ein, befestigen Sie die Tasche und setzen Sie die Schiebestange in die Rückseite des Sitzes ein, bis es „klick“.

Nome delle parti

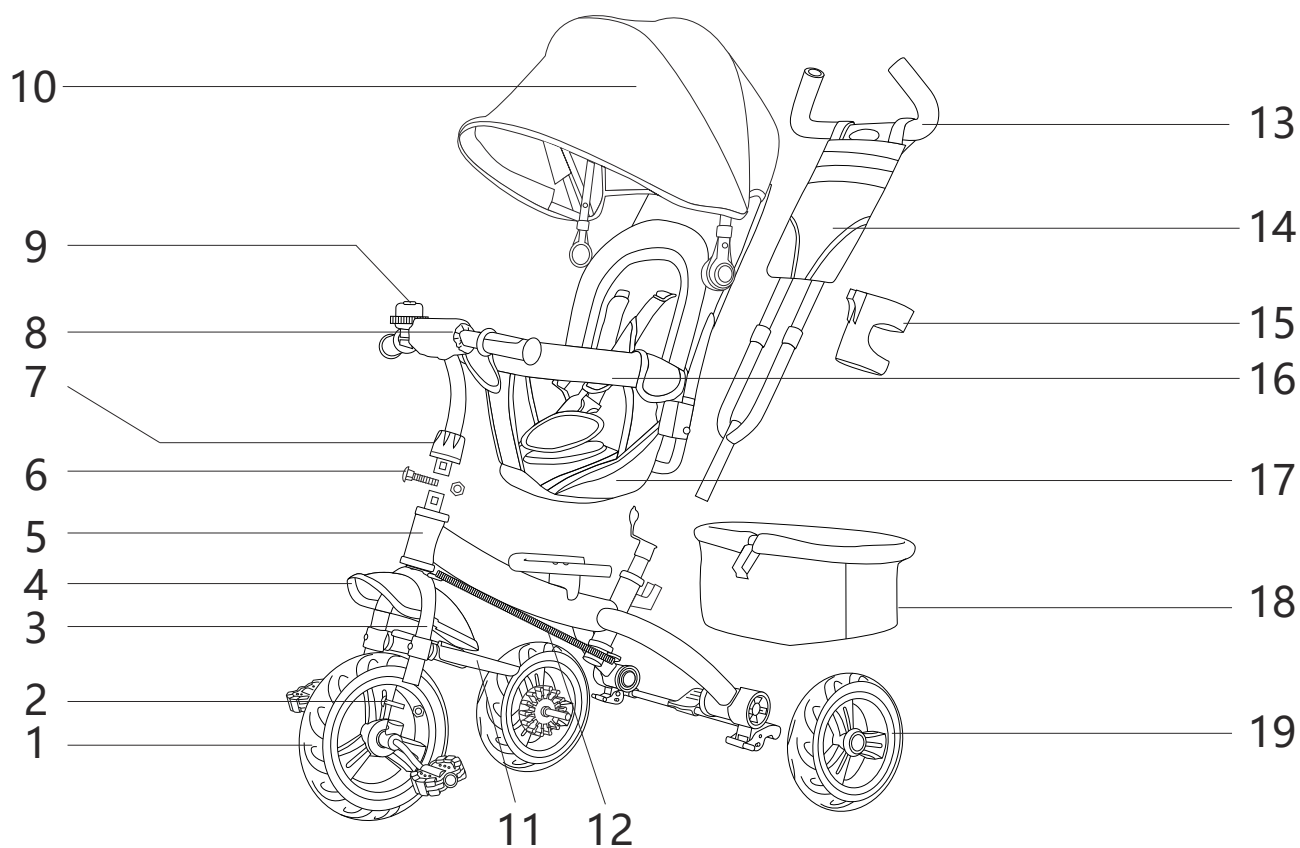

1. Ruota anteriore
2. Vite della ruota anteriore
3. Forcella anteriore
4. Parafango
5. Telaio principale
6. Viti di fissaggio del manubrio
7. Tappo delle viti del manubrio
8. Manopole del manubrio
9. Campanello
10. Tettuccio

11. Poggiapiedi
12. Sistema di controllo direzionale
13. Asta di spinta
14. Schienale
15. Porta bicchiere
16. Paraurti
17. Sellino
18. Certello
19. Ruota posteriore

Installazione

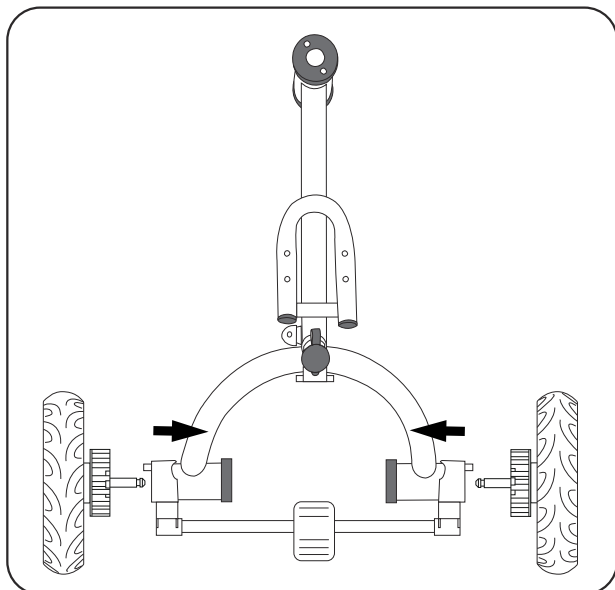

1. Come mostrato in figura:
 - Inserire la ruota posteriore nel telaio principale. Spingere delicatamente finché non si sente un clic.

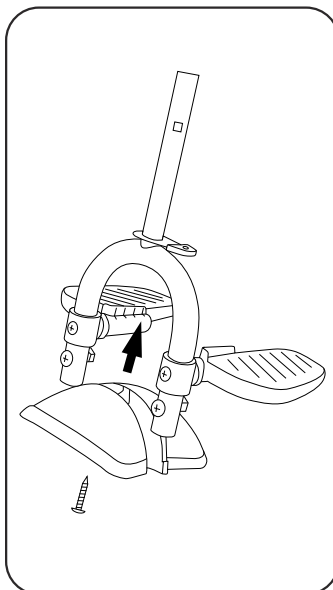

2. Come mostrato in figura:
 - Avvitare il parafango sulla forcella anteriore (scanalatura a mezzaluna in avanti).

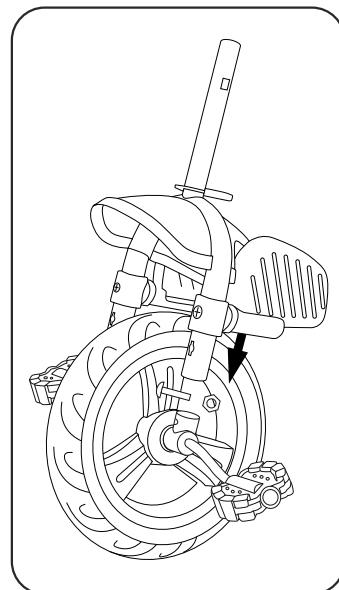

3. Come mostrato in figura:
 - Inserisci la ruota anteriore nella forcella anteriore, stringi la vite e la rondella.

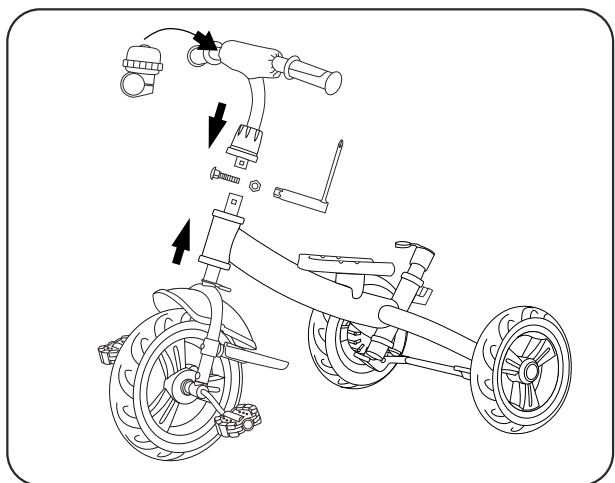

4. Come mostrato in figura:
 - Fissare la ruota anteriore al telaio principale.
 - Inserire il tappo della vite del manubrio nel tubo verticale del manubrio
 - Inserire il tubo verticale del manubrio nel tubo della forcella anteriore, allineando i fori delle viti.
 - Inserire la vite del manubrio attraverso il foro del tubo.
 - Utilizzare la chiave a bussola per stringere la vite.
 - Abbassare il tappo della vite del manubrio.
 - Installare il campanello sul manubrio.

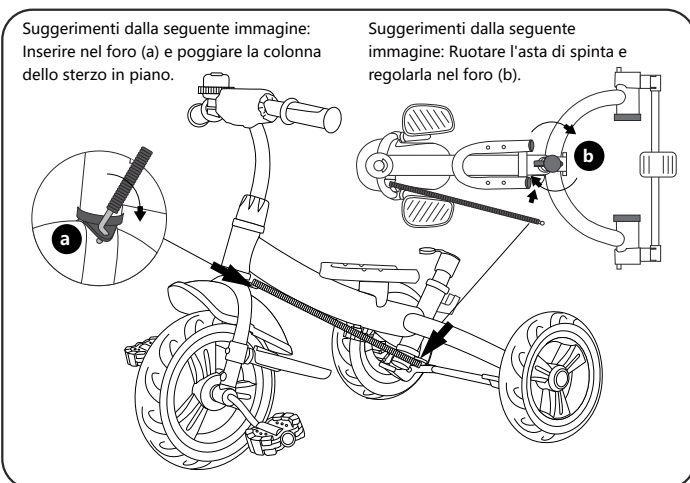

5. Come mostrato in figura:
 Rimuovere la coda del sistema di controllo direzionale. Inserire la parte anteriore del sistema di controllo nel foro (a) della forcella anteriore verticalmente, mantenerlo piatto, assicurarsi che sia ben collegato alla forcella anteriore; ruotare il tubo dell'asta di spinta, regolare il foro del tubo (b) con il foro del sistema di controllo direzionale posteriore; fissarlo con la vite.

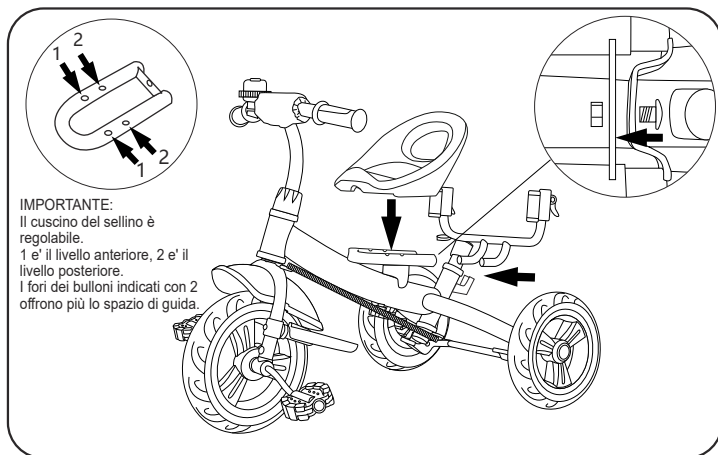

6. Come mostrato in figura:

Inserire le protezioni laterali del paraurti nel tubo del sellino e fissarlo con le viti.

Il sellino è collegato al telaio principale tramite il bullone indicato dalla freccia blu, utilizzare i bulloni per bloccare saldamente le parti.

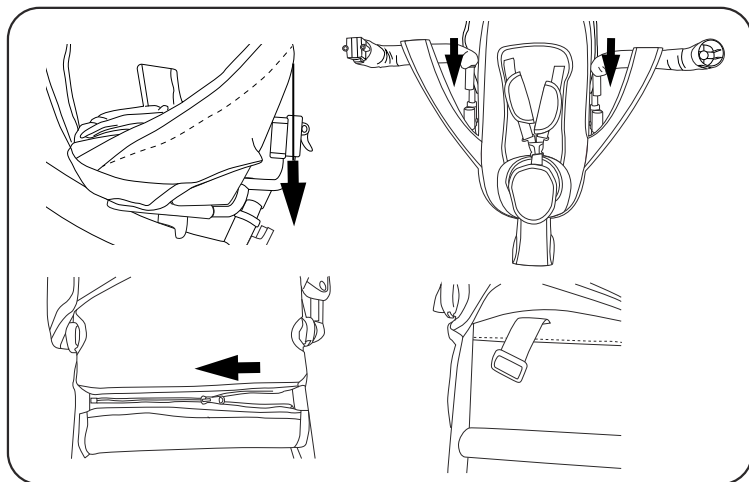

8. Come mostrato in figura:

Fissare il cuscino sul sellino, inserire le protezioni laterali attraverso il lato del cuscino, poi lungo il sistema di ritenuta, quindi passare attraverso il cavallo delle gambe e chiudere la fibbia.

Rimuovere la cerniera sul retro del cuscino dello schienale. Tirare la cintura dalla attraverso il foro dello schienale, chiudere con la cerniera.

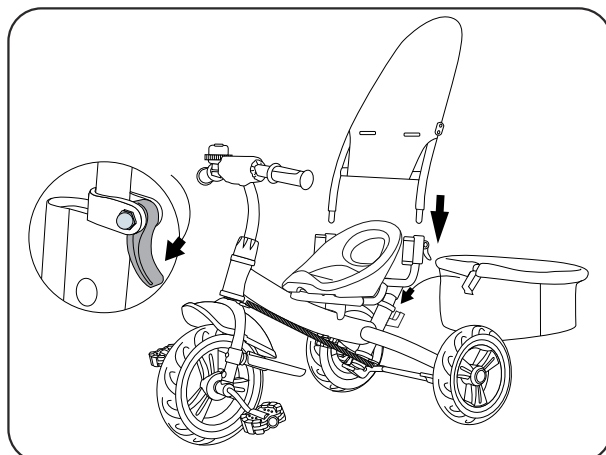

7. Come mostrato in figura:

Inserire lo schienale nel tubo del telaio e premere verso il basso per stringere il morsetto sullo schienale.

Fissare in posizione corretta il cestello sul retro dello schienale e utilizzarlo.

Usare viti e dadi di fissaggio per fissare il cestello.

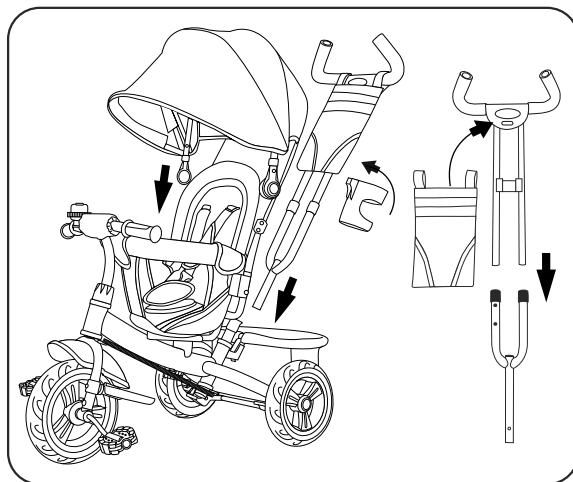

9. Come mostrato in figura, inserire il tubo del tettuccio nel tubo dello schienale e stringere. Quindi, inserire l'asta di spinta superiore nell'asta di spinta inferiore, fissare il sacchetto e inserire l'asta di spinta nello schienale del sedile fino a sentire un "clic".

Nombre de las piezas

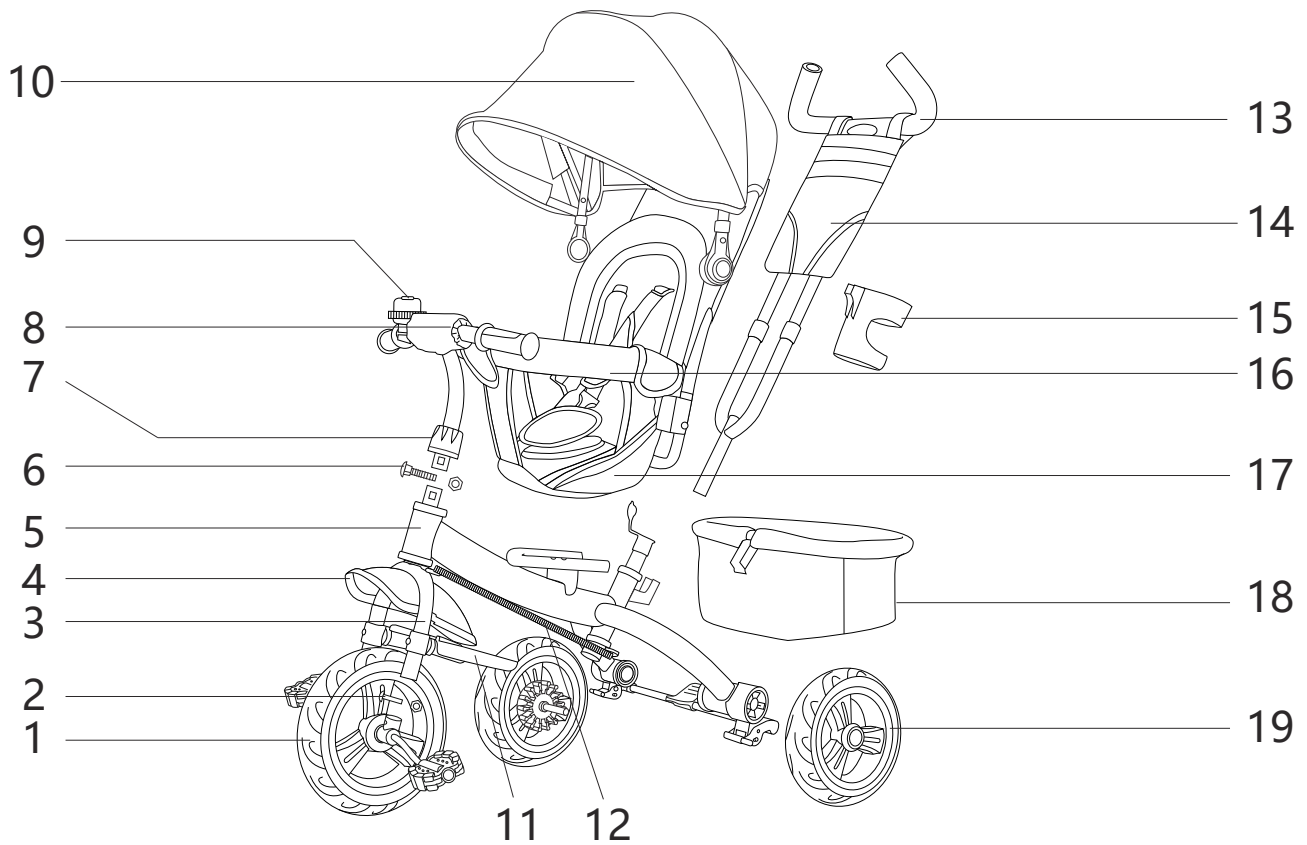

- | | |
|---------------------------------------|-------------------------------------|
| 1. Rueda frontal | 11. Pedal |
| 2. Tornillo de horquilla frontal | 12. Sistema de control de dirección |
| 3. Horquilla frontal | 13. Barra de empuje |
| 4. Guardabarros | 14. Bolsita |
| 5. Marco principal | 15. Portavasos |
| 6. Tornillos de fijación del manillar | 16. Parachoques |
| 7. Tapón del tornillo del manillar | 17. Asiento |
| 8. Manillar | 18. Cesta |
| 9. Timbre | 19. Rueda trasera |
| 10. Toldo | |

Instalación

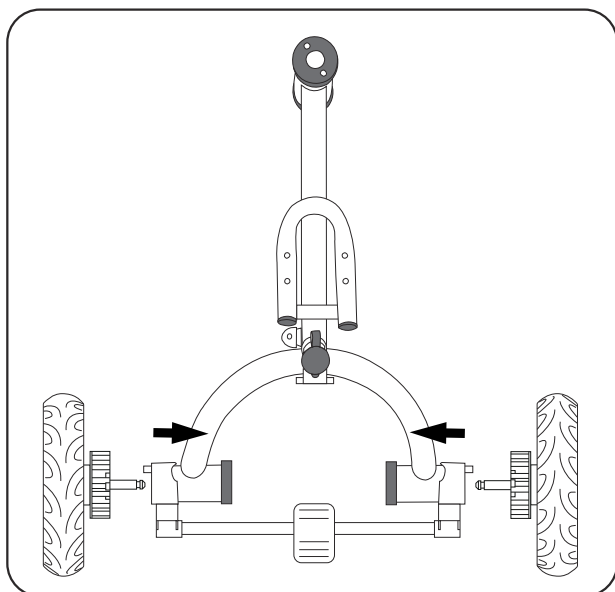

1. Como lo que se muestra en la figura:
 - Inserte las ruedas traseras en el marco principal. Golpéelas suavemente hasta que escuche un "clic".

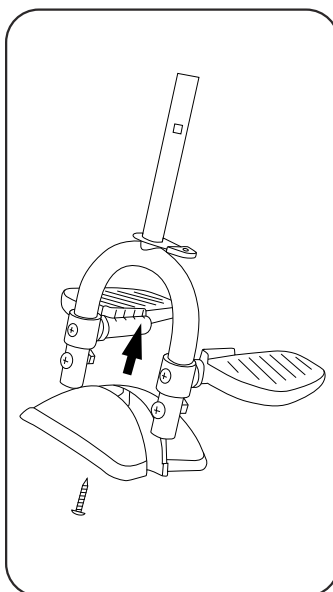

2. Como lo que se muestra en la figura:
 - Atornille el guardabarros en la horquilla frontal (ranura en forma de te).

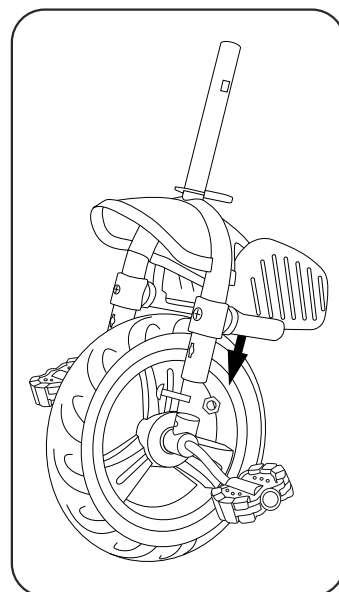

3. Como lo que se muestra en la figura:
 - Inserta la rueda delantera en la horquilla delantera, aprieta el perno y la medialuna hacia adelante.

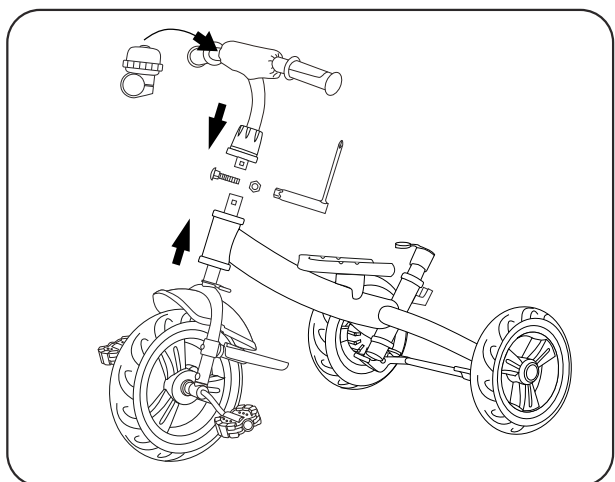

4. Como lo que se muestra en la figura:
 - Inserte la rueda frontal en el marco principal.
 - Inserte el tapón del tornillo del manillar en el tubo vertical del manillar.
 - Inserte el tubo vertical del manillar en el tubo de la horquilla frontal, alineando los orificios de los tornillos.
 - Pase el tornillo del manillar por el orificio del tubo.
 - Apriete el tornillo con una llave de tubo.
 - Baje el tapón del tornillo del manillar.
 - Monte el timbre en el manillar.

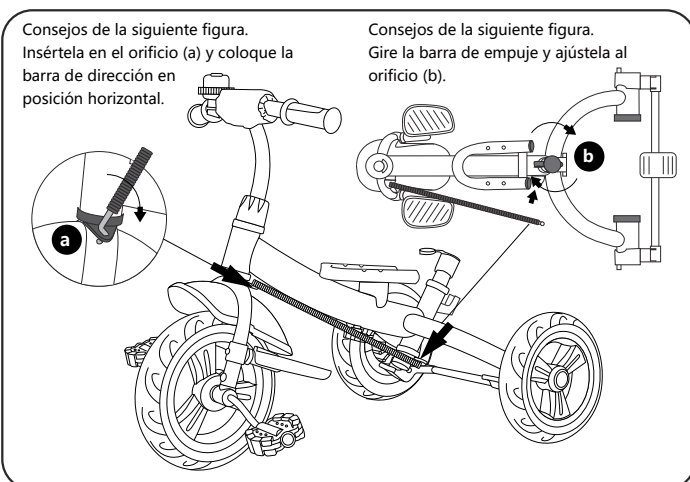

5. Como lo que se muestra en la figura:
 - Retire la cola del metal del control de dirección. Coloque la parte frontal del metal en el orificio (a) de la horquilla frontal verticalmente, manténgala en posición horizontal, asegúrese de que esté bien conectada con la horquilla frontal; gire el tubo de la barra de empuje, ajuste el orificio del tubo (b) que está en el orificio del metal del control de dirección trasero; fíjelos con tornillo.

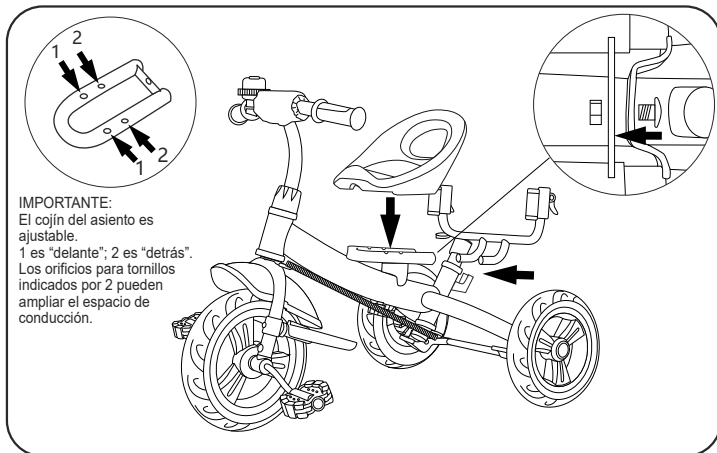

IMPORTANTE:
El cojín del asiento es ajustable.
1 es "delante"; 2 es "detrás".
Los orificios para tornillos indicados por 2 pueden ampliar el espacio de conducción.

6. Como lo que se muestra en la figura:
Inserte los protectores laterales del parachoques en el tubo del asiento y fíjelos con tornillos.
El asiento está conectado al marco principal a través del tornillo indicado por la flecha azul. Utilice los tornillos para apretar bien las piezas.

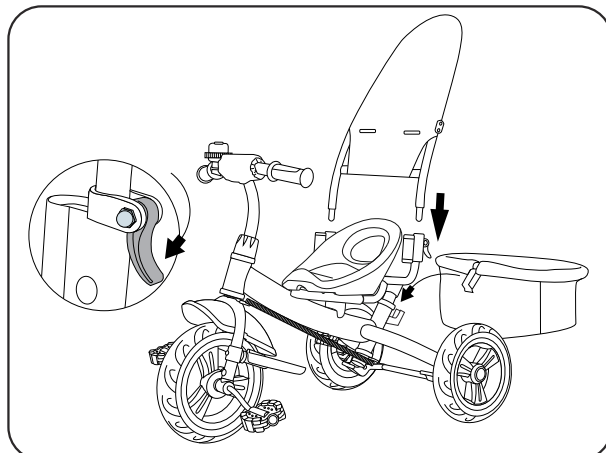

7. Como lo que se muestra en la figura:
Inserte el respaldo en el tubo del marco y presiónelo hacia abajo para abrochar el bloqueo del respaldo.
Luego fije el respaldo. Coloque la cesta en su lugar y utilícela.
Fíjela con los tornillos de fijación de cesta y tuercas.

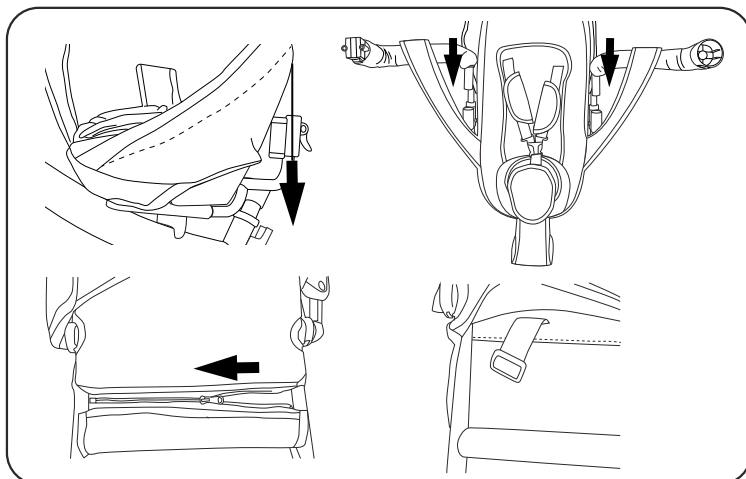

8. Como lo que se muestra en la figura:
Coloque el cojín en el asiento.
Coloque los protectores laterales a través del costado del cojín, luego a lo largo del dispositivo deslizante, pasándolos por la entrepierna y abroche la hebilla.
Abra la cremallera en la parte trasera del cojín del respaldo. Tire del cinturón de hombro a través del orificio del respaldo y cierre la cremallera.

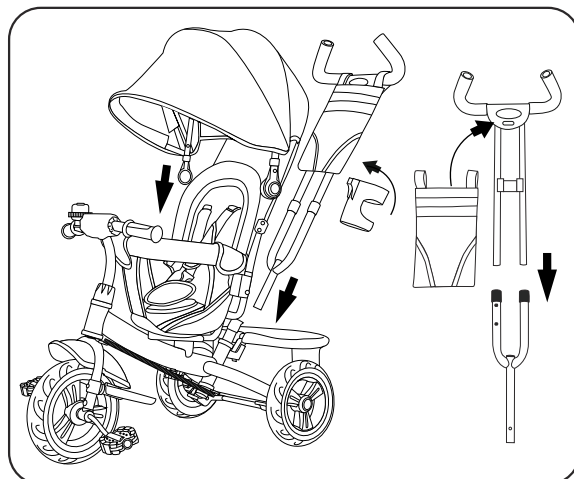

9. Como lo que se muestra en la figura,
inserte el tubo del toldo en el tubo del respaldo y fíjelo. Luego inserte la barra de empuje superior en la barra de empuje inferior, coloque la bolsita e inserte la barra de empuje en el respaldo del asiento hasta que escuche un "clic".

UK

If you have any questions, please contact our customer care centre.

Our contact details are below:



0044-800-240-4004



enquiries@mhstar.co.uk

IMPORTER ADDRESS:

MH STAR UK LTD

Unit 27, Perivale Park,

Horsenden lane South

Perivale, UB6 7RH

MADE IN CHINA

ES

Si tiene alguna pregunta, comuníquese con nuestro Centro de Atención al Cliente. Nuestros datos de contacto son los siguientes:



0034-931294512



atencioncliente@aosom.es

Importador/Fabricante/REP:

Spanish Aosom, S.L.

C/ Roc Gros, nº 15. 08550, Els Hostalets de Balenyà, Spain.

B66295775

atencioncliente@aosom.es

TEL: 931294512

HECHO EN CHINA

FR

Si vous avez la moindre question, veuillez contacter notre centre d'assistance à la clientèle.

Nos coordonnées sont les suivantes:



0033-1-84166106



aosom@mhfrance.fr

Importé par/Fabricant/REP:

MH France

2, rue Maurice Hartmann

92130 Issy-les-Moulineaux

France

Fabriqué en Chine

PT

Se tiver alguma dúvida, por favor contacte o nosso Centro de Atendimento ao Cliente. Os nossos dados de contacto são os seguintes:



0034-931294512



info@aosom.pt.

IMPORTADOR:

SPANISH AOSOM, S.L

C.ROC GROS N.15, 08550. ELS HOSTALETES DE BALENYÀ

TEL: 931294512 (SEG-SEX DAS 7:30H ÀS 16:30H)

INFO@AOSOM.PT

WWW.AOSOM.PT

DE

Wenn Sie Fragen haben, wenden Sie sich bitte an unser Kundendienstzentrum.

Unsere Kontaktdaten stehen unten:



0049-0(40)-88307530



service@aosom.de

Importeur/Hersteller/REP:

MH Handel GmbH

Wendenstraße 309

D-20537 Hamburg

Germany

IN CHINA HERGESTELLT

IT

In caso di dubbio, si prega di contattare il nostro centro assistenza clienti.

I nostri dettagli di contatto sono di seguito:



0039-0249471447



clienti@aosom.it

IMPORTATO DA/Produttore/REP:

AOSOM Italy srl

Centro Direzionale Milanofiori

Strada 1 Palazzo F1

20057 Assago (MI)

P.I.: 08567220960

FATTO IN CINA



Adresses sur quefairedemesdechets.fr

Aosom