

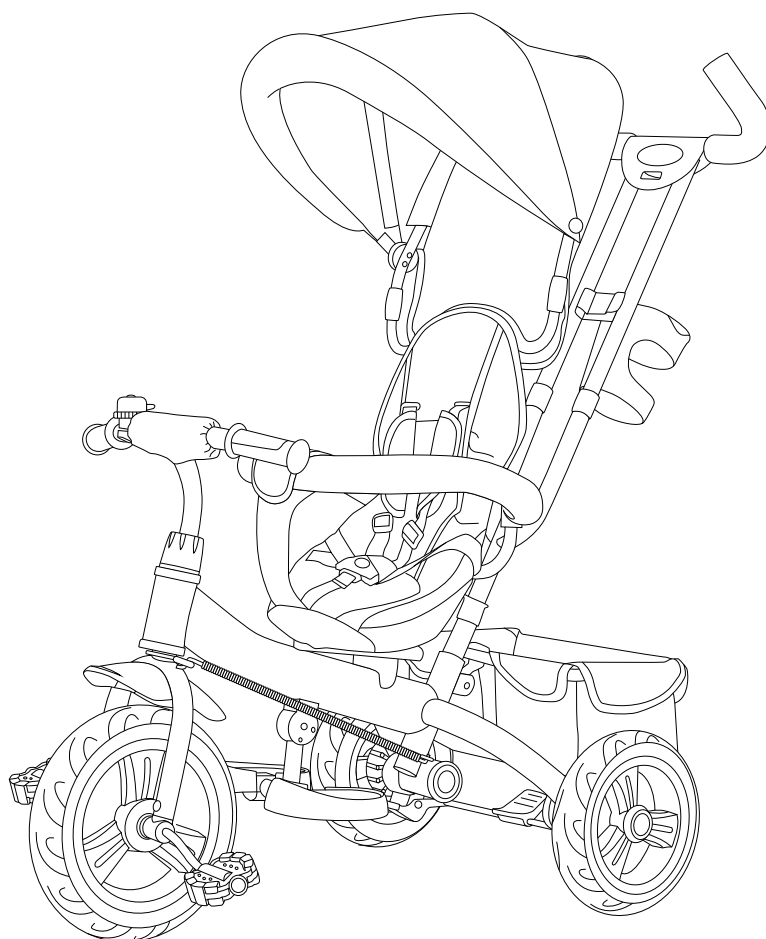

IN240100024V01_UK_FR_DE_ES_IT

370-026V00



**Children tricycle/Tricycle pour enfants/ Kinder-dreirad/
Triciclo infantil / Triciclo per bambini**

EN_WARNING: Certification Age: 9-60 months; Max weight: 25 kg.

DE_WARNUNG: Zertifizierungsalter: 9-60 Monate; Max. Gewicht: 25 kg.

FR_ATTENTION: Âge de certification: 9-60 mois; Poids maximum: 25 kg.

ES_ADVERTENCIA: Edad de certificación: 9-60 meses; Peso máximo: 25 kg.

IT_ATTENZIONE: Età di certificazione: 9-60 mesi; Peso massimo: 25 kg.



EN_IMPORTANT, RETAIN FOR FUTURE REFERENCE: READ CAREFULLY.

**FR_IMPORTANT: A LIRE ATTENTIVEMENT ET A CONSERVER POUR VOUS Y REFRERER
ULTERIEUREMENT**

ES_IMPORTANTE, LEA DETENIDAMENTE Y GUARDE PARA FUTURAS REFERENCIAS.

DE_WICHTIG! SORFGFÄLTIG LESEN UND FÜR SPÄTERES NACHSCHLAGEN AUFBEWAHREN.

**IT_IMPORTANTE, LEGGERE E CONSERVARE QUESTO MANUALE D'ISTRUZIONE PER UN USO
FUTURO.**

ATTENTION

Read all instructions in this manual before using. It explains how to assemble and use the tricycle safely, preventing damage to the product or personal injury.

WARNING:

1. CHOKING HAZARD—Small parts.
2. This product must be installed by an adult. Keep children away.
3. Children must be supervised by an adult when using this product.
4. This product is to be used by one child at a time.
5. Never use near steps, sloped driveways, hills, roadways, alleys or swimming pool areas, on grass or wet surfaces.
6. Before every use, an adult must check the product, ensuring all screws and parts are tight and secure.
7. Always wear suitable shoes and protective equipment. A child must wear a local standard-approved helmet when riding, with the chinstrap securely fastened.
8. Do not ride this product at dusk, at night or at times of limited visibility.
9. Always comply with local laws and regulations.

MAINTENANCE & CARE

- A. Keep all instructions and parts relating to this product for future reference.
- B. Regularly check for damage and that all screws are securely tightened.
- C. Ensure the seat is secure.
- D. Cleaning: Use a soft cloth to clean the tricycle. To avoid damaging the product, do not use auto wax or water.
- E. Storage: Store the tricycle in a cool, dry place away from fireplaces and other high temperature areas.

AVERTISSEMENT:

Lisez les instructions avant utilisation. Il vous explique comment utiliser et assembler le tricycle, pour éviter de détruire le produit et de blesser votre corps.

AVERTISSEMENT:

1. DANGER D'ÉTOUFFEMENT - Petites pièces.
2. Installation par des adultes uniquement, tenir les enfants à l'écart.
3. À utiliser sous la surveillance directe d'un adulte.
4. Ne doit être utilisé que par un seul enfant à la fois.
5. À utiliser sur une surface plane et propre. Ne jamais utiliser à proximité d'un escalier, d'une entrée en pente, d'une route en pente, d'une allée, d'une piscine, d'une route, sur l'herbe ou sur des surfaces mouillées ou d'autres plans d'eau.
6. Avant de conduire à chaque fois le jouet, l'adulte doit inspecter les vis de chaque pièce, veuillez serrer le bouchon à vis s'il est desserré. Fixez toutes les attaches avant chaque trajet.
7. Portez toujours des chaussures et un équipement de protection approprié. Portez toujours un casque homologué selon les normes locales pendant que vous roulez, avec la jugulaire solidement attachée.
8. Ne pas rouler au crépuscule, la nuit ou à des heures de visibilité réduite.
9. Respectez toujours les lois et règlements locaux.

ENTRETIEN ET MAINTENANCE

- A. Conservez toutes les instructions et les pièces relatives à ce produit pour pouvoir vous y référer ultérieurement.
- B. Vérifiez régulièrement que le produit n'est pas endommagé et que toutes les vis sont bien serrées.
- C. Vérifier que le siège est bien fixé.
- D. Propreté: nettoyez le tricycle avec un chiffon souple au lieu de la cire automobile ou de l'eau en évitant de dégrader.
- E. Stockage: tenez à l'écart du feu, de l'humidité et d'autres zones à haute température.

----- (DE) -----

ACHTUNG

Bitte lesen Sie die Gebrauchsanweisung vor der Benutzung. Sie erklärt Ihnen, wie Sie das Dreirad benutzen und zusammenbauen müssen, um das Produkt nicht zu zerstören und Ihren Körper nicht zu verletzen.

WARNUNG:

1. ERSTICKUNGSGEFAHR-Kleine Teile.
2. Die Montage darf nur von Erwachsenen vorgenommen werden, halten Sie Kinder fern.
3. Es ist unter der direkten Aufsicht eines Erwachsenen zu verwenden.
4. Erlauben Sie jeweils nur einem Kind es zu benutzen.
5. Verwenden Sie es bitte auf einer ebenen und sauberen Oberfläche. Es sollte niemals in der Nähe von Treppen, steile Auf-/ oder Abfahrten, hügeligen Straßen, Alleen, Schwimmbadbereichen, Straßen, auf Gras oder nassen Oberflächen oder anderen Gewässern benutzt werden.
6. Vor jeder Nutzung des Spielzeugautos sollte ein Erwachsener die Schrauben aller Teile überprüfen. Ziehen Sie bitte die Schraubenkappen fest, wenn sie locker sind. Überprüfen Sie vor jeder Fahrt alle Befestigungselemente.
7. Es sollten immer Schuhe und eine geeignete Schutzausrüstung getragen werden. Während der Fahrt sollte immer ein gemäß der örtlichen Norm zugelassener Helm getragen werden, dessen Kinnriemen fest sitzt.
8. Nicht während der Dämmerung, bei Nacht oder bei eingeschränkter Sicht mit dem Produkt fahren.
9. Beachten Sie stets die örtlichen Gesetze und Vorschriften.

WARTUNG & PFLEGE

- A. Bewahren Sie alle Anweisungen und Teile, die sich auf dieses Produkt beziehen, zur späteren Verwendung auf.
- B. Prüfen Sie es regelmäßig auf Beschädigungen und ob alle Schrauben fest angezogen sind.
- C. Prüfen Sie, ob der Sitz sicher befestigt ist.
- D. Sauberkeit: Reinigen Sie das Dreirad mit einem weichen Tuch, anstatt mit Autowachs oder Wasser, um eine Beschädigung zu vermeiden.
- E. Lagerung: Halten Sie es von Feuer, Feuchtigkeit und anderen Bereichen mit hohen Temperaturen fern.

ATENCIÓN

Lea todas las instrucciones antes de utilizar el triciclo. Le dirá cómo utilizarlo y montarlo correctamente para evitar causar daños al triciclo o provocar lesiones corporales.

ADVERTENCIA:

1. PELIGRO DE ASFIXIA: Incluidas piezas pequeñas. No es adecuado para los niños menores de 3 años.
2. La instalación sólo se puede realizar por los adultos, mantenga a los niños alejados al instalar el scooter.
3. El producto debe ser utilizado bajo la supervisión directa de un adulto.
4. Sólo se permita que un/una niño/a utilice este scooter a la vez.
5. Utilice este scooter sobre una superficie plana y limpia. Nunca lo utilice cerca de escalones, caminos de entrada inclinados, caminos de colinas, callejones, áreas de piscinas, carreteras, sobre césped o superficies mojadas u otros lugares cerca de cuerpos de agua.
6. Antes de conducir este scooter de juguete cada vez, el adulto debe inspeccionar los tornillos de cada pieza del scooter. Si la cubierta de rosca está floja, apriétela bien. Fije todos los sujetadores bien antes de cada uso.
7. Siempre lleve calzado y equipo de protección adecuado al conducir este scooter. Siempre use un casco aprobado por las normas locales al conducir, y fije la correa de la barbilla bien abrochada.
8. No utilice este scooter al anochecer, de noche o en momentos con visibilidad limitada.
9. Siempre cumpla con las leyes y regulaciones locales.

MANTENIMIENTO Y CUIDADO

- A. Guarde todas las instrucciones y piezas relativas juntas con este producto para las referencias futuras.
- B. Compruebe regularmente para asegurarse de que no haya daños y que todos los tornillos estén apretados firmemente.
- C. Compruebe que el asiento del scooter esté abrochado firmemente.
- D. Limpieza: Para evitar que el triciclo se degenere, límpielo con un paño flexible en lugar de cera automática o agua.
- E. Almacenamiento: Mantenga el triciclo alejado del fuego, la humedad y otras áreas de alta temperatura.

ATTENZIONE

si prega di leggere le istruzioni prima dell'uso. Esse spiegheranno come utilizzare e montare il triciclo, per evitare di danneggiare il prodotto e procurarsi lesioni personali.

AVVERTENZA:

1. RISCHIO DI SOFFOCAMENTO — Parti piccole.
2. Consentire l'installazione solo agli adulti, tenere lontani i bambini.
3. Da utilizzare sotto la diretta supervisione di un adulto.
4. Consentire l'uso un bambino alla volta.
5. Si prega di utilizzare su una superficie in piano e pulita. Non usare mai vicino a gradini, passi carrai in pendenza, strade in collina, vicoli, piscine, strade, su erba o superfici bagnate o altre fonti d'acqua.
6. Prima di guidare ogni volta il veicolo, l'adulto dovrebbe ispezionare le viti di tutte le parti, e stringere i dadi in caso di allentamento. Stringere tutti i dispositivi di fissaggio prima di ogni viaggio.
7. Indossare sempre scarpe e dispositivi di protezione adeguati. Indossare sempre un casco approvato dalla normativa locale durante la guida, con il cinturino fissato saldamente.
8. Non guidare il prodotto al crepuscolo, di notte o in momenti di visibilità limitata.
9. Rispettare sempre le leggi e le normative locali.

MANUTENZIONE & CURA

- A. Conservare tutte le istruzioni e le parti relative a questo prodotto per riferimenti futuri.
- B. Verificare regolarmente la presenza di danni e che tutte le viti siano strette saldamente.
- C. Verificare che il sedile sia fissato in sicurezza.
- D. Pulizia: pulire il triciclo con un panno morbido invece di cera per auto o acqua evitando che si deteriori.
- E. Conservazione: tenere lontano da fuoco, umidità e aree ad alta temperatura.

NAME OF PARTS

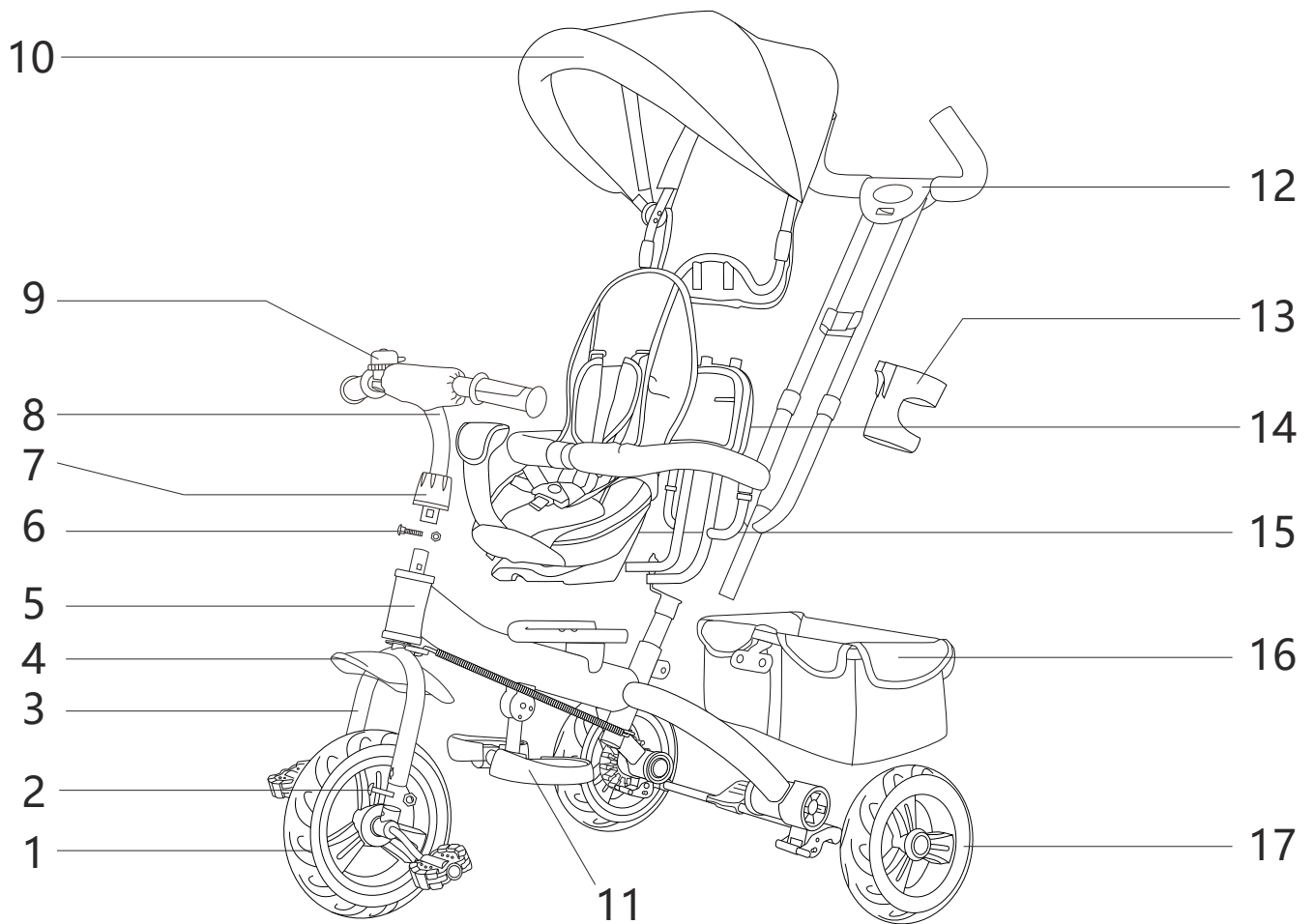

- | | |
|-------------------------------|-----------------|
| 1. Front wheel | 10. Canopy |
| 2. Screw of Front fork | 11. Feet pad |
| 3. Front fork | 12. Push bar |
| 4. Fender | 13. Cup holder |
| 5. Main frame | 14. Backrest |
| 6. Handlebar fixing screw | 15. Saddle |
| 7. Cap of the handlebar screw | 16. Rear basket |
| 8. Handlebar | 17. Rear wheel |
| 9. Bell | |

INSTALLATION

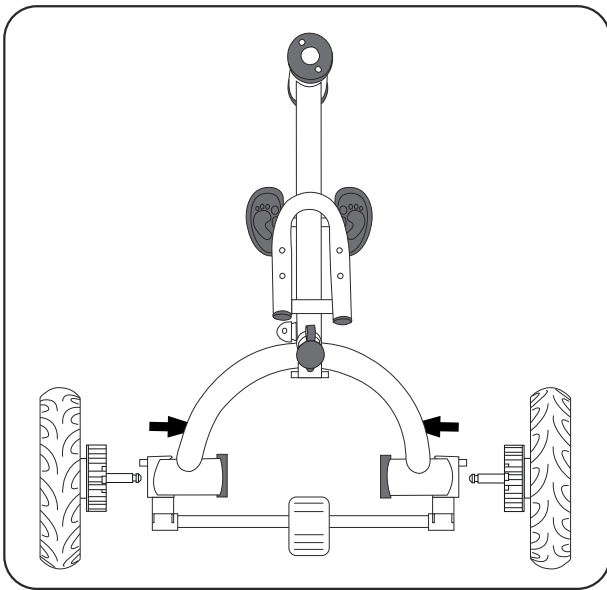

1. As shown in the figure:
- Insert rear wheel to the main frame. Tap gently until the sound of click.

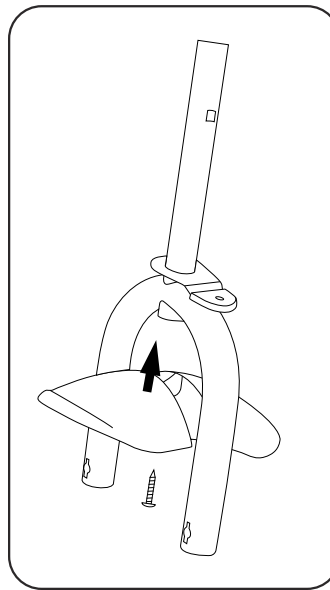

2. As shown in the picture, fix the front fender onto the front fork using screws.

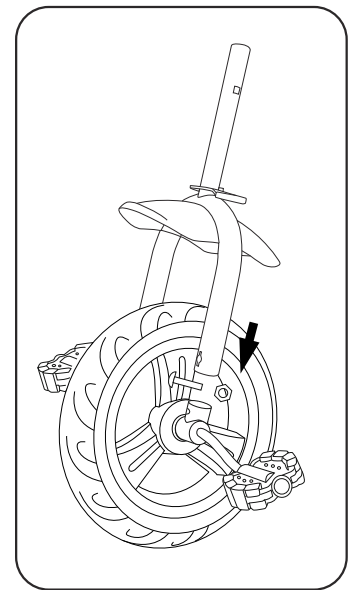

3. As shown in the figure:
- Insert the front wheel into the front fork, tighten the bolt and nut.

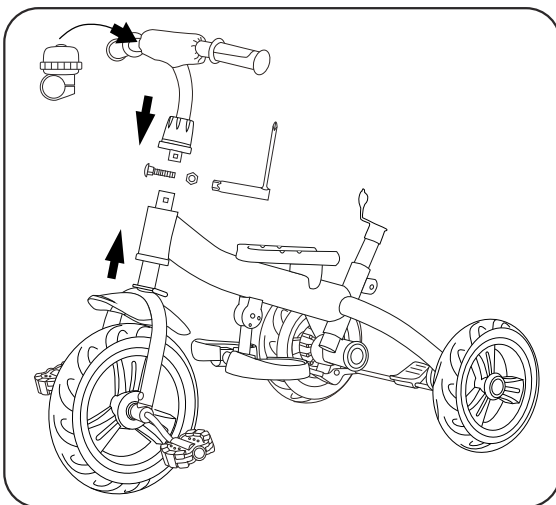

4. As shown in the picture, first insert the front wheel assembly into the main frame, then fit the front cover into the handlebar opening, and then insert the handlebar opening into the fork's upper opening, aligning the fork screw hole with the handle screw hole. Insert the handlebar fixing screw through the opening; then, using a socket wrench, tighten it and lower the front cover. Finally, install the bell on the handlebar.

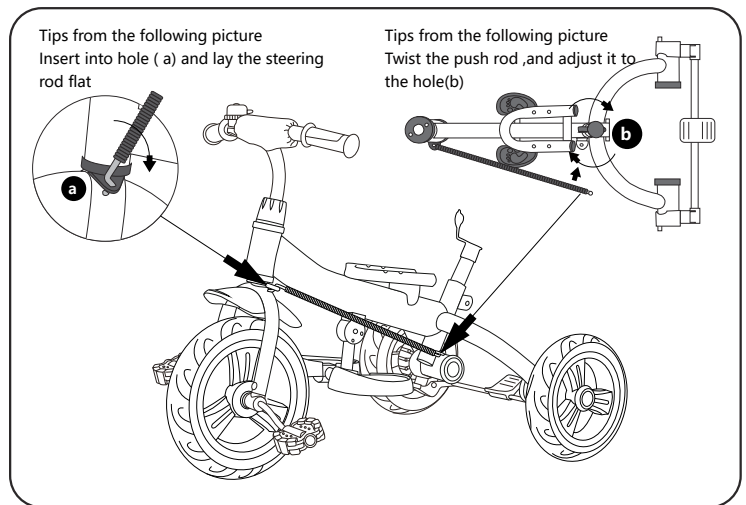

5. As shown in the picture, first unscrew the nut at the rear end of the steering rod, then insert the front end of the steering rod vertically into the front fork hole a, lay the steering pipe flat, ensuring a secure connection with the front fork hole; twist the lower push tube to align the push tube hole b so that the rear end of the steering rod can be hooked into the hole; once hooked, secure it with a nut.

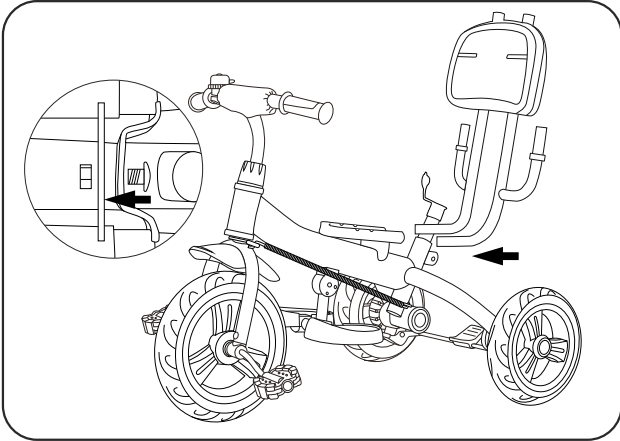

6. Insert the guardrail bracket into the seat tube and secure it with screws.

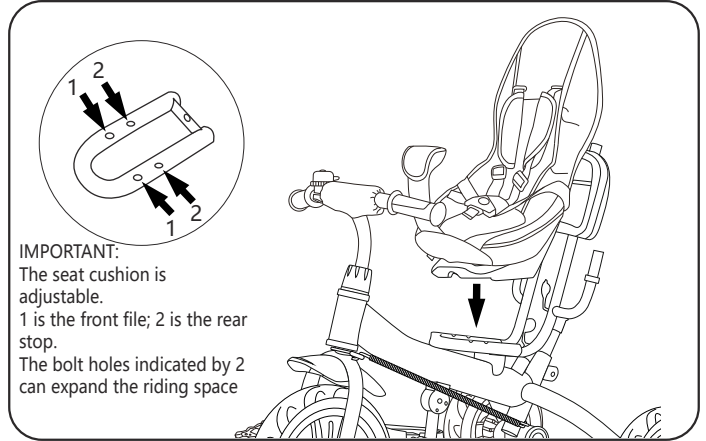

7. Align the seat with the frame screw hole and secure it with screws.

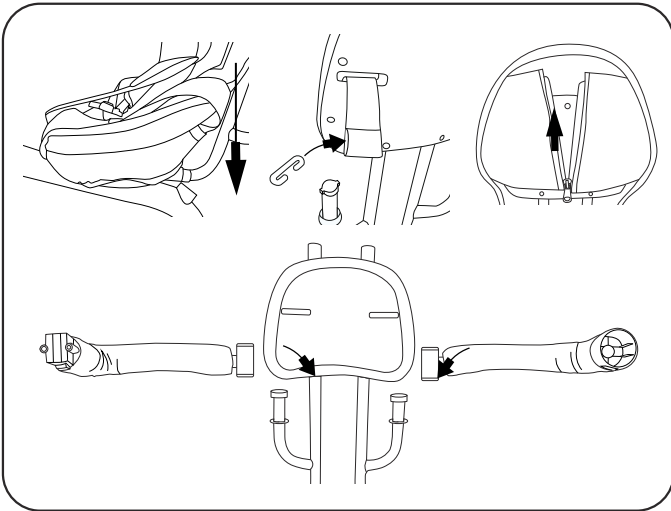

8. Insert the seat cover into the saddle, then thread the safety shoulder strap through the backrest hole and secure it with the safety belt C-clasp. Pull up the zipper behind the backrest. Then install the left and right components of the frame along the grooves of the socket, pass through the front frame of the seat cover, and close the left and right frames.

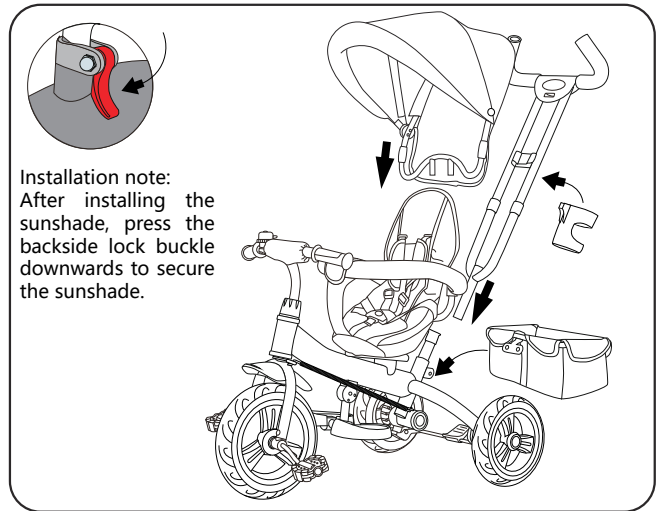

9. Refer to the diagram. First, insert the push rod into the connecting pipe at the rear of the seat until it clicks, indicating it is locked. Hang the bottle rack. Then align and insert the canopy tube into the backrest tube and lock it. Finally, position the basket properly and secure it with basket fixing screws and nuts.

Nom des pièces

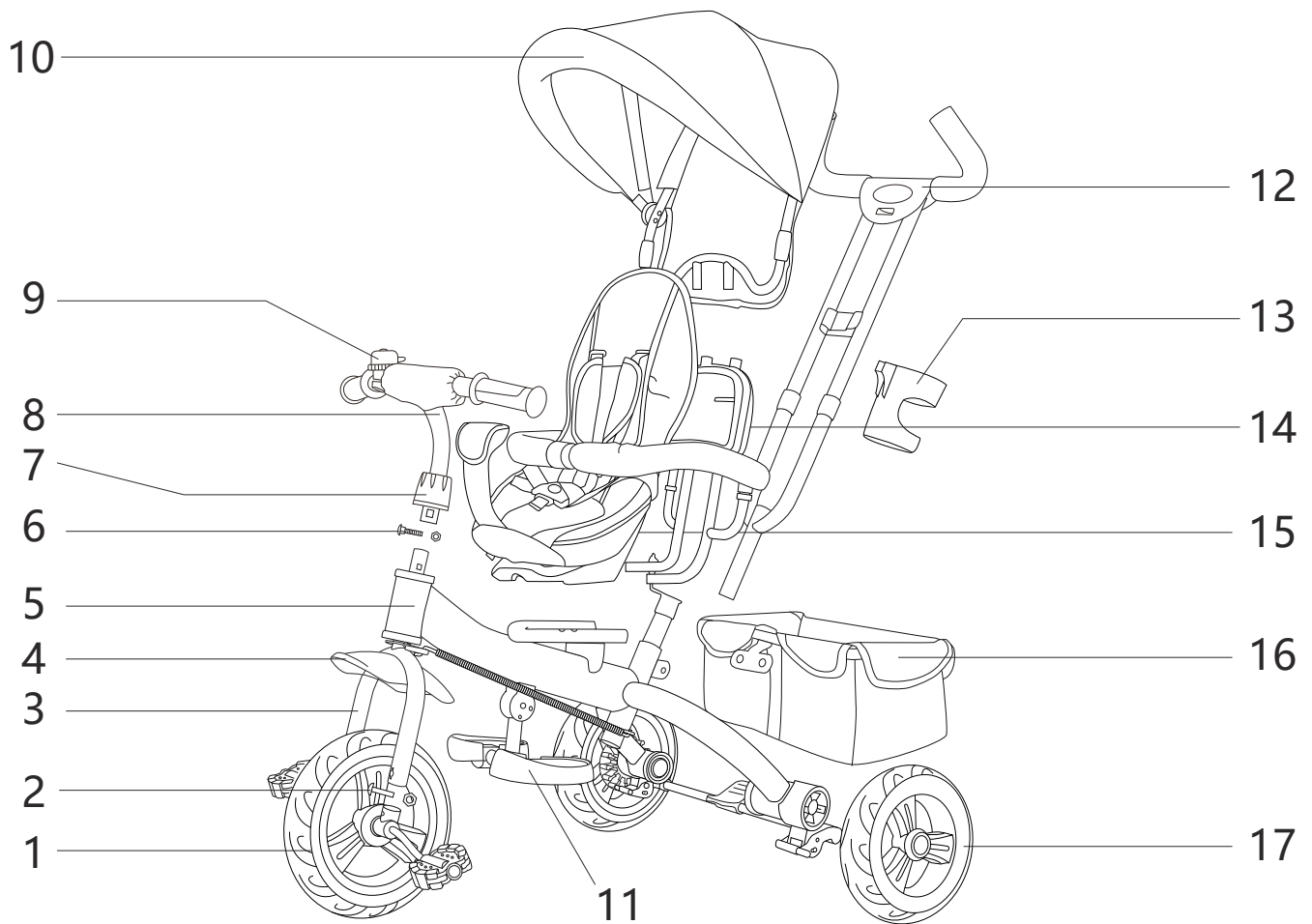

1. Roue avant
2. Vis de fixation de la fourche avant
3. Fourche avant
4. Garde-boue
5. Cadre principal
6. Vis de fixation du guidon
7. Capuchon de la vis du guidon
8. Guidon
9. Sonnette

10. Auvent
11. Repose-pieds
12. Barre de poussée
13. Porte-gobelet
14. Dossier
15. Selle
16. Panier arrière
17. Roue arrière

Installation

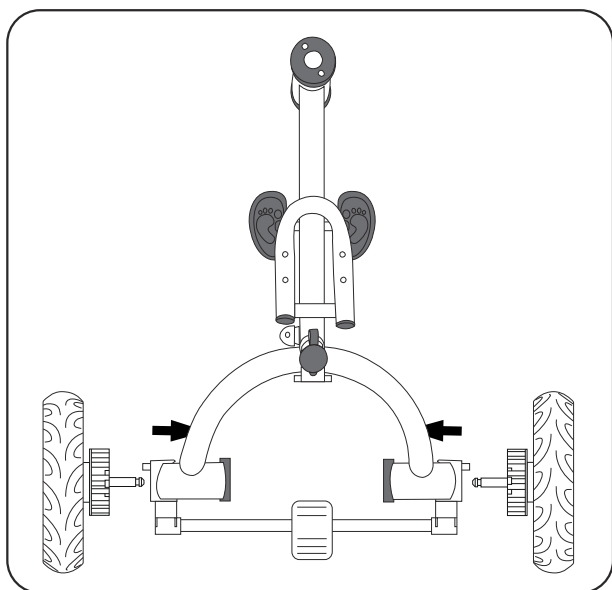

1. Comme l'indique l'image :
 - Insérez les Roues arrière dans le Cadre principal. Tapotez doucement jusqu'à ce que vous entendiez un clic.

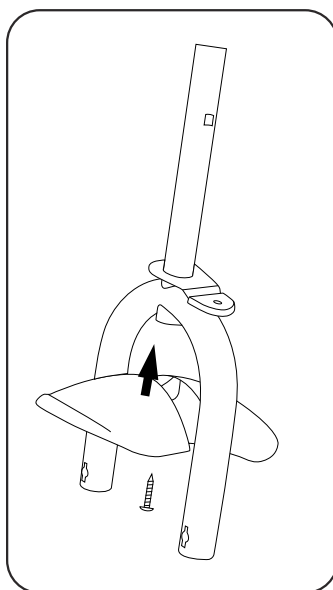

2. Comme l'indique l'image :
 - Visser la Garde-boue sur la Fourche avant (Rainure en croissant orientée vers l'avant).

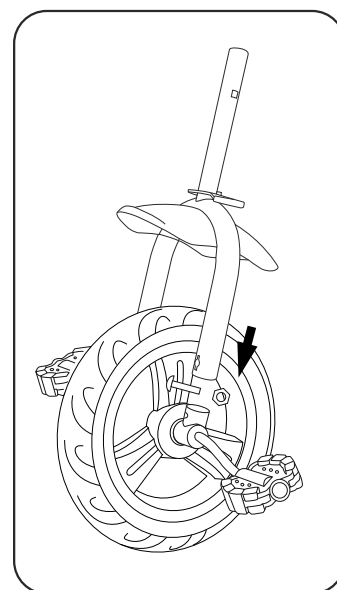

3. Comme l'indique l'image :
 - Insérez la roue avant dans la fourche avant, serrez les boulons et les écrous.

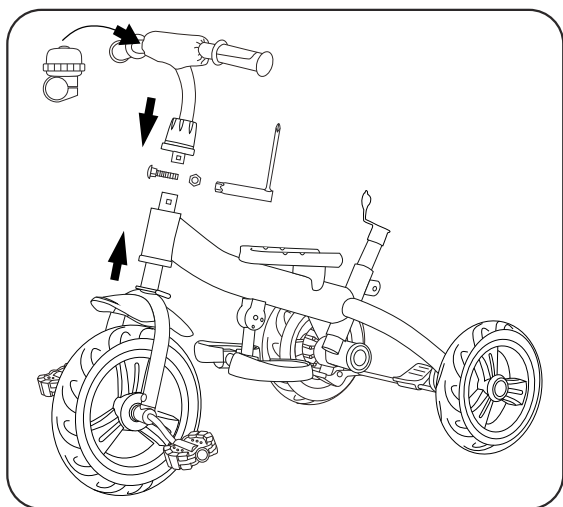

4. Comme l'indique l'image :
 - Insérer la Roue avant dans le Cadre principal.
 - Insérer le Capuchon Vis du guidon dans le tube vertical du guidon.
 - Insérer le tube vertical du guidon dans le tube de la Fourche avant, en alignant les trous de vis.
 - Passer la vis du guidon dans le trou du tube.
 - Utiliser la clé à douille pour serrer la vis.
 - Abaisser le Capuchon Vis du guidon.
 - Installer la Sonnette sur le guidon.

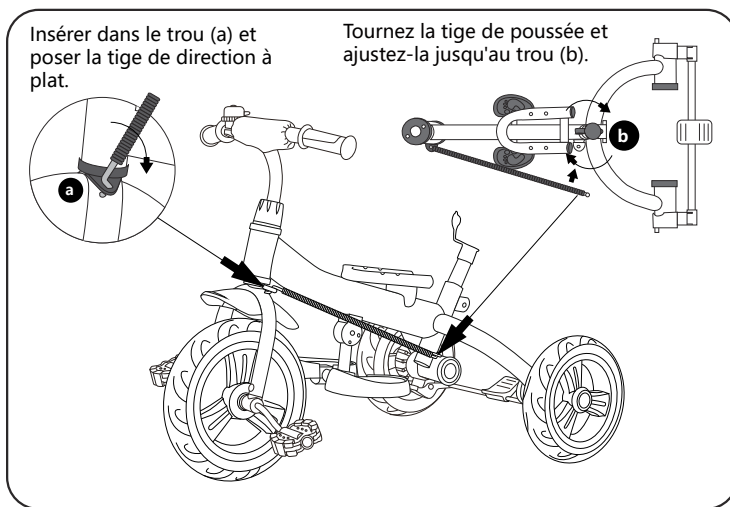

5. Comme l'indique l'image :
 Retirer l'écrou situé à l'extrémité du métal de contrôle de la direction. Placer l'avant du mental dans le trou (a) de la Fourche avant verticalement, le maintenir à plat, s'assurer qu'il est bien connecté à la Fourche avant ; tourner le tube de la Barre d'apprentissage, ajuster le trou du tube (b) dans le trou du contrôle de direction arrière du mental ; fixer à l'aide d'une vis.

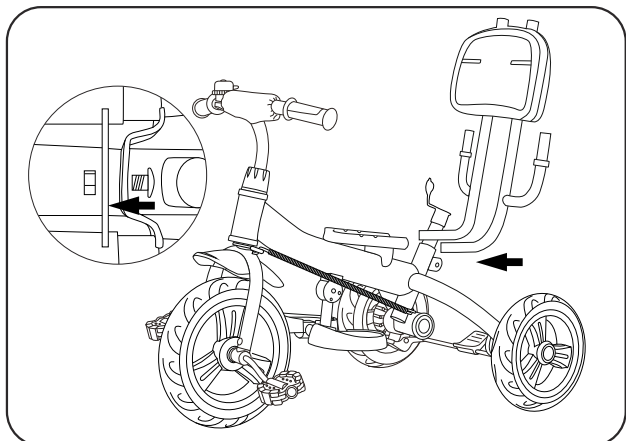

6. Comme indiqué dans l'image, insérez le support de barrière dans le tube du siège et fixez-le avec des vis.

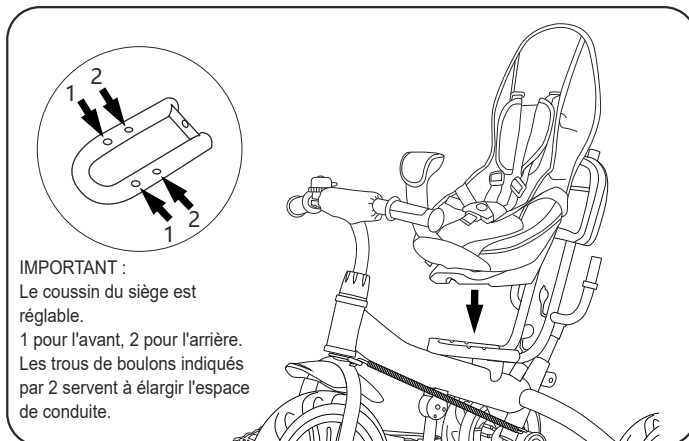

7. Comme indiqué dans l'image, alignez le siège avec les trous de vis du cadre et fixez-le avec des vis.

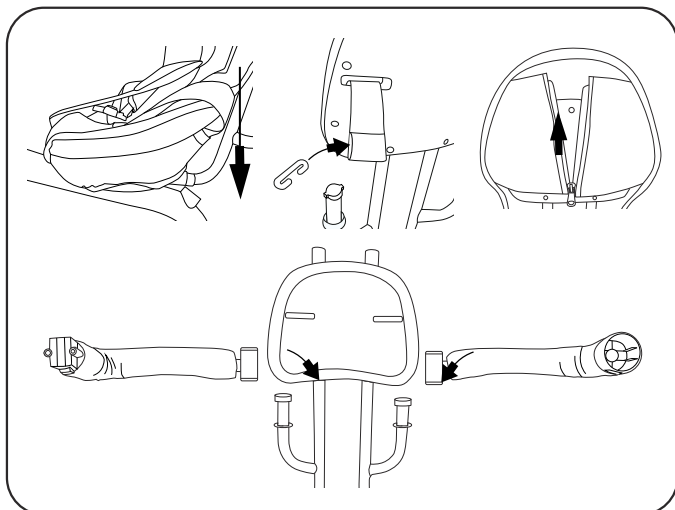

8. Comme indiqué dans l'image, insérez la housse de siège dans la selle, puis passez la sangle de sécurité à travers le trou du dossier et fixez-la avec le clip en forme de C de la ceinture de sécurité. Fermez ensuite la fermeture éclair à l'arrière du dossier. Ensuite, installez les composants gauche et droit du cadre le long des rainures de la prise, puis passez à travers la barre avant de la housse de siège et fermez les cadres gauche et droit.

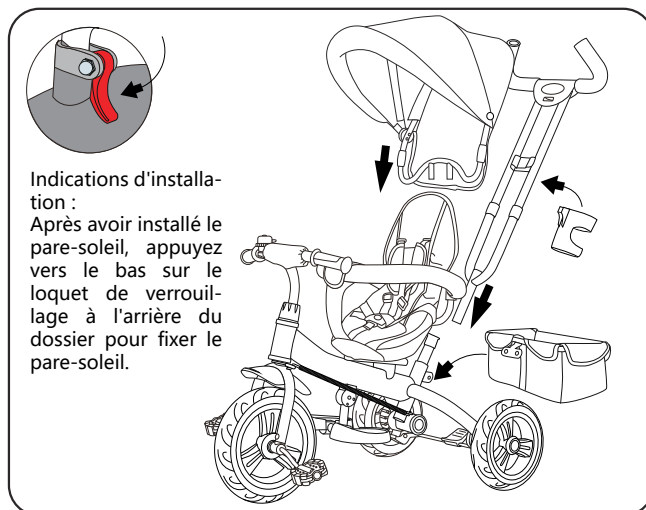

9. Comme indiqué dans l'image, tout d'abord, insérez la tige de poussée dans le tube de raccordement à l'arrière du siège jusqu'à ce qu'elle émette un clic, indiquant qu'elle est verrouillée. Accrochez ensuite le porte-bouteille. Ensuite, alignez et insérez le tube de la capote dans le tube du dossier et verrouillez-le. Enfin, positionnez le panier correctement et fixez-le avec des vis et des écrous de fixation du panier.

Teilebezeichnung

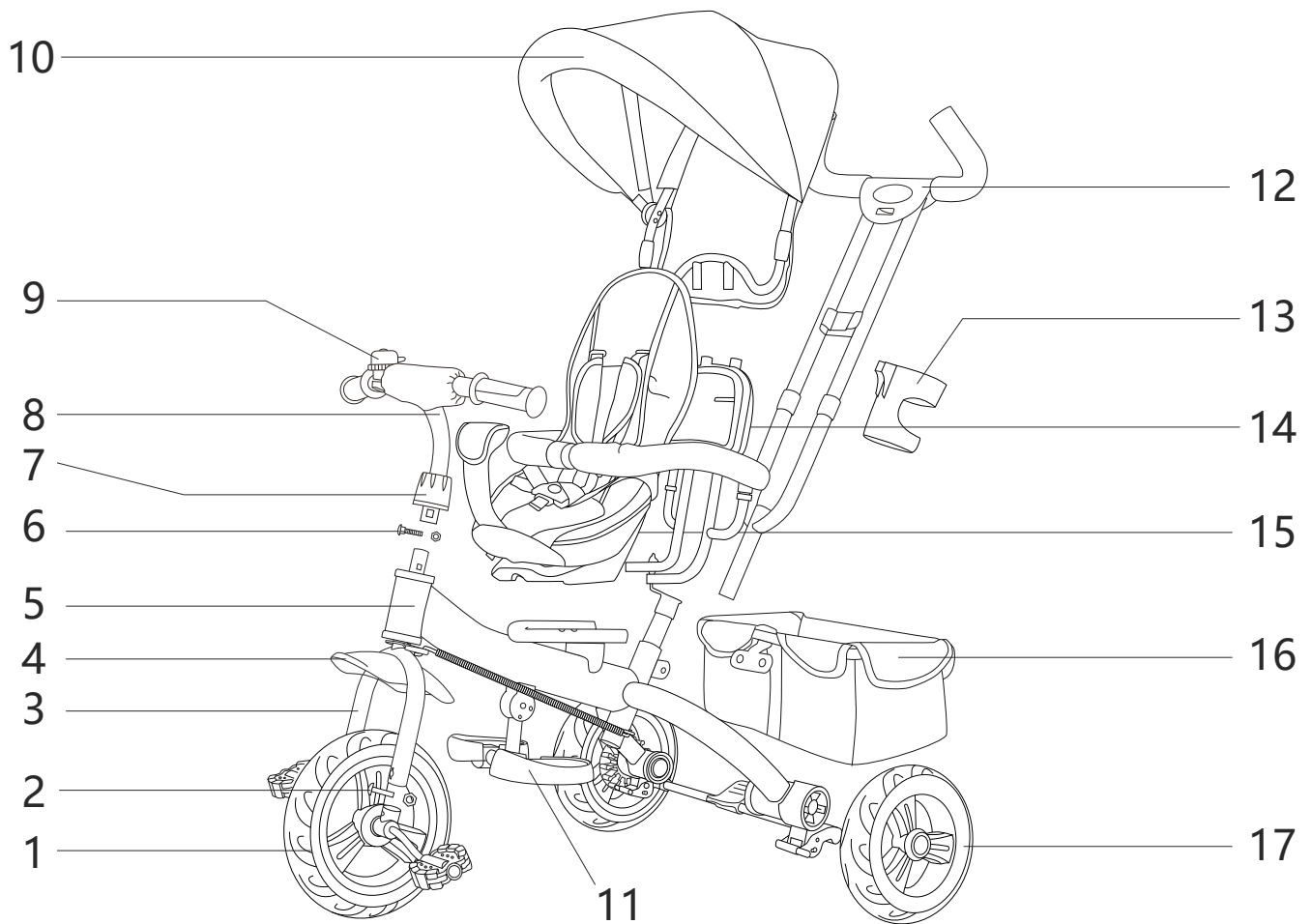

- | | |
|--------------------------------|--------------------|
| 1. Vorderrad | 10. Verdeck |
| 2. Schraube der Vorderradgabel | 11. Fußauflage |
| 3. Vorderradgabel | 12. Schiebestange |
| 4. Schutzblech | 13. Getränkehalter |
| 5. Hauptrahmen | 14. Rückenlehne |
| 6. Lenker Befestigungsschraube | 15. Sattel |
| 7. Kappe der Lenkerschraube | 16. Hinterradkorb |
| 8. Lenker | 17. Hinterrad |
| 9. Klingel | |
| 10. Verdeck | |

Aufstellung

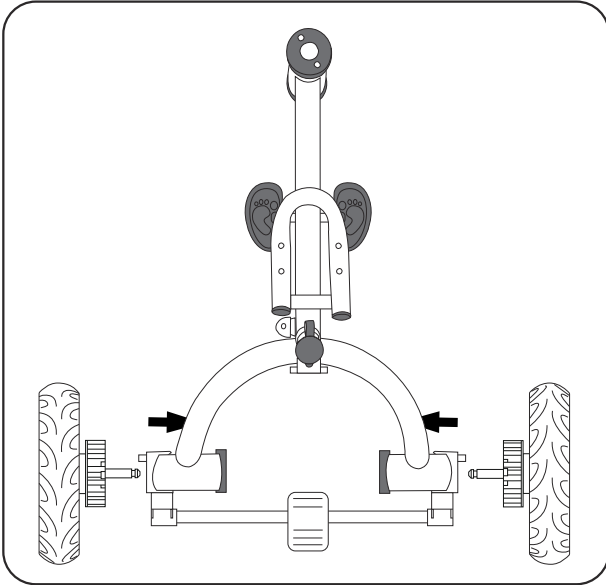

1. Wie in der Abbildung gezeigt:
- Setzen Sie das Hinterrad in den Hauptrahmen ein. Vorsichtig klopfen, bis ein Klickgeräusch zu hören ist.

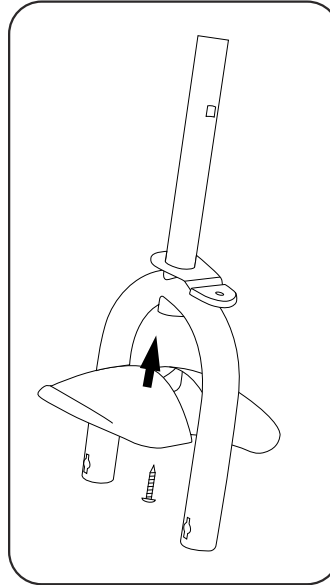

2. Wie in der Abbildung gezeigt:
- Schrauben Sie das Schutzblech an der Vordergabel ein (Halbmondnut nach vorne).

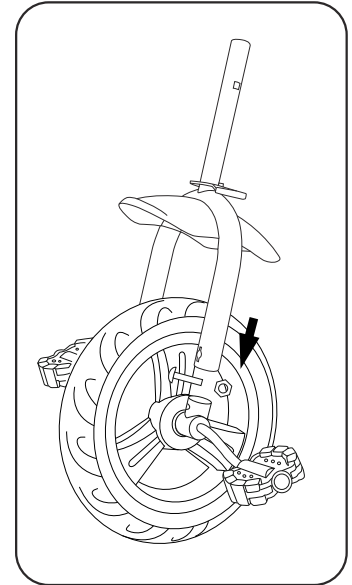

3. Wie in der Abbildung gezeigt:
- Führen Sie das Vorderrad in die Vorderradgabel ein und ziehen Sie die Schraube und die Mutter fest.

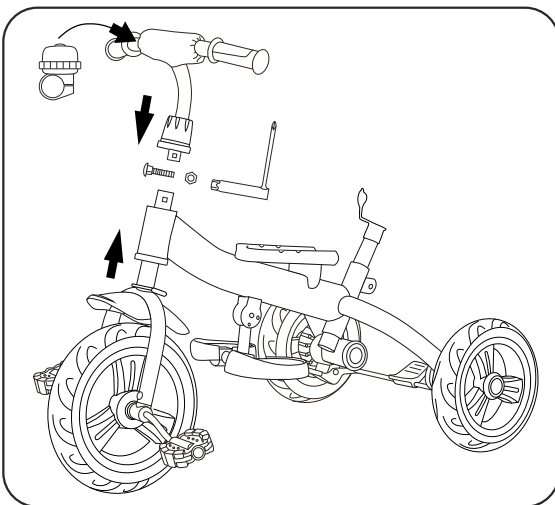

4. Wie in der Abbildung gezeigt:
- Setzen Sie das Vorderrad in den Hauptrahmen ein.
 - Setzen Sie die Kappe der Lenkerschraube in das vertikale Lenkerrohr ein
 - Setzen Sie das vertikale Lenkerrohr in das Gabelrohr ein und richten Sie dabei die Schraubenlöcher aus.
 - Führen Sie die Lenkerschraube durch das Rohrloch.
 - Die Verwendung des Steckschlüssels zum Festziehen der Schraube.
 - Senken Sie die Kappe der Lenkerschraube ab.
 - Installieren Sie die Glocke am Lenker.

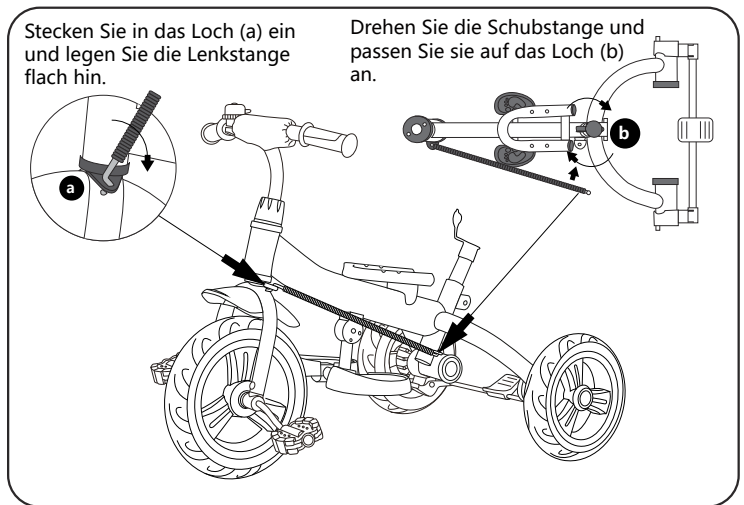

5. Wie in der Abbildung gezeigt:
- Entfernen Sie den hinteren Teil des Richtungsreglers. Stecken Sie den vorderen Teil des Reglers senkrecht in das Loch (a) der Vordergabel, halten Sie ihn flach und achten Sie darauf, dass er gut mit der Vordergabel verbunden ist. Drehen Sie das Schiebbestangenrohr, passen Sie das Rohrloch (b) an das Loch des hinteren Richtungsreglers an und befestigen Sie es mit einer Schraube.

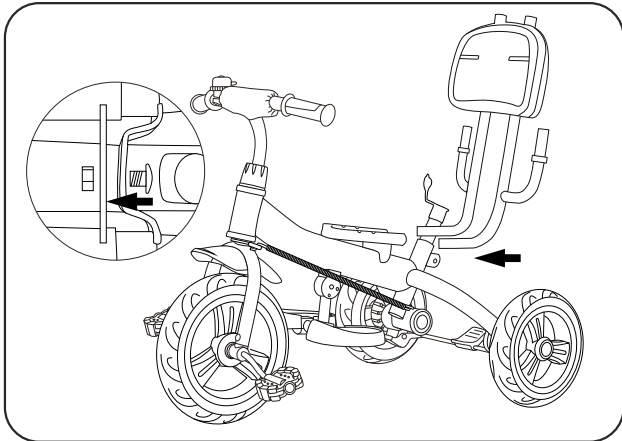

6. Setzen Sie die Geländerhalterung gemäß der Abbildung in die Sitzrohr ein und befestigen Sie sie mit Schrauben.

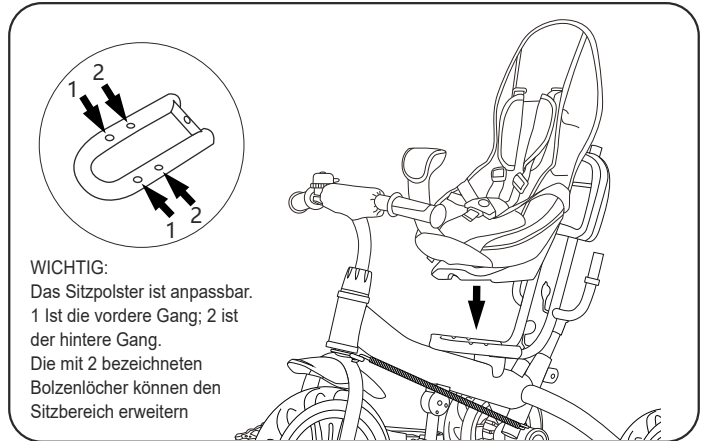

WICHTIG:
Das Sitzpolster ist anpassbar.
1 ist die vordere Gang; 2 ist der hintere Gang.
Die mit 2 bezeichneten Bolzenlöcher können den Sitzbereich erweitern

7. Richten Sie den Sitz gemäß der Abbildung auf die Rahmen-Gewindebohrungen aus und befestigen Sie ihn mit Schrauben.

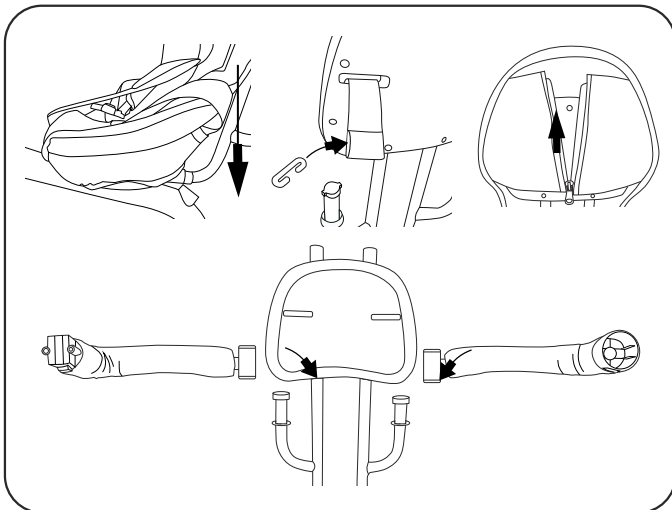

8. Setzen Sie gemäß der Abbildung den Sitzbezug in den Sattel ein, ziehen Sie dann den Sicherheitschultergurt durch das Rückenloch und befestigen Sie ihn mit dem Sicherheitsgurt C-Haken. Ziehen Sie anschließend den Reißverschluss hinter dem Rückenlehnen zu. Setzen Sie dann die linken und rechten Komponenten des Rahmens entlang der Rillen der Buchse ein und führen Sie sie durch die vordere Stange des Sitzbezuges, schließen Sie dann die linken und rechten Rahmen.

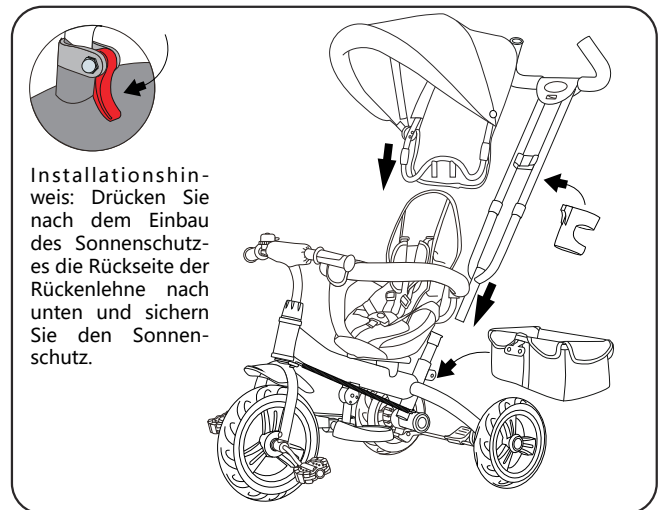

Installationshinweis: Drücken Sie nach dem Einbau des Sonnenschutzes die Rückseite der Rückenlehne nach unten und sichern Sie den Sonnenschutz.

9. Setzen Sie gemäß der Abbildung zuerst den Schiebebügel in das Verbindungsrohr hinten am Sitz ein, bis er mit einem "Klick" einrastet und sichert. Hängen Sie dann den Flaschenhalter auf. Richten Sie dann die Öffnung des Sonnenschirms mit der Öffnung des Rückengestänges aus und stecken Sie sie ein und verriegeln Sie sie. Positionieren Sie schließlich den Korb richtig und befestigen Sie ihn mit den Korbfixierschrauben und Muttern.

Nome delle parti

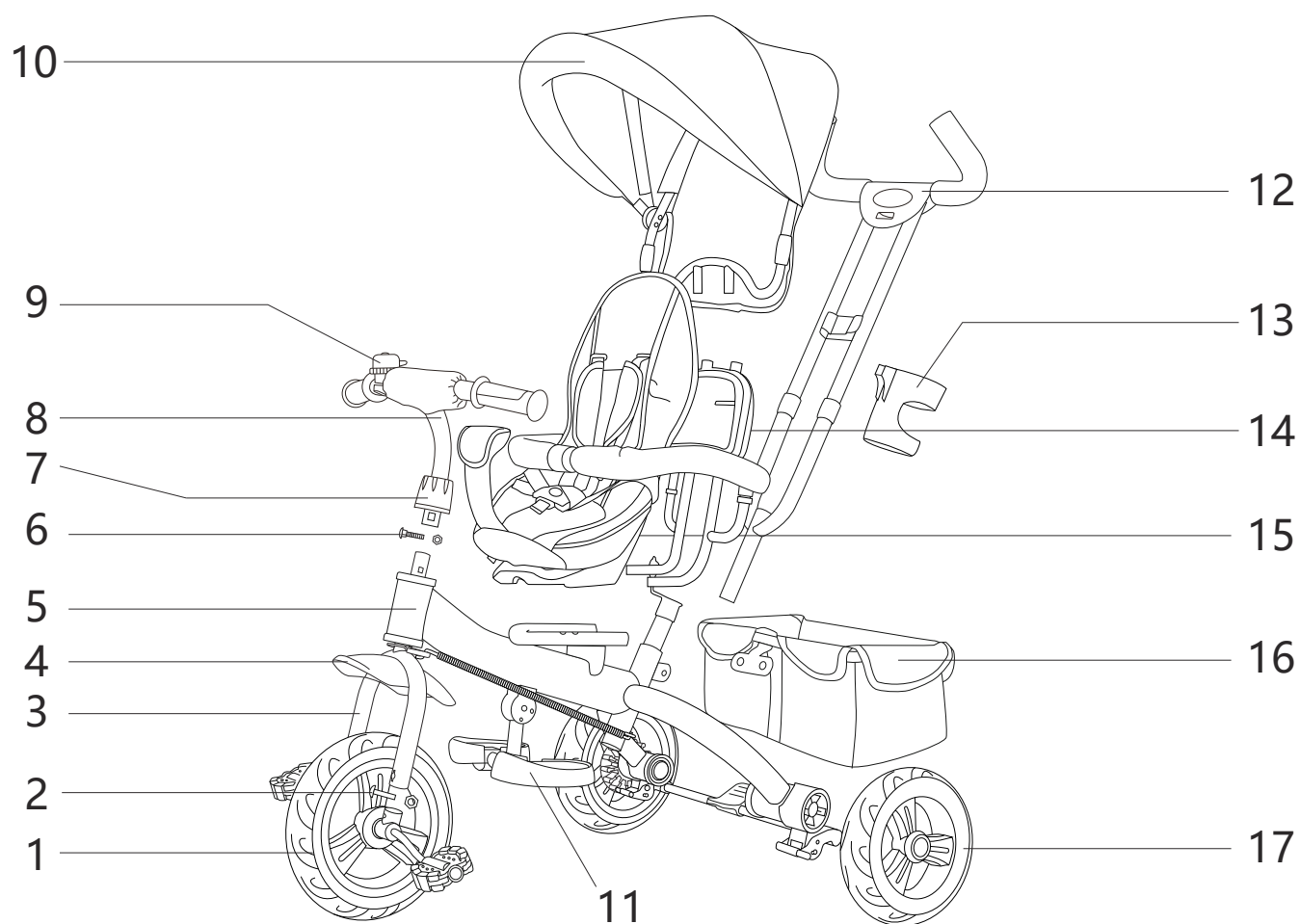

1. Ruota anteriore
2. Vite della forcella anteriore
3. Forcella anteriore
4. Parafango
5. Telaio principale
6. Vite di fissaggio del manubrio
7. Cappuccio della vite del manubrio
8. Manubrio
9. Campanello

10. Tettoia
11. Pedana piedi
12. Maniglia spingitutto
13. Portabicchieri
14. Schienale
15. Sella
16. Cestino posteriore
17. Ruota posteriore

Installazione

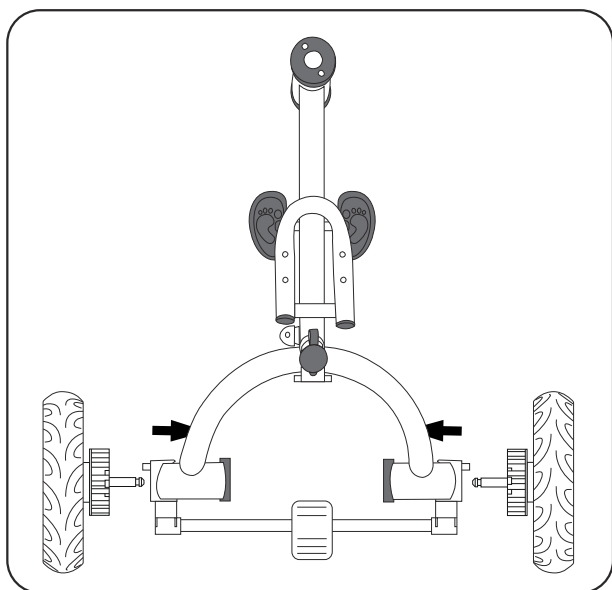

1. Come mostrato in figura, inserisci l'asse della ruota posteriore nell'incavo della ruota posteriore del telaio principale, picchiettando leggermente fino a sentirlo bloccarsi con un "clic".

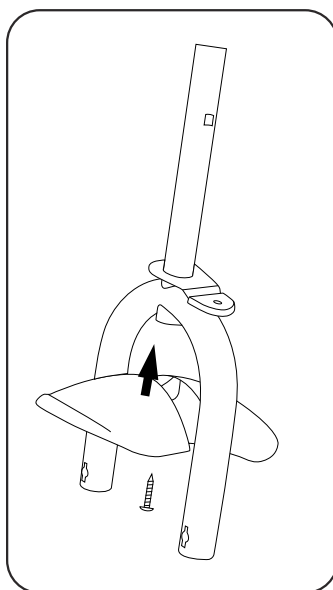

2. Come mostrato in figura, fissa il parafango anteriore alla forcella anteriore con le viti (la forcella anteriore e fissa-scandalatura a forma di la con la vite e l'attacco a mezzaluna deve essere rivolto in avanti).

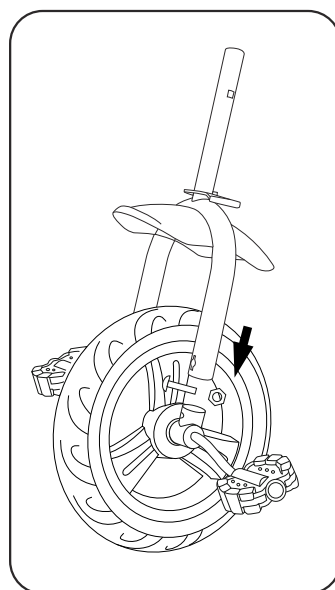

3. Come mostrato in figura, inserisci per prima la testa di guida nella forcella anteriore e fissa-scandalatura a forma di la con la vite e l'attacco a mezzaluna deve essere dato.

3. Come mostrato in figura, inserisci per prima la testa di guida nella forcella anteriore e fissa-scandalatura a forma di la con la vite e l'attacco a mezzaluna deve essere dato.

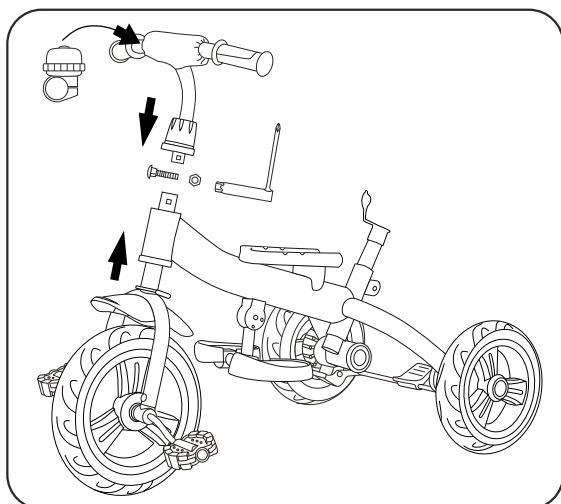

4. Come mostrato in figura, inserisci per prima l'assemblea della ruota anteriore nel telaio principale; inserisci il cestino anteriore e quindi la cover anteriore sul manubrio, quindi inserisci l'estremità del manubrio nel tubo superiore della forcella anteriore, allineando i fori delle viti della forcella con quelli del manubrio, infila la vite di fissaggio del manubrio attraverso il foro del tubo; quindi stringila con una chiave a cricchetto, abbassa la cover anteriore; infine, monta l'anello sul manubrio.

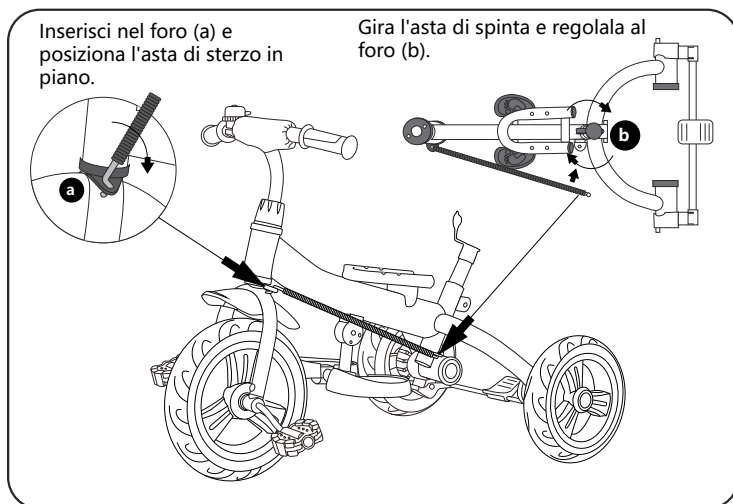

5. Come mostrato in figura, svita prima l'attacco a dado dalla parte posteriore dell'asta di sterzo, quindi inserisci l'estremità anteriore dell'asta di sterzo verticalmente nell'incavo a della forcella anteriore, appiattisci il tubo di sterzo, assicurandoti che sia saldamente collegato all'incavo della forcella anteriore; ruota il tubo di spinta in basso per regolare il foro di spinta b in modo da poter agganciare l'estremità posteriore dell'asta di sterzo nell'incavo; una volta agganciato, stringi con un dado.

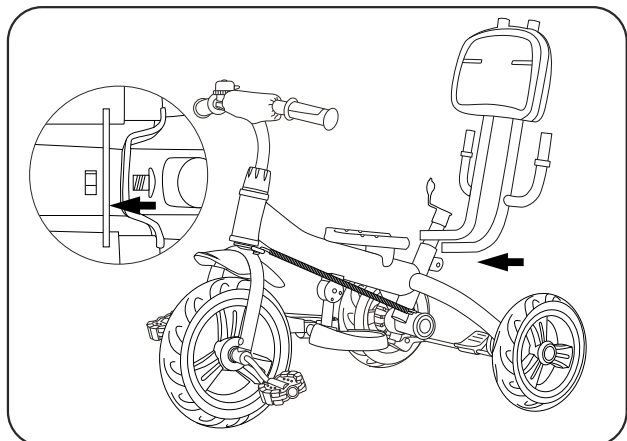

6. Come mostrato nell'immagine, inserire il supporto del parapetto nel tubo del sedile e fissarlo con le viti.

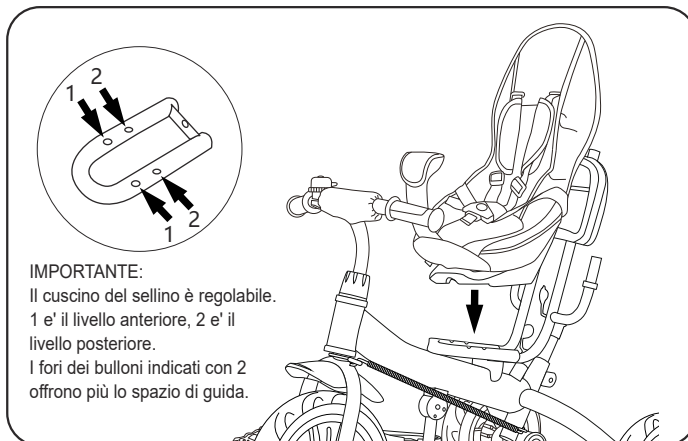

7. Come mostrato nell'immagine, allineare il sedile con i fori filettati del telaio e fissarlo con le viti.

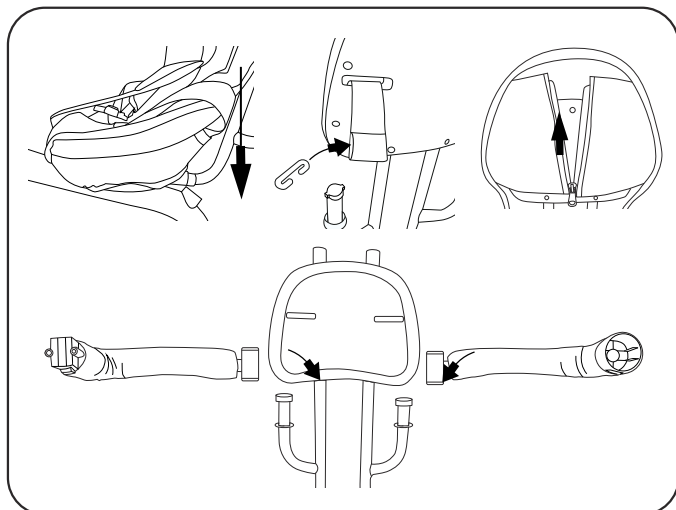

8. Come mostrato nell'immagine, inserire il coprisedile nella sella, quindi far passare la cintura di sicurezza sulla schiena attraverso il foro del poggiatesta e fissarla con il gancio a C. Tirare quindi la cerniera dietro il poggiatesta. Successivamente, installare le parti sinistra e destra del telaio lungo le scanalature dell'incavo, quindi far passare la barra anteriore del coprisedile e chiudere i lati sinistro e destro del telaio.

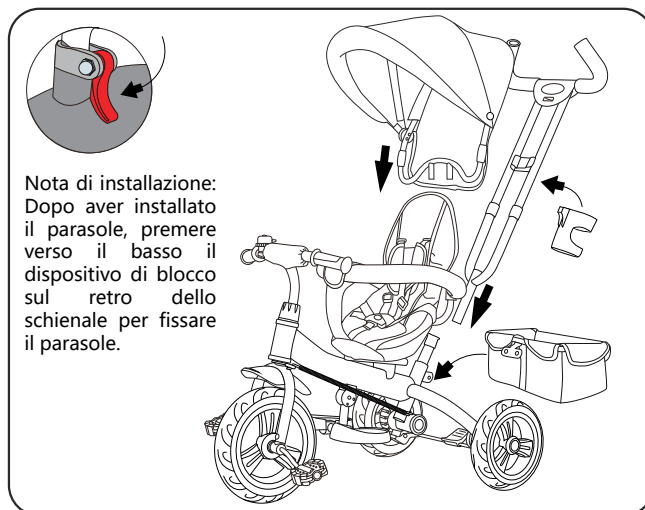

9. Come mostrato nell'immagine, innanzitutto inserire l'asta di spinta nel tubo di collegamento posteriore del sedile fino a quando non si sente un clic, indicando che è bloccata. Appendere quindi il portabiberon. Successivamente, allineare e inserire la boccola del parabrezza nel tubo del poggiatesta e bloccarla. Infine, posizionare correttamente il cesto e fissarlo con le viti di fissaggio del cesto.

Nombre de las piezas

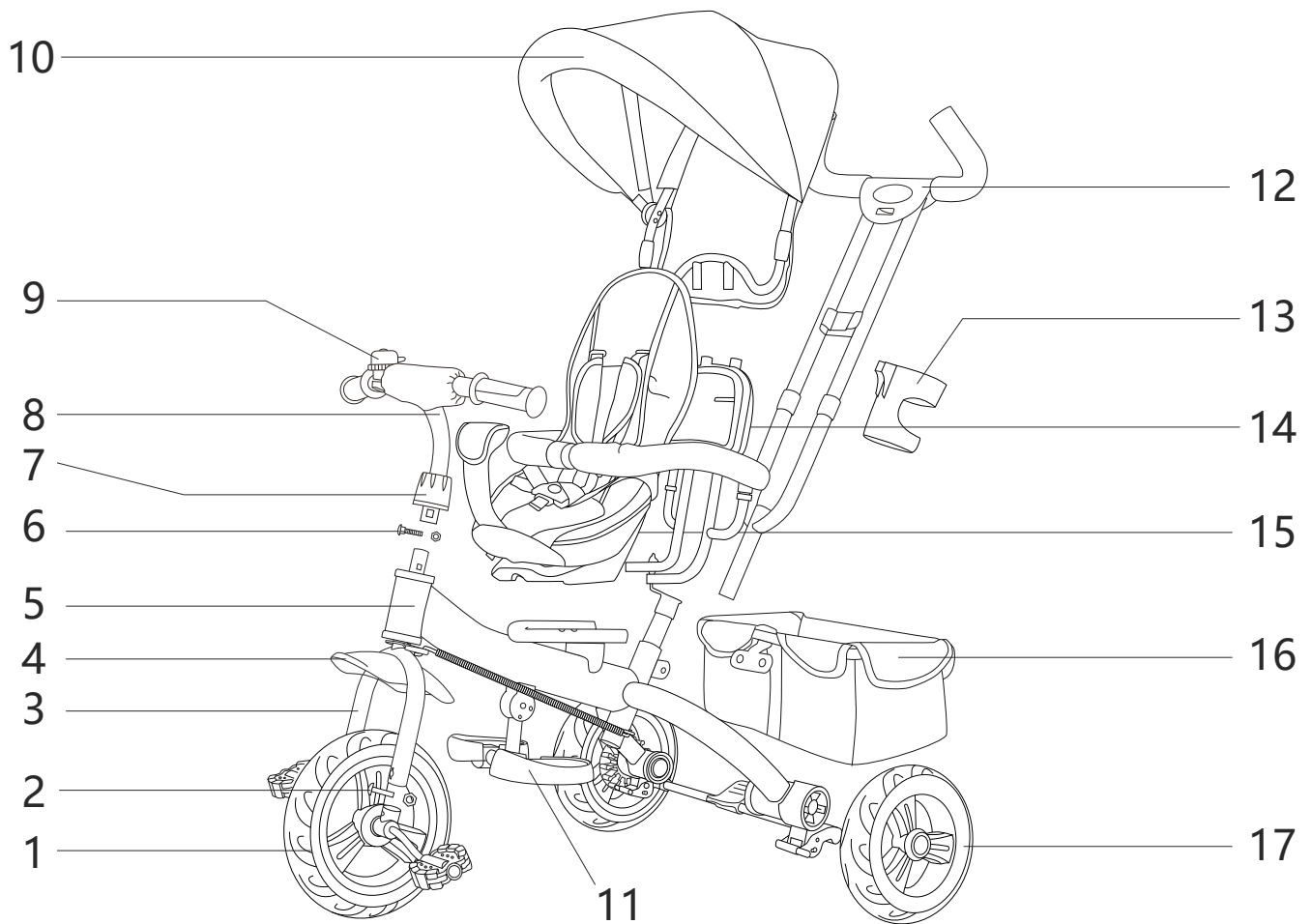

- 1. Rueda delantera
- 2. Tornillo de fijación de la horquilla delantera
- 3. Horquilla delantera
- 4. Guardabarros
- 5. Marco principal
- 6. Tornillo de fijación del manillar
- 7. Tapa del tornillo del manillar
- 8. Manillar
- 9. Timbre

- 10. Dosel
- 11. Reposapiés
- 12. Barra de empuje
- 13. Portabotellas
- 14. Respaldo
- 15. Sillín
- 16. Cesta trasera
- 17. Rueda trasera

Instalación

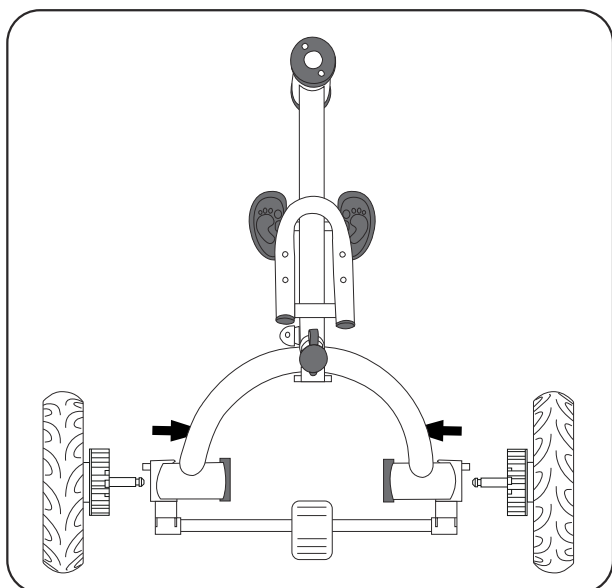

1. Como lo que se muestra en la figura:
 - Inserte las ruedas traseras en el marco principal. Golpéelas suavemente hasta que escuche un "clic".

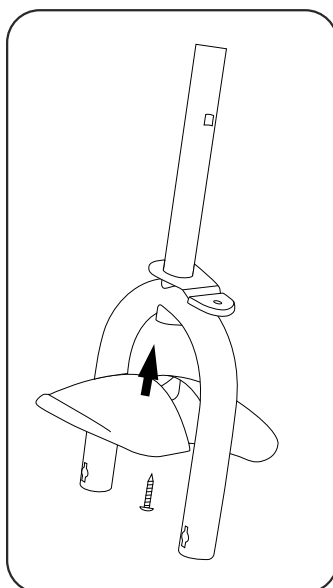

2. Como lo que se muestra en la figura:
 - Atornille el guardabarros en la horquilla frontal (ranura en forma de te).

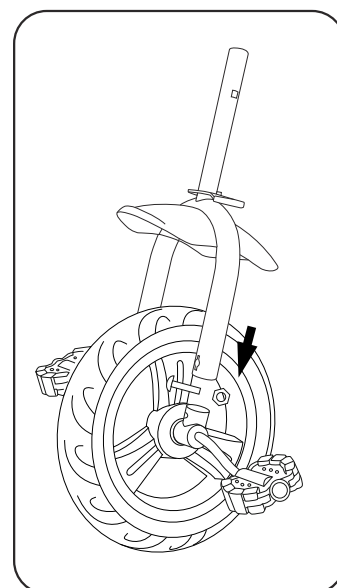

3. Como lo que se muestra en la figura:
 - Inserta la rueda delantera en la horquilla delantera, aprieta el perno y la tuerca.

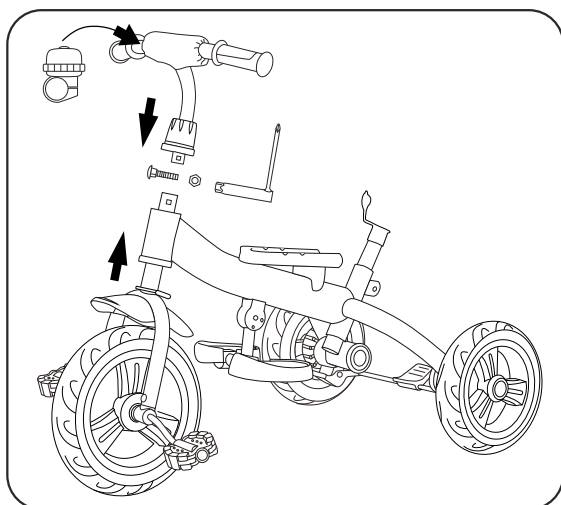

4. Como lo que se muestra en la figura:
 - Inserte la rueda frontal en el marco principal.
 - Inserte el tapón del tornillo del manillar en el tubo vertical del manillar.
 - Inserte el tubo vertical del manillar en el tubo de la horquilla frontal, alineando los orificios de los tornillos.
 - Pase el tornillo del manillar por el orificio del tubo.
 - Apriete el tornillo con una llave de tubo.
 - Baje el tapón del tornillo del manillar.
 - Monte el timbre en el manillar.

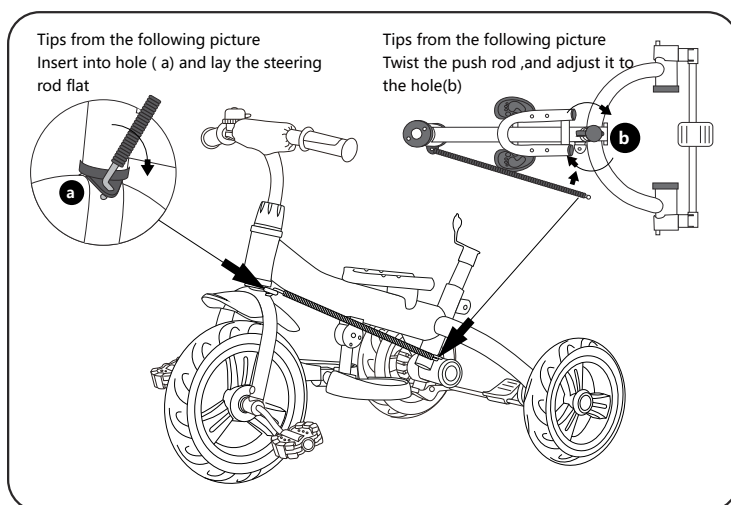

5. Como lo que se muestra en la figura:
 Retire la cola del metal del control de dirección. Coloque la parte frontal del metal en el orificio (a) de la horquilla frontal verticalmente, manténgala en posición horizontal, asegúrese de que esté bien conectada con la horquilla frontal; gire el tubo de la barra de empuje, ajuste el orificio del tubo (b) que está en el orificio del metal del control de dirección trasero; fíjelos con tornillo.

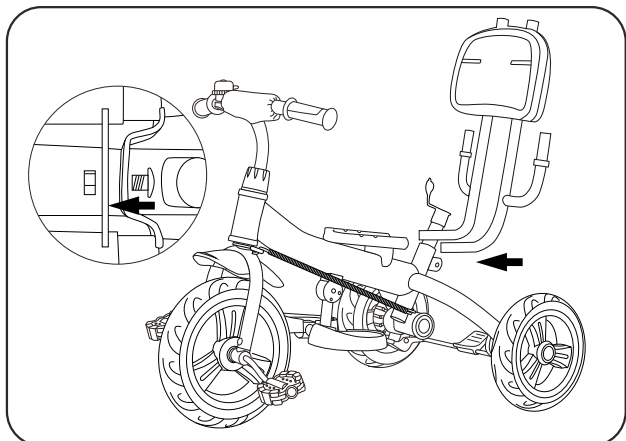

6. Como se muestra en la imagen, inserte el soporte del guardabarros en el tubo del asiento y fíjelo con los tornillos.

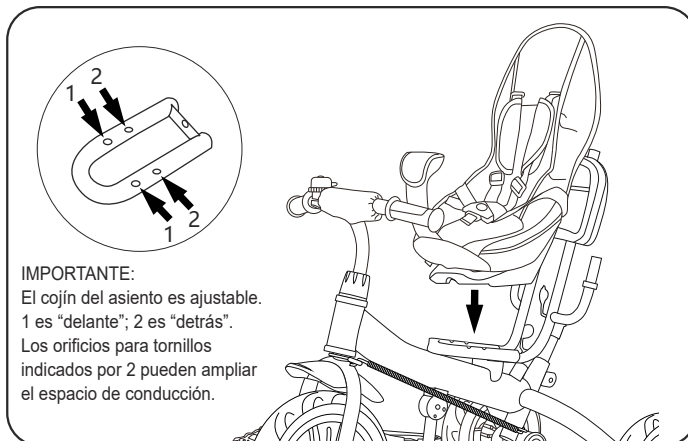

IMPORTANTE:
El cojín del asiento es ajustable.
1 es "delante"; 2 es "detrás".
Los orificios para tornillos
indicados por 2 pueden ampliar
el espacio de conducción.

7. Como se muestra en la imagen, alinee el asiento con los agujeros roscados del marco y fíjelo con los tornillos.

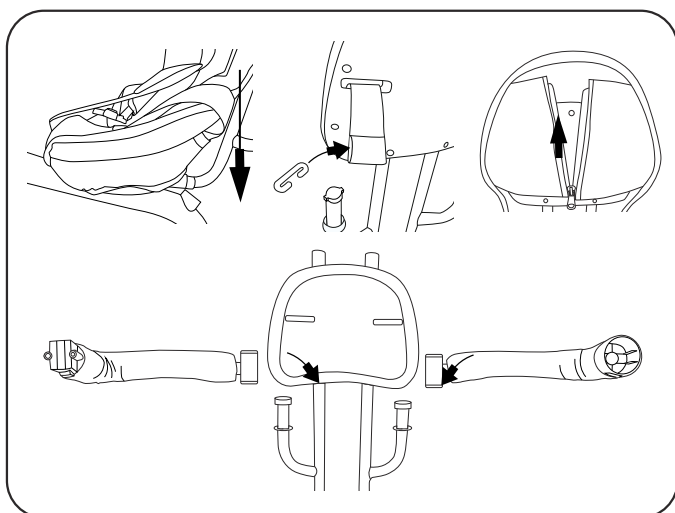

8. Como se muestra en la imagen, coloque la funda del asiento en el sillín, luego pase el cinturón de seguridad por el agujero del respaldo y fíjelo con el broche en forma de C del cinturón de seguridad. Luego tire de la cremallera detrás del respaldo. A continuación, instale las partes izquierda y derecha del marco a lo largo de las ranuras de la toma, luego pase a través de la barra delantera de la funda del asiento y cierre los lados izquierdo y derecho del marco.

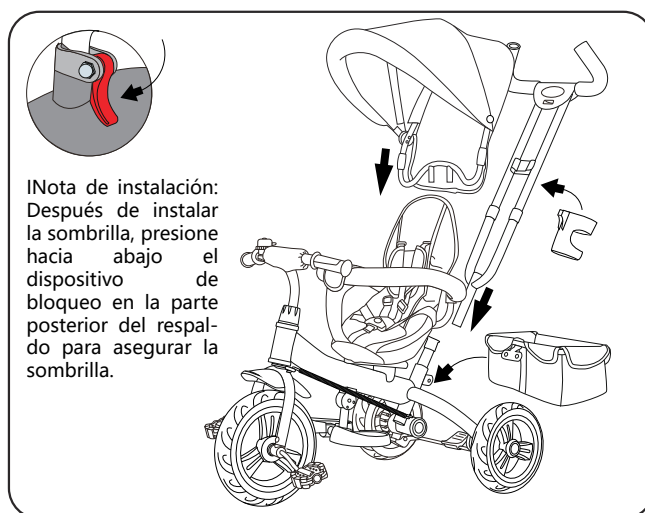

!Nota de instalación:
Después de instalar
la sombrilla, presione
hacia abajo el
dispositivo de
bloqueo en la parte
posterior del respaldo
para asegurar la
sombrilla.

9. Como se muestra en la imagen, primero inserte la palanca de empuje en el tubo de conexión en la parte trasera del asiento hasta que emita un clic, indicando que está bloqueado. Cuelgue luego el portabotellas. Luego, alinee e inserte la boca del toldo en el tubo del respaldo y bloquéelo. Finalmente, posicione adecuadamente la canasta y fíjela con los tornillos y tuercas de fijación de la canasta.

UK

If you have any questions, please contact our customer care center.

Our contact details are below:



0044-800-240-4004



enquiries@mhstar.co.uk

IMPORTER ADDRESS:

MH STAR UK LTD
Unit 27, Perivale Park,
Horsenden lane South
Perivale, UB6 7RH
MADE IN CHINA

ES

Si tiene alguna pregunta, comuníquese con nuestro Centro de Atención al Cliente. Nuestros datos de contacto son los siguientes:



0034-931294512



atencioncliente@aosom.es

IMPORTADOR:

SPANISH AOSOM, S.L.
C/ ROC GROS, N° 15. 08550, ELS HOSTALETS DE
BALENYÀ, SPAIN.
B66295775
WWW.AOSOM.ES
ATENCIONCLIENTE@AOSOM.ES
TEL: 931294512
HECHO EN CHINA

FR

Si vous avez la moindre question, veuillez contacter notre centre d'assistance à la clientèle.

Nos coordonnées sont les suivantes:



0033-1-84166106



aosom@mhfrance.fr

Importé par:

MH France
2, rue Maurice Hartmann
92130 Issy-les-Moulineaux
France
Fabriqué en Chine

PT

Se tiver alguma dúvida, por favor contacte o nosso Centro de Atendimento ao Cliente. Os nossos dados de contacto são os seguintes:



0034-931294512



info@aosom.pt.

IMPORTADOR:

SPANISH AOSOM, S.L.
C.ROC GROS N.15, 08550. ELS HOSTALETS DE BALENYÀ
TEL: 931294512 (SEG-SEX DAS 7:30H ÀS 16:30H)
INFO@AOSOM.PT
WWW.AOSOM.PT

DE

Wenn Sie Fragen haben, wenden Sie sich bitte an unser Kundendienstzentrum.

Unsere Kontaktdaten stehen unten:



0049-0(40)-88307530



service@aosom.de

ADRESSE DES IMPORTEURE:

MH Handel GmbH
Wendenstraße 309
D-20537 Hamburg
Germany
IN CHINA HERGESTELLT

IT

In caso di dubbio, si prega di contattare il nostro centro assistenza clienti. I nostri dettagli di contatto sono di seguito:



0039-0249471447



clienti@aosom.it

IMPORTATO DA:

AOSOM Italy srl
Centro Direzionale Milanofiori
Strada 1 Palazzo F1
20057 Assago (MI)
P.I.: 08567220960
FATTO IN CINA

