

CHILDREN'S ELECTRONIC TOY CAR

IN240500266V01_UK_370-341V70

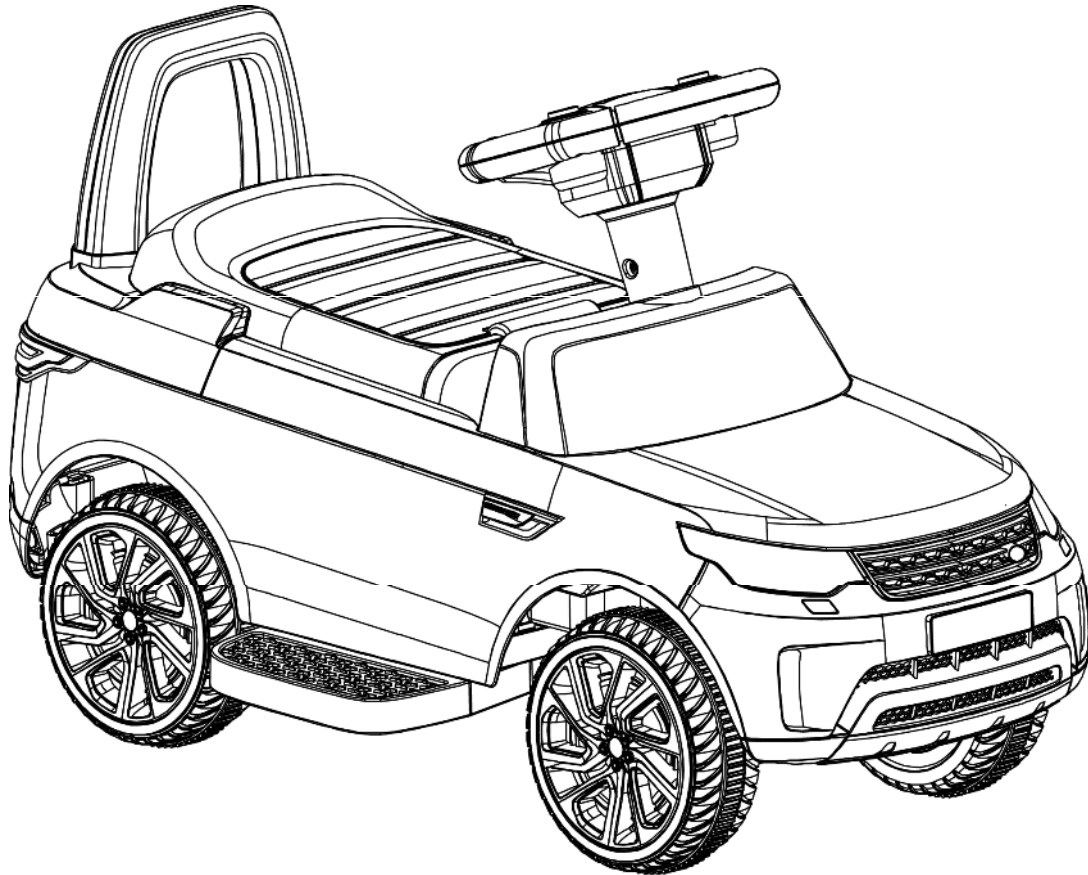

- Suitable for 18-60 months
- Maximum user weight:23kg
- Adult assembly required



Please keep this manual for future reference as it contains important information.
Before first time use, charge the battery for at least 8-12 hours, no more than 20 hours.

Read and understand this entire manual before using!

OWNER'S MANUAL

Table of Contents

1. *About Your New Vehicle*
2. *Parts List*
3. *Parts Diagram*
4. *Assembly Steps*
5. *How To Operation Your Vehicle*
6. *Charging The Vehicle*
7. *Troubleshooting Guide*
8. *Maintaining Your Vehicle*
9. *Disposal Of Battery*

About Your New Vehicle

Thank you for purchasing our products, we want your child to enjoy this product for years to come. Keep these points in mind as you read this guide:



Suitable age:	18-60 months	Battery:	DC 6V 4.5 AH *1
Load Capacity:	Under 23Kg	Size of car:	670*415*420mm
Speed:	2.5-3Km/h	Carton size:	685*300*315mm
Material:	PP	Optimum Temperature:	Below 40°C Avoid to use under burning sun
Charger:	Input: Shown on the charger	Charging time:	8-12 hours, at most 20 hours
	Output: DC 6V	Fuse:	F 5A, Self-resetting
	Current: DC 0.5A		

WARNING!

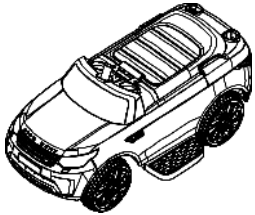
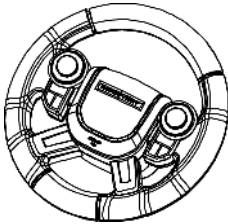
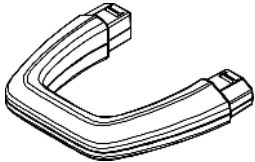
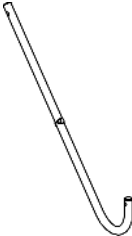

FOR THE SAFETY OF YOUR CHILD, PLEASE READ ALL WARNINGS AND ASSEMBLY/USE INSTRUCTIONS. KEEP THIS GUIDE FOR FUTURE REFERENCE.

- **ADULT ASSEMBLY REQUIRED.** The product contains small parts, which are for adult assembly only. Keep small children away when assembling.
- Always remove protective material and poly bags and dispose before assembly.

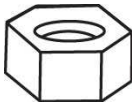
Parts List

PART NO	PART NAME	PICTURE	Qty (pcs)	REMARKS	PART NO	PART NAME	PICTURE	Qty (pcs)	REMARKS
1	Vehicle body		1		2	Steering wheel		1	
3	Backrest		1		4	Steering shaft		1	
5	M5X30 bolt		1	Placed on the steering wheel	6	M5 Nut		1	Placed on the steering wheel

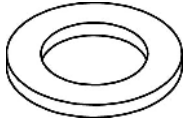
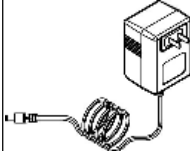
Assembly package

PART NO	PART NAME	PICTURE	Qty (pcs)	REMARKS	PART NO	PART NAME	PICTURE	Qty (pcs)	REMARKS
7	M10 washer		1		8	Charger		1	
9	Instruction manual		1						



Parts Diagram

1	Vehicle body *1	2	Steering wheel*1
3	Backrest*1	4	Steering shaft*1
5	M5x30 bolt*1	6	M5 Nut*1
7	M10 Washer*1		

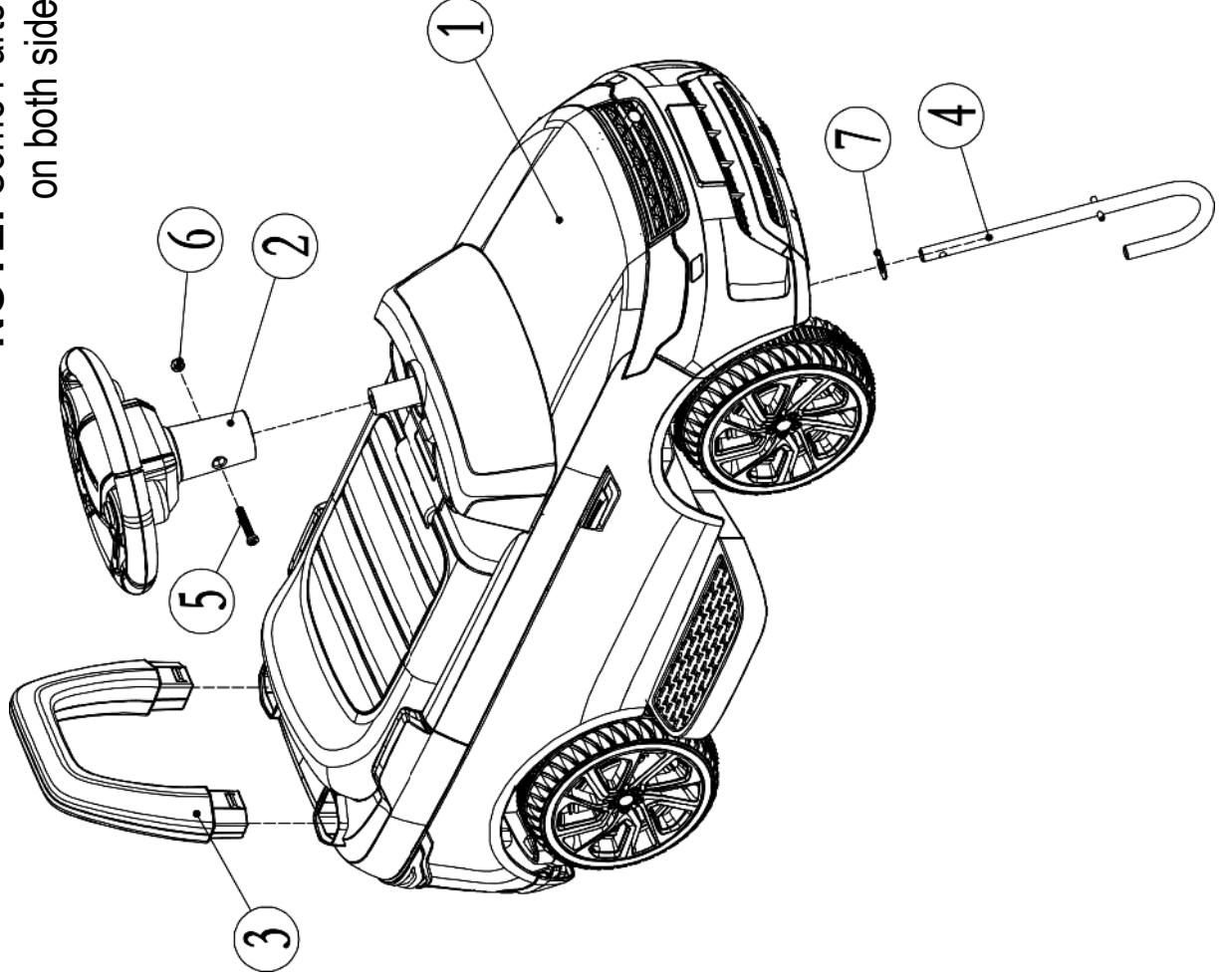
NOTE: Some Parts Shown are assembled on both sides of vehicle



Tools Required

-  Screwdriver(not included)
-  Pliers(not included)
-  Hammer(not included)

Assembly Steps

- Your new vehicle requires adult assembly. Please set aside at least 40 minutes for assembly. Children can be harmed by small parts, sharp edges and sharp points in the vehicle's unassembled state. Care should be taken in unpacking and assembly of the vehicle. Children should not handle parts, or help in assembly of the vehicle.
- Please identify all parts before assembly and save all packaging material until assembly is complete to ensure that no parts are discarded.
- Assembly tool for need: screwdriver(not included), pliers(not included), hammer(not included).

1. Install the steering shaft.

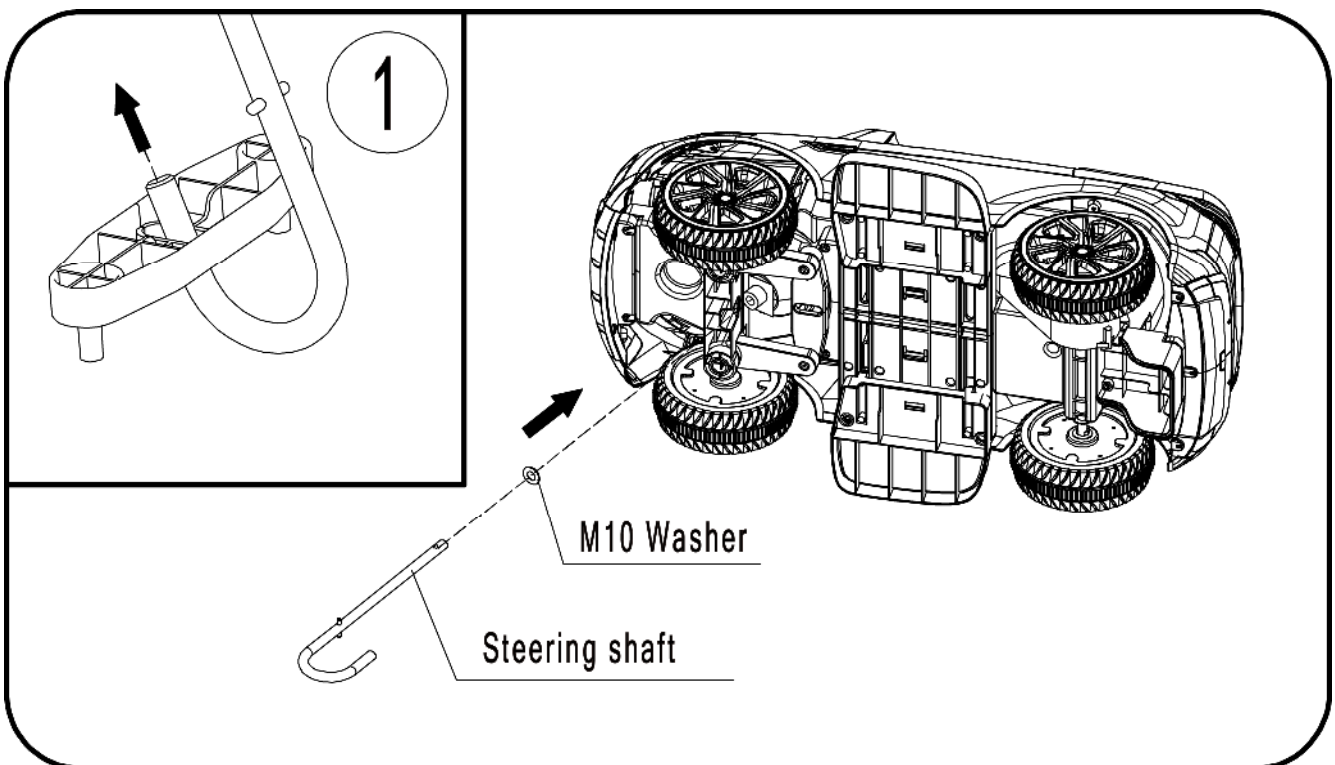

- Turn the vehicle on its side.
- Slide the M10 washer onto the steering shaft from the straight end.
- Insert the straight end of steering shaft through the hole in the vehicle body and out through the hole in the dashboard.
- Insert the bent end into the hole in the front axle.(PIC1)

Assembly Steps

2. Install the steering wheel .

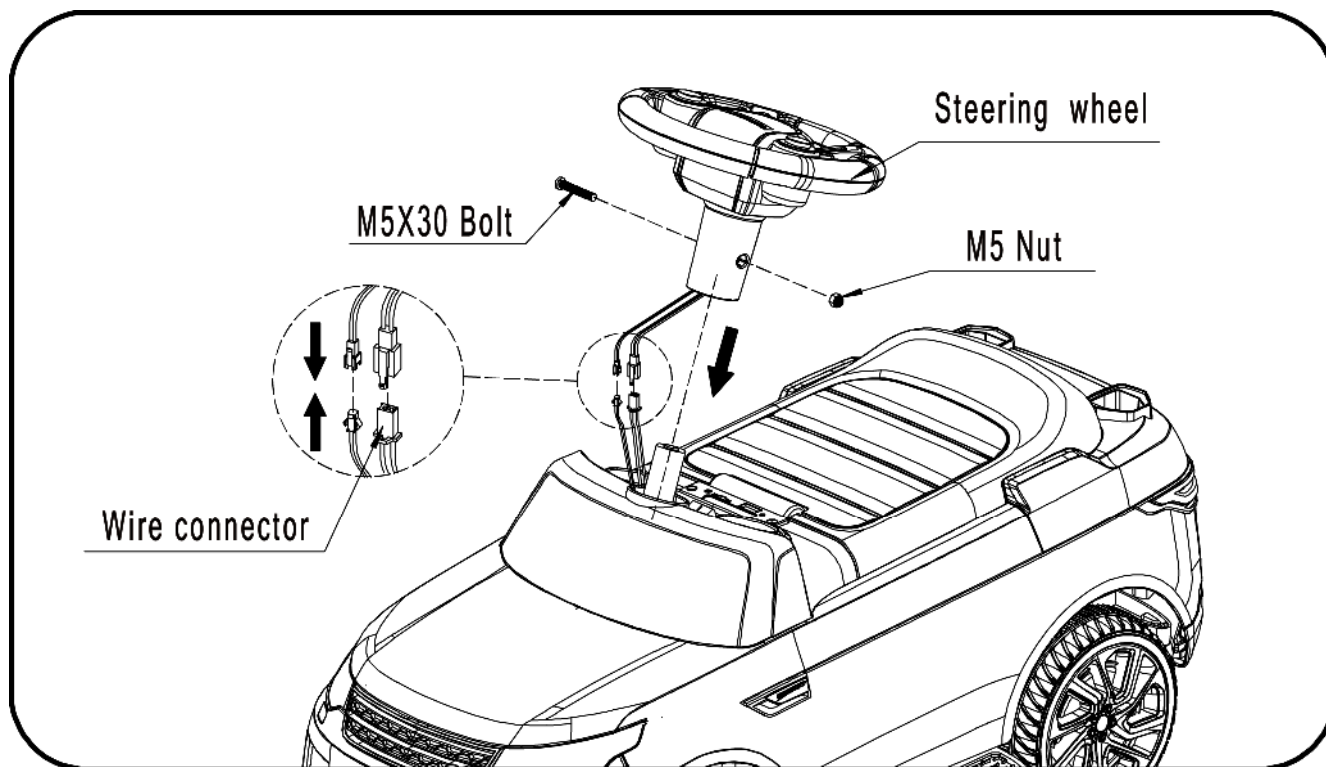

- As shown in the picture, remove the nut and bolt from the steering wheel ,and butt the wire connector plugs.
- As showed in the picture, install the steering wheel, and fasten with nut and bolt.

3. Install the backrest.

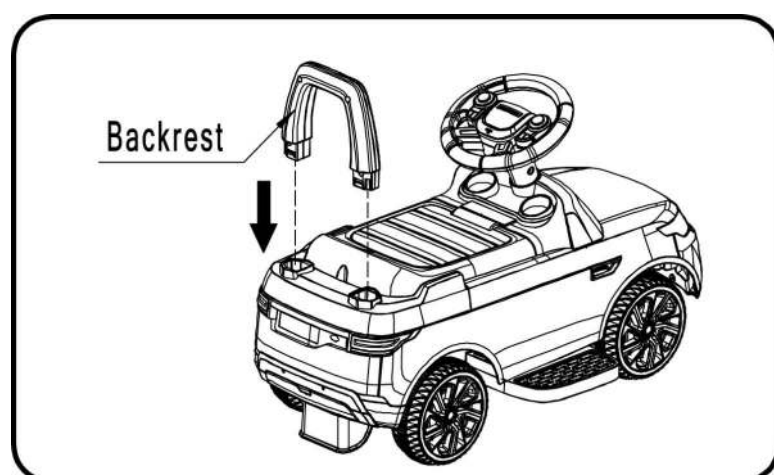

- As showed in the picture, press the backrest downward to fix it.

Assembly Steps

4. Open the pedal

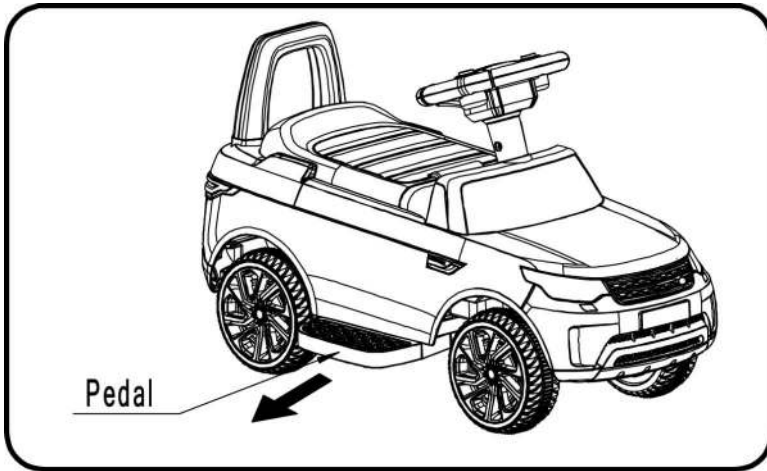

- As showed in the picture, Pull out the pedal hard.
- Do the opposite way to close the pedal.

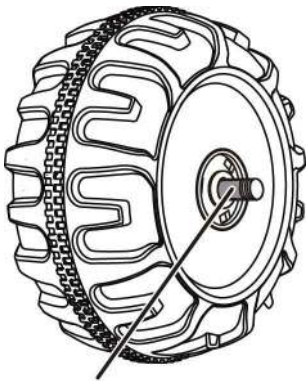

GAP

IMPORTANT SUPPLEMENT TO INSTRUCTION MANUAL

After assembling any wheel to the axles, please check the gap between the screw thread and the collapsible (refer to below picture), if the gap is too big, please add two or three washers inside the wheel, But after tightening the nut outside the wheel, please turn the wheel by your finger to check if the wheel can run smoothly, this is very important, because if the wheel can run smoothly, it is ok, but if the nut press the wheel and the wheel can't run smoothly, the motor will be broken easily! Then you need to decrease one or two washers to make sure the wheel can run smoothly!

How To Operate Your Vehicle

WARNING!

PREVENT INJURIES AND DEATHS:

- **NEVER LEAVE CHILD UNATTENDED. DIRECT ADULT SUPERVISION IS REQUIRED.** Always keep child in view when child is in vehicle.
- Never use in roadways, near cars, on or near steep inclines or steps, swimming pools or other bodies of water.
- Always wear shoes and never allow more than one rider.
- Always sit on the seat.
- Suitable for age 18-60 months; Maximum user weight is 23 kgs.
- Not to be used in traffic .

Must confirm before using that following work which is already finished:

- **Important!** Before using the vehicle for first time, the battery needs to be charged for 8 to 12 hours, no more than 20 hours. Only an adult can charge or recharge the battery.
- Finishing the complete car to assemble according to the steps that the manual described. The plug-in package of storage battery has already been inserted well, the power has already been put through.
- All places to need the screw guarantee the screw has already been locked.

Rules for Safe Riding

READ THESE RULES ALOUD TO YOUR CHILD AND THEIR PLAYMATES AND MAKE SURE THEY UNDERSTAND THEM!

- This toy is no break. Always wear a helmet and protective clothing when riding.
- Direct Adult Supervision Required.
- Keep Children within Safe Riding Areas.
- Never driving in roadway, near motor vehicles, on lawn space, on near steep inclines or steps, swimming pools or other bodies of water.
- Use the toy only on flat surfaces. such as inside your house, garden or playground.
- Never use in the dark. A child could encounter unexpected obstacles and have an accident. Operate the vehicle only in the daytime or a well-lit area.
- It is not recommended to drive the vehicle on wet surfaces or on lopes of greater than 15 degrees.
- Do not use this vehicle outdoors when it is raining or snowing.
- Make sure you come to a complete stop before changing directions from forward to back.
- Please follow the correct weight and age limits allowed to drive this vehicle.
- It is prohibited to change the circuit or add other electric parts
- Inspect wires and connections of the vehicle periodically.
- In order to avoid accidents, please ensure the vehicle is safe before riding.
- Do not let any child touch the wheels or be near them when the car is moving .

How To Operate Your Vehicle

Use Operation(Ensure the power switch has been turned on)

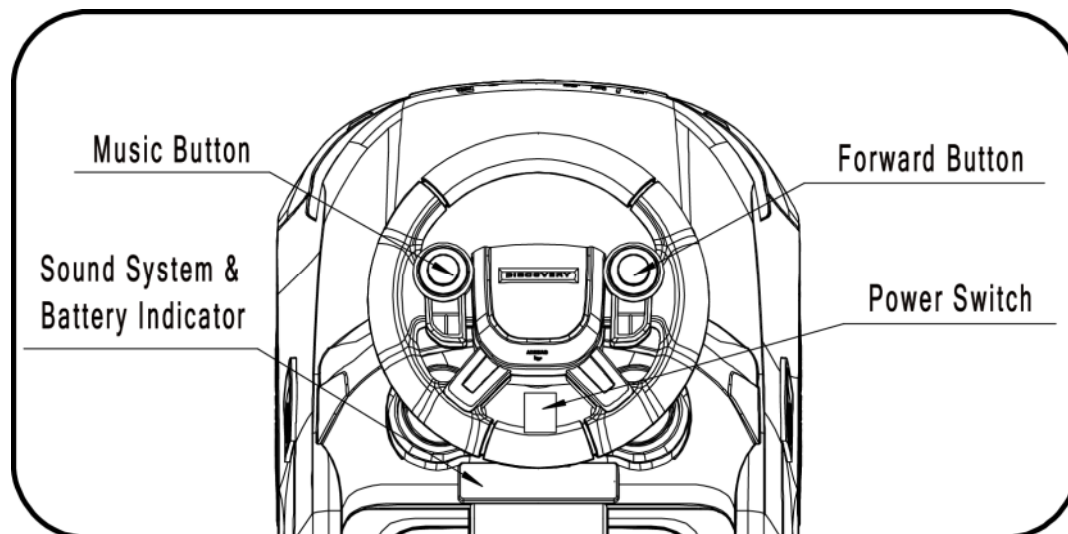

IMPORTANT!

Always stop vehicle when changing the speed or direction to avoid damage the gear box and motor.

- (1) Turn on the power switch first,the sound can be played.
- (2) Press the "Forward Button" ,the vehicle forwards.
- (3) Release "Forward Button" ,the vehicle stops.
- (4) Turn on the power switch ,Then you can enjoy music by push any music button.

How To Operate Your Vehicle

(5) How to use the Sound System & Battery Indicator

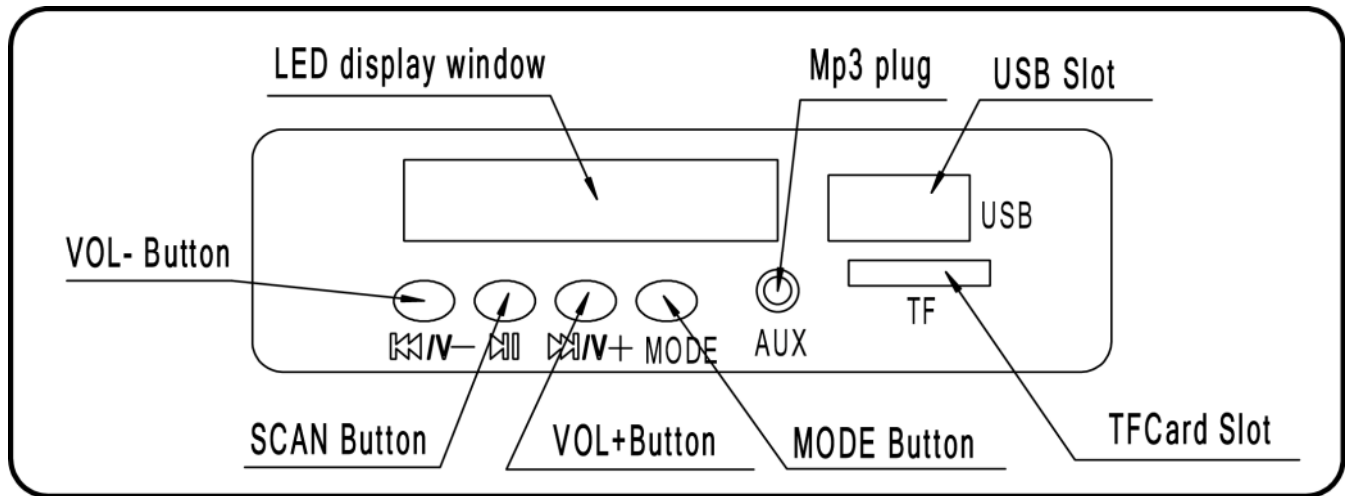

1. Mp3 plug is available, but need external player (not included).
USB Slot is available, but need USB drive (not included).
TF Card Slot is available, but need TF Card (not included).
2. Mode selection
Press "MODE Button" :
 - ① LED display window shows "USB ", which indicates that the player is working in the U disk.
 - ② LED display window shows " TF " , which indicates that the player is working in the TFcard.
 - ③ LED display window shows " voltage digital", means player can work in the memory state.
Or press "MODE Button", the player will change to work in MP3 connection device state.
 - ④ LED display window shows " FM", You can use the radio function.
3. You can adjust volume by long-Pressing "VOL-Button" or "VOL+Button" .
Click " VOL- Button " or " VOL+Button", you can switch musics and radio.
4. Click "SCAN Button", you can control the music play and pause.

How To Operate Your Vehicle

Circuit diagram

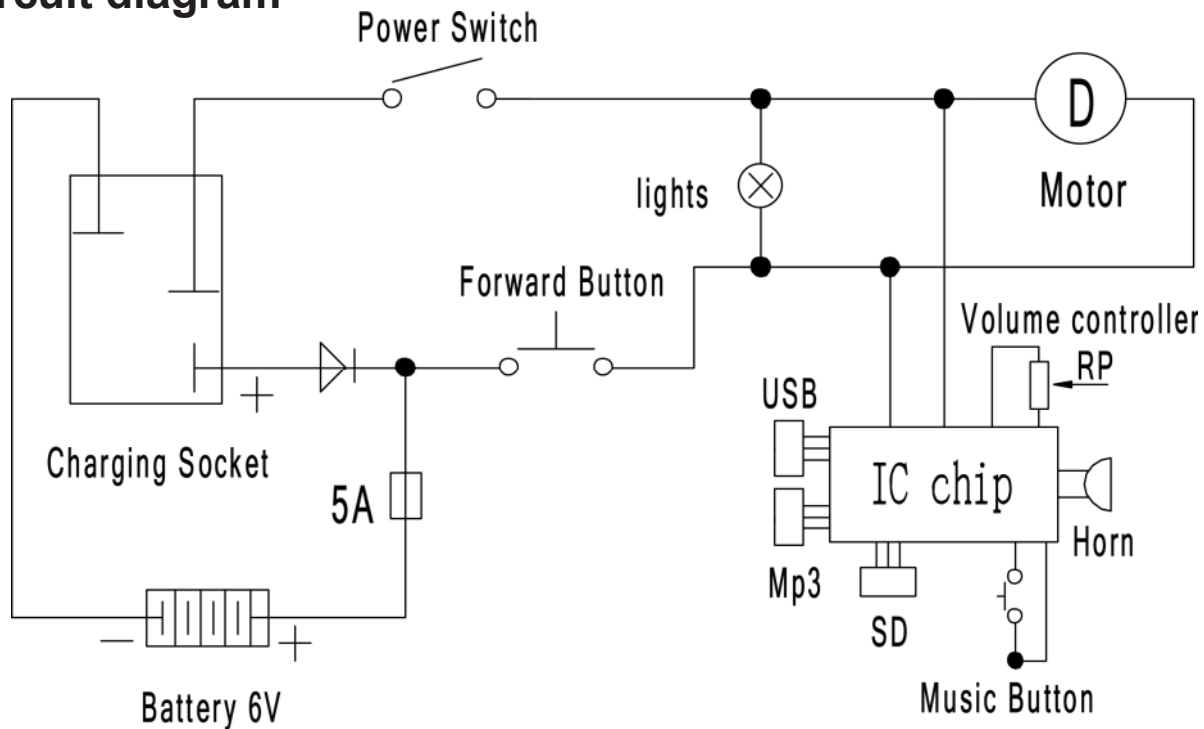

Charging Your Vehicle

ONLY AN ADULT CAN CHARGE AND RECHARGE THE BATTERY!

- non-rechargeable batteries are not to be recharged;
- different type of batteries or new and used batteries are not to be mixed;
- batteries are to be inserted with the correct polarity;
- exhausted batteries are to be removed from the toy;
- the supply terminals are not to be short-circuited.
- rechargeable batteries are only to be charged under adult supervision;
- rechargeable batteries are to be removed from the toy before being charged;
- The transformers or battery charger used with the toy are to be regularly examined for damage to the cord, plug, enclosure and other parts, and in the event of such damage, they must not be used until that damage had been repaired.

WARNING!

• **PREVENT FIRE AND ELECTRIC SHOCK:**

- Use the only rechargeable battery and charger supplied with your vehicle. NEVER substitute the battery or the charger with another brand. Using another battery or charger may cause a fire or explosion.
- Do not use the battery or charger for any other product. Overheating, fire or explosion could occur.
- NEVER modify the electric circuit system. Tampering with the electric system may cause a shock, fire or explosion or may permanently damage the system.
- Do not allow direct contact between battery terminals. Fire or explosion can occur.
- Do not allow any type of liquid on the battery or its components.

Charging Your Vehicle

WARNING!

• **PREVENT FIRE AND ELECTRIC SHOCK:**

- Explosive gasses are created during charging. Do not charge near heat or flammable materials. Charge the battery in a well-ventilated area **ONLY**.
- **NEVER** pick up the battery by the wires or charger. Damage can occur to the battery and may cause a fire. Pick up the battery by the case **ONLY**.
- Charge the battery in a dry area **ONLY**.
- Battery posts, terminals and related accessories contain lead and lead compounds, chemicals known to the State of California to cause cancer and reproductive harm. **Wash hands after handling.**
- Do not open the battery. Battery contains lead acid and other materials that are toxic and corrosive.
- Do not open the charger. Exposed wiring and circuitry inside case may cause electric shock. Only adults may handle or charge the battery. **NEVER** allow child to handle or charge the battery. Battery is heavy and contains lead acid (electrolyte).
- Do not drop the battery. Permanent damage to the battery could occur or cause serious injury.
- Before charging the battery, check for wear or damage to the battery, charger, its supply cord and the connectors. **DO NOT** charge the battery if any damage to parts has occurred.
- Do not allow the battery to drain completely. Recharge the battery after each use or once a month if not used regularly.
- Do not charge battery upside down.
- Always secure the battery with the bracket. Battery can fall out and injure a child if vehicle tips over.
- A recommendation for adult supervision of young children.
- The toy should be used with caution since skill is required to avoid falls or collisions causing injury to the user or third parties.

- The charging input socket is **BELOW THE SEAT**.
- The **POWER SWITCH** must be turned in **OFF** position when charging.
- Before the first use, you should charge the battery for 8-12 hours. Do not recharge the battery for more than 20 hours to avoid overheating the charger.
- When the vehicle begins to run slowly, recharge the battery.
- After each use or once a month minimum recharge time as 8 to 12 hours, no more than 20 hours.

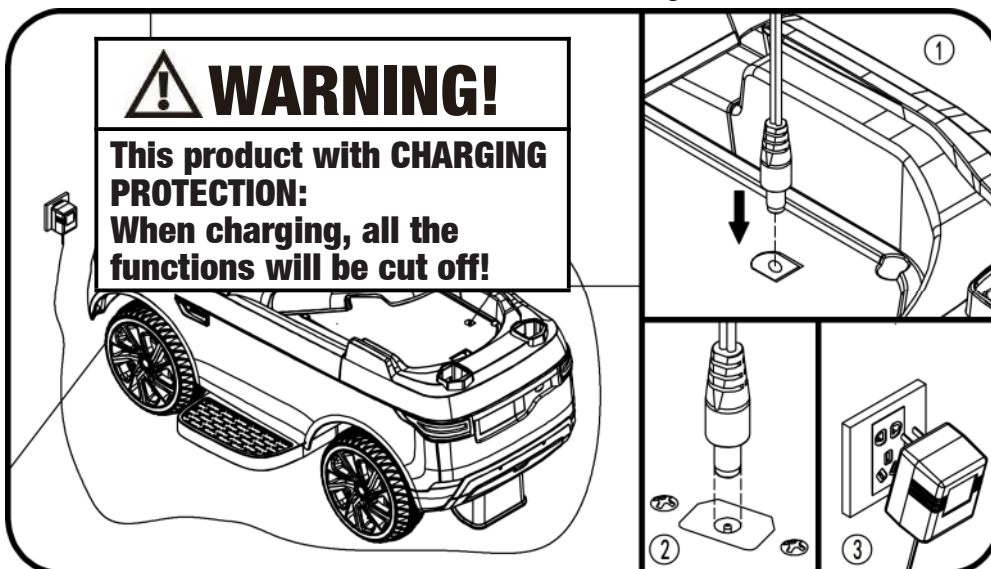

1. Open the seat and find the charging hole;
2. Plug the charger port into the input socket;
3. Plug the charger plug into a wall outlet. The battery will begin charging.

Troubleshooting Guide

■ PROBLEM: The vehicle does not run

PROBLEM CAUSE: The battery may low on power.

After each use, or once a month minimum, charge the battery for 8-12 hours. Do not leave the battery on the charger for more than 20 hours.

POSSIBLE CAUSE: Thermal fuse has tripped.

The vehicle is equipped with a self-resetting fuse. When the vehicle is overloaded or operated incorrectly; the self-resetting fuse will be cut off for 5-20seconds before becoming operational again. The self-resetting fuse is under the seat (Refer to the picture.)

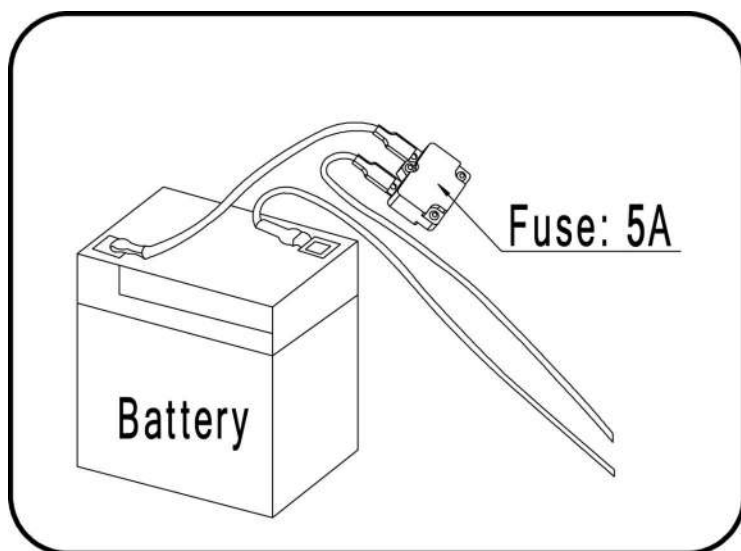

To avoid the fuse cut off the power, follow these guidelines:

DO NOT overload the vehicle, Maximum weight allowed :23kg

DO NOT tow anything behind the vehicle.

DO NOT drive up steep slopes.

DO NOT drive into fixed objects, which may cause the wheels to spin, causing the motor to overheat.

DO NOT drive in very hot weather, components may overheat.

DO NOT tamper with the electric system, Doing so may create a short circuit, causing the fuse to trip.

POSSIBLE CAUSE: Wheel nuts are loose.

If the nuts are not tight, the wheels will not engage the forward gears. Tighten the nut with the nut wrench.

POSSIBLE CAUSE: Battery connector or wires are loose.

Make Sure the battery connectors are firmly plugged in to each other.

POSSIBLE CAUSE: Battery is dead.

Have you properly maintained the battery according to the directions? Is the battery old? Your battery may need to be replaced.

POSSIBLE CAUSE: Electric system is damaged.

Water may have corroded the system, or loose dirt, gravel or sand might have jammed the switch.

POSSIBLE CAUSE: Motor is damaged.

The motor needs professional repair.

■ PROBLEM: The battery will not recharge.

POSSIBLE CAUSE: Battery connector or adapter connector is loose.

Make sure the battery connector and adapter connector are firmly plugged together.

POSSIBLE CAUSE: Charger is not plugged in.

Make sure the charger is plugged into the wall outlet and the power flow to the outlet is on.

POSSIBLE CAUSE: Charger is not working.

Is the charger warm while charging? If not, the charger may be broken and may need to be replaced.

Troubleshooting Guide

■ **PROBLEM: The vehicle does not run very long.**

POSSIBLE CAUSE: Battery may be undercharged.

You may not be charging the battery long enough. After each use, or once a month minimum, charge the battery for 8 to 12 hours. Do not leave the battery on the charger for more than 20 hours.

POSSIBLE CAUSE: Battery is old.

The battery will eventually lose the ability to hold a charge. Depending on the amount of use, and varying conditions, the battery should operate for one to three years. Replace the battery with a new One.

■ **PROBLEM: Battery buzzes or gurgles when charging.**

This is normal and not a cause for concern. It may also be silent when charging, which is also normal.

■ **PROBLEM: Charger feels warm when recharging battery.**

This is normal and not a cause for concern.

Maintaining Your Vehicle

- It is parents' responsibility to check main parts of the toy before using, Must regularly examine for potential hazard, such as the battery, charge, cable or cord, plug, screws are fastening enclosure of other parts and that in the event of such damage, the toy must not be until that damage had been properly removed.
- Make sure the plastic parts of the vehicle are not cracked or broken.
- Occasionally use a lightweight oil to lubricate moving parts such as wheels.
- Park the vehicle indoors or cover it with a tarp to protect it from wet weather.
- Keep the vehicle away from sources of heat, such as stoves and heaters. Plastic parts may melt.
- Recharge the battery after each use. Only an adult can handle the battery. Recharge the battery at least once a month when the vehicle Raider is not being used.
- Do not wash the vehicle with a hose. Do not wash the vehicle with soap and water. Do not drive the vehicle in rainy or snowy weather. Water will damage the motor, electric system and battery.
- Clean the vehicle with a soft, dry cloth. To restore shine to plastic parts, use a non-wax furniture polish. Do not use car wax. Do not use abrasive cleaners.
- Do not drive the vehicle in loose dirt, sand or fine gravel which could damage moving parts, motors or the electric system.
- When not using, all the electrical source should be turn off. Turn off the power switch and disconnect the battery connection.

Disposal Of Battery

Disposal Of Battery

- Your sealed lead-acid battery must be recycled or disposed of in an environmentally sound manner.
- Do not dispose of your lead-acid battery in a fire. The battery may explode or leak.
- Do not dispose of a lead-acid battery in your regular, household trash. The incineration, land filling or mixing of sealed lead-acid batteries with household trash is prohibited by law.
- Return an exhausted battery to your local approved lead-acid battery recycle, such as a local seller of automotive batteries.
- Contact your local waste management officials for other information regarding the environmentally sound recycling and disposal of lead-acid batteries.
- The battery must be charged only by adult .Please charge the product before using!
- The toy should not be connected to excessive powers (more than the quantity specified herein), and it should not be operated during charging process.
- Any rechargeable battery must only be charged under adult's supervision.
- Battery charger shall regularly check the wires, plugs. casing and other parts for damage and found damage should stop using and restored.
- Open the battery cover on the remote control, and put two pieces of batteries,paying attention to batteries polarity. Replace the battery cover and lock with screws (please replace the battery according to the above steps and should be done by adult) .
- All batteries should be inserted with the correct polarity.
- Non-rechargeable battery should not be charged, please remove any running-off battery from the toy.
- Do not use old and new batteries together, or mix different types of batteries.
- The battery charger used with the toy are to be regularly examined for damage to the cord, plug, enclosure and other parts, and in the event of such damage, they must not be useduntil that damage had been repaired.

UK

If you have any questions, please contact our customer care center.

Our contact details are below:



0044-800-240-4004



enquiries@mhstar.co.uk

IMPORTER ADDRESS:
MH STAR UK LTD
Unit 27, Perivale Park,
Horsenden Lane South
Perivale, UB6 7RH
MADE IN CHINA

Our products are suitable for

ASTM F963; GB6675,GB19865; EN71 and EN62115 standard.

VOITURE ÉLECTRONIQUE POUR ENFANT

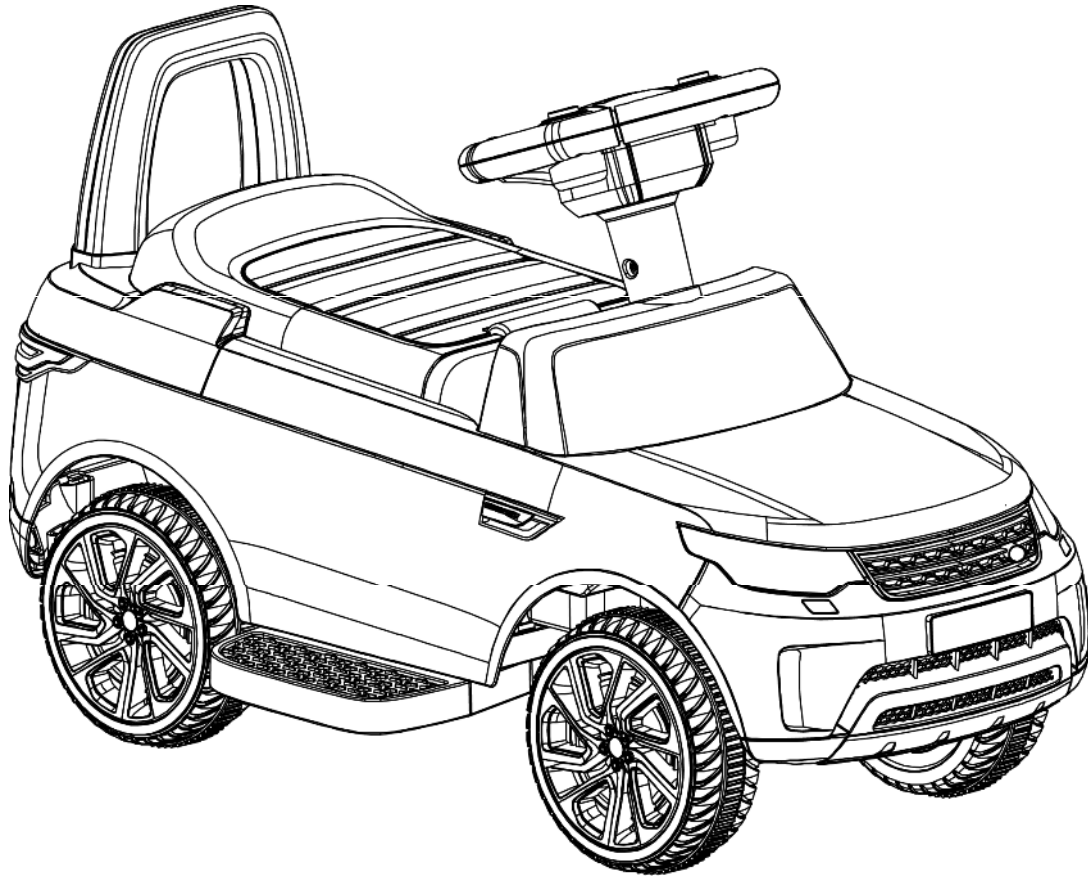

- Convient aux enfants de 18 à 60 mois.
- Poids maximal de l'utilisateur: 23kg.
- Assemblage par un adulte requis.



Veillez conserver ce manuel pour référence future car il contient des informations importantes.

Avant la première utilisation, chargez la batterie pendant au moins 8 à 12 heures, pas plus de 20 heures.

Lisez et comprenez l'intégralité de ce manuel avant utilisation !

Table des matières

1. À propos de votre nouvelle moto
2. Liste des pièces
3. Schéma des pièces
4. Étapes d'assemblage
5. Comment conduire votre moto
6. Recharge du véhicule
7. Guide de dépannage
8. Entretien de votre véhicule
9. Mise au rebut de la batterie

À propos de votre nouvelle moto

Nous vous remercions d'avoir acheté nos produits. Nous vous souhaitons que votre enfant profite de ce produit pendant de nombreuses années. Gardez ces points à l'esprit lorsque vous lisez ce guide:



Âge recommandé:	18 à 60mois	Batterie:	DC 6V 4.5 AH *1
Capacité de charge:	En dessous de 23 Kg	Taille de la moto:	670*415*420mm
Vitesse:	2,5-3 km/h	Dimensions du carton:	685*300*315mm
Matériel:	PP	Température optimale:	Sous 40°C Évitez d'utiliser sous un soleil brûlant
Chargeur:	Entrée : Indiquée sur le chargeur	Durée de charge:	8-12 heures, au maximum 20heures
	Sortie : DC 6V	Fusible:	F 5A, à réarmement automatique
	Courant : DC 0,5A		

ATTENTION !

POUR LA SÉCURITÉ DE VOTRE ENFANT, VEUILLEZ LIRE TOUS LES AVERTISSEMENTS ET LES INSTRUCTIONS D'ASSEMBLAGE/D'UTILISATION. CONSERVEZ CE GUIDE POUR RÉFÉRENCE FUTURE.

- **ASSEMBLAGE PAR UN ADULTE REQUIS.** Le produit contient de petites pièces réservées à l'assemblage par un adulte uniquement. Éloignez les petits enfants pendant l'assemblage.
- Retirez toujours les matériaux de protection et les sacs en polyéthylène et éliminez-les avant l'assemblage.

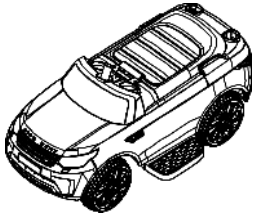
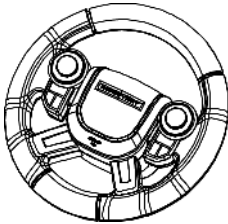
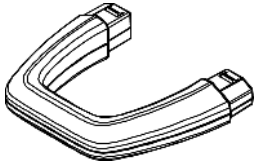
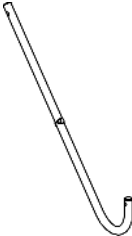
Liste des pièces

PART IEN°	NOM DE LA PIÈCE	IMAGE	Qté (pcs)	REMARQUES	PART IEN°				
1	Carros serie		1		2	Volant		1	
3	Dossier		1		4	Arbre de direction		1	
5	Boulon M5X30		1	Placed on the steering wheel	6	Écrou M5		1	Placé sur le volant

Emballage d'assemblage



7	Rondelle M10		1		8	Chargeur		1
9	Manuel d'utilisation		1					

Schéma des pièces

1	Carrosserie *1	2	Volant *1
3	Dossier *1	4	Arbre de direction *1
5	Boulon M5x30 *1	6	Écrou M5 *1
7	Rondelle M10 *1		

REMARQUE: Certaines pièces illustrées sont assemblées sur les deux côtés du véhicule

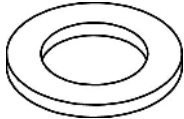
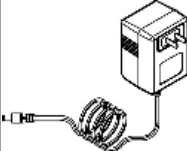

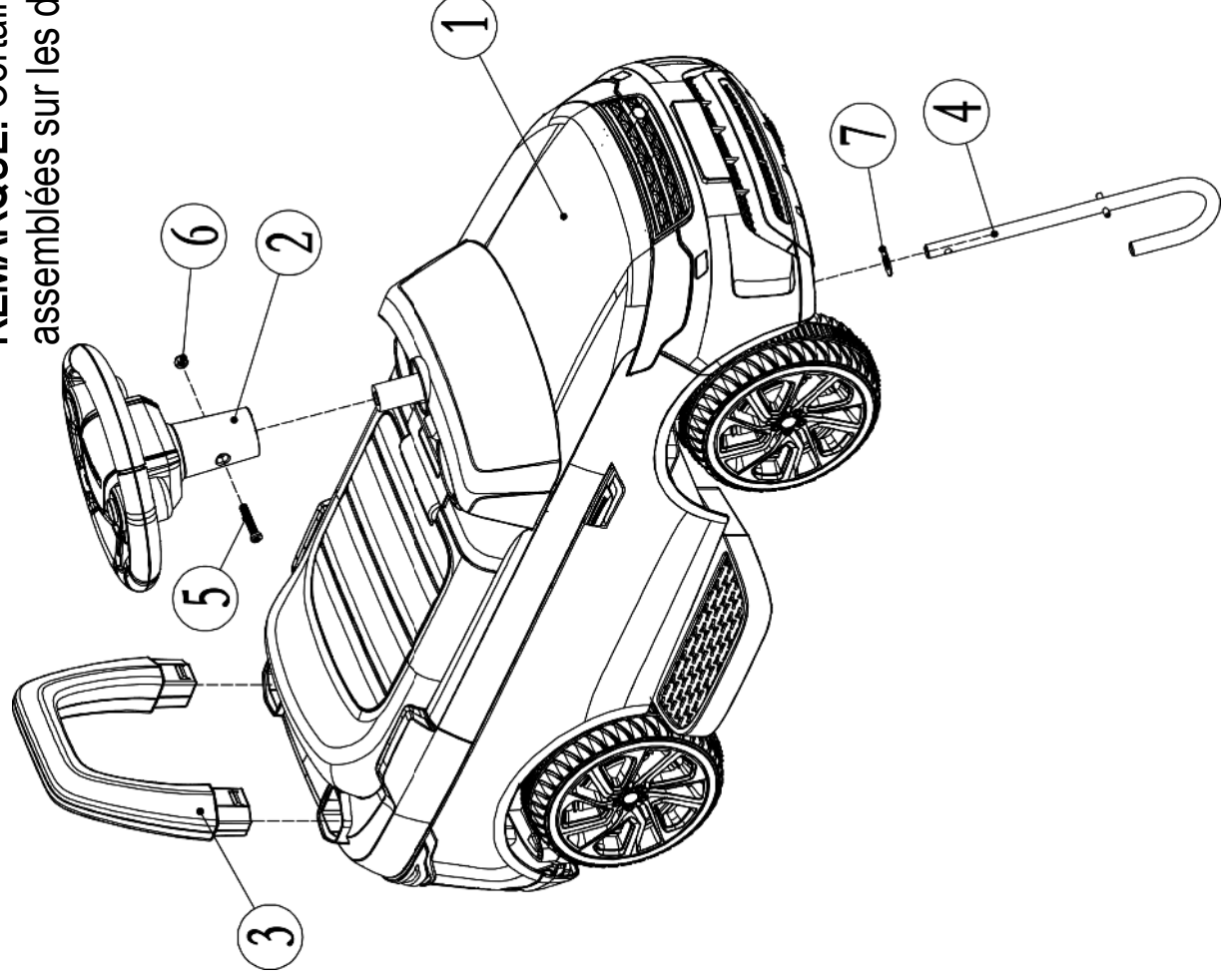
Outils nécessaires



Tournevis (non inclus)



Pince (non incluse)



Marteau (non inclus)

Étapes d'assemblage

- Votre nouveau véhicule doit être assemblé par un adulte. Veuillez prévoir au moins 40 minutes pour l'assemblage. Les enfants peuvent être blessés en raison de petites pièces, d'arêtes vives et de pointes acérées sur le véhicule non assemblé. Une attention particulière doit être portée au déballage et à l'assemblage du véhicule. Les enfants ne doivent pas manipuler les pièces ni aider à l'assemblage du véhicule.
- Veuillez identifier toutes les pièces avant l'assemblage et conserver tout le matériel d'emballage jusqu'à ce que l'assemblage soit terminé pour éviter que des pièces ne soient jetées.
- Outil d'assemblage nécessaire : tournevis (non inclus), pinces (non incluses), marteau (non inclus).

1. Installer l'arbre de direction

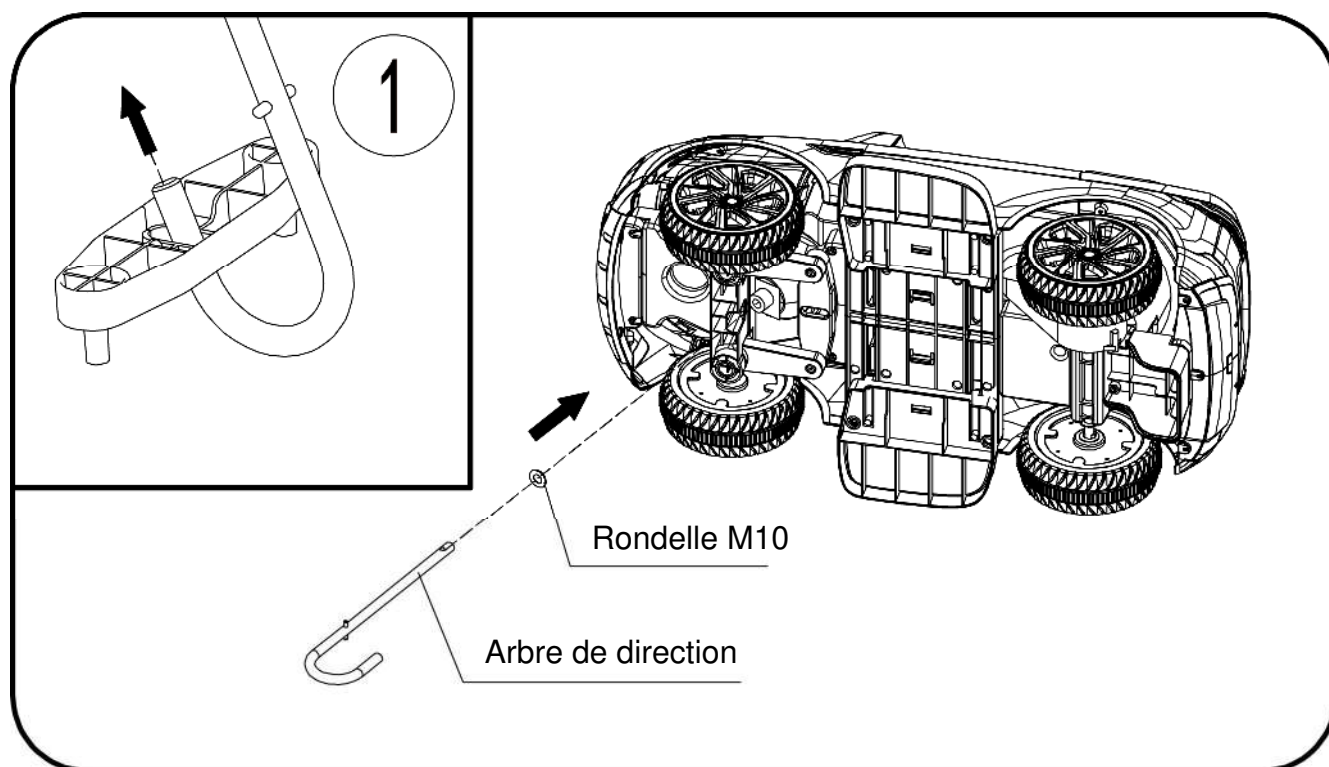

- Tourner le véhicule sur le côté.
- Faites glisser la rondelle M10 sur l'arbre de direction par l'extrémité droite.
- Insérez l'extrémité droite de l'arbre de direction à travers le trou dans la carrosserie du véhicule et le faire sortir par le trou dans le tableau de bord.
- Insérez l'extrémité courbée dans le trou de l'essieu avant. (PIC1)

Étapes d'assemblage

2. Installer le volant.

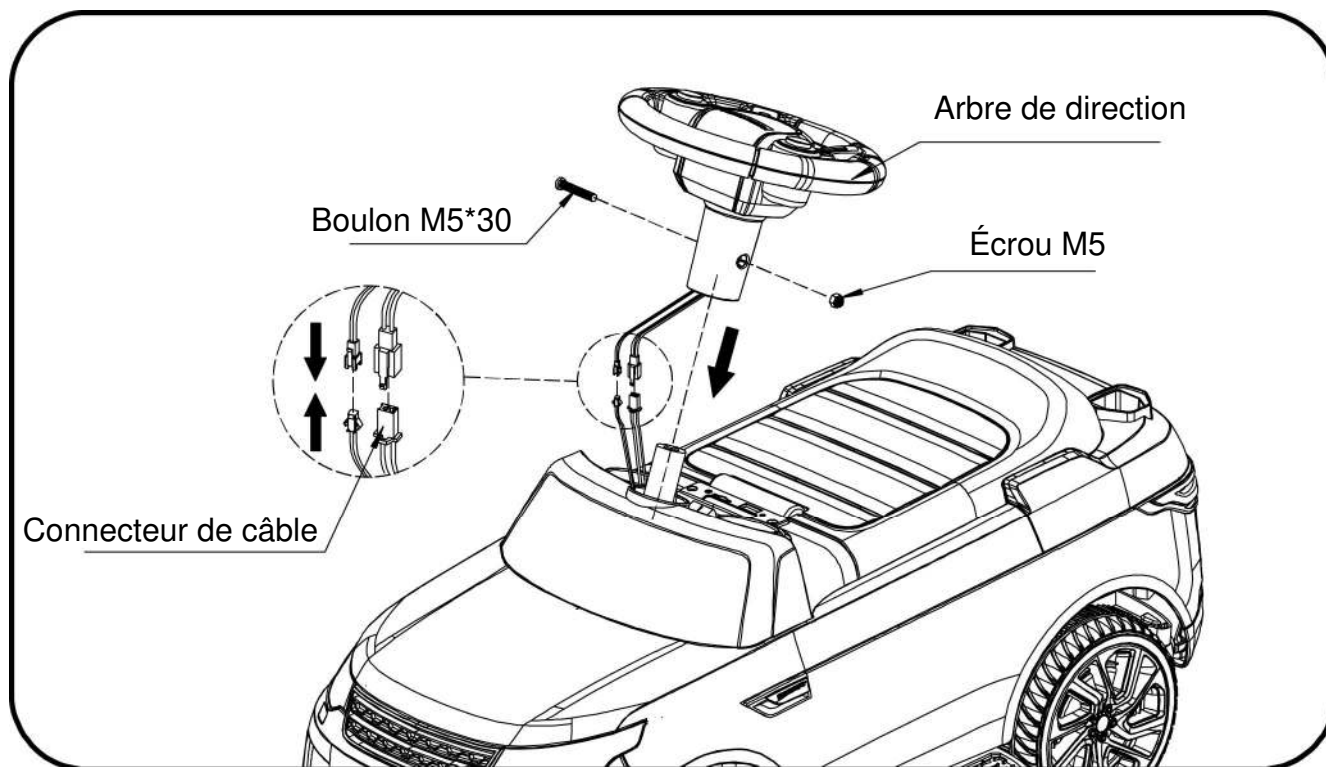

- Comme indiqué sur l'image, retirez l'écrou et le boulon du volant et raccordez les connecteurs de fils.
- Comme indiqué sur l'image, installez le volant et fixez-le avec l'écrou et le boulon.

3. Installer le dossier.

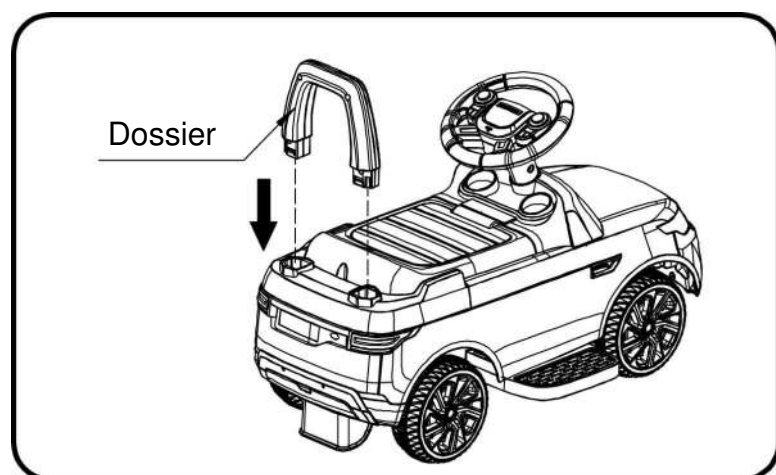

- Comme indiqué sur l'image, appuyez sur le dossier vers le bas pour le fixer.

Étapes d'assemblage

4. Ouvrir la pédale

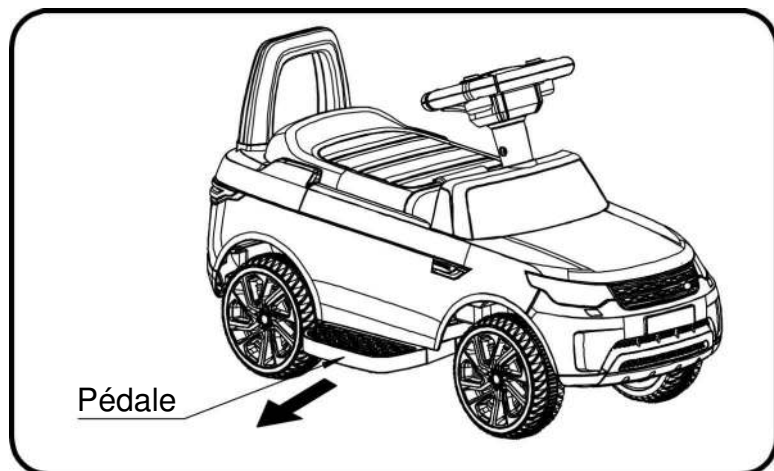

- Comme indiqué sur l'image, tirez fortement sur la pédale.
- Faites l'inverse pour fermer la pédale.

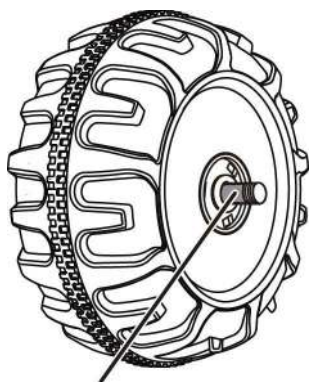

GAP

COMPLÉMENT IMPORTANT AU MANUEL D'INSTRUCTION

Après avoir assemblé une roue sur les essieux, veuillez vérifier l'écart entre le filetage de la vis et la partie rétractable (voir l'image ci-dessous). Si l'écart est trop grand, veuillez ajouter deux ou trois rondelles à l'intérieur de la roue. Cependant, après avoir serré l'écrou à l'extérieur de la roue, veuillez tourner la roue avec votre doigt pour vérifier si la roue peut tourner librement. Ceci est très important, car si la roue peut tourner librement, c'est bon, mais si l'écrou appuie sur la roue et que celle-ci ne peut pas tourner librement, le moteur risque de se casser facilement ! Ensuite, vous devez retirer une ou deux rondelles pour vous assurer que la roue peut tourner librement !

Comment conduire votre moto

ATTENTION !

PRÉVENIR LES BLESSURES ET LES DÉCÈS :

- **NE JAMAIS LAISSER UN ENFANT SANS SURVEILLANCE. LA SURVEILLANCE DIRECTE D'UN ADULTE EST NÉCESSAIRE.** Gardez toujours l'enfant à portée de vue lorsque l'enfant est dans le véhicule.
- Ne jamais conduire sur la chaussée, à proximité d'une voiture, sur ou près d'une pente ou d'une marche raide, d'une piscine ou d'une autre étendue d'eau.
- Toujours porter des chaussures et ne jamais permettre à plus d'un passager.
- Toujours s'asseoir sur le siège.
- Convient pour les enfants de 18 à 60 mois; le poids maximal de l'utilisateur est de 23 kg.
- Ne pas utiliser dans la circulation.

Ne pas utiliser dans la circulation. Avant de l'utiliser, assurez-vous que les tâches sont déjà accomplies :

- **Important !** Avant d'utiliser le véhicule pour la première fois, la batterie doit être chargée pendant 8 à 12 heures, mais pas plus de 20 heures. Seul un adulte doit charger ou recharger la batterie.
- Terminer l'assemblage complet de la voiture selon les étapes décrites dans le manuel. Le paquet enfichable de la batterie de stockage a déjà été inséré correctement, l'alimentation a déjà été mise en marche.
- Tous les endroits nécessitant une vis doivent garantir que la vis a déjà été serrée.

Règles de conduite en toute sécurité

LISEZ CES RÈGLES À VOTRE ENFANT ET À SES CAMARADES DE JEU ET ASSUREZ-VOUS QU'ILS LES COMPRENNENT !

- Ce jouet n'a pas de frein. Toujours porter un casque et des vêtements de protection lors de la conduite.
- Surveillance directe d'un adulte requise.
- Gardez les enfants dans des zones de conduite sûres.
- Ne jamais conduire sur la chaussée, à proximité de véhicules à moteur, sur une pelouse, à proximité d'une pente raide ou d'un escalier, d'une piscine ou d'une autre étendue d'eau.
- Utilisez le jouet uniquement sur des surfaces planes, telles que l'intérieur de votre maison, le jardin ou l'aire de jeux.
- Ne pas utiliser dans l'obscurité. Un enfant pourrait rencontrer des obstacles inattendus et avoir un accident. Faites fonctionner le véhicule uniquement pendant la journée ou dans un endroit bien éclairé.
- Il n'est pas recommandé de conduire le véhicule sur des surfaces mouillées ou sur des pentes de plus de 15 degrés.
- Ne pas utiliser ce véhicule à l'extérieur lorsqu'il pleut ou qu'il neige.
- Assurez-vous de vous arrêter complètement avant de changer de direction, de l'avant vers l'arrière.
- Veuillez respecter les limites de poids et d'âge autorisées pour conduire ce véhicule.
- Il est interdit de modifier le circuit ou d'ajouter d'autres pièces électriques.
- Inspectez périodiquement les fils et les connexions du véhicule.
- Pour éviter les accidents, assurez-vous que le véhicule est sécurisé avant de conduire.
- Ne laissez aucun enfant toucher les roues ou s'approcher d'elles lorsque la voiture est en mouvement.

Comment conduire votre moto

Mode d'emploi (s'assurer que l'interrupteur d'alimentation a été mis en marche)

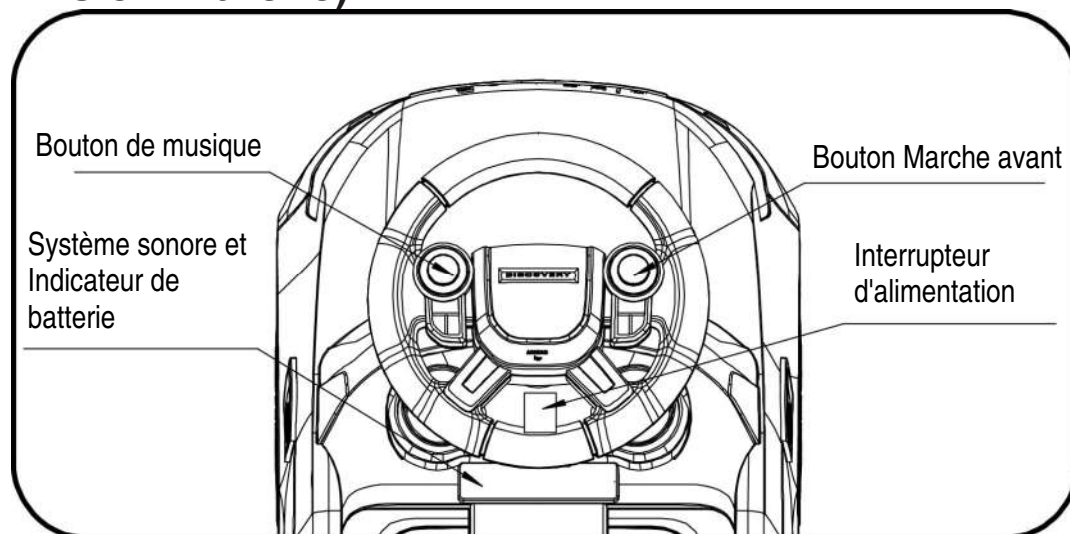

IMPORTANT !

Toujours arrêter le véhicule lorsque vous changez de vitesse ou de direction pour éviter d'endommager la boîte de vitesses et le moteur.

- (1) Allumez d'abord l'interrupteur d'alimentation, le son peut être joué.
- (2) Appuyez sur le "Bouton Marche avant", le véhicule avance.
- (3) Relâchez le "Bouton Marche avant", le véhicule s'arrête.
- (4) Allumez l'interrupteur d'alimentation, puis vous pouvez profiter de la musique en appuyant sur n'importe quel bouton de musique.

Comment conduire votre moto

(5) Comment utiliser le Système Sonore et l'Indicateur de Batterie

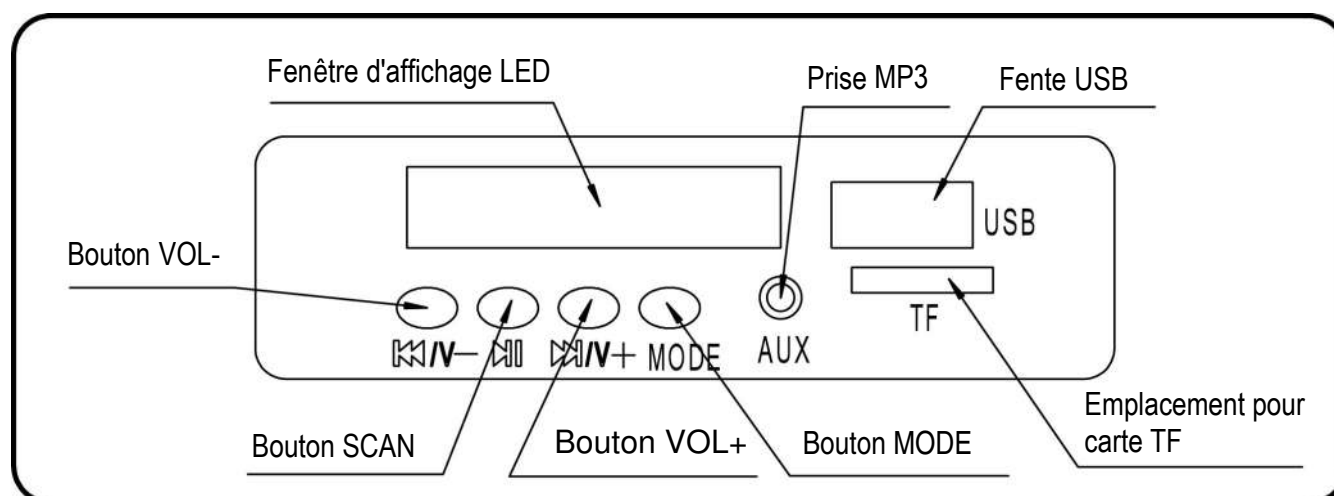

1. La prise Mp3 est disponible, mais nécessite un lecteur externe (non inclus). La fente USB est disponible, mais nécessite une clé USB (non incluse).
L'emplacement pour carte TF est disponible, mais nécessite une carte TF (non incluse).

2. Sélection du mode

Appuyez sur le "bouton MODE" :

- . La fenêtre d'affichage LED indique "USB", ce qui signifie que le lecteur fonctionne avec le disque U.
- . La fenêtre d'affichage LED indique "TF", ce qui signifie que le lecteur fonctionne avec la carte TF.
- . La fenêtre d'affichage LED indique "voltage digital", ce qui signifie que le lecteur peut fonctionner en mode mémoire. Ou appuyez sur le "bouton MODE", le lecteur passera en mode appareil de connexion MP3.
- . La fenêtre d'affichage LED indique "FM", vous pouvez utiliser la fonction radio.

3. Vous pouvez régler le volume en maintenant enfoncé le "bouton VOL-" ou le "bouton VOL+".
Appuyez sur le "bouton VOL-" ou le "bouton VOL+", vous pouvez changer de musique et de radio.

4. Appuyez sur le "bouton SCAN", vous pouvez contrôler la lecture et la pause de la musique.

Recharge du véhicule

Schéma de câblage

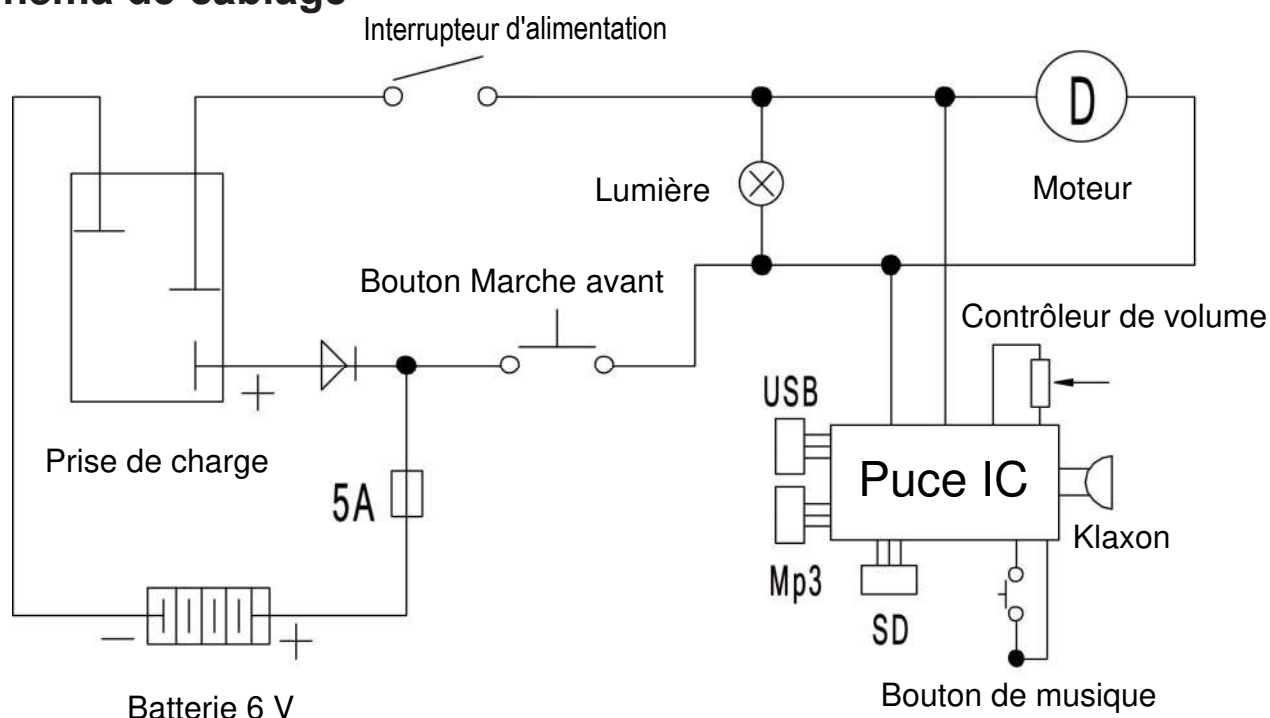

Recharge du véhicule

SEUL UN ADULTE DOIT CHARGER ET RECHARGER LA BATTERIE !

- Les piles non rechargeables ne doivent pas être rechargées ;
- Il ne faut pas mélanger différents types de piles ou des piles neuves et usagées ;
- Les piles doivent être insérées en respectant la polarité ;
- Les piles épuisées doivent être retirées du jouet ;
- Les bornes d'alimentation ne doivent pas être court-circuitées.
- Les piles rechargeables ne doivent être chargées que sous la surveillance d'un adulte ;
- Piles épuisées doivent être retirées du jouet avant d' ;
- Les transformateurs ou chargeurs de piles utilisés avec le jouet doivent être régulièrement examinés pour vérifier que le cordon, la fiche, le boîtier et les autres parties ne sont pas endommagés et, si c'est le cas, ils ne doivent pas être utilisés tant que les dommages n'ont pas été réparés.

⚠ ATTENTION !

• ÉVITEZ LES INCENDIES ET LES CHOCS ÉLECTRIQUES :

- Utilisez uniquement la batterie rechargeable et le chargeur fournis avec votre véhicule. Ne remplacez JAMAIS la batterie ou le chargeur par une batterie ou un chargeur d'une autre marque. L'utilisation d'une autre batterie ou d'un autre chargeur peut provoquer un incendie ou une explosion.
- N'utilisez pas la batterie ou le chargeur pour un autre produit. Une surchauffe, un incendie ou une explosion pourraient se produire.
- Ne modifiez JAMAIS le circuit électrique. Toute modification du système électrique peut provoquer un choc, un incendie ou une explosion, ou endommager le système de manière permanente.
- Ne pas permettre de contact direct entre les bornes de la batterie. Un incendie ou une explosion pourrait se produire.
- Ne laissez aucun type de liquide entrer en contact avec la batterie ou ses composants.

Recharge du véhicule

ATTENTION !

• ÉVITEZ LES INCENDIES ET LES CHOCS ÉLECTRIQUES :

- Des gaz explosifs sont créés pendant la charge. Ne chargez pas près de chaleur ou de matériaux inflammables. Chargez la batterie **UNIQUEMENT** dans un endroit bien ventilé.
 - Ne prenez **JAMAIS** la batterie par les fils ou le chargeur. La batterie risque d'être endommagée et de provoquer un incendie. Prenez la batterie par le boîtier **UNIQUEMENT**.
 - Chargez la batterie dans un endroit sec **UNIQUEMENT**.
 - Les bornes de la batterie, les terminaux et les accessoires connexes contiennent du plomb et des composés de plomb, des produits chimiques reconnus par l'État de Californie comme étant cancérigènes et nocifs pour la reproduction. Se laver les mains après manipulation.
 - Ne pas ouvrir la batterie. La batterie contient de l'acide de plomb et d'autres matériaux toxiques et corrosifs.
 - Ne pas ouvrir le chargeur. Les fils et les circuits exposés à l'intérieur du boîtier peuvent provoquer des chocs électriques. Seuls les adultes sont autorisés à manipuler ou à charger la batterie. Ne laissez **JAMAIS** un enfant manipuler ou charger la batterie. La batterie est lourde et contient de l'acide de plomb (électrolyte).
 - Ne faites pas tomber la batterie. La batterie pourrait être endommagée de façon permanente ou provoquer des blessures graves.
 - Avant de charger la batterie, vérifiez que la batterie, le chargeur, son cordon d'alimentation et les connecteurs ne sont pas usés ou endommagés. **NE PAS** charger la batterie si des pièces ont été endommagées.
 - Ne pas laisser la batterie se vider complètement. Rechargez la batterie après chaque utilisation ou une fois par mois si elle n'est pas utilisée régulièrement.
 - Ne pas charger la batterie à l'envers.
 - Fixez toujours la batterie à l'aide du support. La batterie peut tomber et blesser un enfant si le véhicule se renverse.
 - Il est recommandé que les jeunes enfants soient surveillés par un adulte.
 - Le jouet doit être utilisé avec prudence car il faut être habile pour éviter les chutes ou les collisions susceptibles de blesser l'utilisateur ou des tiers.
- La prise de charge se trouve **SOUS LE SIÈGE**.
 - **L'INTERRUPTEUR D'ALIMENTATION** doit être en position d'**ARRÊT** lors de la recharge.
 - Avant la première utilisation, vous devez charger la batterie pendant 8 à 12 heures. Ne rechargez pas la batterie pendant plus de 20 heures afin d'éviter une surchauffe du chargeur.
 - Lorsque le véhicule commence à fonctionner lentement, rechargez la batterie.
 - Après chaque utilisation ou une fois par mois, le temps de recharge minimum est de 8 à 12 heures, pas plus de 20 heures.

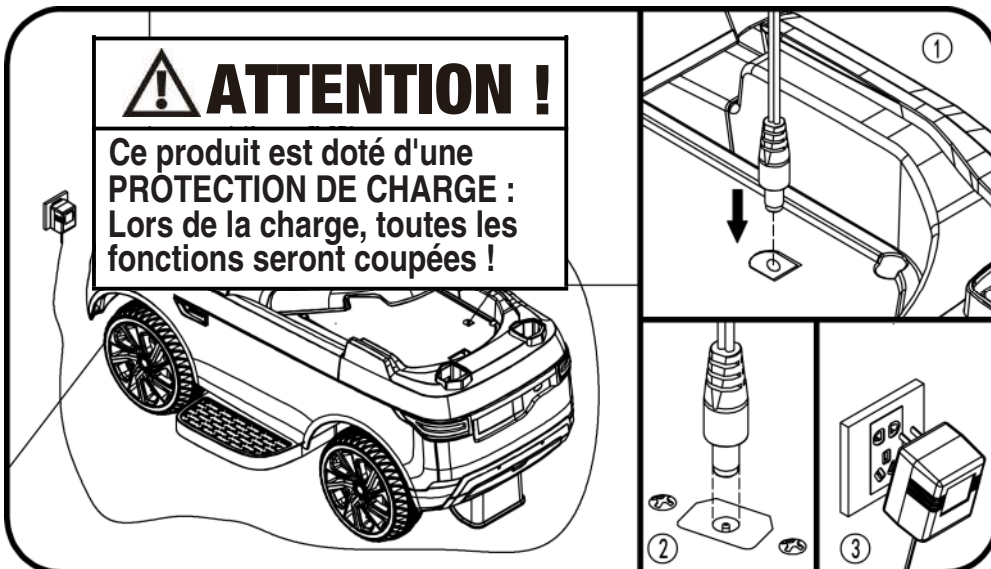

1. Ouvrez le siège et localisez le port orifice de chargement ;
2. Branchez le port du chargeur dans la prise d'entrée ;
3. Branchez la fiche du chargeur sur une prise murale. La batterie commence à se charger.

Guide de dépannage

■ PROBLÈME : Le véhicule ne fonctionne pas.

CAUSE POSSIBLE : La batterie est peut-être déchargée.

Après chaque utilisation, ou au moins une fois par mois, chargez la batterie pendant 8 à 12 heures. Ne laissez pas la batterie sur le chargeur pendant plus de 20 heures.

CAUSE POSSIBLE : Le fusible thermique s'est déclenché.

Le véhicule est équipé d'un fusible à réarmement automatique. Lorsque le véhicule est surchargé ou mal utilisé, le fusible à réarmement automatique est coupé pendant 5 à 20 secondes avant de redevenir opérationnel. Le fusible à réarmement automatique se trouve sous le siège (voir l'image).

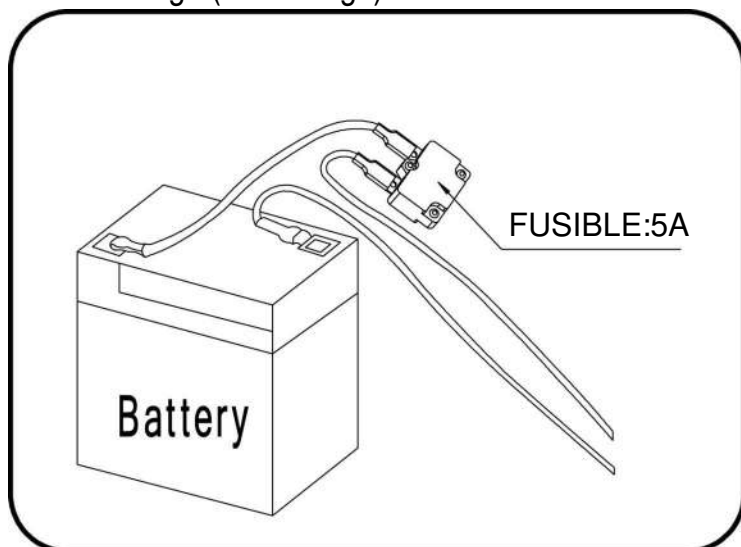

Pour éviter que le fusible ne coupe l'alimentation, suivez ces conseils :

NE PAS surcharger le véhicule, poids maximum autorisé : 23 kg.

NE PAS remorquer d'objet derrière le véhicule.

NE PAS conduire sur des pentes raides.

NE PAS heurter d'objets fixes, ce qui pourrait faire patiner les roues et provoquer une surchauffe du moteur. NE PAS conduire par temps très chaud, les composants risquent de surchauffer.

NE PAS manipuler le système électrique, cela pourrait créer un court-circuit et provoquer le déclenchement du fusible.

CAUSE POSSIBLE : Les écrous de roue sont desserrés.

Si les écrous ne sont pas serrés, les roues ne s'engageront pas dans les engrenages avant. Serrer l'écrou à l'aide de la clé à écrou.

CAUSE POSSIBLE : Le connecteur ou les fils de la batterie sont desserrés.

Assurez-vous que les connecteurs de la batterie sont bien branchés les uns aux autres.

CAUSE POSSIBLE : La batterie est déchargée.

Avez-vous correctement entretenu la batterie en suivant les instructions ? La batterie est-elle vieille ? Il se peut que votre batterie doive être remplacée.

CAUSE POSSIBLE : Le système électrique est endommagé.

De l'eau peut avoir corrodé le système, ou des saletés, du gravier ou du sable peuvent avoir bloqué l'interrupteur.

CAUSE POSSIBLE : Le moteur est endommagé.

Le moteur doit être réparé par un professionnel.

■ PROBLÈME : La batterie ne se recharge pas.

CAUSE POSSIBLE : Le connecteur de la batterie ou le connecteur de l'adaptateur est desserré.

Assurez-vous que le connecteur de la batterie et le connecteur de l'adaptateur sont fermement branchés l'un à l'autre.

CAUSE POSSIBLE : Le chargeur n'est pas branché.

Assurez-vous que le chargeur est branché sur la prise murale et que la prise est sous tension.

CAUSE POSSIBLE : Le chargeur ne fonctionne pas.

Le chargeur est-il chaud pendant la charge ? Si ce n'est pas le cas, il se peut que le chargeur soit cassé et doive être remplacé.

Guide de dépannage

■ PROBLÈME: Le véhicule ne fonctionne pas très longtemps.

CAUSE POSSIBLE : La batterie est peut-être insuffisamment chargée.

Il se peut que vous ne chargiez pas la batterie assez longtemps. Après chaque utilisation, ou au moins une fois par mois, chargez la batterie pendant 8 à 12 heures. Ne laissez pas la batterie sur le chargeur pendant plus de 20 heures.

CAUSE POSSIBLE: La batterie est vieille.

La batterie finira par ne plus pouvoir tenir la charge. En fonction de la fréquence d'utilisation et des conditions variables, la batterie devrait fonctionner pendant un à trois ans. Remplacez la batterie par une neuve.

■ PROBLÈME: La batterie émet un bourdonnement ou un gargouillement lors de la charge.

Ce phénomène est normal et n'est pas inquiétant. Elle peut également être silencieuse pendant la charge, ce qui est également normal.

■ PROBLÈME: Le chargeur est chaud lors de la recharge de la batterie.

Ce phénomène est normal et n'est pas inquiétant.

Entretien de votre véhicule

Il incombe aux parents de vérifier les principales parties du jouet avant utilisation. Doit examiner régulièrement les dangers potentiels, tels que la batterie, la charge, le câble ou la corde, la prise, les vis de fixation de l'enceinte ou d'autres pièces et, en cas de tels dommages, le jouet ne doit pas être utilisé tant que ces dommages n'ont pas été correctement éliminés.

- Assurez-vous que les pièces en plastique du véhicule ne sont ni fissurées ni cassées.
- Utilisez occasionnellement une huile légère pour lubrifier les pièces mobiles telles que les roues.
- Garez le véhicule à l'intérieur ou couvrez-le d'une bâche pour le protéger des intempéries.
- Éloignez le véhicule des sources de chaleur, telles que les poêles et les radiateurs. Les pièces en plastique pourraient fondre.
- Rechargez la batterie après chaque utilisation. Seul un adulte doit manipuler la batterie. Rechargez la batterie au moins une fois par mois lorsque le véhicule n'est pas utilisé.
- Ne lavez pas le véhicule avec un tuyau. Ne lavez pas le véhicule avec de l'eau et du savon. Ne conduisez pas le véhicule par temps pluvieux ou neigeux. L'eau endommagera le moteur, le système électrique et la batterie.
- Nettoyez le véhicule avec un chiffon doux et sec. Pour redonner de l'éclat aux pièces en plastique, utilisez un poli pour meubles sans cire. Ne pas utiliser de cire pour voiture. Ne pas utiliser de nettoyeurs abrasifs.
- Ne conduisez pas le véhicule dans de la terre meuble, du sable ou du gravier fin qui pourraient endommager les pièces mobiles, les moteurs ou le système électrique.
- Lorsqu'il n'est pas utilisé, toutes les sources électriques doivent être éteintes. Éteignez l'interrupteur d'alimentation et débranchez la connexion de la batterie.

Mise au rebut de la batterie

Mise au rebut de la batterie





- Votre batterie au plomb scellée doit être recyclée ou éliminée de manière écologique.
- Ne jetez pas votre batterie au plomb dans un feu. La batterie risque d'exploser ou de fuir.
- Ne vous débarrassez pas d'une batterie plomb-acide avec vos ordures ménagères.

L'incinération, l'enfouissement ou le mélange de batteries au plomb scellées avec les déchets ménagers est interdit par la loi.

- Retournez une batterie épuisée à votre centre local de recyclage de batteries au plomb agréé, tel qu'un vendeur local de batteries automobiles.
- Contactez les responsables locaux de la gestion des déchets pour obtenir d'autres informations concernant le recyclage et l'élimination écologique des batteries au plomb.C
- La batterie ne doit être chargée que par un adulte. veuillez charger le produit avant de l'utiliser !
- Le jouet ne doit pas être connecté à des puissances excessives (plus que la quantité spécifiée ici), et il ne doit pas être utilisé pendant le processus de charge.
- Toute batterie rechargeable ne doit être chargée que sous la surveillance d'un adulte.
- Le chargeur de batterie doit régulièrement vérifier que les fils, les fiches, le boîtier et les autres pièces ne sont pas endommagés et les dommages constatés doivent cesser d'être utilisés et être restaurés.
- Ouvrez le couvercle du compartiment à piles de la télécommande et placez deux piles, en respectant la polarité des piles. Remplacez le couvercle du compartiment des piles et verrouillez le tout à l'aide de vis (faites remplacer les piles par un adulte et conformément aux étapes ci-dessus).
- Toutes les piles doivent être insérées en respectant la polarité.
- Les piles non rechargeables ne doivent pas être chargées, veuillez retirer toute pile épuisée du jouet.
- Ne mélangez pas de vieilles et de nouvelles piles, ou ne mélangez pas différents types de piles.
- Le chargeur de batterie utilisé avec le jouet doit être régulièrement examiné pour vérifier que le cordon, la fiche, le boîtier et les autres pièces ne sont pas endommagés et, si tel est le cas, il ne doit pas être utilisé tant que ces dommages n'ont pas été réparés.

FR

Si vous avez la moindre question, veuillez contacter notre centre d'assistance à la clientèle. Nos coordonnées sont les suivantes:

 0033-1-84166106
 aosom@mhfrance.fr

Importé par:
MH France
2, rue Maurice Hartmann
92130 Issy-les-Moulineaux
France
Fabriqué en Chine

Nos produits sont conformes aux normes

ASTM F963 ; GB6675, GB19865 ; EN71 et EN62115.

KINDER ELEKTRONISCHES SPIELZEUGAUTO

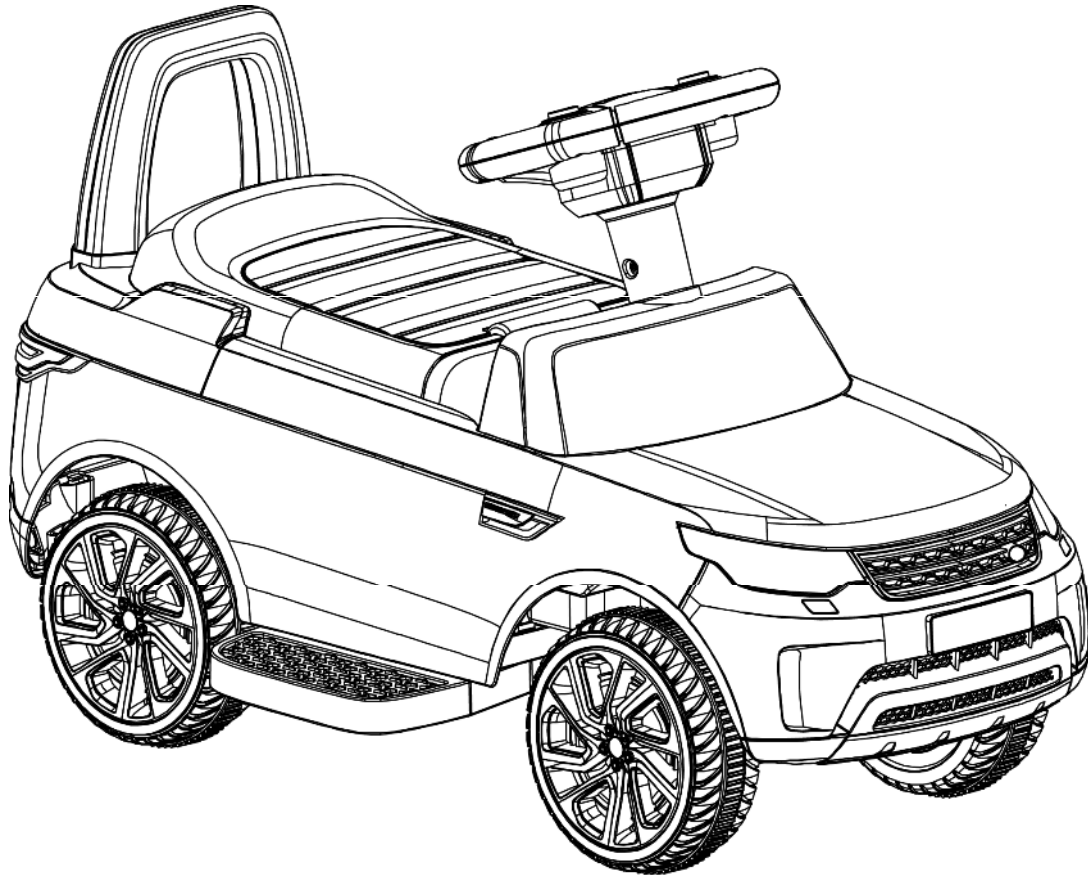

- Geeignet ab 18-60 Monate
- Maximales Gewicht des Benutzers: 23 kg
- Montage durch einen Erwachsenen erforderlich



Bitte bewahren Sie dieses Handbuch zum späteren Nachschlagen auf, da es wichtige Informationen enthält.

Vor der ersten Verwendung sollte der Akku mindestens 8-12 Stunden geladen werden, nicht länger als 20 Stunden.

Lesen und verstehen Sie dieses Handbuch vor der Verwendung vollständig!

BEDIENUNGSANLEITUNG

Inhaltsverzeichnis

1. Über Ihr Neues Fahrzeug
2. Teileliste
3. Teile-Diagramm
4. Montageschritte
5. Wie Sie Ihr Fahrzeug betreiben
6. Aufladen des Fahrzeugs
7. Anleitung zur Fehlersuche
8. Wartung Ihres Fahrzeugs
9. Entsorgen der Batterie

Über Ihr Neues Fahrzeug

Vielen Dank für den Kauf unserer Produkte. Wir möchten, dass Ihr Kind jahrelang Freude an diesem Produkt hat. Beachten Sie diese Punkte, wenn Sie diese Anleitung lesen:

Geeignetes Alter:	18-60 monate	Akku:	DC 6V 4.5 AH *1
Belastbarkeit:	Unter 23 kg	Größe des Wagens:	670*415*420mm
Geschwindigkeit:	2,5 bis 3 km/h	Abmessung des Kartons:	685*300*315mm
Material:	PP	Optimale Temperatur:	Unter 40 °C Vermeiden Sie die Verwendung unter stechender Sonne
Ladegerät:	Eingang: Auf dem Ladegerät angegeben	Aufladezeit:	8 bis 12 Stunden, höchstens 20 Stunden
	Ausgang: DC 6 V	Sicherung:	F 5A, selbst zurücksetzend
	Stromstärke: DC 0,5 A		

ACHTUNG!

ZUR SICHERHEIT IHRES KINDES LESEN SIE BITTE ALLE WARNHINWEISE UND MONTAGE-/VERWENDUNGSANWEISUNGEN. BEWAHREN SIE DIESE ANLEITUNG ZUM SPÄTEREN NACHSCHLAGEN AUF.

- **Erwachsenenmontage erforderlich.** Das Produkt enthält Kleinteile, die nur von Erwachsenen zusammengebaut werden dürfen. Halten Sie kleine Kinder bei der Montage fern.
- Entfernen Sie immer das Schutzmaterial und die Polybeutel und entsorgen Sie diese vor dem Zusammenbau.

Teileliste

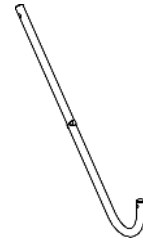

Montageschritte

- Ihr neues Fahrzeug muss von einem Erwachsenen montiert werden. Bitte nehmen Sie sich für die Montage mindestens 40 Minuten Zeit. Kinder können im unmontierten Zustand des Fahrzeugs durch Kleinteile, scharfe Kanten und spitze Gegenstände verletzt werden. Gehen Sie beim Auspacken und Zusammenbau des Fahrzeugs vorsichtig vor. Kinder sollten keine Teile handhaben oder bei der Montage des Fahrzeugs helfen.
- Bitte kennzeichnen Sie alle Teile vor dem Zusammenbau und heben Sie das gesamte Verpackungsmaterial bis zum Ende des Zusammenbaus auf, um sicherzustellen, dass keine Teile weggeworfen werden.
- Für die Montage benötigen Sie folgende Werkzeuge: Schraubendreher (nicht enthalten), Zange (nicht enthalten), Hammer (nicht enthalten).

1. Installieren Sie die Lenkstange.

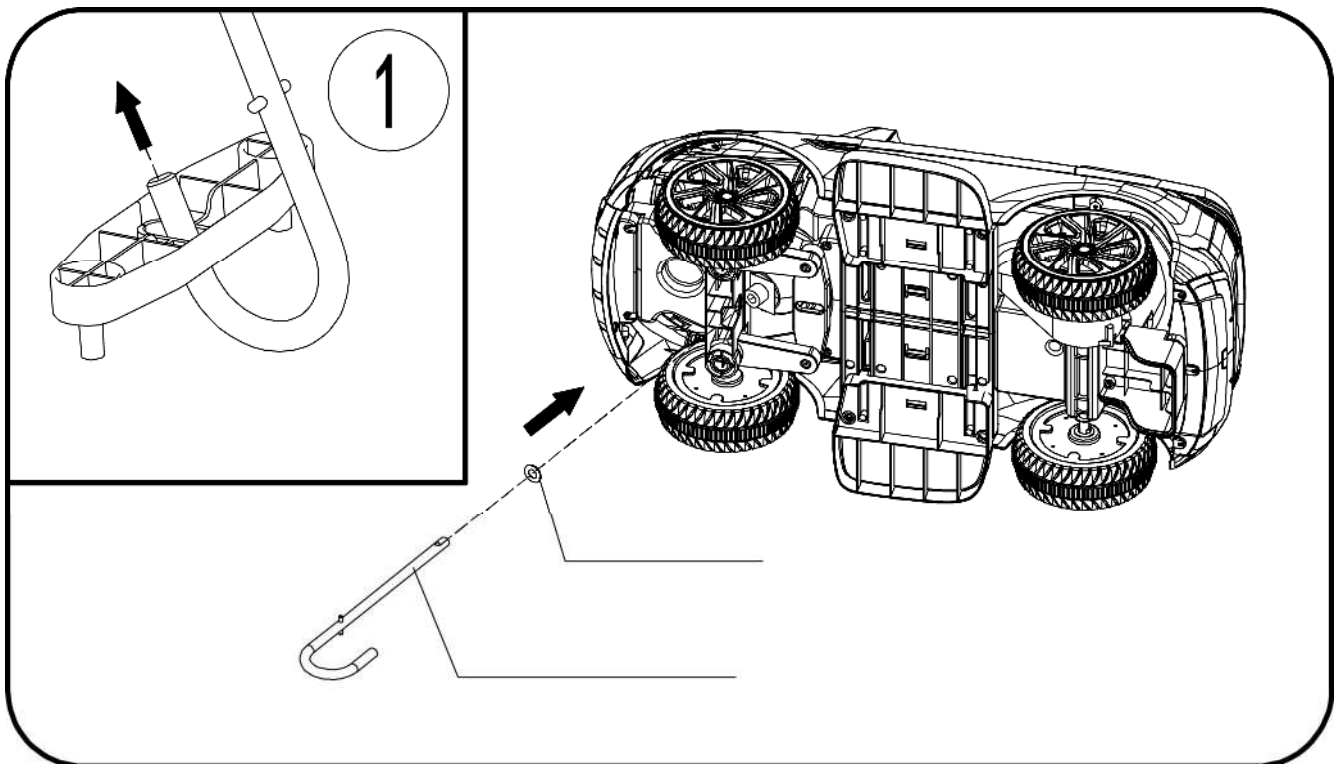

Montageschritte

2. Montieren Sie das Lenkrad.

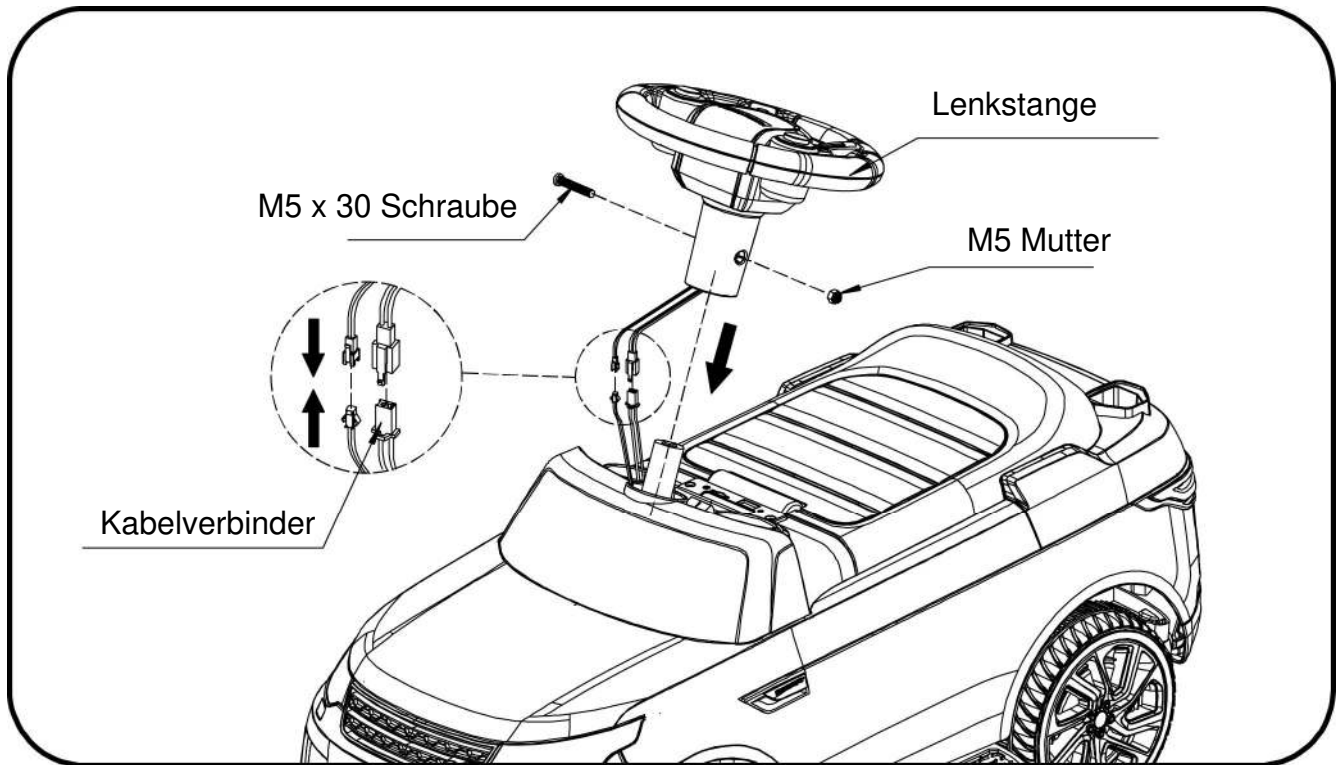

- Entfernen Sie, wie in der Abbildung gezeigt, die Mutter und den Bolzen vom Lenkrad und stecken Sie die Kabelstecker ein.
- Installieren Sie das Lenkrad, wie in der Abbildung gezeigt, und befestigen Sie es mit Mutter und Bolzen.

3. Installieren Sie die Rückenlehne.

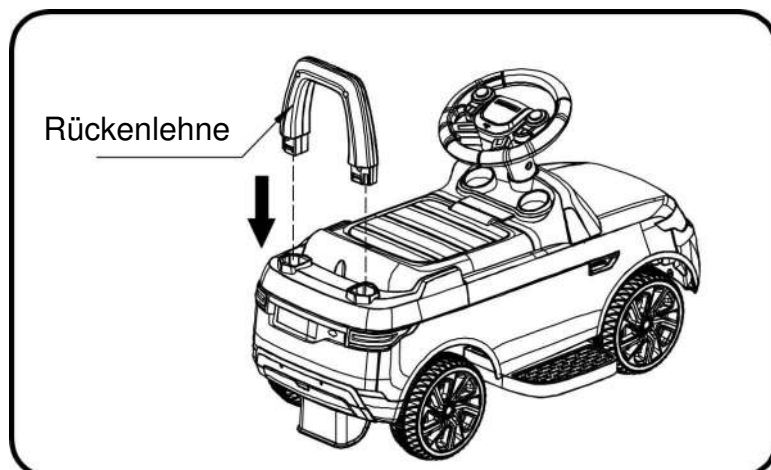

- Drücken Sie die Rückenlehne, wie in der Abbildung gezeigt, nach unten, um sie zu befestigen.

Montageschritte

4. Öffnen Sie das Pedal

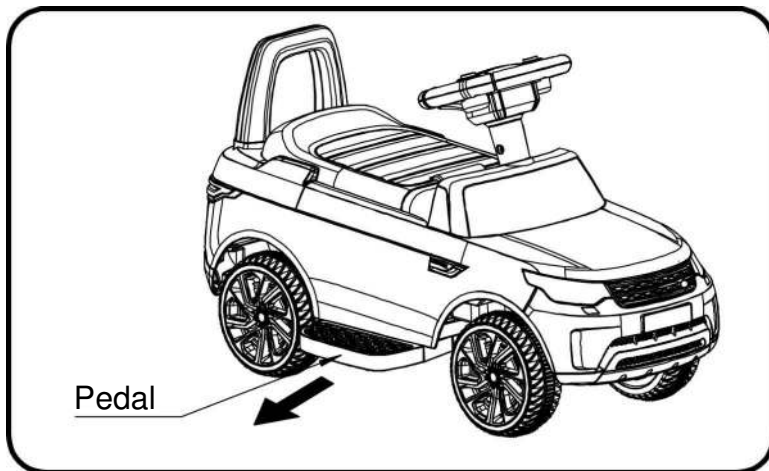

- Ziehen Sie, wie in der Abbildung gezeigt, das Pedal kräftig heraus.
- Um das Pedal wieder zu schließen, gehen Sie in umgekehrter Weise vor.

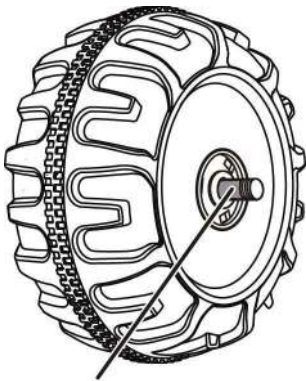

SPALT

WICHTIGE ERGÄNZUNG ZUR BEDIENUNGSANLEITUNG

Nach der Montage jedes Rades auf die Achsen, prüfen Sie bitte die Lücke zwischen dem Schraubengewinde und dem Federteil (siehe Bild unten), wenn die Lücke zu groß ist, fügen Sie bitte zwei oder drei Unterlegscheiben im Inneren des Rades hinzu, aber nachdem Sie die Mutter außerhalb des Rades festziehen, drehen Sie bitte das Rad mit dem Finger, um zu prüfen, ob das Rad reibungslos laufen kann, dies ist sehr wichtig, denn wenn das Rad reibungslos laufen kann, ist es in Ordnung, aber wenn die Mutter das Rad drückt und das Rad nicht reibungslos laufen kann, wird der Motor leicht brechen! Dann müssen Sie eine oder zwei Unterlegscheiben abnehmen, um sicherzustellen, dass das Rad reibungslos laufen kann!

So betreiben Sie Ihr Fahrzeug

ACHTUNG!

VERLETZUNGEN UND TODESFÄLLE VERHINDERN:

- **LASSEN SIE IHR KIND NIEMALS UNBEAUF SICHTIGT. DIREKTE BEAUF SICHTIGUNG DURCH EINEN ERWACHSENEN IST ERFORDERLICH.** Das Kind immer im Auge behalten, wenn es sich im Fahrzeug befindet.
- Verwenden Sie das Gerät niemals im Straßenverkehr, in der Nähe von Autos, auf oder in der Nähe von steilen Gefällen oder Treppen, Schwimmbädern oder anderen Gewässern.
- Tragen Sie immer Schuhe und erlauben Sie niemals mehr als einen Fahrer.
- Immer auf dem Sitz sitzen.
- Geeignet für Kinder ab 18-60 Monate; maximales Benutzergewicht 23 kg.
- Nicht für die Verwendung im Straßenverkehr geeignet.

Muss vor der Verwendung bestätigt werden, dass die Arbeit bereits beendet ist:

- **Wichtig!** Der Akku muss vor der ersten Verwendung des Fahrzeugs 8 bis 12 Stunden lang aufgeladen werden, nicht länger als 20 Stunden. Nur ein Erwachsener darf den Akku laden oder aufladen.
- Schließen Sie die Montage des kompletten Fahrzeugs gemäß den in der Bedienungsanleitung beschriebenen Schritten ab. Das Steckpaket des Akkus ist bereits gut eingesteckt, der Strom ist bereits durchgesteckt.
- An allen Stellen, an denen die Schraube benötigt wird, ist die Verschraubung bereits verriegelt.

Regeln für sicheres Fahren

LESEN SIE DIESE REGELN IHREM KIND UND SEINEN SPIELKAMERADEN LAUT VOR UND STELLEN SIE SICHER, DASS SIE SIE VERSTEHEN!

- Dieses Spielzeug ist keine Spielerei. Tragen Sie beim Fahren immer einen Helm und Schutzkleidung.
- Direkte Beaufsichtigung durch einen Erwachsenen erforderlich.
- Halten Sie Kinder in einem sicheren Bereich zum Fahren.
- Fahren Sie niemals auf der Fahrbahn, in der Nähe von Kraftfahrzeugen, auf Rasenflächen, in der Nähe von steilen Hängen oder Stufen, Schwimmbädern oder anderen Gewässern.
- Verwenden Sie das Spielzeug nur auf ebenen Flächen, z. B. in Ihrem Haus, Garten oder auf einem Spielplatz.
- Niemals im Dunkeln verwenden. Ein Kind könnte auf unerwartete Hindernisse stoßen und einen Unfall erleiden. Betreiben Sie das Fahrzeug nur bei Tageslicht oder in einem gut beleuchteten Bereich.
- Es wird nicht empfohlen, das Fahrzeug auf nassem Untergrund oder auf Steigungen von mehr als 15 Grad zu fahren.
- Verwenden Sie dieses Fahrzeug nicht im Außenbereich, wenn es regnet oder schneit.
- Achten Sie darauf, dass Sie das Fahrzeug vollständig zum Stehen bringen, bevor Sie die Fahrtrichtung wechseln.
- Bitte beachten Sie die korrekten Gewichts- und Altersgrenzen, die zum Fahren dieses Fahrzeugs erlaubt sind.
- Es ist verboten, die Schaltung zu verändern oder andere elektrische Teile hinzuzufügen
- Überprüfen Sie die Leitungen und Anschlüsse des Fahrzeugs regelmäßig.
- Um Unfälle zu vermeiden, stellen Sie vor der Fahrt sicher, dass das Fahrzeug sicher ist.
- Lassen Sie kein Kind die Räder berühren oder sich in deren Nähe aufhalten, wenn sich das Fahrzeug in Bewegung befindet.

So betreiben Sie Ihr Fahrzeug

Verwendung (Stellen Sie sicher, dass der Ein-/Aus-Schalter eingeschaltet ist)

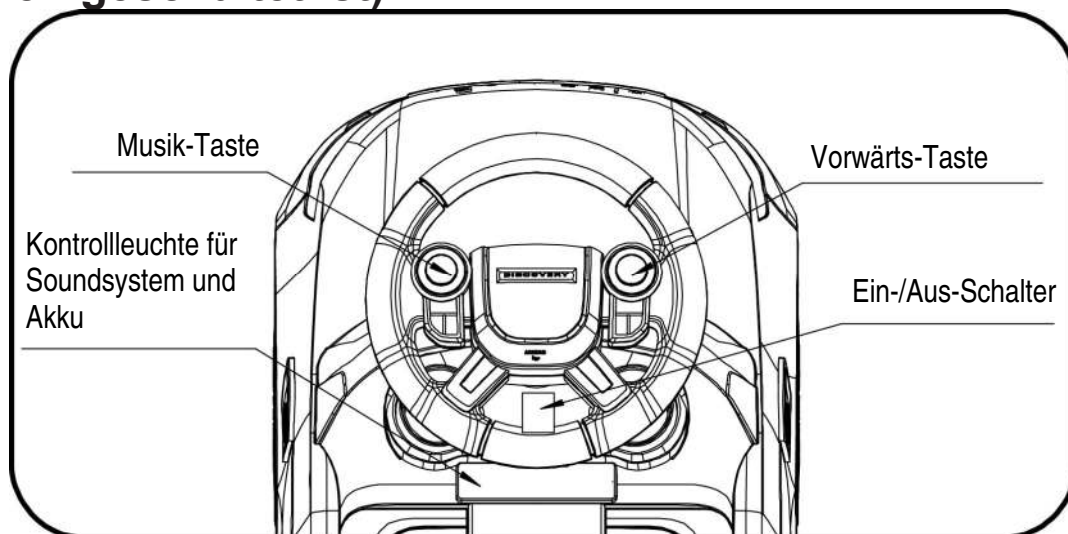

Wichtig!

Stoppen Sie das Fahrzeug immer, wenn Sie die Geschwindigkeit oder Richtung ändern, um Schäden am Getriebe und Motor zu vermeiden.

- (1) Schalten Sie zunächst den Ein-/Aus-Schalter ein, der Klang kann gespielt werden.
- (2) Drücken Sie die „Vorwärts-Taste“, das Fahrzeug fährt vorwärts.
- (3) Lassen Sie die „Vorwärts-Taste“ los, das Fahrzeug hält an.
- (4) Schalten Sie den Ein-/Aus-Schalter ein, dann können Sie Musik genießen, indem Sie eine beliebige Musiktaste drücken.

So betreiben Sie Ihr Fahrzeug

(5) Verwendung des Soundsystems und der Kontrollleuchte für den Akku

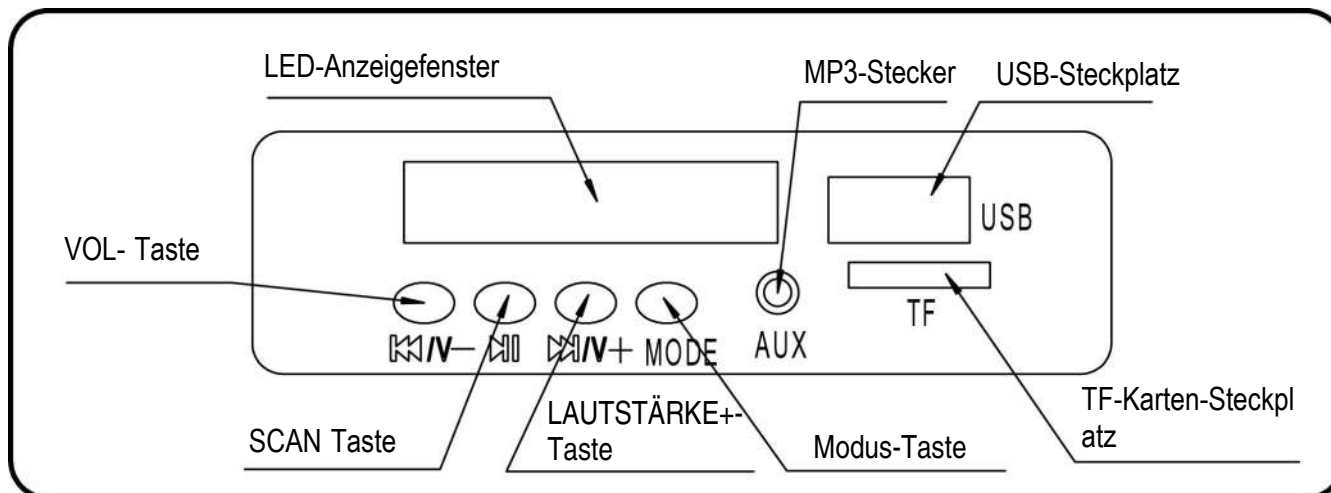

1. Mp3-Anschluss ist vorhanden, aber Sie benötigen einen externen Player (nicht im Lieferumfang enthalten).

USB-Steckplatz ist vorhanden, benötigt aber ein USB-Laufwerk (nicht im Lieferumfang enthalten).

TF-Kartensteckplatz ist vorhanden, aber Sie benötigen eine TF-Karte (nicht im Lieferumfang enthalten).

2. MODUSWAHL

Drücken Sie die „MODUS-Taste“:

- . Das LED Display zeigt „USB“ an, was bedeutet, dass der Player im U-Laufwerk arbeitet.
- . Das LED Display zeigt „TF“ an, was bedeutet, dass der Player mit einer TF-Karte arbeitet.
- . Das LED Display zeigt „Vortage digital“ an, was bedeutet, dass der Player im Speicherzustand arbeiten kann. Oder drücken Sie die „MODUS-Taste“, der Player wechselt in den Zustand des angeschlossenen MP3 Gerätes.
- . Das LED Display zeigt „FM“ an, Sie können die Radiofunktion verwenden.

3. Sie können die Lautstärke durch langes Drücken der „VOL- Taste“ oder der „VOL+ Taste“ einstellen. Klicken Sie auf die „VOL- Taste“ oder die „VOL+ Taste“ können Sie zwischen Musik und Radio umschalten.

4. Klicken Sie auf die „SCAN-Taste“, können Sie die Musikwiedergabe und -pause steuern.

So betreiben Sie Ihr Fahrzeug

Schaltplan

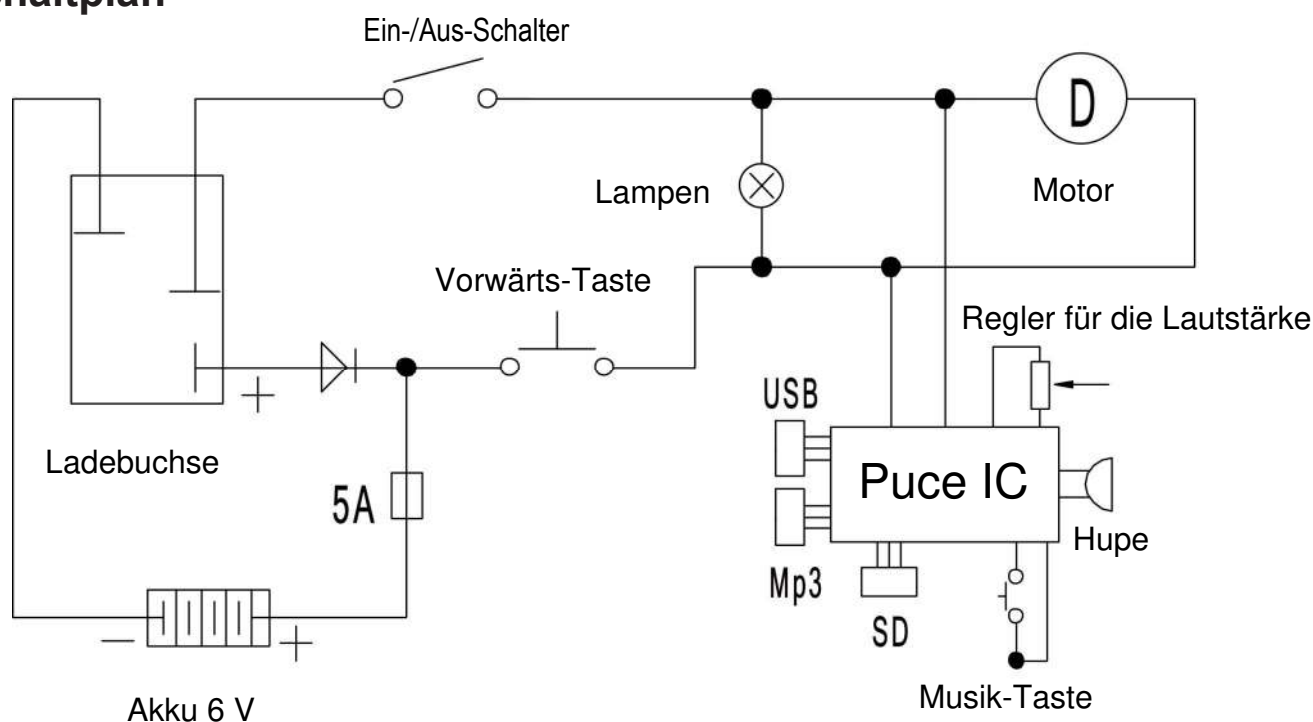

Aufladen Ihres Fahrzeugs

Nur ein Erwachsener kann den Akku laden und aufladen!

- Nicht wiederaufladbare Akkus dürfen nicht wieder aufgeladen werden;
- verschiedene Arten von Akkus oder neue und gebrauchte Akkus dürfen nicht vermischt werden;
- Akkus müssen mit der richtigen Polarität eingelegt werden;
- Erschöpfte Akkus sind aus dem Spielzeug zu entfernen;
- Die Versorgungsklemmen dürfen nicht kurzgeschlossen werden.
- Wiederaufladbare Akkus dürfen nur unter Aufsicht von Erwachsenen geladen werden;
- Wiederaufladbare Akkus müssen vor dem Laden aus dem Spielzeug entfernt werden;
- Die Stromwandler oder Akkuladegeräte, die mit dem Spielzeug verwendet werden, sind regelmäßig auf Schäden am Kabel, am Stecker, am Gehäuse und an anderen Teilen zu überprüfen; im Falle eines solchen Schadens dürfen sie nicht verwendet werden, bis der Schaden behoben ist.

! ACHTUNG!

• VERMEIDEN SIE FEUER UND STROMSCHLÄGE:

- Verwenden Sie nur den Akku und das Ladegerät, die mit Ihrem Motorrad geliefert wurden. Ersetzen Sie den Akku oder das Ladegerät NIEMALS durch ein anderes Fabrikat. Die Verwendung eines anderen Akkus oder Ladegeräts kann einen Brand oder eine Explosion verursachen.
- Verwenden Sie den Akku oder das Ladegerät nicht für ein anderes Produkt. Es könnte zu Überhitzung, Brand oder Explosion kommen.
- Verändern Sie NIEMALS das Stromkreissystem. Eingriffe in das elektrische System können zu einem Stromschlag, Brand oder einer Explosion führen oder das System dauerhaft beschädigen.
- Vermeiden Sie den direkten Kontakt zwischen den Polen des Akkus. Es kann zu Bränden oder Explosionen kommen.
- Achten Sie darauf, dass keine Flüssigkeit auf den Akku oder seine Komponenten gelangt.

Aufladen Ihres Fahrzeugs

ACHTUNG!

• VERMEIDEN SIE FEUER UND STROMSCHLÄGE:

- Beim Laden werden explosive Gase erzeugt. Laden Sie nicht in der Nähe von Hitze oder brennbaren Materialien. Laden Sie den Akku NUR in einem gut belüfteten Bereich auf.
- Heben Sie den Akku NIEMALS an den Kabeln oder am Ladegerät auf. Der Akku kann beschädigt werden und einen Brand verursachen. Heben Sie den Akku NUR am Gehäuse an.
- Laden Sie den Akku NUR in einem trockenen Raum.

• Die Pole des Akkus, die Klemmen und das dazugehörige Zubehör enthalten Blei und Bleiverbindungen, Chemikalien, die dem Staat Kalifornien als krebserregend und fortpflanzungsgefährdend bekannt sind. Waschen Sie sich nach der Handhabung die Hände. • Öffnen Sie den Akku nicht. Der Akku enthält Bleisäure und andere Materialien, die giftig und ätzend sind.

• Öffnen Sie das Ladegerät nicht. Freiliegende Kabel und Schaltkreise im Inneren des Gehäuses können zu Stromschlägen führen.

Nur Erwachsene dürfen den Akku handhaben oder laden. Erlauben Sie Kindern NIEMALS, den Akku zu handhaben oder zu laden. Der Akku ist schwer und enthält Bleisäure (Elektrolyt).

• Lassen Sie den Akku nicht fallen. Der Akku könnte dauerhaft beschädigt werden oder schwere Verletzungen verursachen.

• Prüfen Sie vor dem Laden des Akkus, ob der Akku, das Ladegerät, sein Stromkabel und die Steckverbindungen abgenutzt oder beschädigt sind. Laden Sie den Akku NICHT, wenn Teile beschädigt sind.

• Lassen Sie den Akku nicht vollständig entleeren. Laden Sie den Akku nach jeder Verwendung oder einmal im Monat auf, wenn er nicht regelmäßig verwendet wird.

• Laden Sie den Akku nicht verkehrt herum.

• Sichern Sie den Akku immer mit der Halterung. Der Akku kann herausfallen und ein Kind verletzen, wenn das Fahrzeug umkippt. • Eine Empfehlung für die Beaufsichtigung von Kleinkindern durch Erwachsene.

• Das Spielzeug sollte mit Vorsicht verwendet werden, da Fähigkeiten erforderlich sind, um Stürze oder Zusammenstöße zu vermeiden, die zu Verletzungen des Benutzers oder Dritter führen können.

- Die Buchse zum Laden befindet sich **UNTER DEM SITZ**.
- Der **NETZSCHALTER** muss während des Ladevorgangs in die Position AUS gedreht werden.
- Vor der ersten Verwendung sollten Sie den Akku 8-12 Stunden lang laden. Laden Sie den Akku nicht länger als 20 Stunden auf, um eine Überhitzung des Ladegeräts zu vermeiden.
- Laden Sie die Batterie auf, wenn das Fahrzeug langsam zu laufen beginnt.
- Nach jeder Verwendung oder einmal im Monat müssen Sie den Akku mindestens 8 bis 12 Stunden aufladen, nicht länger als 20 Stunden.

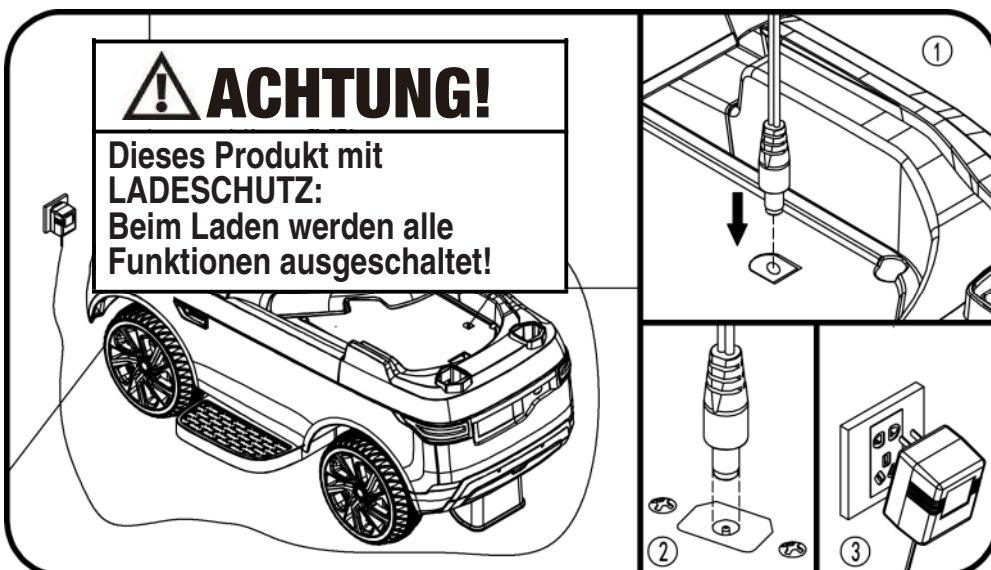

1. Öffnen Sie den Sitz und suchen Sie das Loch zum Aufladen;
2. Stecken Sie den Anschluss des Ladegeräts in die Eingangsbuchse;
3. Stecken Sie den Stecker des Ladegeräts in eine Wandsteckdose. Der Akku beginnt zu laden.

Anleitung zur Fehlersuche

■ PROBLEM: Das Fahrzeug läuft nicht

PROBLEM-URSACHE: Der Akku ist möglicherweise zu schwach aufgeladen.

Laden Sie den Akku nach jeder Verwendung oder mindestens einmal im Monat für 8 bis 12 Stunden. Lassen Sie den Akku nicht länger als 20 Stunden am Ladegerät.

MÖGLICHE URSACHE: Die Thermosicherung hat ausgelöst.

Das Fahrzeug ist mit einer selbstrückstellenden Sicherung ausgestattet. Wenn das Fahrzeug überlastet oder falsch betrieben wird, wird die selbstrückstellende Sicherung für 5-20 Sekunden abgeschaltet, bevor sie wieder betriebsbereit ist. Die selbstrücksetzende Sicherung befindet sich unter dem Sitz (siehe Abbildung).

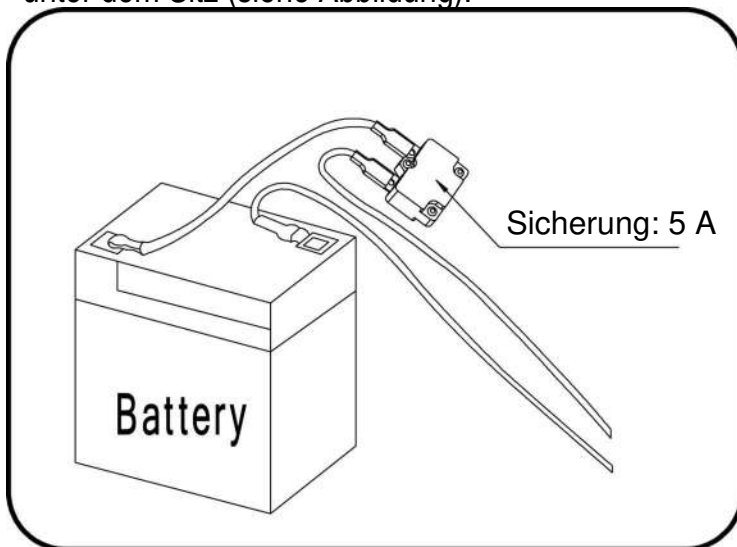

Um zu vermeiden, dass die Sicherung den Strom ausschaltet, beachten Sie die folgenden Richtlinien: Überladen Sie das Fahrzeug NICHT, zulässiges Höchstgewicht: 23 kg.

Ziehen Sie KEINE Gegenstände hinter dem Fahrzeug her. Fahren Sie NICHT steile Hänge hinauf.

Fahren Sie NICHT gegen feste Gegenstände, da dies zum Durchdrehen der Räder und damit zur Überhitzung des Motors führen kann. Fahren Sie NICHT bei sehr heißem Wetter, die Komponenten könnten überhitzen.

Nehmen Sie KEINE Eingriffe in das elektrische System vor, da dies einen Kurzschluss schaffen kann, wodurch die Sicherung ausgelöst wird.

MÖGLICHE URSACHE: Die Radmutter sind locker.

Wenn die Muttern nicht fest angezogen sind, greifen die Räder nicht im Vorwärtsgang. Ziehen Sie die Muttern mit dem Mutternschlüssel fest.

MÖGLICHE URSACHE: Akkustecker oder Kabel sind lose.

Stellen Sie sicher, dass die Akkustecker fest miteinander verbunden sind.

MÖGLICHE URSACHE: Der Akku ist leer.

Haben Sie den Akku ordnungsgemäß und gemäß den Anweisungen gewartet? Ist der Akku alt?

Möglicherweise muss der Akku ausgetauscht werden.

MÖGLICHE URSACHE: Das elektrische System ist beschädigt.

Wasser könnte das System korrodiert haben, oder loser Schmutz, Kies oder Sand könnte den Schalter blockiert haben.

MÖGLICHE URSACHE: Der Motor ist beschädigt.

Der Motor muss professionell repariert werden.

■ PROBLEM: Der Akku lädt nicht auf.

MÖGLICHE URSACHE: Der Akkustecker oder der Netzteilstecker ist locker.

Stellen Sie sicher, dass der Akku- und der Netzteilstecker fest zusammengesteckt sind.

MÖGLICHE URSACHE: Das Ladegerät ist nicht eingesteckt.

Stellen Sie sicher, dass das Ladegerät in die Steckdose eingesteckt ist und die Stromversorgung zur Steckdose eingeschaltet ist.

MÖGLICHE URSACHE: Das Ladegerät funktioniert nicht.

Ist das Ladegerät beim Aufladen warm? Wenn nicht, ist das Ladegerät möglicherweise defekt und muss ausgetauscht werden.

Anleitung zur Fehlersuche

■ PROBLEM: Das Fahrzeug läuft nicht sehr lange.

MÖGLICHE URSACHE: Der Akku ist möglicherweise nicht ausreichend aufgeladen.

Möglicherweise laden Sie den Akku nicht lange genug auf. Laden Sie den Akku nach jeder Verwendung, mindestens jedoch einmal im Monat, für 8 bis 12 Stunden. Lassen Sie den Akku nicht länger als 20 Stunden am Ladegerät.

MÖGLICHE URSACHE: Der Akku ist alt.

Der Akku verliert mit der Zeit die Fähigkeit, eine Ladung zu halten. Je nach Umfang der Verwendung und den unterschiedlichen Bedingungen sollte der Akku ein bis drei Jahre betrieben werden. Ersetzen Sie den Akku durch einen neuen.

■ PROBLEM: Der Akku brummt oder gluckert beim Laden.

Dies ist normal und kein Grund zur Besorgnis. Er kann beim Laden auch leise sein, was ebenfalls normal ist.

■ PROBLEM: Das Ladegerät fühlt sich warm an, wenn der Akku aufgeladen wird.

Dies ist normal und kein Grund zur Besorgnis.

Wartung Ihres Fahrzeugs

Es liegt in der Verantwortung der Eltern, die wichtigsten Teile des Spielzeugs vor der Verwendung zu prüfen. Sie müssen das Spielzeug regelmäßig auf mögliche Gefahren untersuchen, wie z. B. den Akku, das Laden, das Kabel oder die Schnur, den Stecker, die Schrauben und das Befestigungsgehäuse anderer Teile, und im Falle einer solchen Beschädigung darf das Spielzeug nicht benutzt werden, bis diese Beschädigung ordnungsgemäß entfernt wurde.

- Stellen Sie sicher, dass die Kunststoffteile des Fahrzeugs nicht gerissen oder gebrochen sind.
- Verwenden Sie gelegentlich ein leichtes Öl, um bewegliche Teile, wie z. B. Räder, zu schmieren.
- Stellen Sie das Fahrzeug in einer Halle ab oder decken Sie es mit einer Plane ab, um es vor nassem Wetter zu schützen.
- Halten Sie das Fahrzeug von Wärmequellen, wie z. B. Öfen und Heizungen, fern. Kunststoffteile können schmelzen.
- Laden Sie den Akku nach jedem Gebrauch wieder auf. Der Akku darf nur von einem Erwachsenen gehandhabt werden. Laden Sie den Akku mindestens einmal im Monat auf, wenn das Fahrzeug Raider nicht verwendet wird.
- Waschen Sie das Fahrzeug nicht mit einem Schlauch. Waschen Sie das Fahrzeug nicht mit Seife und Wasser. Fahren Sie das Fahrzeug nicht bei Regen- oder Schneewetter. Wasser beschädigt den Motor, das elektrische System und den Akku.
- Reinigen Sie das Fahrzeug mit einem weichen, trockenen Tuch. Um den Glanz von Kunststoffteilen wiederherzustellen, verwenden Sie eine wachsfreie Möbelpolitur. Verwenden Sie kein Autowachs. Verwenden Sie keine scheuernden Reinigungsmittel.
- Fahren Sie das Fahrzeug nicht auf losem Schmutz, Sand oder feinem Kies, die bewegliche Teile, Motoren oder das elektrische System beschädigen könnten.
- Wenn das Gerät nicht benutzt wird, sollten alle elektrischen Quellen ausgeschaltet werden. Schalten Sie den Netzschalter aus und trennen Sie den Batterieanschluss.

Entsorgen der Batterie

Entsorgen der Batterie



- Ihre verschlossene Blei-Säure-Batterie muss recycelt oder umweltgerecht entsorgt werden.
- Entsorgen Sie Ihre Bleibatterie nicht in einem Feuer. Die Batterie kann explodieren oder auslaufen.
- Entsorgen Sie eine Blei-Säure-Batterie nicht im normalen Hausmüll. Das Verbrennen, Deponieren oder Vermischen von verschlossenen Blei-Säure-Batterien mit Hausmüll ist gesetzlich verboten.
- Geben Sie einen erschöpften Akku bei Ihrem örtlichen zugelassenen Blei-Säure-Batterie-Recyclingunternehmen ab, z. B. bei einem örtlichen Verkäufer von Autobatterien.
- Weitere Informationen zum umweltgerechten Recycling und zur Entsorgung von Blei-Säure-Batterien erhalten Sie bei Ihrer örtlichen Abfallbehörde.
- Der Akku darf nur von einem Erwachsenen geladen werden. Bitte laden Sie das Produkt vor der Verwendung auf!
- Das Spielzeug sollte nicht an zu hohe Stromstärken angeschlossen werden (mehr als die hier angegebene Menge), und es sollte nicht während des Ladens betrieben werden. Jeder wiederaufladbare Akku darf nur unter Aufsicht eines Erwachsenen geladen werden.
- Das Akkuladegerät muss regelmäßig auf Schäden an Kabeln, Steckern, Gehäuse und anderen Teilen geprüft werden, und bei Feststellung von Schäden muss die Verwendung beendet und das Gerät repariert werden.
- Öffnen Sie die Batterieabdeckung der Fernbedienung und setzen Sie zwei Batterien ein, achten Sie dabei auf die Polarität der Batterien. Ersetzen Sie die Batterieabdeckung und verriegeln Sie sie mit Schrauben (bitte ersetzen Sie die Batterien gemäß den oben genannten Schritten und lassen Sie sie von einem Erwachsenen einbauen).
- Alle Batterien sollten mit der richtigen Polarität eingelegt werden.
- Nicht wiederaufladbare Batterien sollten nicht geladen werden, bitte entfernen Sie alle auslaufenden Batterien aus dem Spielzeug.
- Verwenden Sie keine alten und neuen Batterien zusammen, oder vermischen Sie verschiedene Batteriearten.
- Das Ladegerät, das mit dem Spielzeug verwendet wird, muss regelmäßig auf Beschädigungen des Kabels, des Steckers, des Gehäuses und anderer Teile untersucht werden. Im Falle einer solchen Beschädigung dürfen sie nicht verwendet werden, bis der Schaden behoben ist.

DE

Wenn Sie Fragen haben, wenden Sie sich bitte an unser Kundendienstzentrum.

Unsere Kontaktdaten stehen unten:



0049-0(40)-88307530



service@aosom.de

ADRESSE DES IMPORTEURE:

MH Handel GmbH

Wendenstraße 309

D- 20537 Hamburg

Germany

IN CHINA HERGESTELLT

Unsere Produkte sind geeignet für
ASTM F963; GB6675, GB19865; EN71 und EN62115

MACCHINA ELETTRICA GIOCATTOLO PER BAMBINI

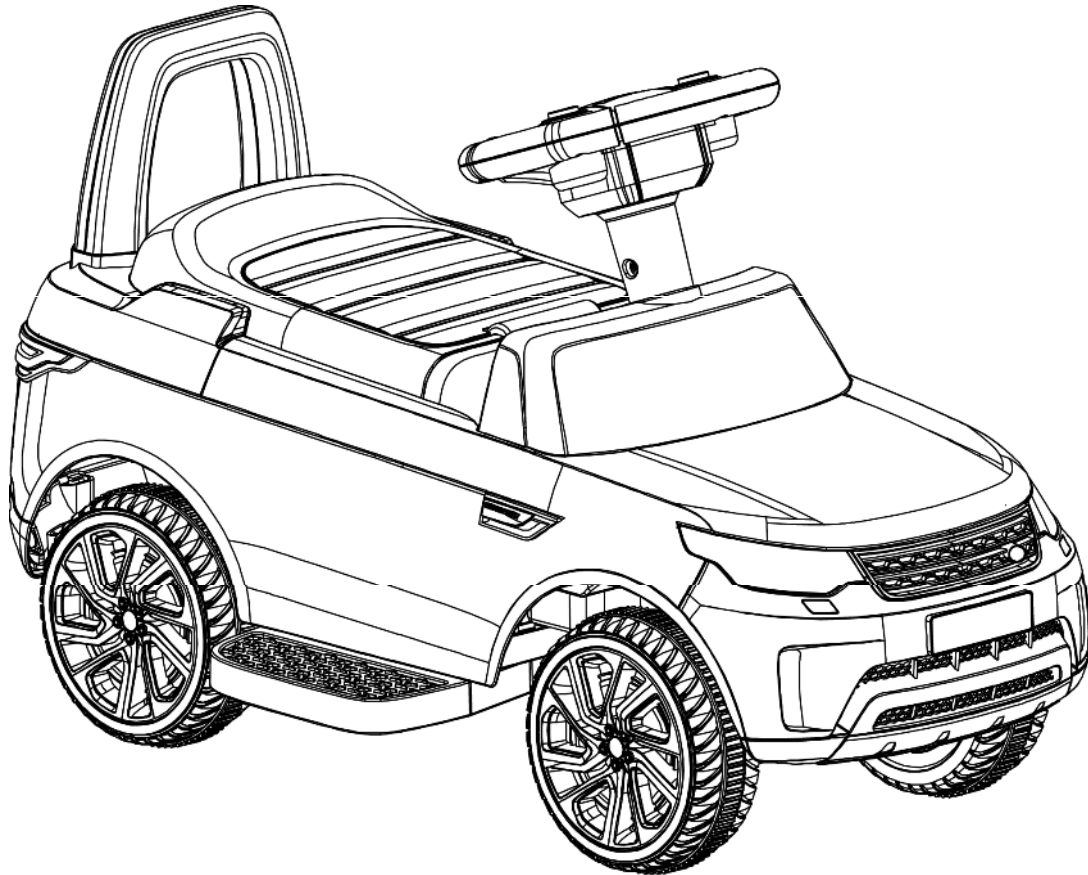

- Adatta per 18-60 mesi
- Peso massimo utente: 23 kg
- Deve essere il montaggio da parte di un adulto



Si prega di conservare questo manuale per riferimenti futuri poiché contiene informazioni importanti.

Prima del primo utilizzo, caricare la batteria per almeno 8-12 ore, e per non più di 20 ore.

Leggere e comprendere per intero il manuale prima di usare il prodotto!

Indice

- 1. Informazioni Sul Vostro Nuovo Veicolo**
- 2. Elenco Delle Parti**
- 3. Schema Delle Parti**
- 4. Fasi Di Assemblaggio**
- 5. Come Utilizzare Il Veicolo**
- 6. Ricarica Del Veicolo**
- 7. Guida Alla Risoluzione Dei Problemi**
- 8. Manutenzione Del Veicolo**
- 9. Smaltimento Della Batteria**

Informazioni Sul Vostro Nuovo Veicolo

Grazie per aver acquistato il nostro prodotto, desideriamo che vostro figlio possa godere di questo prodotto per gli anni a venire. Tenere a mente questi punti mentre si legge questo manuale:

Età adatta:	18-60 mesi	Batteria:	DC 6V 4.5 AH *1
Capacità di carico:	Under 23Kg	Dimensioni del veicolo:	670*415*420mm
Velocità:	2,5 bis 3 km/h	Dimensioni della confezione:	685*300*315mm
Materiale:	PP	Temperatura ottimale:	Sotto 40°C Evitare l'uso sotto il sole cocente
Caricatore:	Input: mostrato sul caricatore	Tempo di ricarica:	8-12 ore, al massimo 20 ore
	Output: DC 6V	Fusibile:	F 5A, Autoripristinante
	Corrente: DC 0,5A		

 **AVVERTENZA!**

Lista Parti

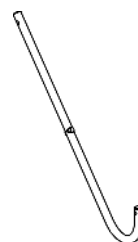

Schema delle Parti

1	Carrozzeria*1	2	Volante*1
3	Schienale*1	4	Albero dello sterzo*1
5	Bullone M5x30*1	6	Dado M5*1
7	Rondella M10*1		

NOTA: Alcune delle parti mostrate sono assemblate da entrambi i lati del veicolo

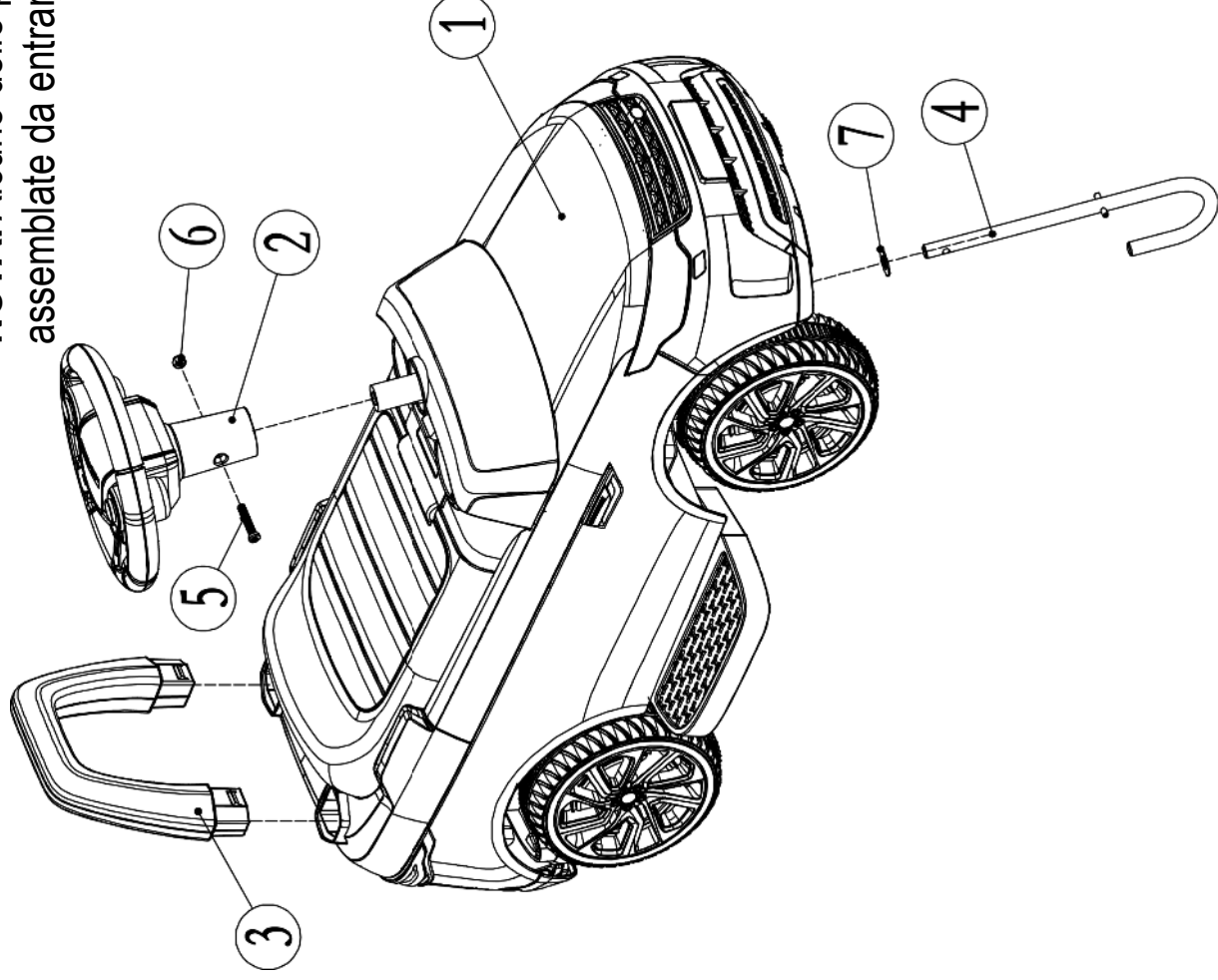

Utensili necessari



Cacciavite(non incluso)



Pinze(non incluse)



Martello(non incluso)

Fasi di Montaggio

- Il vostro nuovo veicolo deve essere montato da un adulto. Si prega di considerare almeno 40 minuti per il montaggio. I bambini possono subire lesioni a causa delle parti di piccole dimensioni, spigoli vivi e punti taglienti quando il veicolo non è montato. È necessario prestare attenzione durante il disimballaggio e l'assemblaggio del veicolo. I bambini non devono maneggiare parti o aiutare nel montaggio del veicolo.
- Identificare tutte le parti prima del montaggio e conservare tutto il materiale di imballaggio fino al completamento del montaggio per garantire che nessuna parte venga scartata.
- Utensili necessari: cacciavite (non incluso), pinze (non incluse), martello (non incluso).

1. Installazione dell' albero dello sterzo.

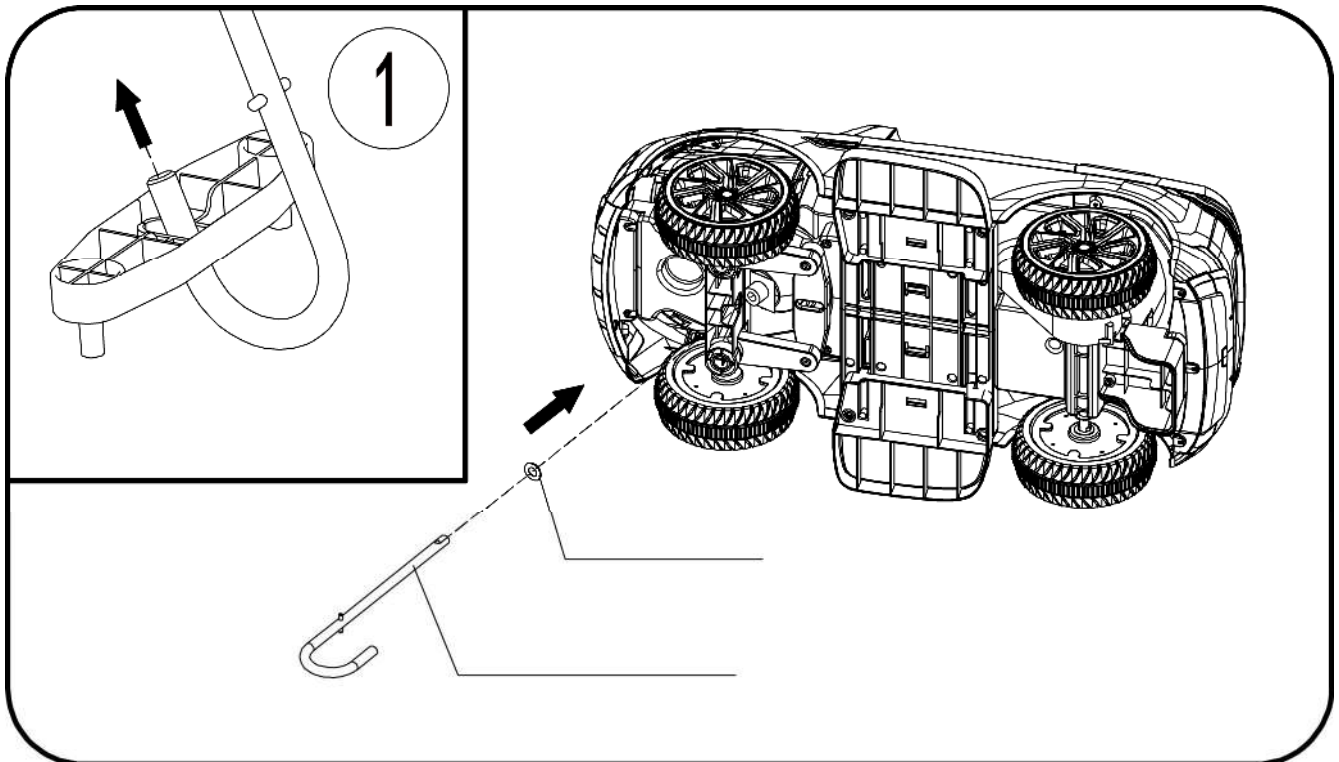

-
-
-

Fasi di Montaggio

2. Installazione del volante .

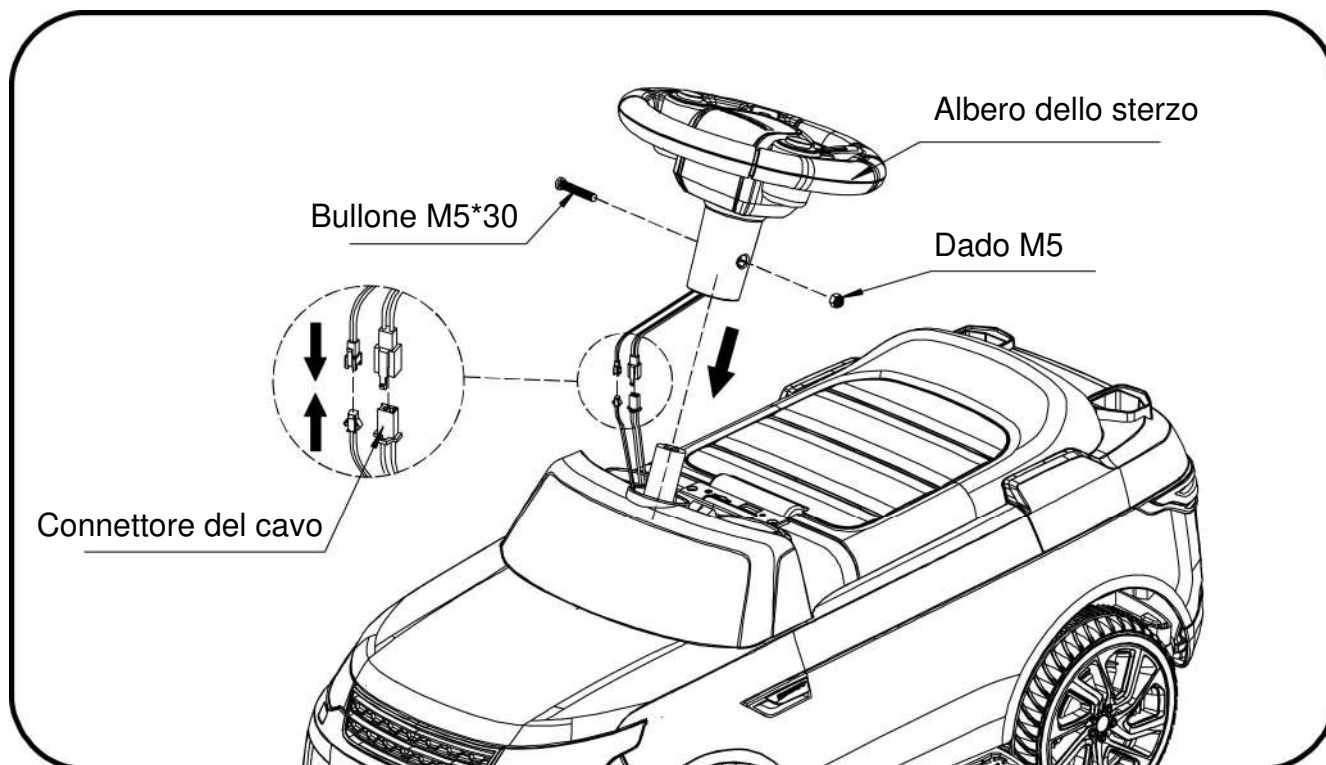

- Come mostrato in figura, rimuovere il dado e il bullone dal volante e inserire le spine del connettore del cavo.
- Come mostrato in figura, installare il volante e fissarlo con dado e bullone.

3. Installazione dello schienale.

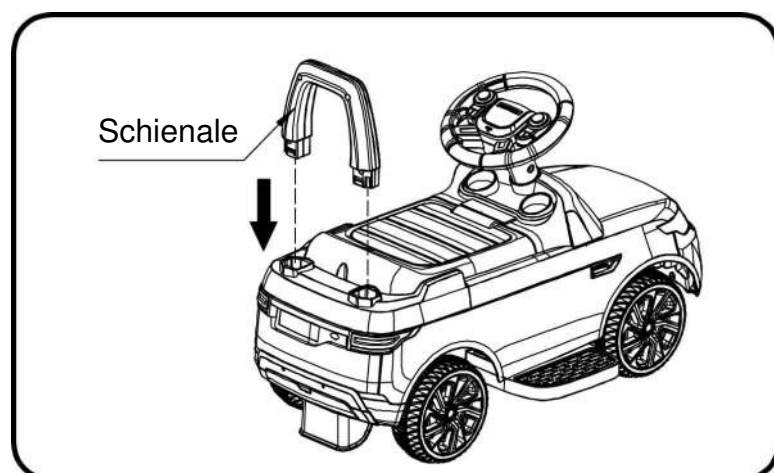

- Come mostrato in figura, premere lo schienale verso il basso per fissarlo in posizione.

Fasi di Montaggio

4. Apertura del pedale

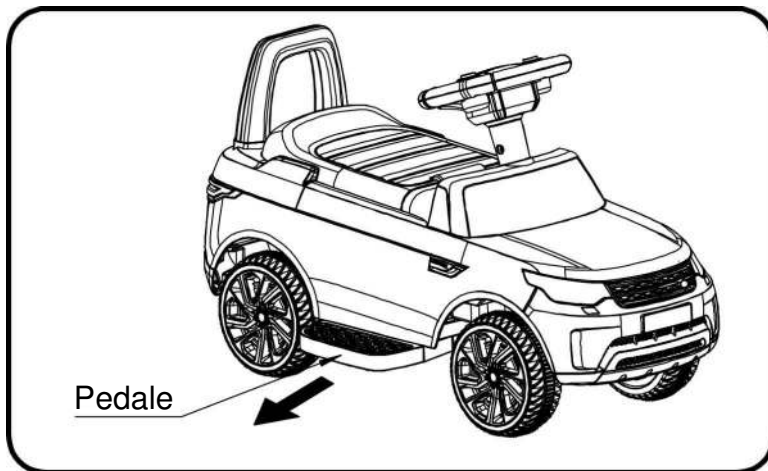

- Come mostrato in figura, estrarre con forza il pedale.
- Procedere al contrario per richiudere il pedale.

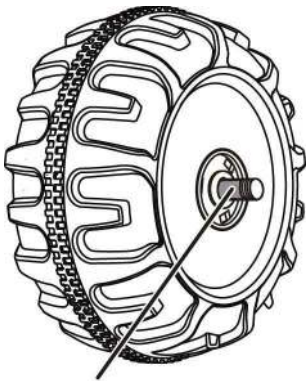

SPAZIO

SUPPLEMENTO IMPORTANTE AL MANUALE DI ISTRUZIONI

Dopo aver montato una ruota sugli assi, controllare la distanza tra la filettatura della vite e la struttura pieghevole (vedere di seguito immagine), se lo spazio è troppo grande, aggiungere due o tre rondelle all'interno della ruota, ma dopo aver stretto il dado all'esterno della ruota, girare la ruota con il dito per verificare se la ruota può girare senza intoppi, questo è molto importante, perché se la ruota può girare bene, va bene, ma se il dado preme la ruota e la ruota non può girare bene, il motore si romperà facilmente! Quindi è necessario diminuire una o due rondelle per assicurarsi che la ruota possa funzionare senza intoppi!

Come Utilizzare Il Veicolo

AVVERTENZA!

PREVENIRE FERITE E MORTI:

- **NON LASCIARE MAI IL BAMBINO INCUSTODITO. È NECESSARIA LA SUPERVISIONE DIRETTA DI UN ADULTO.** Tenere sempre il bambino in vista si trova nel veicolo.
- Non utilizzare mai su strade, vicino ad automobili, su o vicino a pendenze o gradini ripidi, piscine o altri specchi d'acqua.
- Indossare sempre le scarpe e non consentire mai la guida a più di un bambino per volta.
- Sedersi sempre sul sedile.
- Età adatta 18-60 mesi; Il peso massimo consentito è di 23 kg.
- Non utilizzare nel traffico.

Come Utilizzare Il Veicolo

Funzionamento (Assicurarsi che l'interruttore di alimentazione sia acceso)

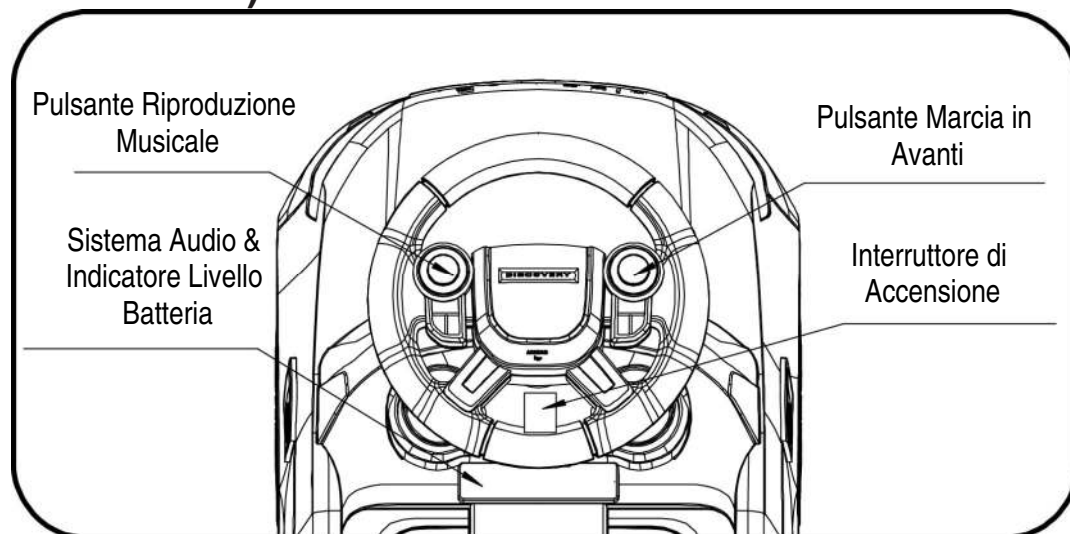

IMPORTANTE!

Fermarsi sempre quando si cambia velocità o direzione per evitare danni alla scatola del cambio e al motore.

- (1) Per prima cosa accendere l'interruttore di accensione, sarà quindi possibile riprodurre l'audio.
- (2) Premere il "Pulsante Marcia in Avanti", il veicolo avanzerà.
- (3) Rilasciare il " Pulsante Marcia in Avanti ", il veicolo si arresterà.
- (4) Accendere l'interruttore di accensione, sarà quindi è possibile ascoltare la musica premendo qualsiasi pulsante di riproduzione musicale.

Come Utilizzare Il Veicolo

(5) Come utilizzare il Sistema Audio & l' Indicatore di Livello della Batteria

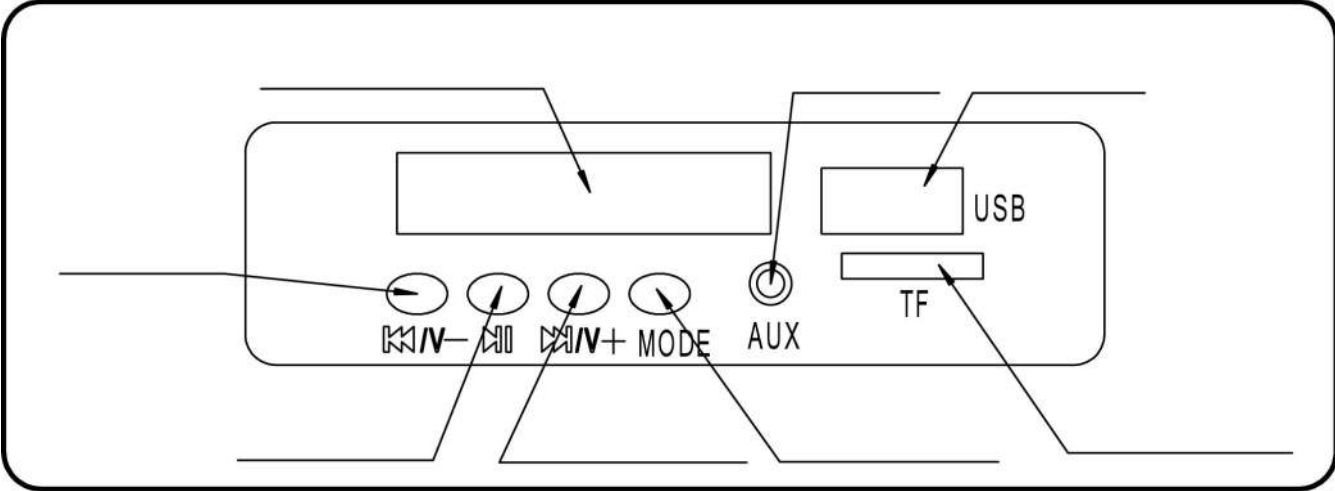

Come Utilizzare Il Veicolo

Schema elettrico

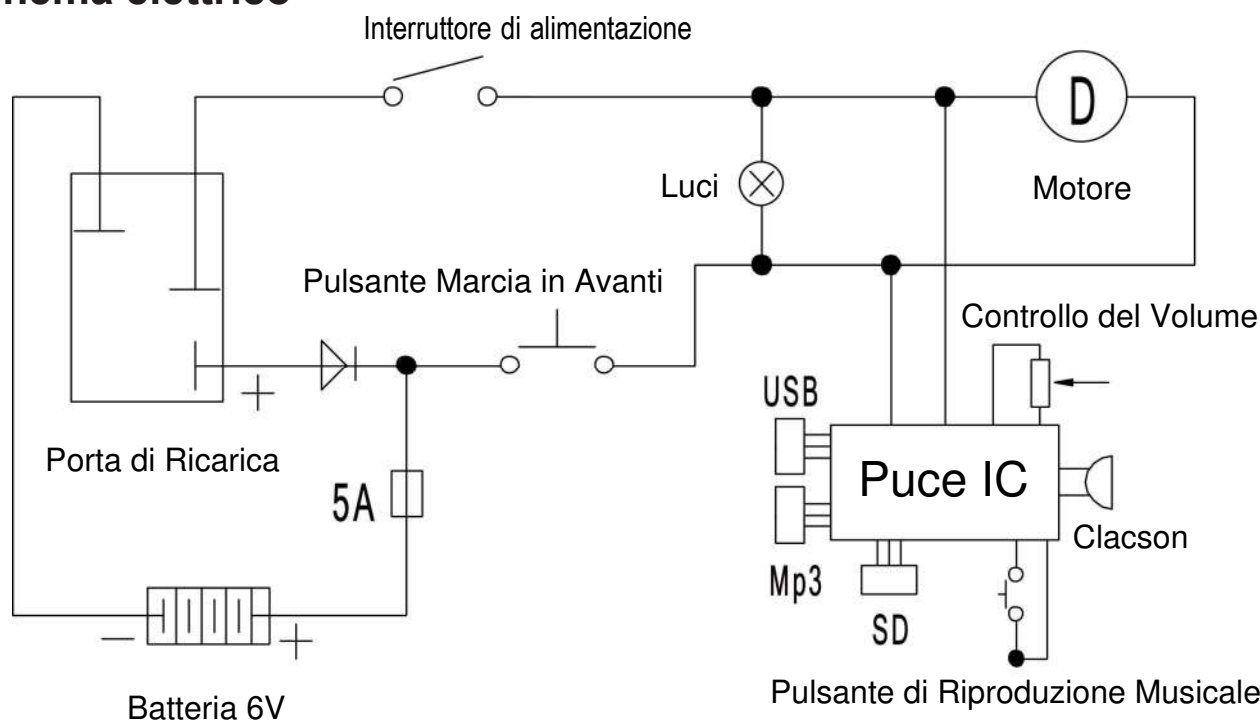

Ricarica del Veicolo

SOLO UN ADULTO PUÒ CARICARE E RICARICARE LA BATTERIA!

- le batterie non ricaricabili non devono essere ricaricate;
- non mischiare tipi diversi di batterie o batterie nuove e usate;
- le batterie devono essere inserite secondo la polarità corretta;
- le batterie scariche devono essere rimosse dal giocattolo;
- I terminali di alimentazione non devono essere cortocircuitati.
- le batterie ricaricabili devono essere caricate solo sotto la supervisione di un adulto;
- le batterie ricaricabili devono essere estratte dal giocattolo prima di essere caricate;
- I trasformatori o il caricatore utilizzati con il giocattolo devono essere regolarmente esaminati per rilevare eventuali danni al cavo, alla spina, alla custodia e ad altre parti e, in caso siano danneggiati, non devono essere utilizzati finché il danno non è stato riparato.

AVVERTENZA!

• PREVENIRE INCENDI E SCOSSE ELETTRICHE:

- Utilizzare esclusivamente la batteria ricaricabile e il caricatore forniti con il veicolo. Non sostituire MAI la batteria o il caricatore con quelli di un'altra marca. L'utilizzo di un'altra batteria o caricatore potrebbe provocare un incendio o un'esplosione.
- Non utilizzare questa batteria o caricatore per nessun altro prodotto. Potrebbero verificarsi surriscaldamenti, incendi o esplosioni.
- Non modificare MAI lo schema elettrico. La manomissione dello schema elettrico può provocare scosse, incendi, esplosioni o danneggiare permanentemente il veicolo.
- Non consentire il contatto diretto tra i terminali della batteria. Potrebbero verificarsi incendi o esplosioni.
- Non lasciare che alcun tipo di liquido venga a contatto con la batteria o i suoi componenti.

Ricarica del Veicolo

AVVERTENZA!

- La presa di ingresso per il caricatore si trova **SOTTO IL SEDILE**.
- **L'INTERRUTTORE DI ACCENSIONE** deve essere portato in posizione **OFF** durante la ricarica.
- Prima del primo utilizzo, caricare la batteria per 8-12 ore. Non ricaricare la batteria per più di 20 ore per evitare di surriscaldare il caricatore.
- Quando il veicolo inizia a funzionare lentamente, ricaricare la batteria.
- Dopo ogni utilizzo o una volta al mese, il tempo di ricarica minimo è compreso tra 8 e 12 ore, non più di 20 ore.

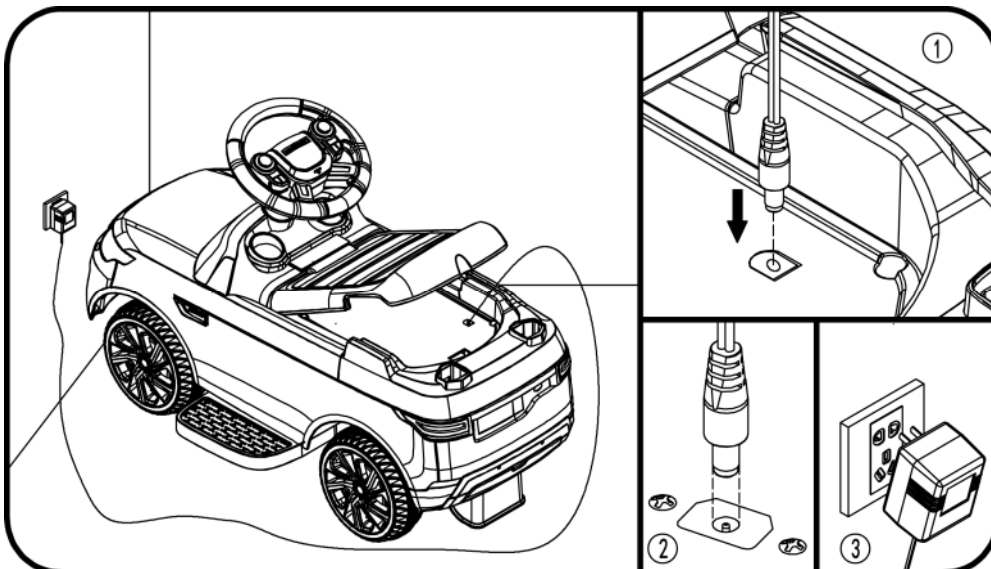

1. Öffnen Sie den Sitz und suchen Sie das Loch zum Aufladen;
2. Stecken Sie den Anschluss des Ladegeräts in die Eingangsbuchse;
3. Stecken Sie den Stecker des Ladegeräts in eine Wandsteckdose. Der Akku beginnt zu laden.

Guida alla Risoluzione dei Problemi

■ PROBLEMA: Il veicolo non si muove

CAUSA DEL PROBLEMA: La batteria potrebbe essere scarica.

Dopo ogni utilizzo, o almeno una volta al mese, caricare la batteria per 8-12 ore. Non lasciare caricare per più di 20 ore.

POSSIBILE CAUSA: Il fusibile termico è scattato.

Il veicolo è dotato di fusibile autoripristinante. Quando il veicolo è sovraccarico o utilizzato in modo errato, il fusibile autoripristinante scatterà per 5-20 secondi prima di diventare nuovamente operativo. Il fusibile autoripristinante si trova sotto il sedile (fare riferimento alla figura).

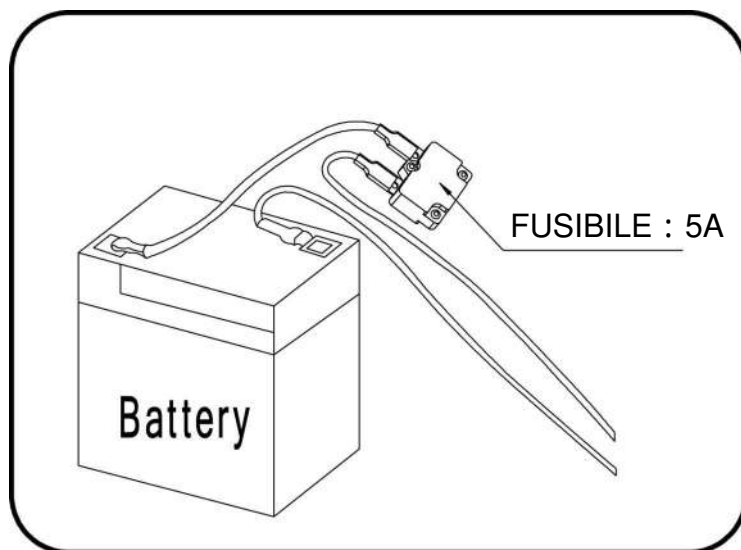

Per evitare che il fusibile interrompa l'alimentazione, seguire queste linee guida:

NON sovraccaricare il veicolo, peso massimo consentito: 23 kg

NON trainare alcun oggetto dietro il veicolo.

NON guidare su pendii ripidi.

NON guidare contro oggetti fissi, che potrebbero causare lo slittamento delle ruote, provocando il surriscaldamento del motore.

NON guidare in climi molto caldi, i componenti potrebbero surriscaldarsi.

NON manomettere lo schema elettrico, ciò potrebbe creare un cortocircuito, facendo scattare il fusibile

POSSIBILE CAUSA: i dadi delle ruote sono allentati.

Se i dadi non sono stretti, le ruote non innesteranno la marcia in avanti. Stringere il dado con la chiave apposita.

POSSIBILE CAUSA: Il connettore o i fili della batteria sono allentati.

Assicurarsi che i connettori della batteria siano saldamente collegati tra loro.

POSSIBILE CAUSA: La batteria è scarica.

Avete effettuato la corretta manutenzione della batteria secondo le istruzioni fornite? La batteria è vecchia? Potrebbe essere necessario sostituire la batteria.

POSSIBILE CAUSA: L'impianto elettrico è danneggiato.

L'acqua potrebbe aver corrosato il sistema, oppure sporco, ghiaia o sabbia potrebbero aver bloccato l'interruttore.

POSSIBILE CAUSA: Il motore è danneggiato.

Il motore necessita di una riparazione professionale.

■ PROBLEMA: la batteria non si ricarica.

POSSIBILE CAUSA: Il connettore della batteria o il connettore dell'adattatore sono allentati.

Assicurarsi che il connettore della batteria e il connettore dell'adattatore siano saldamente collegati insieme.

POSSIBILE CAUSA: Il caricatore non è collegato.

Assicurarsi che il caricatore sia collegato alla presa a muro e che il flusso di corrente verso la presa sia attivo.

POSSIBILE CAUSA: Il caricatore non funziona.

Il caricatore è caldo durante la ricarica? In caso contrario, il caricatore potrebbe essere rotto e potrebbe essere necessario sostituirlo.

Guida alla Risoluzione dei Problemi

■ PROBLEMA: il veicolo non funziona a lungo.

POSSIBILE CAUSA: La batteria potrebbe essere poco carica.

La batteria potrebbe non essere stata caricata abbastanza a lungo. Dopo ogni utilizzo, o almeno una volta al mese, caricare la batteria per 8-12 ore. Non caricare la batteria per più di 20 ore.

POSSIBILE CAUSA: La batteria è vecchia.

La batteria col tempo perderà la capacità di trattenere la propria carica. A seconda della quantità di utilizzo e di condizioni variabili, la batteria dovrebbe funzionare da uno a tre anni. Sostituire la batteria con una nuova.

■ PROBLEMA: la batteria ronza o emette rumori durante la ricarica.

Ciò è normale e non è motivo di preoccupazione. Potrebbe anche essere silenziosa durante la ricarica, anche questo è normale.

■ PROBLEMA: il caricatore risulta caldo durante la ricarica della batteria.

Ciò è normale e non è motivo di preoccupazione.

Manutenzione del Veicolo

È responsabilità dei genitori controllare le parti principali del giocattolo prima dell'uso. Esaminare regolarmente per rilevare eventuali rischi potenziale della batteria, caricatore, cavo, spina, viti che fissano la custodia di altre parti e, in caso di danni, il giocattolo non deve essere utilizzato finché il danno non sia stato adeguatamente rimosso.

- Assicurarsi che le parti in plastica del veicolo non siano incrinare o rotte.
- Utilizzare occasionalmente un olio leggero per lubrificare le parti mobili come le ruote.
- Parcheggiare il veicolo al coperto o coprirlo con un telo per proteggerlo dalla pioggia.
- Tenere il veicolo lontano da fonti di calore, come stufe e caloriferi. Le parti in plastica potrebbero sciogliersi.
- Ricaricare la batteria dopo ogni utilizzo. Solo un adulto può maneggiare la batteria. Ricaricare la batteria almeno una volta al mese quando il veicolo non è viene utilizzato a lungo.
- Non lavare il veicolo con una canna dell'acqua. Non lavare il veicolo con acqua e sapone. Non guidare il veicolo in caso di pioggia o neve. L'acqua danneggerà il motore, l'impianto elettrico e la batteria.
- Pulire il veicolo con un panno morbido e asciutto. Per ridare lucentezza alle parti in plastica, utilizzare un lucidante per mobili senza cera. Non utilizzare cera per auto. Non utilizzare detergenti abrasivi.
- Non guidare il veicolo su terreni sciolti, sabbia o ghiaia fine che potrebbero danneggiare le parti mobili, il motore o l'impianto elettrico.
- Quando non in uso, interrompere l'alimentazione elettrica. Spegnerne l'interruttore di alimentazione e scollegare la batteria.

Smaltimento della Batteria

Smaltimento della Batteria





- La batteria al piombo sigillata deve essere riciclata o smaltita in modo rispettoso dell'ambiente.
- Non smaltire la batteria al piombo nel fuoco. La batteria potrebbe esplodere o perdere liquido.
- Non smaltire la batteria al piombo insieme ai normali rifiuti domestici. L'incenerimento, lo smaltimento in discarica o mischiare batterie al piombo-acido sigillate con i rifiuti domestici è proibito dalla legge.
- Restituire una batteria scarica al centro adibito al riciclaggio di batterie al piombo-acido, ad esempio un venditore locale di batterie per automobili.
- Contattare la municipalità locale per la gestione dei rifiuti e per altre informazioni riguardanti il riciclaggio e lo smaltimento ecologicamente corretto delle batterie al piombo-acido.
- La batteria deve essere caricata solo da un adulto. Caricare il prodotto prima dell'uso!
- Il giocattolo non deve essere collegato ad un voltaggio eccessivo (superiori a quanto specificato sul prodotto) e non deve essere utilizzato durante il processo di ricarica.
- Qualsiasi batteria ricaricabile deve essere caricata solo sotto la supervisione di un adulto.
- Controllare regolarmente i cavi e le spine del caricatore, nonché l'involucro e le altre parti per rilevare danni, in tal caso smettere di utilizzare il prodotto e effettuare le riparazioni.
- Aprire il coperchio delle batterie sul telecomando e inserire due batterie, prestando attenzione alla polarità delle batterie. Riposizionare il coperchio della batteria e bloccarlo con le viti (si prega di sostituire la batteria seguendo i passaggi precedenti e l'operazione deve essere eseguita da un adulto).
- Tutte le batterie devono essere inserite secondo la polarità corretta.
- Le batterie non ricaricabili non devono essere caricate. Rimuovere eventuali batterie scariche dal giocattolo.
- Non utilizzare insieme batterie vecchie e nuove, né mischiare tipi diversi di batterie.
- Il caricatore utilizzato con il giocattolo deve essere regolarmente esaminato per rilevare eventuali danni al cavo, alla spina, alla custodia e ad altre parti e, in caso di tali danni, non deve essere utilizzato finché il danno non è stato riparato.

IT

In caso di dubbio, si prega di contattare il nostro centro assistenza clienti.

I nostri dettagli di contatto sono di seguito:

 0039-0249471447

 clienti@aosom.it

IMPORTATO DA:
AOSOM Italy srl
Centro Direzionale Milanofiori
Strada 1 Palazzo F1
20057 Assago (MI)
P.I.: 08567220960
FATTO IN CINA

I nostri prodotti sono conformi a:
ASTM F963; GB6675,GB19865; standard EN71 e EN62115.