

AIYAPLAY

IN240600141V01_UK

370-343V70



DISCOVERY SPORT

Prodotto autorizzato da Land Rover

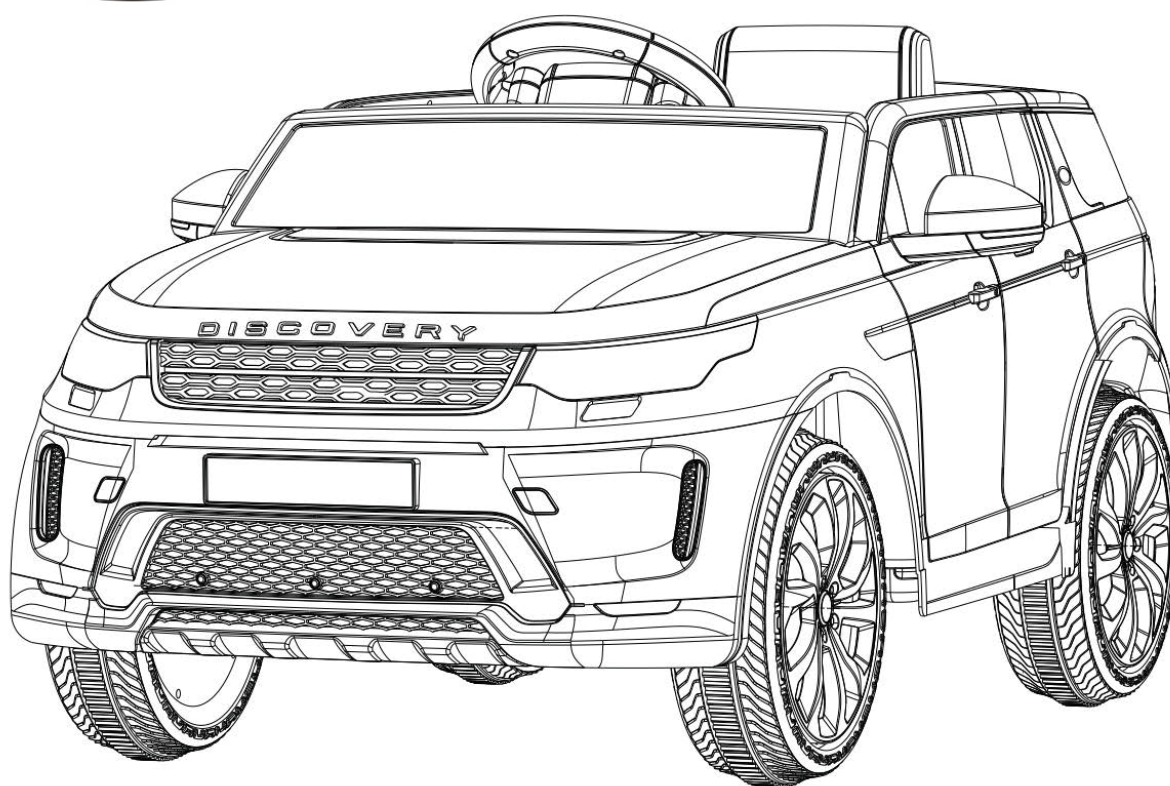

ELECTRIC CHILDREN CAR



! WARNING!

Read and understand this entire manual before using!

This manual contains important information, please keep it safe for future reference.

Before first use, charge the battery for at least 8-12 hours and no more than 20 hours.

Installation and Operation Instruction

Would you please to read this specification carefully before installation in order to avoid operating errors or damages. Make sure that the baby will be safe. The user should safekeeping the specification.

Specification

Car type	LAND ROVER DISCOVER SPORT
Storage battery	12V4.5AH*1
Electric motor	12V 390*2 (drive)
Suit age	36-72 months
Max weight	25 Kg
Size	108X65X51cm
Speed	3.0km----5.0 km/h
Utility	8-12hours (charge), 60-80minutes (use)
Charger	AC100-240V 50-60Hz(input), DC 12 V(output)
Battery of remote control	Two pieces of AAA 1.5V







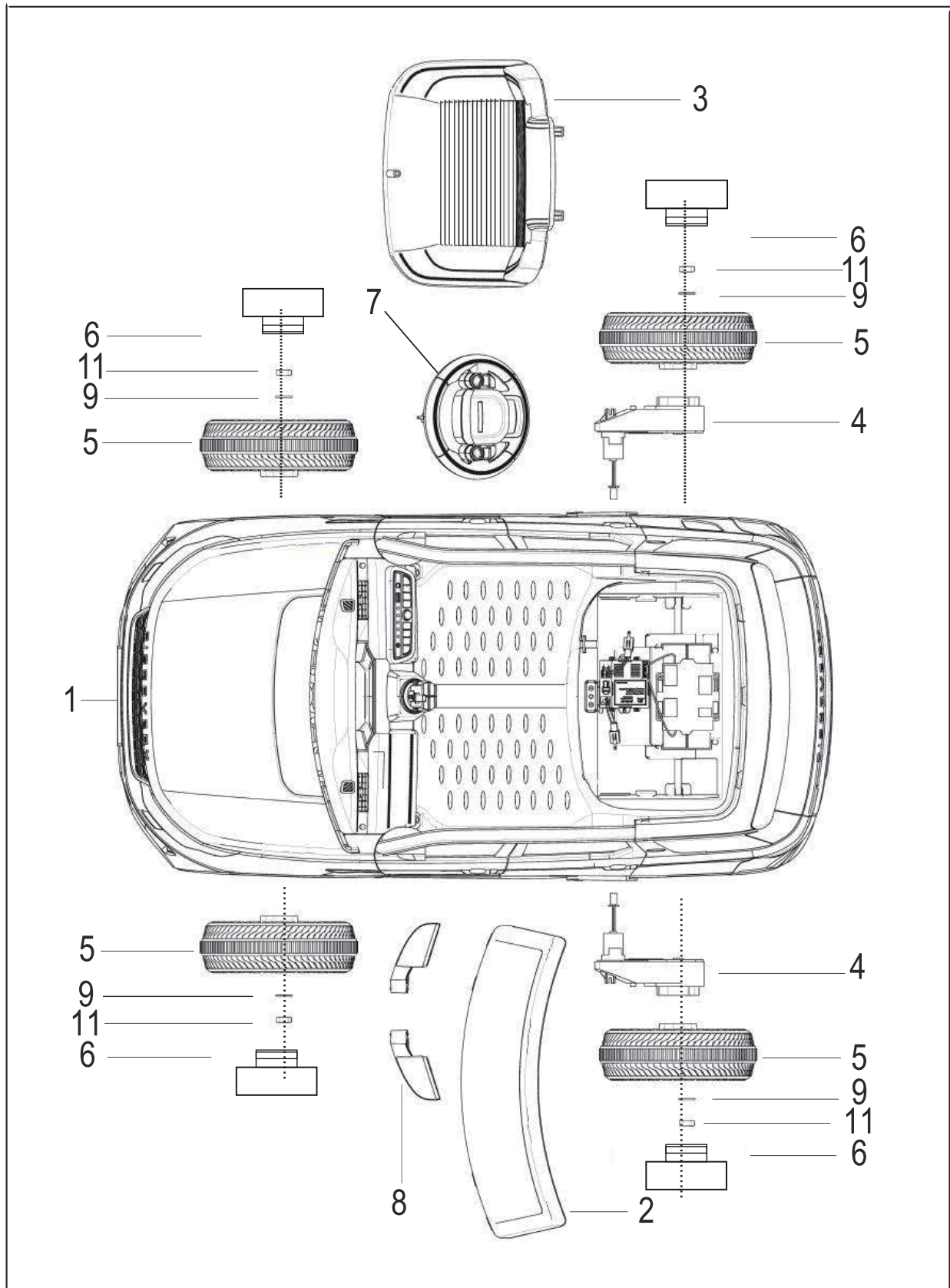



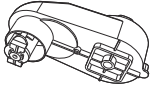

Warning

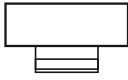
- Small parts. Not suitable for children under 36 months!
- Products should be adult assembly! Before the assembly screw split pin and other dangerous sharp tip!
- Small parts in order to avoid damage and ingestion may cause choking hazard, please send small parts away from children under 3 years old!
- The children can not drive alone without adults,and caregivers in use process shall not be allowed to leave!
- After charging the storage battery by the adults,before using this product, please recharge!
- In order to avoid the harm the children, please will packing material such as plastic bags away from children!
- Please check the product regularly to make sure that the electric wire, plugs, outer case and other parts are normal. If something is damaged, please stop using the car until it is fixed!
- Two AAA dry cells are for the remote controller!
- Use all the cells or batteries in right way!
- If the line with no connection Do not insert the output socket!
- The packaging and instructions must be retained since it contains important information!

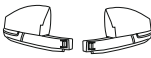
PARTS DIAGRAM

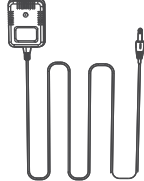
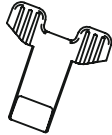

PARTS LIST

Part no	Part name	Picture	Qty (pcs)	Remarks	Part no	Part name	Picture	Qty (pcs)	Remarks
1	Vehicle body		1		2	Windshield		1	
3	Seat		1		4	Gear box		2	
5	Wheel		4		6	axle cap		4	
7	Steering wheel		1		8	Rearview mirror		1	Left & Right
9	M10 washer		6		10	Remote control		1	
11	M8 Nut		4	Placed in the axle	12	Charger		1	
13	Spanner		2		14	Instruction Manual		1	
15	Weel core cover sticker		4						

INSTALLATION STEPS

1.1. Installation of single drive rear wheels

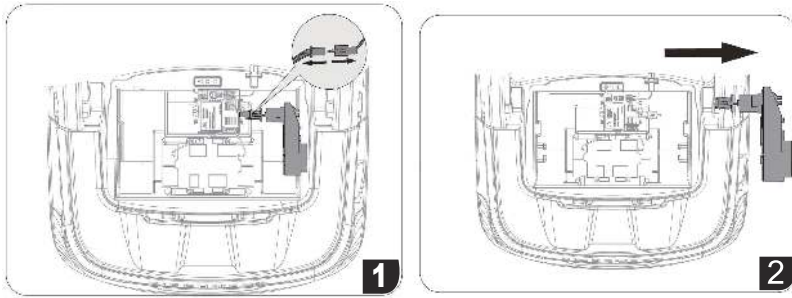

Remove the drive motor from the cockpit.

Install the drive motor on the rear axle on the right side of the product.

Install an M10 gasket on the other side of the shaft.

Install one wheel on each side of the shaft.

Then place an M10 washer and secure with an M8 nut.

Install the wheel cover onto the wheel.

Attach the label to the shaft cover.

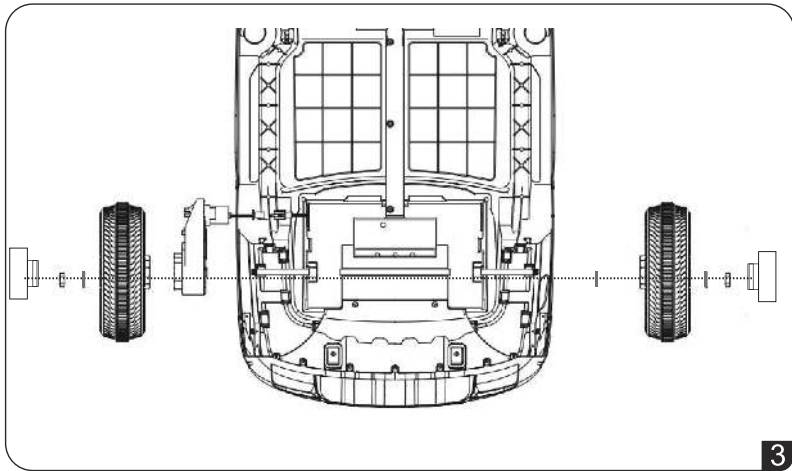

1.2. Installation of dual drive rear wheels

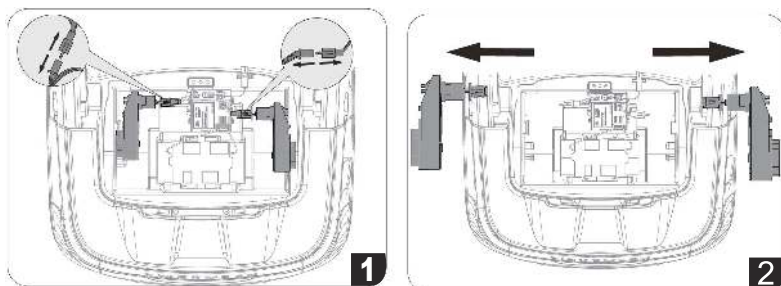

Remove the 2 drive motors from the cockpit.

Install a motor on each side of the shaft

Install an M10 gasket on the other side of the shaft.

Install one wheel on each side of the shaft.

Then place an M10 washer and secure with an M8 nut.

Install the wheel cover onto the wheel.

Attach the label to the shaft cover.

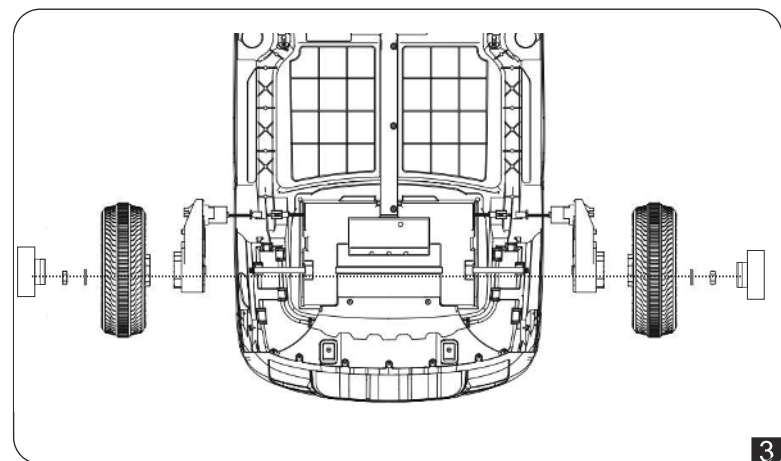

INSTALLATION STEPS

2. Install front wheel

Place one M10 washer at the end of the steering rod and fixed with one M8 nut. Truck-mounted axle cap. Attach the sticker on the shaft cap.

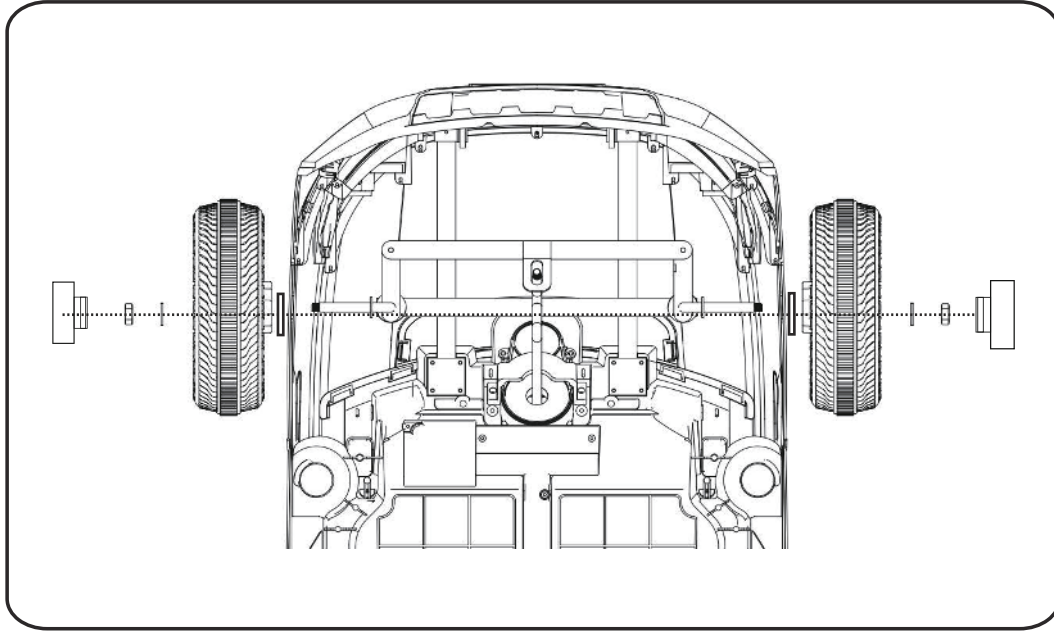

3. Install the windshield

Install the windshield onto the vehicle body.

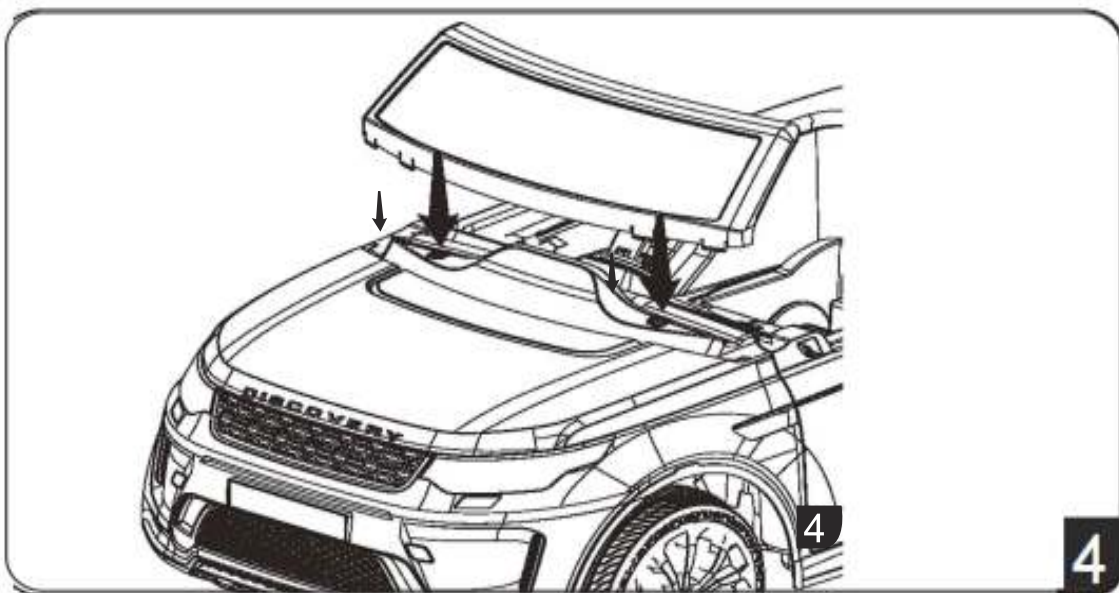

INSTALLATION STEPS

4. Install the steering wheel

Connect the plug-in of the steering wheel and the body. Insert the steering wheel into the steering lever. (Refer to PIC 5)

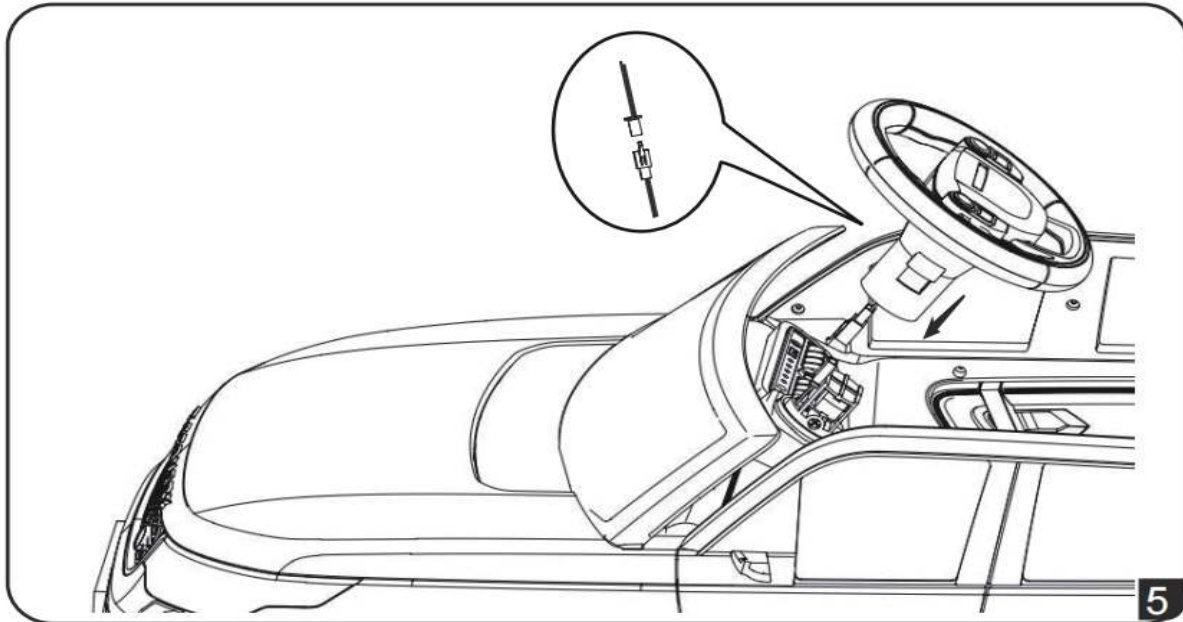

5. Connect the power plug-in

Dock the docking plug before installing the seat.

Note: Power plugs cannot be operated in reverse. (Refer to PIC 6)

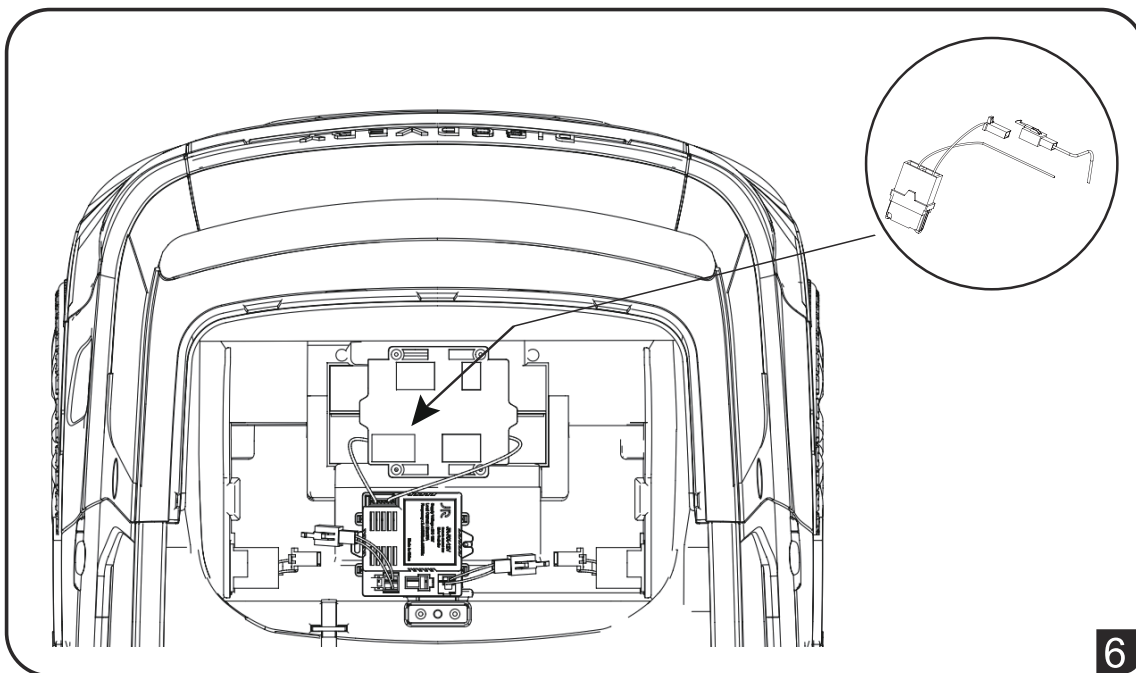

INSTALLATION STEPS

6. Install the Seat

Insert the bayonet on the seat into the body. (Refer to PIC 7)

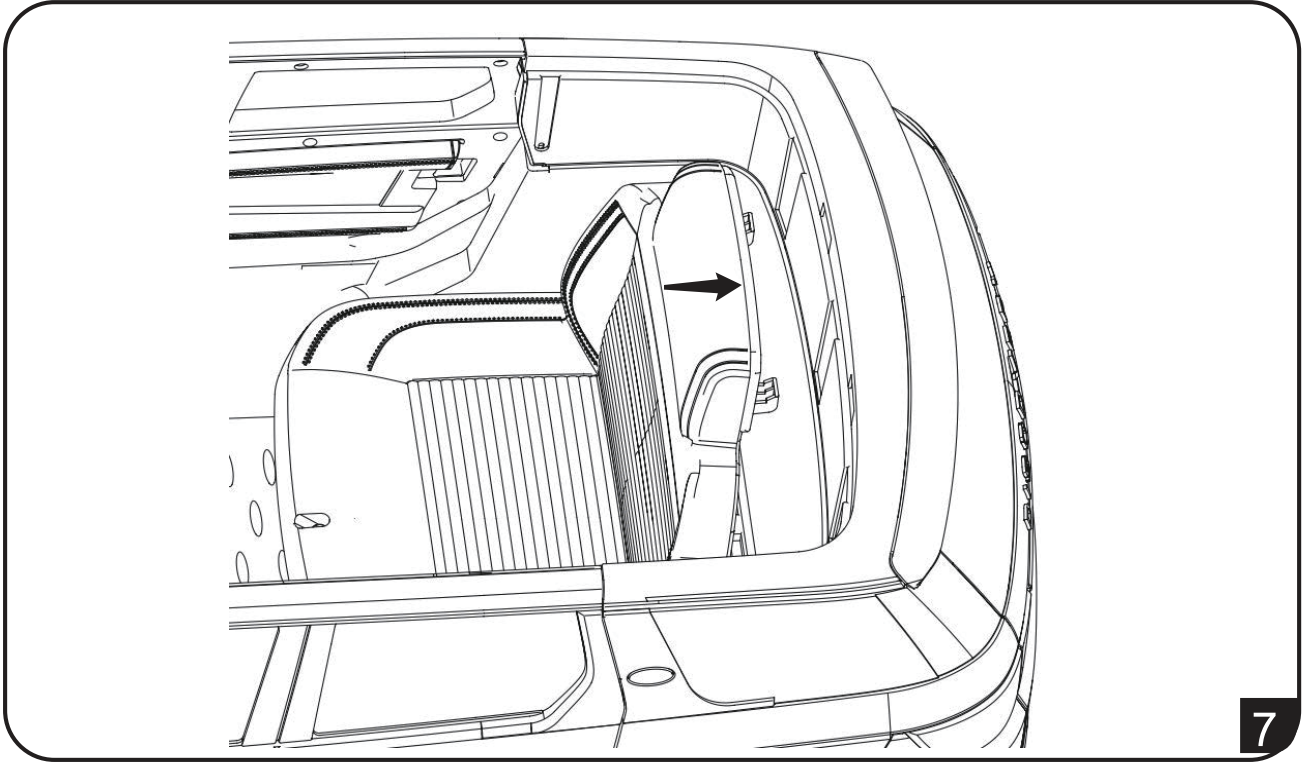

Fix the seat with one M4x20 mm bolts. (Refer to PIC 8)

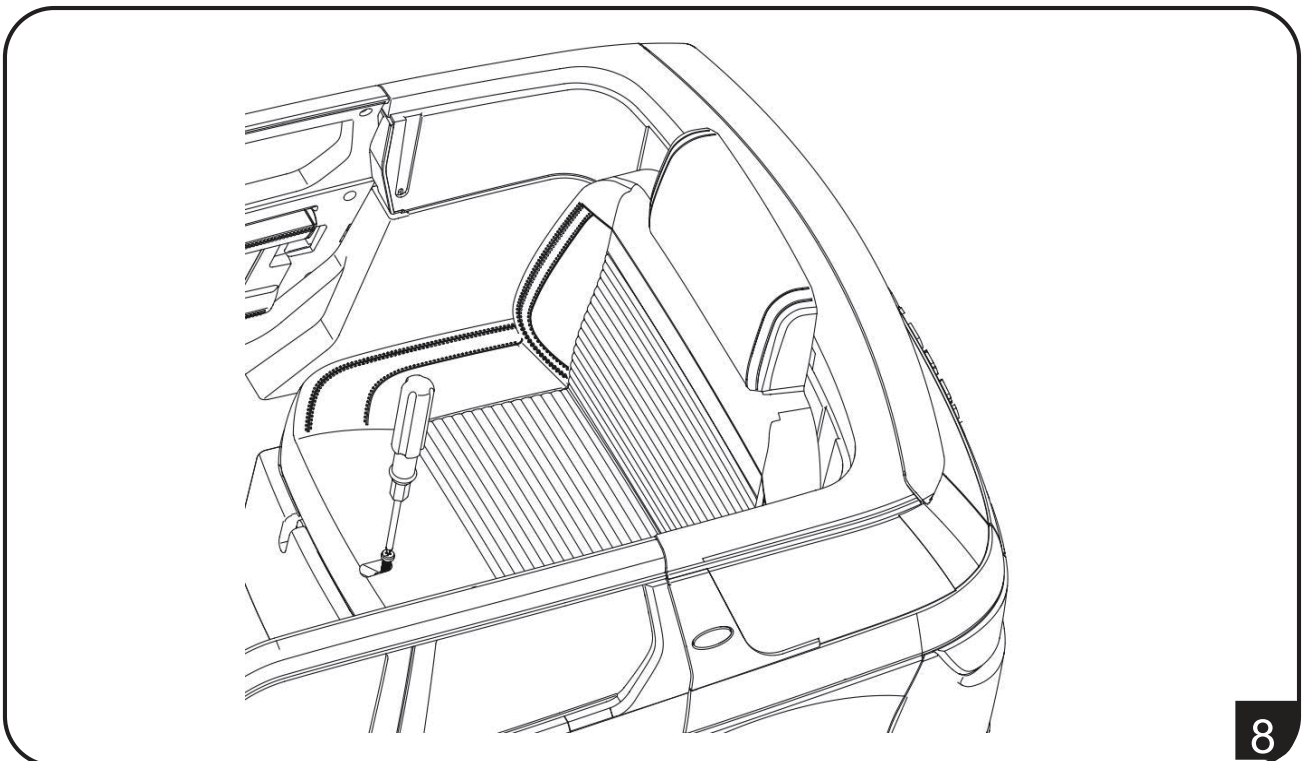

INSTALLATION STEPS

7. Install the rearview mirror

Insert the rearview mirror into the car body. (Refer to PIC9)

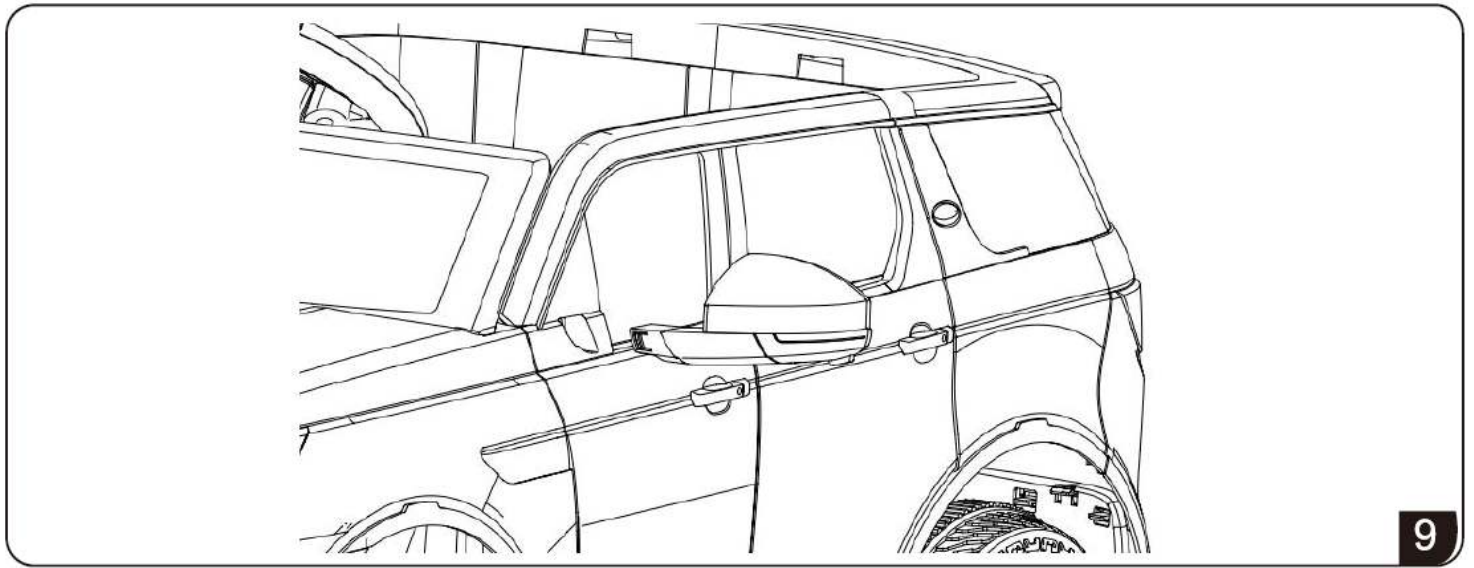

FUNCTIONAL OPERATION INSTRUCTIONS

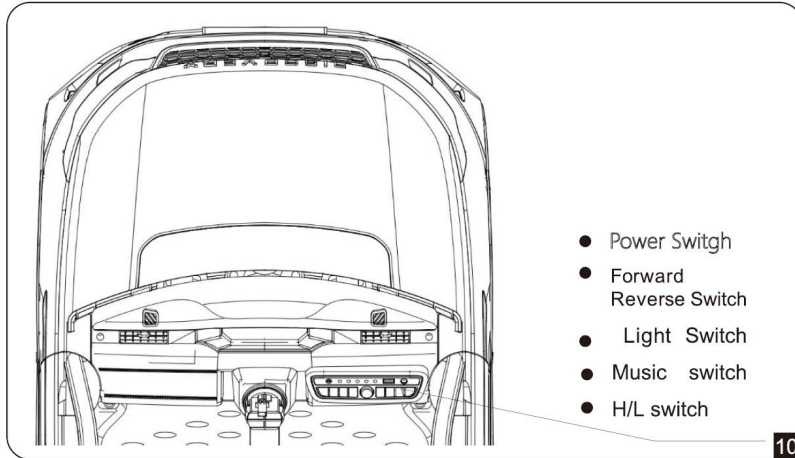

8. Dashboard indication

a. Power Switch ---

(1) Turn on power switch, the light will be bright and there is engine sound.

(2) Dashboard equipped with music function and it can be connected to a cellphone, adjust the volume, power display, etc.

b. Steering wheel --- The steering wheel is equipped with music and horn, children can adjust by themselves.

e. Go forward/ Stop/ Back forward switch --- When manual for driving can control to go forward or backward when they step on the foot pedal.

d. Key switch of light system --- Lights can be turned on and off.

(Refer to PIC 10)

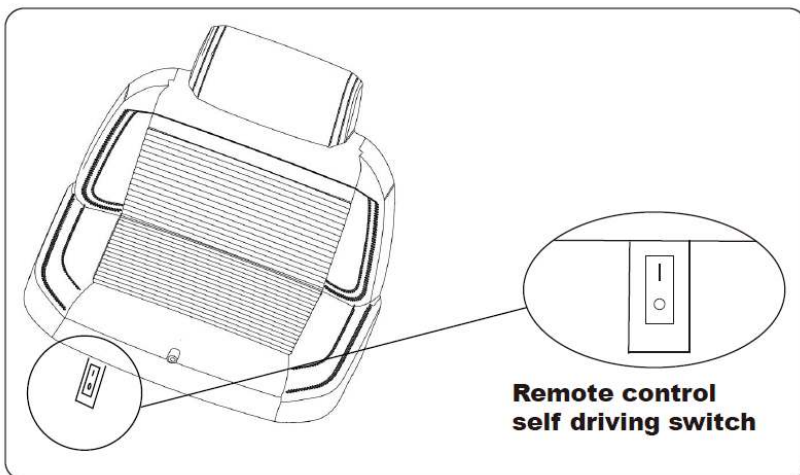

First, remove the seat.

Secondly, use a screwdriver or other tool to remove the plastic cover outside the button.

Thirdly, switch between remote control and self driving through buttons. Press on the O side, it is the self driving function.

Press on the I side, it is the remote control function.

NOTE: When switching to the self driving function, the remote control cannot be operated, nor can it perform code checking. So, when performing remote control code checking, you need to first press this switch to the I side, and then proceed with the code checking operation.

FUNCTIONAL OPERATION INSTRUCTIONS

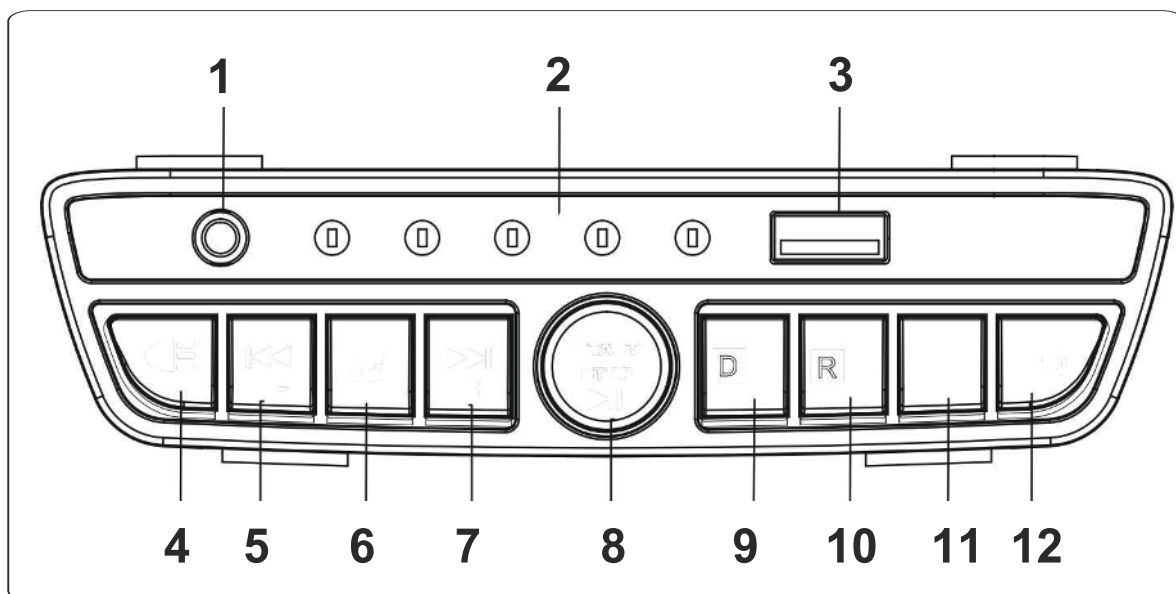

Description Console function console



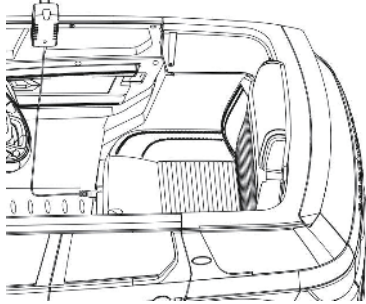

- | | |
|----------------------------|------------------------------|
| 1. AUX | 7. Next Song / Volume + |
| 2. Voltage indication LED | 8. Power Switch/Pause / Play |
| 3. Socket | 9. Forward Switch |
| 4. Light Switch | 10. Reverse Switch |
| 5. Previous Song / Volume- | 11. H/L Speed Switch |
| 6. Music switch | 12. Mode switch |

Charging indication

When the power display shows lower power, please charge the battery in time. Find The charging input socket below the seat; Plug the charger port into the input socket; Plug the charger plug into a wall outlet. The battery will begin charging. (Refer to PIC 11)



! WARNING!
This toy is only to be connected to equipment bearing either of the following symbols.  or 

! WARNING!
This product with CHARGING PROTECTION:
When charging, all the functions will be cut off!

11

REMOTE CONTROL OPERATION

WARNING !

The remote control is not a toy. It is for the adult use only, and should not be used by a child. A close adult supervision is always required. Reception range may change significantly with weather, battery, and other environmental conditions.

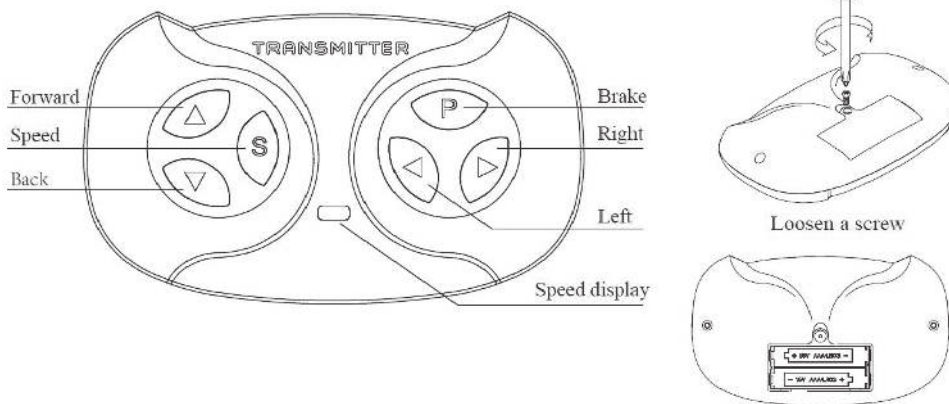

Step 1: Open the battery cover of the remote control and load into 2pcs AAA(1.5V) batteries;

Step 2: Turn off the power switch on the car;

Step 3: Hold down Forward and Back buttons at the same time, the Speed display will flash. Wait for a moment, the Speed display red light stop flashing, code success.

Speed button:

a red light for low speed, two red lights for medium speed, three red lights for high speed.

Brake button: press this button for stopping the car, red speed light will flashing. Press brake button once again, the car can work.



Battery Safety Warning

- Batteries can only be recharged under adult supervision.
- Rechargeable batteries should be removed from vehicle before charging. Different types of batteries or old and new batteries can not be combined. The battery should be placed in the correct polarity.
- Exhaust batteries should be removed from vehicle.
- Power terminals must not short-circuit.
- Dry batteries are not available.
- Non-rechargeable batteries are not to be recharged;

When the remote control is operated, the pedal switch of the product is invalid; when the remote control is cut off, the pedal switch can be used.

TROUBLESHOOTING GUIDE

12.Fault and solutions

Type of fault	Type of Analysis of causes	Solutions
The car can't move	<p>The battery is below normal level</p> <p>Safety protection of line</p> <p>The screw on the wheels has fell off</p> <p>The battery connector has fell off</p> <p>The battery is damaged</p> <p>The electrical equipment is damaged</p> <p>The motor is damaged</p>	<p>Charge the battery</p> <p>Wait for a moment</p> <p>Tight the screw again</p> <p>Come on again</p> <p>Change the battery</p> <p>Bring it to repair</p> <p>Contact the seller</p>
The battery can't be charged	<p>Battery connector has fell off</p> <p>Battery charger is powered off</p> <p>Battery charger is damaged</p>	<p>Plug into again</p> <p>Plug into again</p> <p>Change the battery charger</p>
Running distance per charge is short	<p>Battery is not full</p> <p>Battery is old</p>	<p>Charge the battery again</p> <p>Change the battery</p>
There is noise and heat when charge the battery	Chemical reaction	It is normal
The speed is low	<p>Battery is old</p> <p>Battery is out of power</p> <p>Over weight</p> <p>Driving on uneven road</p>	<p>Change the battery</p> <p>Charge the battery again</p> <p>Lighten the weight to less than 30Kg</p> <p>Driving on flat road</p>
	The gear is broken	Bring it to repair
The car shakes when it goes forward	<p>Bad connection of the motor connector wires</p> <p>Something wrong with the motor</p>	<p>Connect the wires well</p> <p>Bring it to repair</p>
Drive without music	There isn't battery in the steering wheel	Put the battery

If you cannot solve the problem, please contact us.

REMINDER

13.Kind reminder

- Never use in roadways, near motor vehicles, on or near steep inclines or steps, swimming pools or other bodies of water; always wear shoes, and never allow more than one rider.
- Do not be overweight. The maximum load is 25Kg .
- Do not transfer the switch from "Forward" to "Backward" during the advance.
- Do not change the line and model of charged device.
Keep the remote and remote control car away from the rain and fire.
- When the car meets some obstacle, it will stop. The car will move again when the obstacle is removed.
- Do not drive the car in the water. Do not put the water or liquid into the car.
- Do not drive the car in the room to protect children and furniture.
- When the battery is in low power, the car just go forward, but not drive left or right.
- When it can't go or shake, you should change the new battery at once.
- Please turn off the power when the car is not driven. If the car is not driven for a long time, please plug out the battery connector.

REMINDER FOR CHARGING

14. Kind reminder for charging

1. Before the first use, you should charge the battery for 8-12 hours.
2. Connect the charger connector to the battery connector, then insert the charger on the plug.
3. After each use or once a month minimum recharge the times as 8-12 hours, less than 20 hours at most.
4. Do not recharge the battery for more than 20 hours to avoid overheating the charger.
5. It is normal to have some heat for charger and battery when it is charging.
(low than 60°C)
6. In order to protect charger, battery and circuit, please use the special charger and battery from the seller.
7. The connecting terminal can't be in short circuit.
8. Make the battery charge once a month at least when the car is not driven for long time.
9. Charge the battery by adults.
10. When the car is charging, the charger indicator light shows red. When fully charged, the charger indicator light shows green.

Warning!

1. To reduce the risk of injury, adult supervision is required.
2. Never use in roadways, near motor vehicles, on or near steep inclines or steps, swimming pools or other bodies of water; always wear shoes, and never allow more than one rider.
3. Not to be used traffic.
4. This is used by children.
5. This toy contains batteries that are non-replaceable.
6. Please keep this manual for future reference as it contains important information.

MAINTENANCE

Chargers and battery maintenance:

1. Taking away the seat first, and unscrewing the battery cover, finally get out of or put in the battery, and then screwing the battery cover, finally put the seat as well as screwing the bolt.
2. Must be charged under Adults' inspection.
3. Battery poles must be connected correctly, (Red to Red, Black to Black)
4. Being short circuit is not allowed.

Battery using instructions:

1. Please use two pieces of 1.5VAAA batteries.
2. Open the battery compartment cover and insert two 1.5VAAA batteries. Close the cover; Remove the battery in the same way.
3. Must use the rechargeable battery to charge.
4. Must be charged under Adult's inspection.
5. Either different styles of batteries or new and old batteries can't be used together.
6. Battery poles must be connected directly.
7. The expired or used up batteries must be taken out of the car.
8. Being short circuit is not allowed.

Maintenance:

1. Before the installation, make sure the parts are complete. If you have any question, please feel free to contact us.
2. Make sure every part is complete when installing and using.
3. Please clean the product regularly.
4. Do not damage the electrical equipment.
5. Please check and maintain the car for the children's safety.

WARNING

Warning!

The instructions shall state that the transformer, power supply or battery charger used with the electric toy shall be regularly examined for damage to the supply cord, plug, enclosure or other parts, and in the event of damage, it shall not be used until the damage has been repaired.

Warning!

The toy should be used with caution since skill is required to avoid falls or collisions causing injury to the user or third parties.

Warning!

- Non-rechargeable batteries are not to be recharged;
- Rechargeable batteries are only to be charged under adult supervision;
- Different types of batteries or new and used batteries are not to be mixed;
- Batteries are to be inserted with correct polarity;
- Exhausted batteries are to be removed from the toy;
- The supply terminals are not to be short-circuited.

If you have any questions, please contact our customer care centre.

Our contact details are below:

 0044-800-240-4004

 enquiries@mhstar.co.uk

IMPORTER ADDRESS:

MH STAR UK LTD
Unit 27, Perivale Park,
Horsenden lane South
Perivale, UB6 7RH
MADE IN CHINA



AIYAPLAY

IN240600141V01_FR

370-343V90



DÉCOUVERTE SPORT

Produit autorisé Land Rover

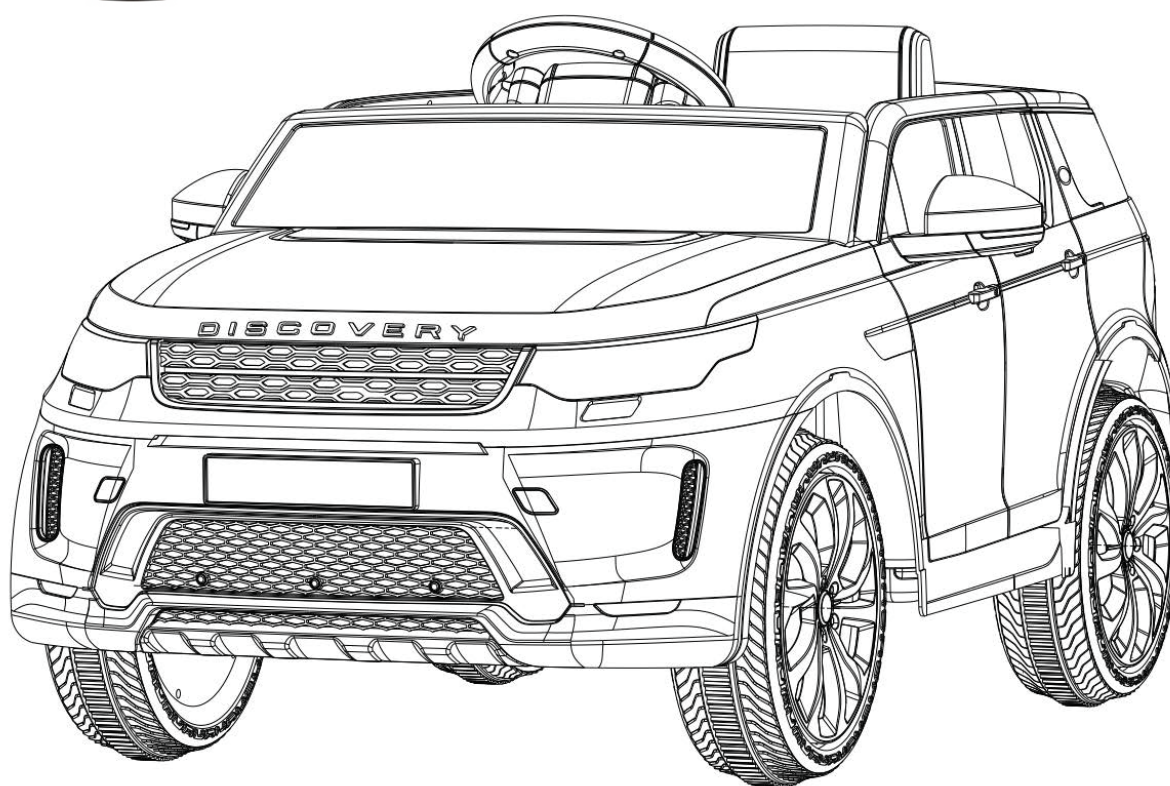

VOITURE ÉLECTRIQUE POUR ENFANTS



AVERTISSEMENT !

Lisez et comprenez l'intégralité de ce manuel avant de l'utiliser!

Ce manuel contient des informations importantes, veuillez le conserver en lieu sûr pour référence ultérieure. Avant la première utilisation, chargez la batterie pendant au moins 8 à 12 heures et pas plus de 20 heures.

Instructions d'installation et d'utilisation

Veillez lire attentivement ces spécifications avant l'installation afin d'éviter les erreurs de manipulation ou les dommages. Assurez-vous que le bébé sera en sécurité. L'utilisateur doit conserver les spécifications.

Spécifications

Type de voiture	LAND ROVER DISCOVER SPORT
Batterie d'accumulateurs	12V4,5AH*1
Moteur électrique	12V 390*2 (drive)
Âge du véhicule	36-72 months
Poids maximum	25 Kg
Taille	108 x 65 x 51 cm
Vitesse	3,0-5,0km/h
Utilité	8 à 12 heures (charge), 60 à 80 minutes (utilisation)
Chargeur	AC100-240V 50-60Hz(entrée), DC 12V(sortie)
Batterie de la télécommande	Deux pièces de AAA 1,5V







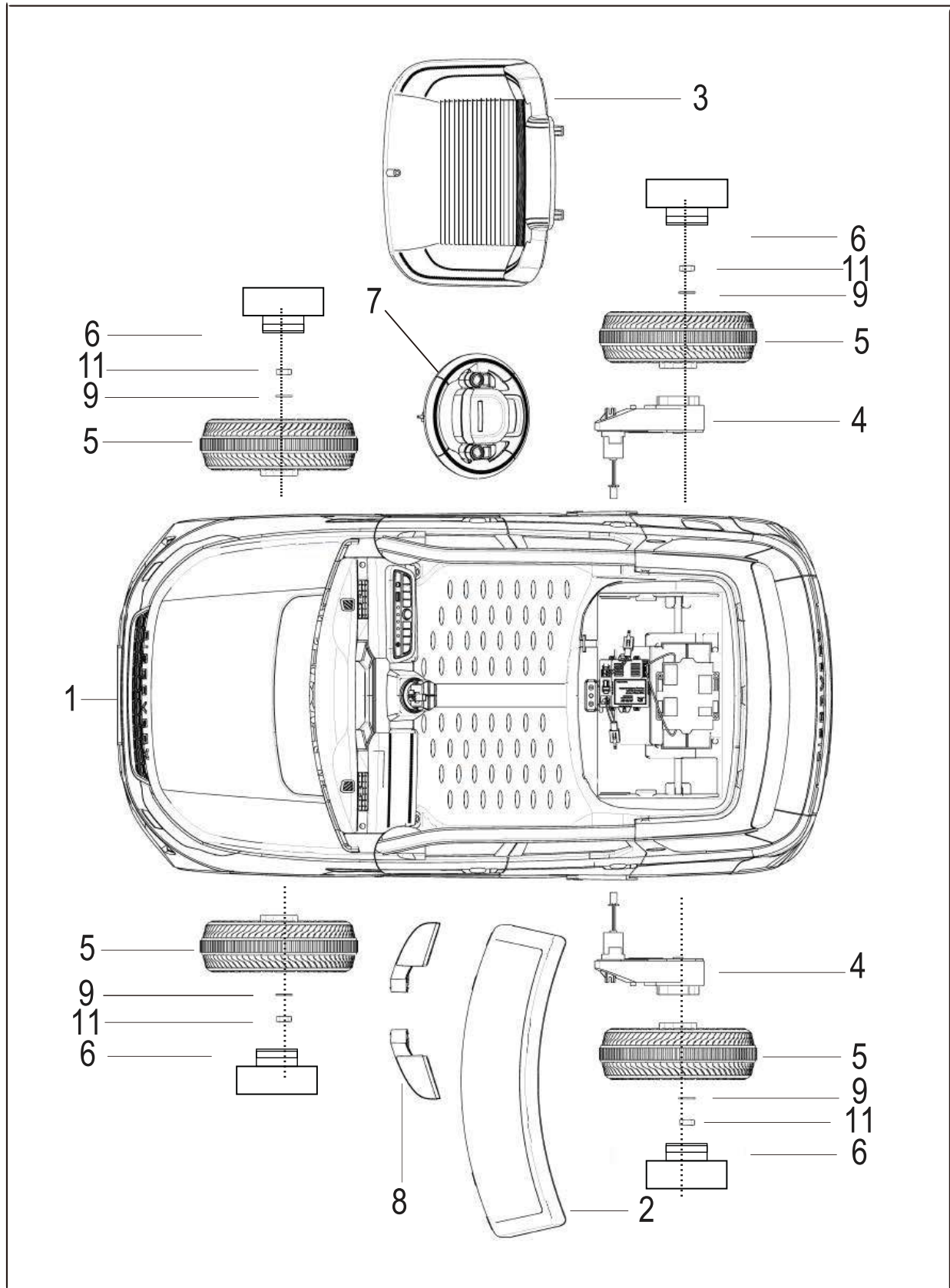



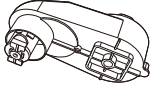

Avertissement

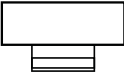
- Petites pièces. Ne convient pas aux enfants de moins de 36 mois !
- Les produits doivent être assemblés par des adultes ! Avant l'assemblage, vis, goupille fendue et autre pointe pointue dangereuse !
- Afin d'éviter les dommages et l'ingestion, les petites pièces peuvent entraîner un risque d'étouffement, veuillez envoyer les petites pièces hors de portée des enfants de moins de 3 ans !
- Les enfants ne peuvent pas conduire seuls sans adultes, et les surveillants en cours d'utilisation ne seront pas autorisés à partir !
- Après avoir chargé la batterie de stockage par les adultes, avant d'utiliser ce produit, veuillez la recharger !
- Afin d'éviter de blesser les enfants, veuillez emballer des matériaux tels que des sacs en plastique hors de portée des enfants !
- Veuillez vérifier régulièrement le produit pour vous assurer que le fil électrique, les fiches, le boîtier extérieur et les autres pièces sont normaux. Si quelque chose est endommagé, veuillez cesser d'utiliser la voiture jusqu'à ce qu'elle soit réparée !
- Deux piles sèches AAA sont pour la télécommande !
- Utilisez toutes les piles ou batteries de la bonne manière !
- Si la ligne n'est pas raccordée, n'insérez pas la prise de sortie !
- L'emballage et la notice doivent être conservés car ils contiennent des informations importantes !

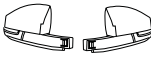
SCHÉMA DES PIÈCES

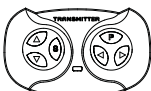

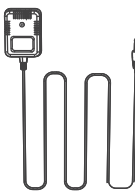
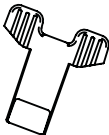
Liste des pièces

No de pièce	Nom de pièce	Illustration	Qté (pcs)	Remarque	No de pièce	Nom de pièce	Illustration	Qté (pcs)	Remarque
1	Carrosserie		1		2	Pare-brise		1	
3	Siège		1		4	Boîte de vitesses		2	
5	Roue		4		6	Capuchon d'essieu		4	
7	Volant		1		8	Rétroviseur		1	Gauche & Droit
9	Rondelle M10		6		10	Télécommande		1	
11	Écrou M8		4	Placé dans l'essieu	12	Chargeur		1	
13	Clé		2		14	Manuel d'instructions		1	
15	Autocollant de protection de l'âme de la roue		4						

ÉTAPES D'INSTALLATION

1.1. Installation des roues arrière à entraînement unique

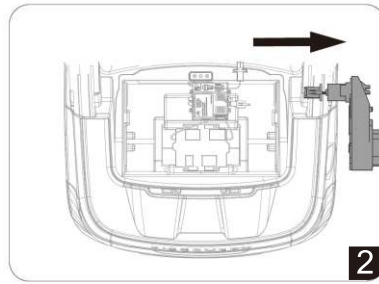
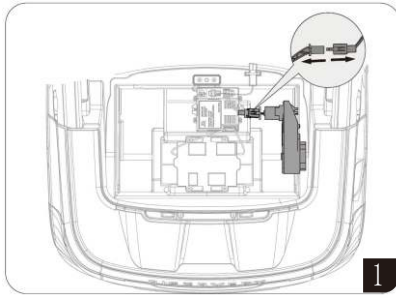

Retirez le moteur d'entraînement du cockpit.

Installez le moteur d'entraînement sur l'essieu arrière sur le côté droit du véhicule.

Installez un joint M10 de l'autre côté de l'essieu.

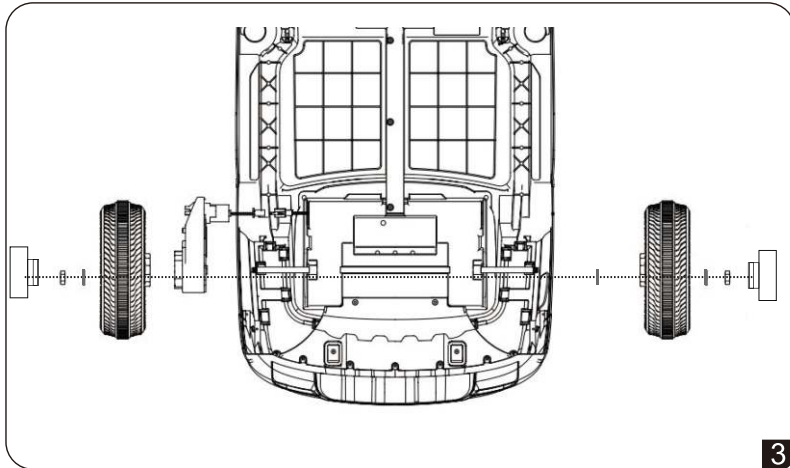

Installez une roue de chaque côté de l'essieu.

Placez ensuite une rondelle M10 et fixez-la avec un écrou M8.

Installez l'enjoliveur de roue sur la roue.

Fixez l'étiquette sur le couvercle de l'essieu.

1.2. Installation de roues arrière à double entraînement

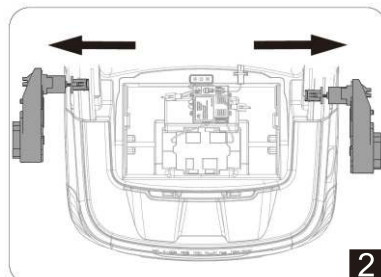
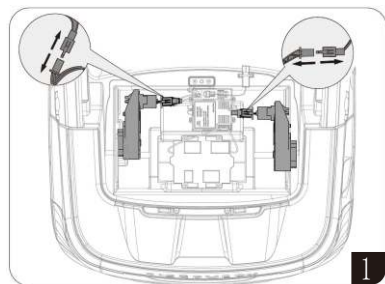

Retirez les deux moteurs d'entraînement du cockpit.

Installez un moteur de chaque côté de l'essieu

Installez un joint M10 de l'autre côté de l'essieu.

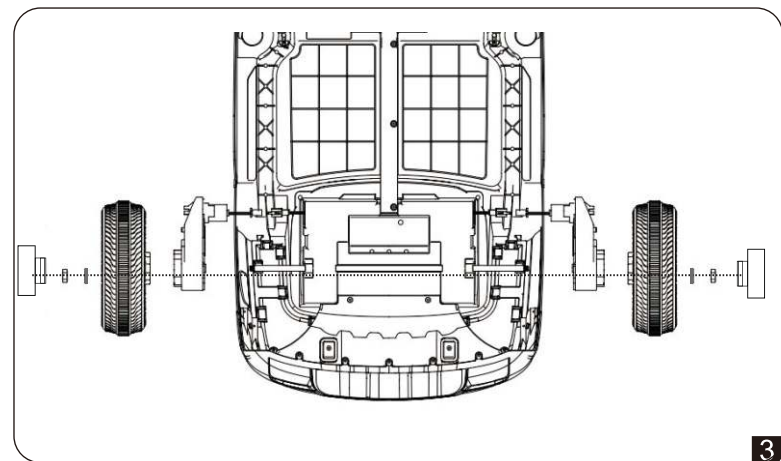

Installez une roue de chaque côté de l'essieu.

Placez ensuite une rondelle M10 et fixez-la avec un écrou M8.

Installez l'enjoliveur de roue sur la roue.

Fixez l'étiquette sur le couvercle de l'essieu.

ÉTAPES D'INSTALLATION

2. Installation des roues avant

Placez une rondelle M10 à l'extrémité de la barre de direction et fixez-la avec un écrou M8. Capuchon d'essieu monté sur camion. Fixez l'autocollant sur le capuchon de l'essieu.

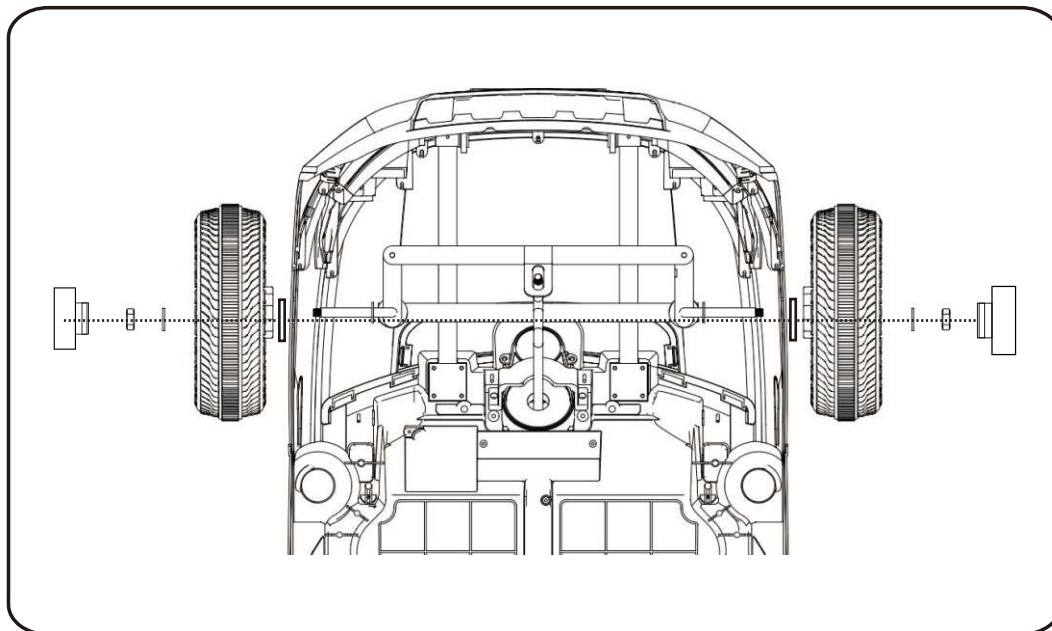

3. Installation du pare-brise

Installez le pare-brise sur la carrosserie.

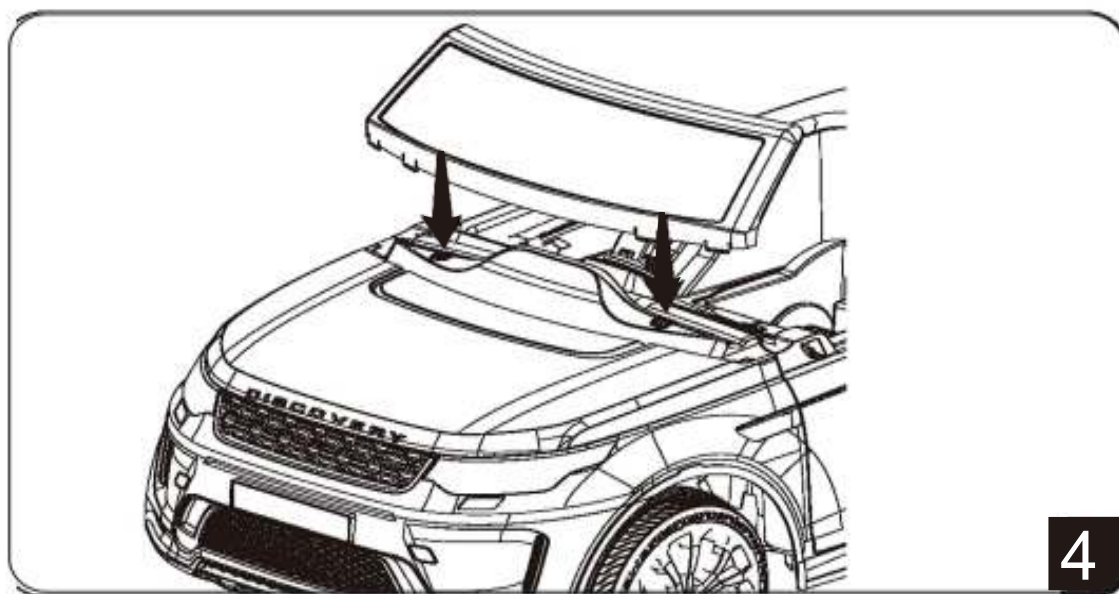

ÉTAPES D'INSTALLATION

4. Installation du volant

Connectez le connecteur du volant et de la carrosserie. Insérez le volant dans le levier de direction. (Voir la CIP 5)

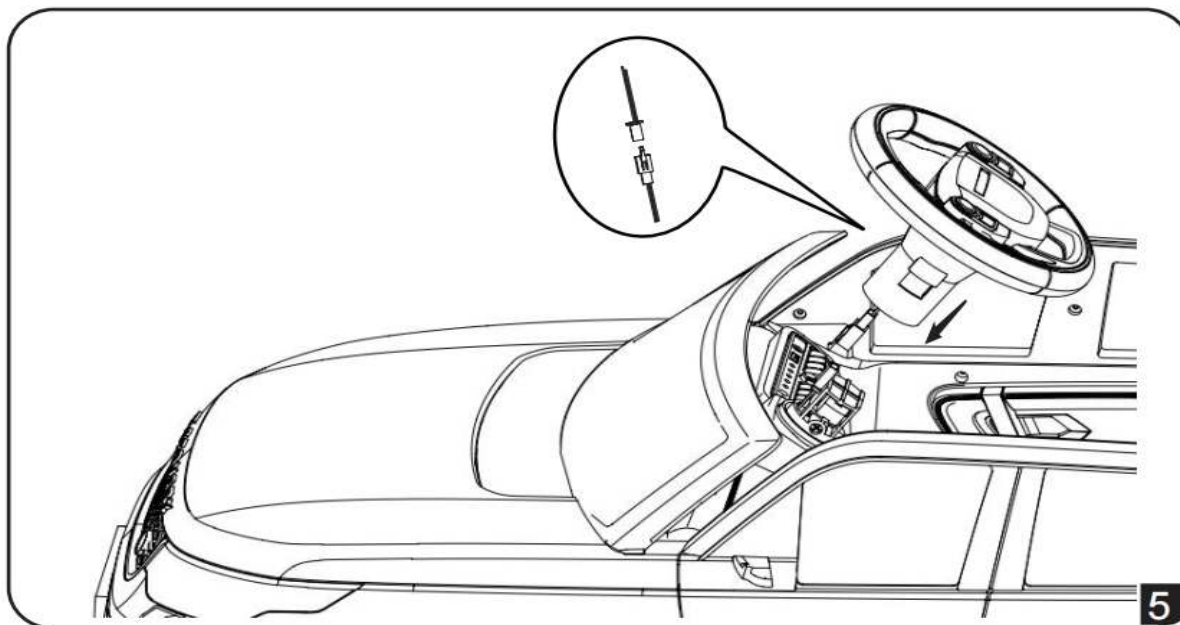

5. Connectez le plug-in d'alimentation

Ancrez la fiche d'amarrage avant d'installer le siège.

Note : Les fiches d'alimentation ne peuvent pas être utilisées en sens inverse. (Voir la CIP 6)

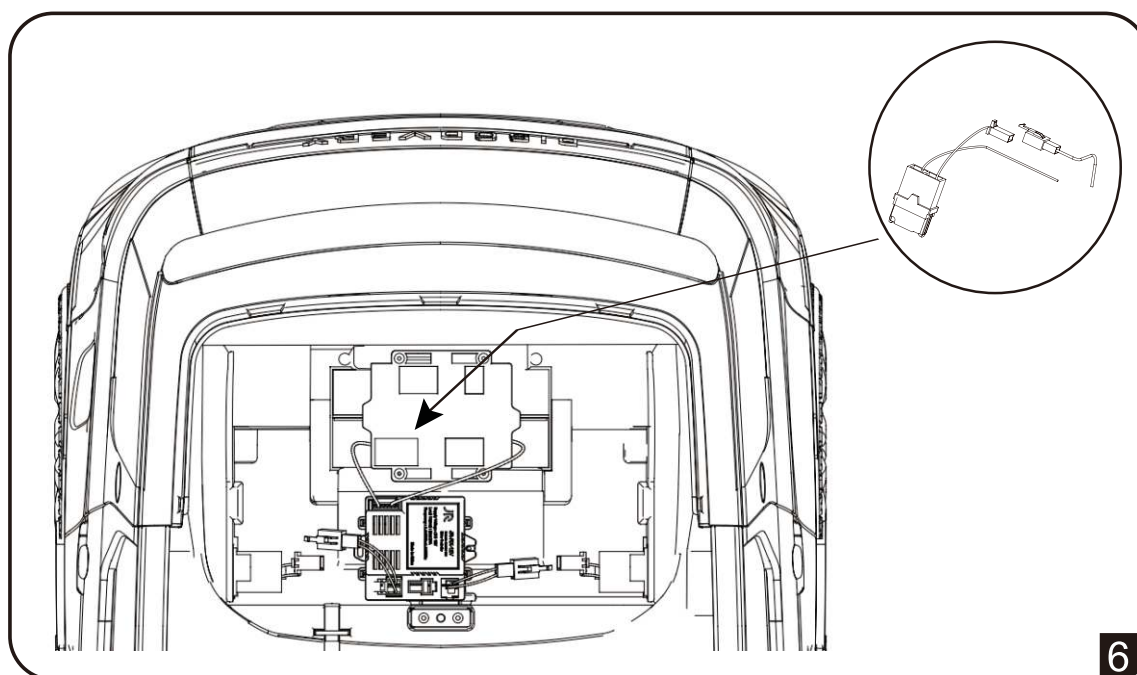

ÉTAPES D'INSTALLATION

6. Installation du siège

Insérez le support de pare-brise dans la fente de la carrosserie. (Voir la CIP 7)

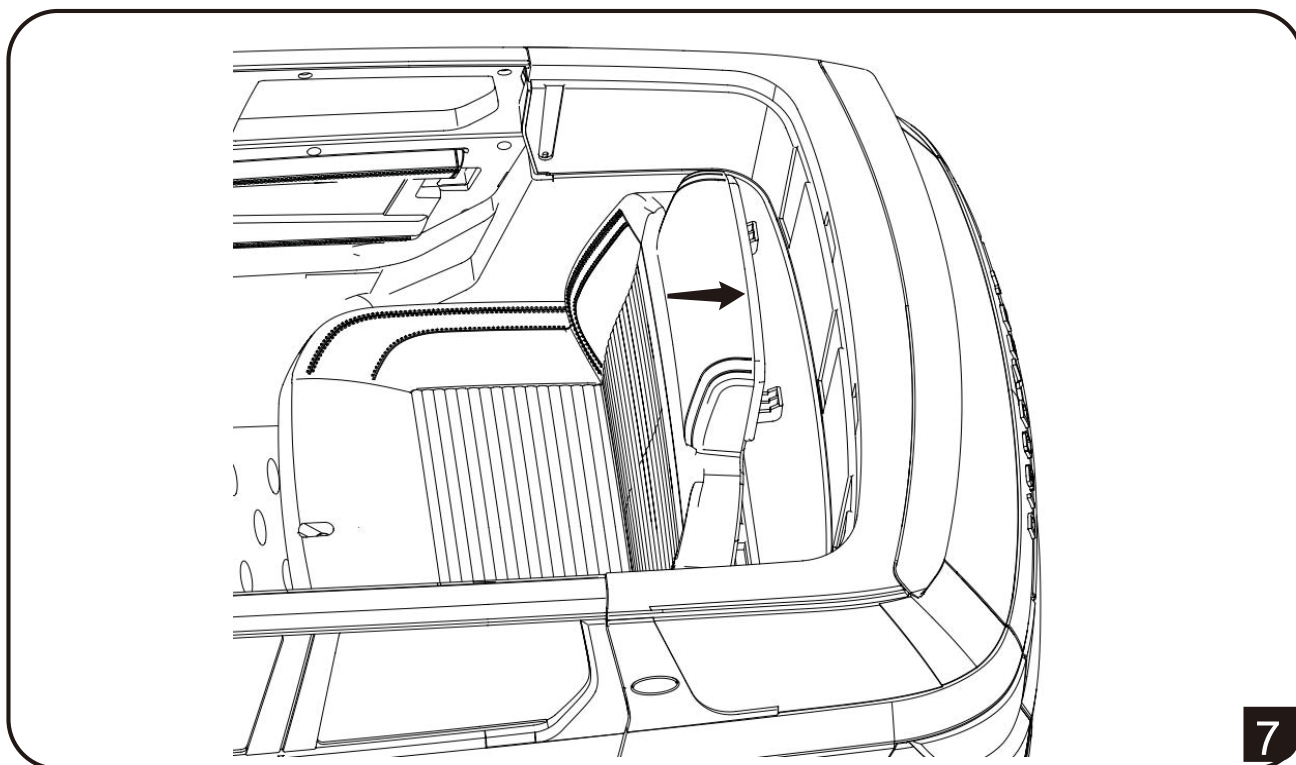

Fixez le siège avec un boulon M4x20 mm. (Voir la CIP 8)

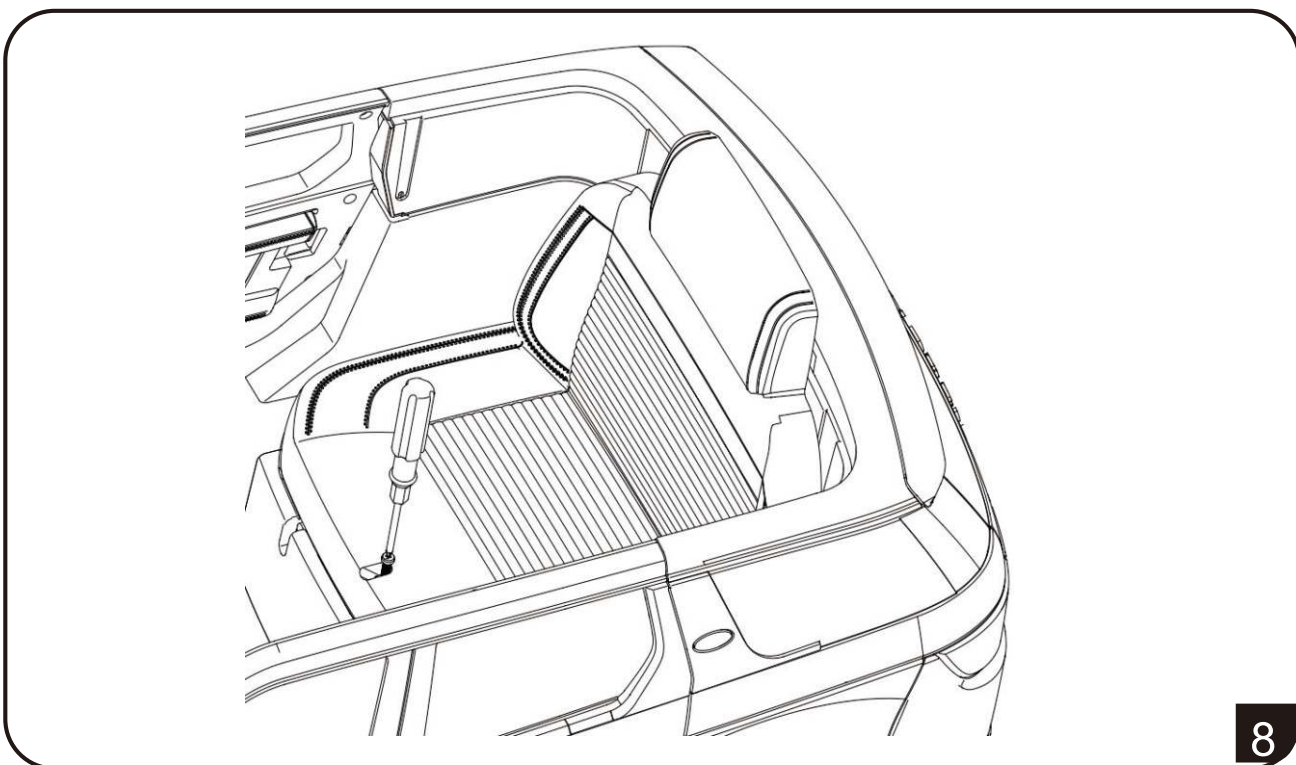

ÉTAPES D'INSTALLATION

7. Installation du rétroviseur

Insérez le rétroviseur dans la carrosserie. (Voir la PIC 9)

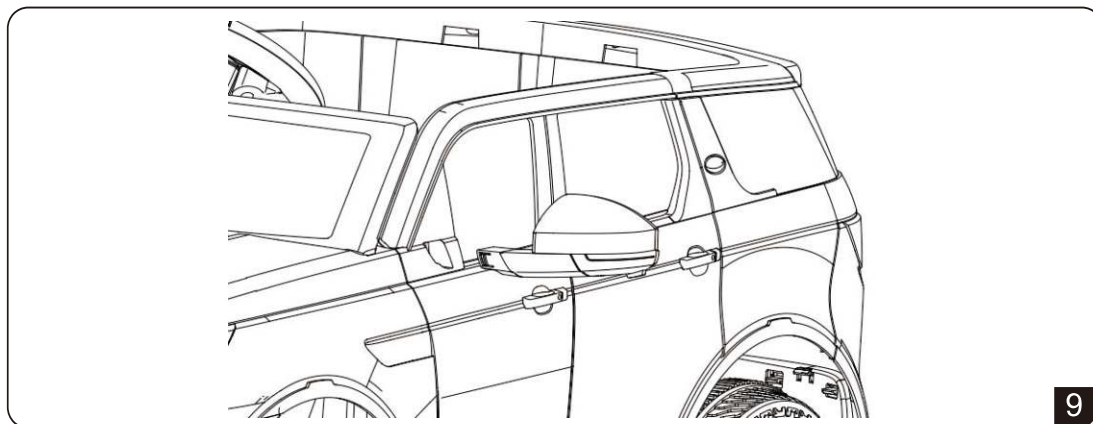

INSTRUCTIONS D'UTILISATION FONCTIONNELLES

8. Indication du tableau de bord

a. Interrupteur d'alimentation —

(1) Allumez l'interrupteur d'alimentation, le voyant sera brillant et il y aura un son de moteur.

(2) Tableau de bord équipé d'une fonction musicale, et il peut connecter un téléphone portable, régler le volume affichage de puissance, etc.

b. Volant ---Le volant équipé de musique et de klaxon, les enfants peuvent régler par eux-mêmes.

e. Interrupteur Avancer / Arrêter / Reculer - Lorsque la conduite manuelle peut être contrôlée pour avancer ou reculer lorsqu'ils appuient sur la pédale.

d. Interrupteur à clé du système d'éclairage —Les lumières peuvent être allumées et éteintes.(Voir la PIC 10)

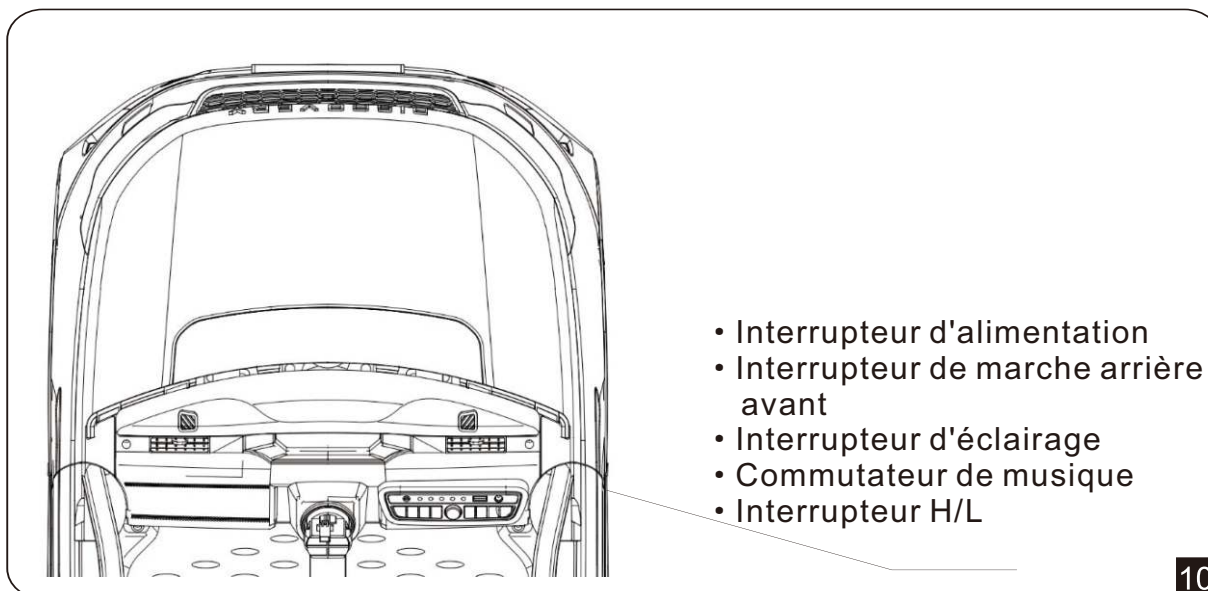

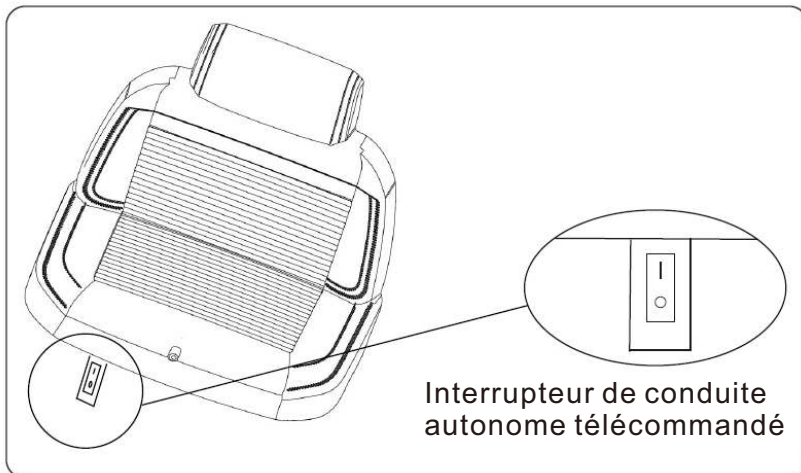

9. Tout d'abord, retirez le siège.

Deuxièmement, utilisez un tournevis ou un autre outil pour retirer le couvercle en plastique à l'extérieur du bouton.

Troisièmement, basculez entre la télécommande et la conduite autonome via des boutons. Appuyez sur le O côté, il s'agit de la fonction de conduite autonome.

Appuyez sur le côté I, il s'agit de la fonction télécommande.

NOTE: Lors du passage à la fonction de conduite autonome, la télécommande ne peut pas être utilisée, la vérification de code ne peut pas être effectuée. Ainsi, lorsque vous effectuez une vérification du code de la télécommande, vous devez d'abord appuyer sur cet interrupteur du côté I, puis procédez à l'opération de vérification du code.

INSTRUCTIONS D'UTILISATION FONCTIONNELLES

Description du tableau de bord et fonctions du tableau de bord

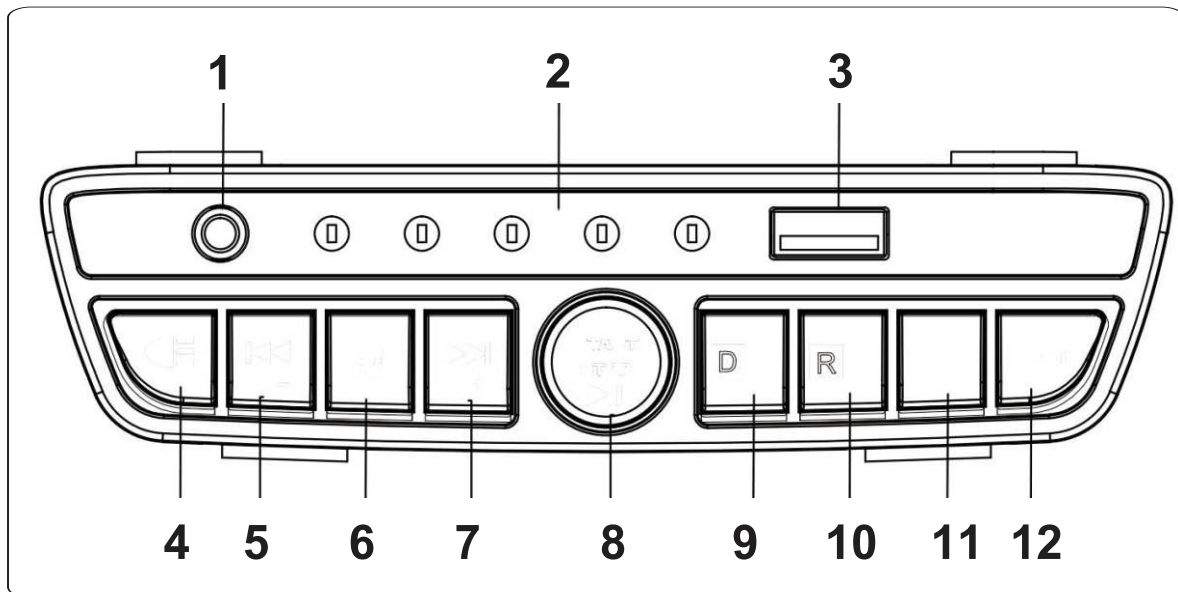

- | | |
|--------------------------------|--|
| 1. AUX | 7. Chanson suivant/Volume+ |
| 2. LED d'indication de tension | 8. Interrupteur d'alimentation/pause/lecture |
| 3. Prise | 9. Interrupteur de marche avant |
| 4. Interrupteur d'éclairage | 10. Interrupteur de recul |
| 5. Chanson précédent /Volume- | 11. Interrupteur de vitesse H/L |
| 6. Interrupteur de musique | 12. Commutateur de mode |

Indication de charge

Lorsque l'affichage de l'alimentation indique une faible puissance, veuillez charger la pile à temps. Trouvez la prise d'entrée de charge sous le siège ; Branchez le port du chargeur dans la prise d'entrée ; Branchez la fiche du chargeur dans une prise murale. La batterie commencera à se charger. (Voir la PIC 11)

**AVERTISSEMENT !**

Ce jouet ne doit être connecté qu'à un équipement portant l'un des symboles suivants.



**AVERTISSEMENT !**

Ce produit avec PROTECTION DE CHARGE :Lors de la charge, toutes les fonctions seront coupées !



FONCTIONNEMENT DE LA TÉLÉCOMMANDE

AVERTISSEMENT !

La télécommande n'est pas un jouet. Il est réservé à l'usage des adultes et ne doit pas être utilisé par un enfant. Une surveillance étroite d'un adulte est toujours requise. La portée de réception peut changer considérablement en fonction des conditions météorologiques, de la batterie et d'autres conditions environnementales.

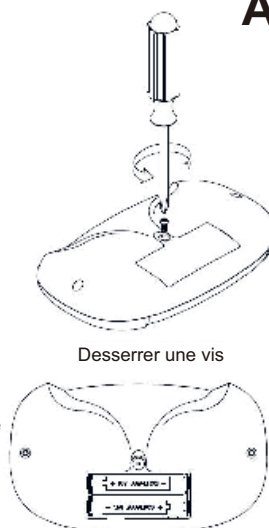
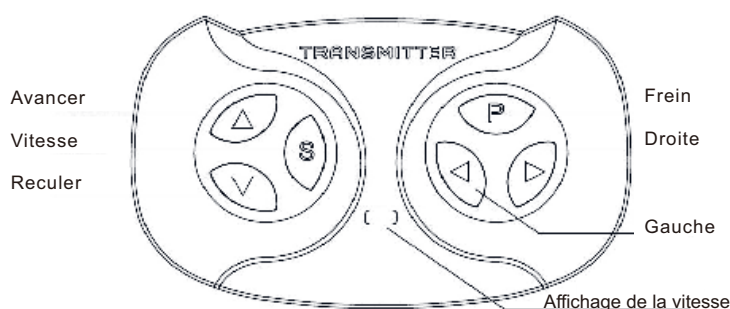

Étape 1 : Ouvrez le couvercle des piles de la télécommande et chargez-le dans 2 piles AAA (1,5 V) ;

Étape 2 : Éteignez l'interrupteur d'alimentation de la voiture ;

Étape 3 : Maintenez les boutons Avancer et Reculer en même temps, le voyant d'affichage de la vitesse clignotera. Attendez un moment, le voyant rouge de l'affichage de la vitesse cesse de clignoter, le code réussit.

Bouton de vitesse :

Un feu rouge pour la basse vitesse, deux feux rouges pour la vitesse moyenne, trois feux rouges pour la grande vitesse.

Bouton de frein : appuyez sur ce bouton pour arrêter la voiture, le voyant rouge clignotera. Appuyez à nouveau sur le bouton de frein, la voiture peut fonctionner.



Avertissement de sécurité de la pile

- Les piles ne peuvent être rechargées que sous la surveillance d'un adulte.
- Les piles rechargeables doivent être retirées du véhicule avant de les charger. Différents types de piles ou de piles anciennes et neuves ne peuvent pas être mélangées.

La batterie doit être placée dans la bonne polarité.

- Les piles épuisées doivent être retirées du véhicule.
- Les bornes d'alimentation ne doivent pas court-circuiter.
- Les piles sèches ne sont pas disponibles.
- Les piles non rechargeables ne doivent pas être rechargées ;

Lorsque la télécommande est actionnée, l'interrupteur à pédale du produit n'est pas valide ; Lorsque la télécommande est coupée, l'interrupteur à pédale peut être utilisé.

GUIDE DE DÉPANNAGE

12. Défaits et solutions

Type de défaut	Type d'analyse des causes	Solutions
La voiture ne peut pas bouger	La pile est en dessous du niveau normal Protection de la ligne de sécurité La vis sur les roues est tombée Le connecteur de la pile est tombé La pile est endommagée L'équipement électrique est endommagé Le moteur est endommagé	Charger la pile Attendez un moment Resserrer la vis Démarrer la voiture à nouveau Changer la batterie Apporter l'appareil en réparation Contactez le vendeur
La batterie ne peut pas être rechargée	Le connecteur de la batterie est tombé Le chargeur de batterie est hors tension Le chargeur de batterie est endommagé	Rebrancher Rebrancher Changer le chargeur de batterie
La distance parcourue par charge est courte	La batterie n'est pas pleine La batterie est vieille	Recharger la batterie Changer la batterie
Il y a du bruit et de la chaleur lors de la charge de la batterie	Réaction chimique	C'est normal
La vitesse est faible	La batterie est vieille La batterie n'est plus alimentée Surcharge de poids Conduite sur route irrégulière	Changer la batterie Recharger la batterie Alléger le poids à moins de 30 kg Conduisez la voiture sur route plate
	L'engrenage est cassé	Amenez-le pour réparation
La voiture tremble lorsqu'elle avance	Mauvaise connexion des fils du connecteur du moteur Il y a un problème avec le moteur	Connectez bien les fils Amenez-le pour réparation
Conduite sans musique	Il n'y a pas de batterie dans le volant	Remettre la batterie en place
Si vous ne parvenez pas à résoudre le problème, veuillez nous contacter.		

RAPPEL

13. Rappel aimable

- Ne jamais utiliser ce produit sur les routes, à proximité de véhicules à moteur, sur ou à proximité de pentes ou de marches raides, de piscines ou d'autres plans d'eau ; portez toujours des chaussures et ne laissez jamais plus d'un enfant à utiliser ce produit.
- Ne soyez pas en surpoids. La charge maximale est de 25 kg.
- Ne transférez pas le commutateur de « Avancer » à « Reculer » pendant l'avance.
- Ne changez pas la ligne et le modèle de l'appareil chargé. Gardez la télécommande et la voiture télécommandée à l'abri de la pluie et du feu.
- Lorsque la voiture rencontre un obstacle, elle s'arrête. La voiture se déplacera à nouveau lorsque l'obstacle sera supprimé.
- Ne conduisez pas la voiture dans l'eau. Ne mettez pas d'eau ou de liquide dans la voiture.
- Ne conduisez pas la voiture dans la pièce pour protéger les enfants et les meubles.
- Lorsque la batterie est à faible puissance, la voiture avance, mais ne roule pas à gauche ou à droite.
- Lorsqu'il ne peut pas avancer ou trembler, vous devez changer la nouvelle batterie immédiatement.
- Veuillez couper l'alimentation lorsque la voiture n'est pas conduite. Si la voiture n'est pas conduite pendant une longue période, veuillez débrancher le connecteur de la batterie.

RAPPEL DE CHARGE

14. Rappel aimable pour la charge

1. Avant la première utilisation, vous devez charger la batterie pendant 8 à 12 heures.
2. Connectez le connecteur du chargeur au connecteur de la batterie, puis insérez le chargeur sur la prise.
3. Après chaque utilisation ou une fois par mois minimum, rechargez les temps de 8 à 12 heures, moins de 20 heures au maximum.
4. Ne rechargez pas la batterie pendant plus de 20 heures afin d'éviter de surchauffer le chargeur.
5. Il est normal que le chargeur et la batterie chauffent un peu pendant la charge. (Inférieure à 60°C)
6. Afin de protéger le chargeur, la batterie et le circuit, veuillez utiliser le chargeur spécial et la batterie du vendeur.
7. La borne de connexion ne peut pas être en court-circuit.
8. Faites charger la batterie une fois par mois au moins lorsque la voiture n'est pas conduite pendant une longue période.
9. Chargez la batterie par des adultes.
10. Lorsque la voiture est en charge, le voyant du chargeur s'allume en rouge. Lorsqu'il est complètement chargé, le voyant du chargeur s'allume en vert.

Avertissement !

1. Pour réduire le risque de blessure, la surveillance d'un adulte est requise.
2. Ne jamais utiliser ce produit sur les routes, à proximité de véhicules à moteur, sur ou à proximité de pentes ou de marches raides, de piscines ou d'autres plans d'eau ; portez toujours des chaussures et ne laissez jamais plus d'un enfant à utiliser ce produit !
3. Ne pas utiliser dans le trafic.
4. Ce produit est utilisé par les enfants.
5. Ce jouet contient des piles qui ne sont pas remplaçables
6. Veuillez conserver ce manuel pour référence ultérieure, car il contient des informations importantes.

ENTRETIEN

Entretien du chargeur et de la batterie :

1. Retirez le siège en premier, et vissez le couvercle de la batterie, enfin retirez ou mettez la batterie, puis vissez le couvercle de la batterie, enfin mettre le siège et visser le boulon.
2. Charger sous l'inspection des adultes.
3. Les pôles de la batterie doivent être connectés correctement (rouge à rouge, noir à noir)
4. Le court-circuit n'est pas autorisé.

Instructions d'utilisation de la batterie :

1. Veuillez utiliser deux piles 1,5VAAA.
2. Insérez le couvercle du compartiment à piles et insérez deux piles 1,5VAAA. Fermez le couvercle ; Retirez les piles de la même manière.
3. Utilisez la batterie rechargeable pour charger.
4. La charge doit être sous l'inspection d'un adulte.
5. Des piles de styles différents ou des piles neuves et anciennes ne peuvent pas être utilisées ensemble.
6. Les pôles de la batterie doivent être connectés directement.
7. Les batteries périmées ou usées doivent être retirées de la voiture.
8. Le court-circuit n'est pas autorisé.

Entretien :

1. Avant l'installation, assurez-vous que les pièces sont complètes. Si vous avez des questions, n'hésitez pas à nous contacter.
2. Assurez-vous que chaque pièce est complète lors de l'installation et de l'utilisation.
3. Veuillez nettoyer le produit régulièrement.
4. Ne pas endommager l'appareil électrique.
5. Veuillez vérifier et entretenir la voiture pour la sécurité des enfants.

AVERTISSEMENT

Avertissement !

Les instructions doivent indiquer que le transformateur, l'alimentation ou le chargeur de batterie utilisé avec le jouet électrique doivent être régulièrement examinés pour détecter tout dommage au cordon d'alimentation, à la fiche, au boîtier ou à d'autres pièces, et en cas de dommage, il ne doit pas être utilisé tant que les dommages n'ont pas été réparés.

Avertissement !

Le jouet doit être utilisé avec prudence car il faut être habile pour éviter les chutes ou les collisions causant des blessures à l'utilisateur ou à des tiers.

Avertissement !

- Les piles non rechargeables ne doivent pas être rechargées ;
- Les piles rechargeables ne doivent être chargées que sous la surveillance d'un adulte ;
- Il ne faut pas mélanger différents types de piles ou des piles neuves et usagées ;
- Les piles doivent être insérées en respectant la polarité ;
- Les piles épuisées doivent être retirées du jouet ;
- Les bornes d'alimentation ne doivent pas être court-circuitées

Si vous avez la moindre question, veuillez contacter notre centre d'assistance à la clientèle.

Nos coordonnées sont les suivantes:

 0033-1-84166106

 aosom@mhfrance.fr

Importé par :

MH France

2, rue Maurice Hartmann

92130 Issy-les-Moulineaux

France

Fabriqué en Chine

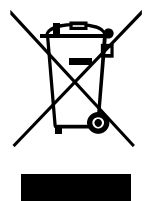

AIYAPLAY

IN240600141V01_DE

370-343V90



DISCOVERY SPORT

Autorisiertes Produkt von Land Rover

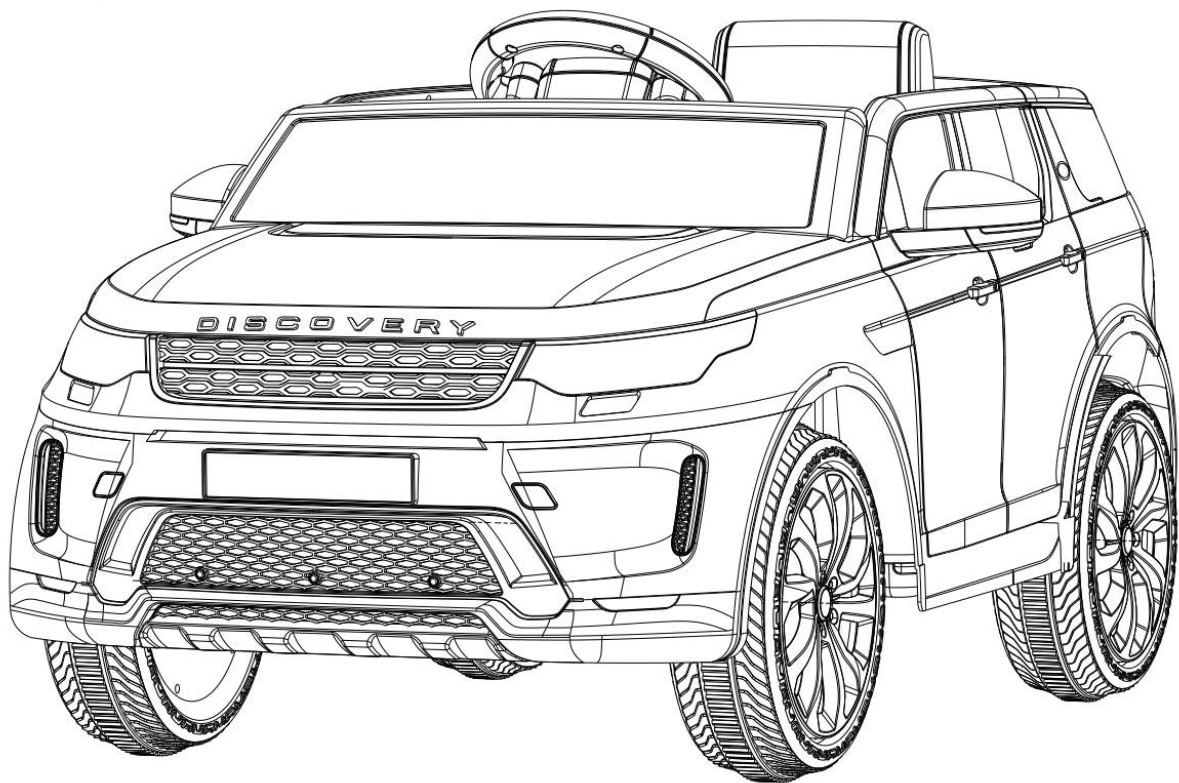

ELEKTRO-KINDERAUTO



! ACHTUNG!

Lesen und verstehen Sie dieses Handbuch vor der Verwendung vollständig

Diese Bedienungsanleitung enthält wichtige Daten, bitte bewahren Sie sie zum späteren Nachschlagen auf. Laden Sie den Akku vor dem ersten Gebrauch mindestens 8-12 Stunden und nicht länger als 20 Stunden auf.

Installation und Betriebsanleitung

Bitte lesen Sie diese Spezifikation sorgfältig durch, um Bedienungsfehler oder Schäden zu vermeiden. Stellen Sie sicher, dass das Baby sicher ist. Der Benutzer sollte die Spezifikation sorgfältig aufbewahren.

Spezifikation

Fahrzeugtyp	LAND ROVER DISCOVER SPORT
Akku	12 V 4,5 Ah x 1
Elektrischer Motor	12 V 390 x 2 (Antrieb)
Geeignetes Alter	36-72 Monate
Maximales Gewicht	25 Kg
Größe	108 x 65 x 51 cm
Geschwindigkeit	3,0 km----5,0 km/h
Nutzungsdauer	8-12 Stunden (Aufladen), 60-80 Minuten (Verwendung)
Ladegerät	AC 100-240 V 50-60 Hz (Eingang), DC 12 V (Ausgang)
Batterien der Fernbedienung	Zwei Stück AAA 1,5 V







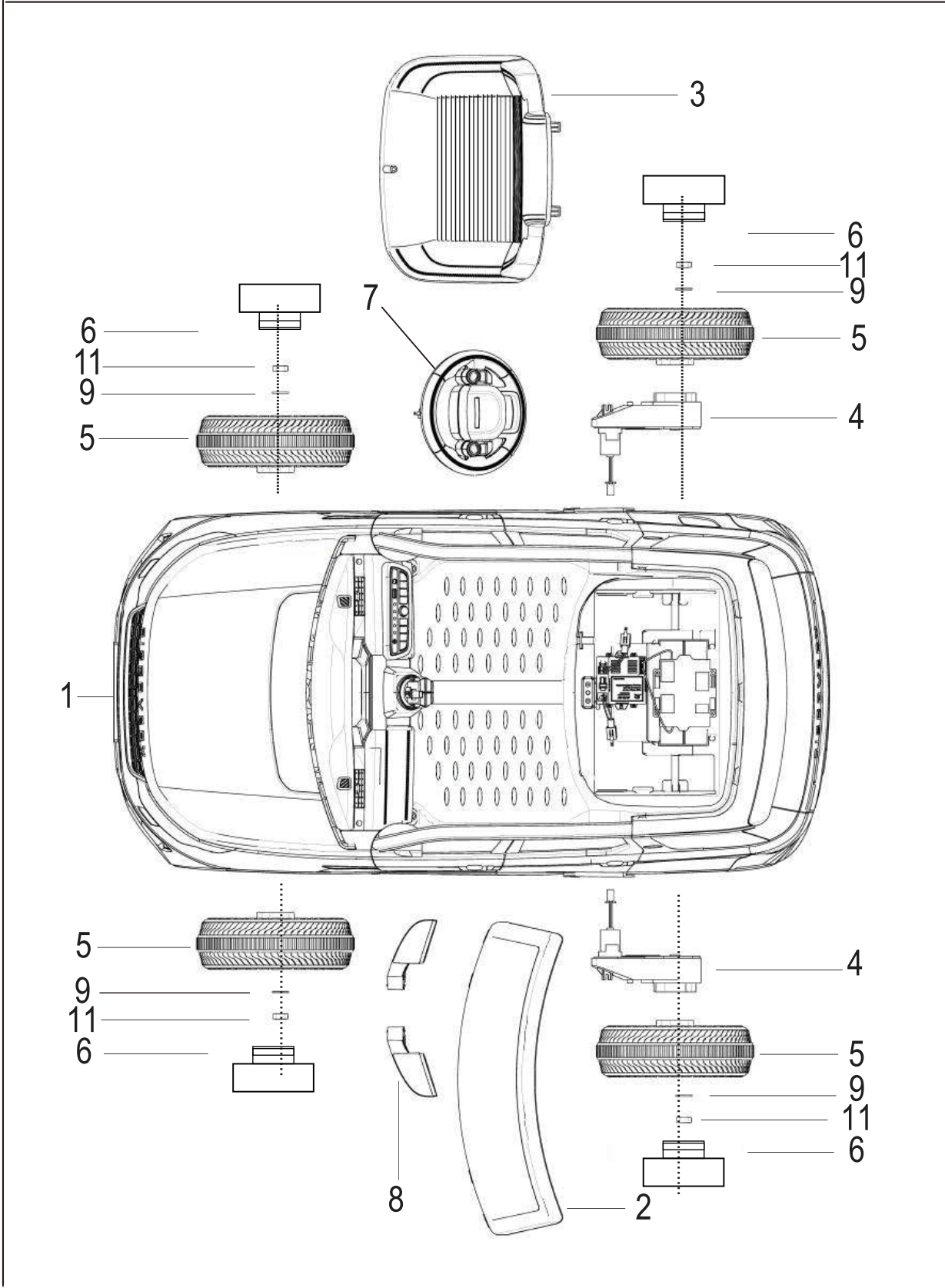



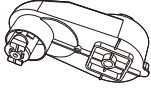

ACHTUNG

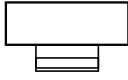
- Kleinteile. Nicht geeignet für Kinder unter 36 Monaten!
- Dieses Produkt sollte nur von Erwachsenen montiert werden! Vor der Montage Schraube Splint und andere gefährliche scharfe Spitze entfernen!
- Kleinteile können eine Erstickungsgefahr verursachen und sollten daher vermieden werden. Bitte halten Sie Kleinteile von Kindern unter 3 Jahren fern!
- Die Kinder dürfen nicht alleine ohne Erwachsene fahren, und Betreuer dürfen sie während der Verwendung nicht verlassen!
- Bitte laden Sie den Akku vor der Verwendung dieses Produkts erneut auf, nachdem er von den Erwachsenen aufgeladen wurde!
- Um eine Gefährdung von Kindern zu vermeiden, halten Sie Verpackungsmaterial wie Plastiktüten bitte von Kindern fern!
- Bitte prüfen Sie das Produkt regelmäßig, um sicherzustellen, dass das Stromkabel, die Stecker, das Gehäuse und andere Teile in Ordnung sind. Sollte etwas beschädigt sein, verwenden Sie das Auto bitte nicht mehr, bis es repariert ist!
- Zwei AAA-Trockenzellen sind für die Fernsteuerung!
- Verwenden Sie alle Zellen oder Batterien auf die richtige Weise!
- Wenn die Leitung keinen Anschluss hat. Stecken Sie die Ausgangssteckdose nicht ein!
- Die Verpackung und die Anweisungen müssen aufbewahrt werden, da sie wichtige Daten enthalten!

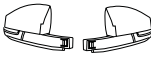
TEILE-DIAGRAMM

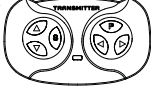

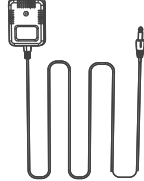
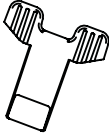
TEILELISTE

Teilnummer	Teilebezeichnung	Bild	Menge (Stück)	Hinweise	Teilnummer	Teilebezeichnung	Bild	Menge (Stück)	Hinweise
1	Karosserie		1		2	Windschutzscheibe		1	
3	Sitz		1		4	Getriebe		2	
5	Rad		4		6	Achskappe		4	
7	Lenkrad		1		8	Rückspiegel		1	Links und rechts
9	M10-Unterlegscheibe		6		10	Fernsteuerung		1	
11	M8-Mutter		4	In die Achse gesetzt	12	Ladegerät		1	
13	Schraubenschlüssel		2		14	Gebrauchsanweisung		1	
15	Aufkleber für die Radnabenabdeckung		4						

MONTAGESCHRITTE

1.1. Installation von Hinterrädern mit Einzelantrieb

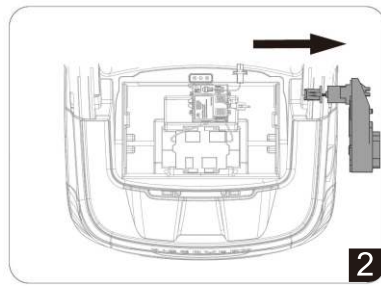
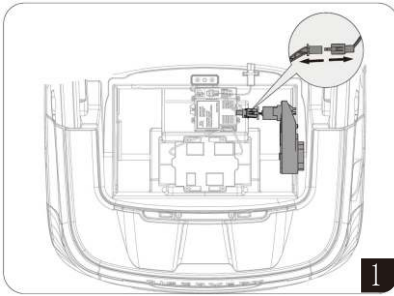

Entfernen Sie den Antriebsmotor aus dem Cockpit.

Installieren Sie den Antriebsmotor an der Hinterachse auf der rechten Seite dieses Produkts.

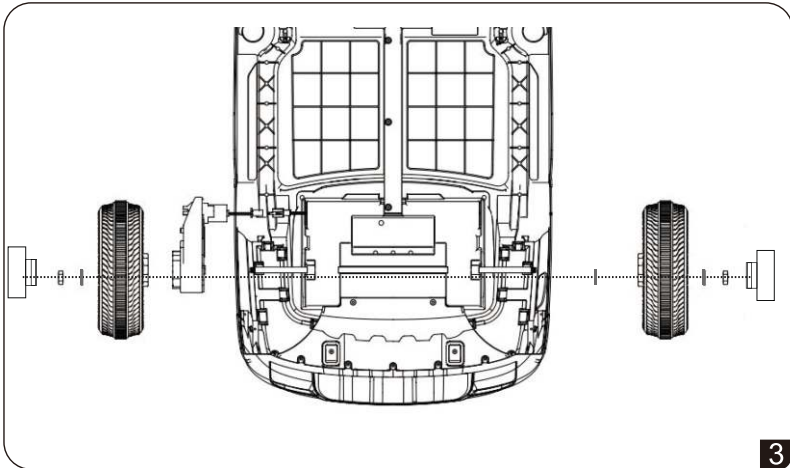

Installieren Sie eine M10-Dichtung auf der anderen Seite der Achse. Installieren Sie ein Rad auf jeder Seite der Achse.

Stellen Sie dann eine M10-Unterlegscheibe auf und sichern Sie sie mit einer M8-Mutter.

Installieren Sie die Radabdeckung auf dem Rad.

Befestigen Sie den Aufkleber an der Achsabdeckung.

1.2. Installation von Hinterrädern mit Doppelantrieb

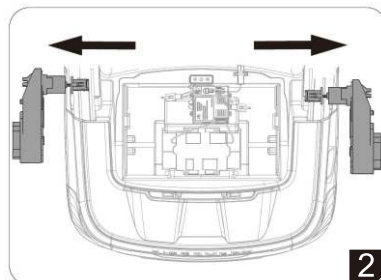
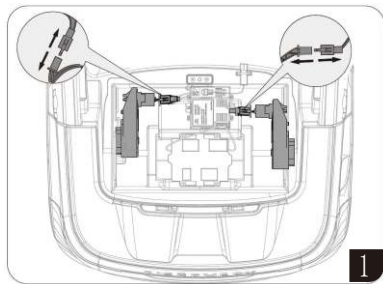

Entfernen Sie die 2 Antriebsmotoren aus dem Cockpit.

Installieren Sie einen Motor auf jeder Seite der Achse. Installieren Sie eine M10-Dichtung auf der anderen Seite der Achse.

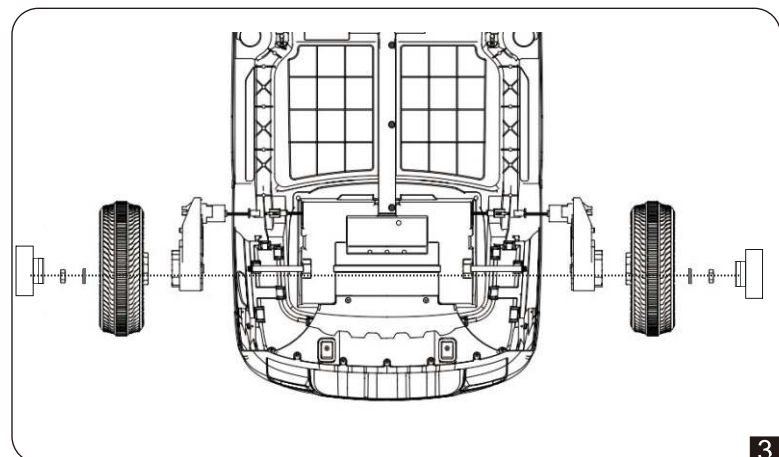

Installieren Sie ein Rad auf jeder Seite der Achse.

Stellen Sie dann eine M10-Unterlegscheibe auf und sichern Sie sie mit einer M8-Mutter.

Installieren Sie die Radabdeckung auf dem Rad.

Befestigen Sie den Aufkleber an der Achsabdeckung.

MONTAGESCHRITTE

2. Installieren Sie das Vorderrad

Stellen Sie eine M10-Unterlegscheibe an das Ende der Lenkstange und befestigen Sie sie mit einer M8-Mutter. Montieren Sie die Achskappe. Befestigen Sie den Aufkleber an der Achskappe.

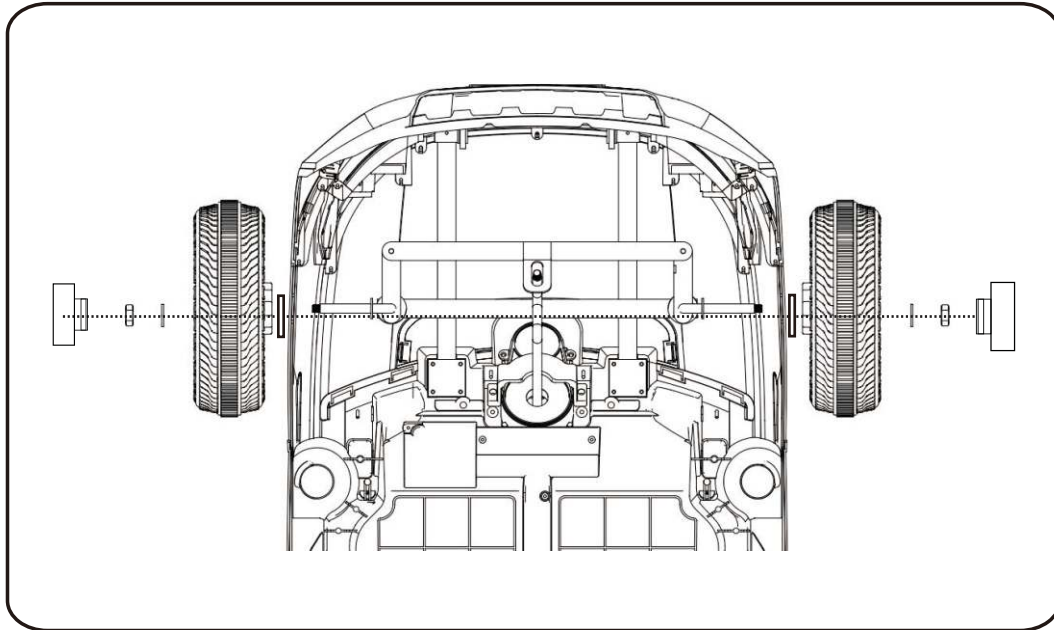

3. Montieren Sie die Windschutzscheibe

Installieren Sie die Windschutzscheibe an der Fahrzeugkarosserie.

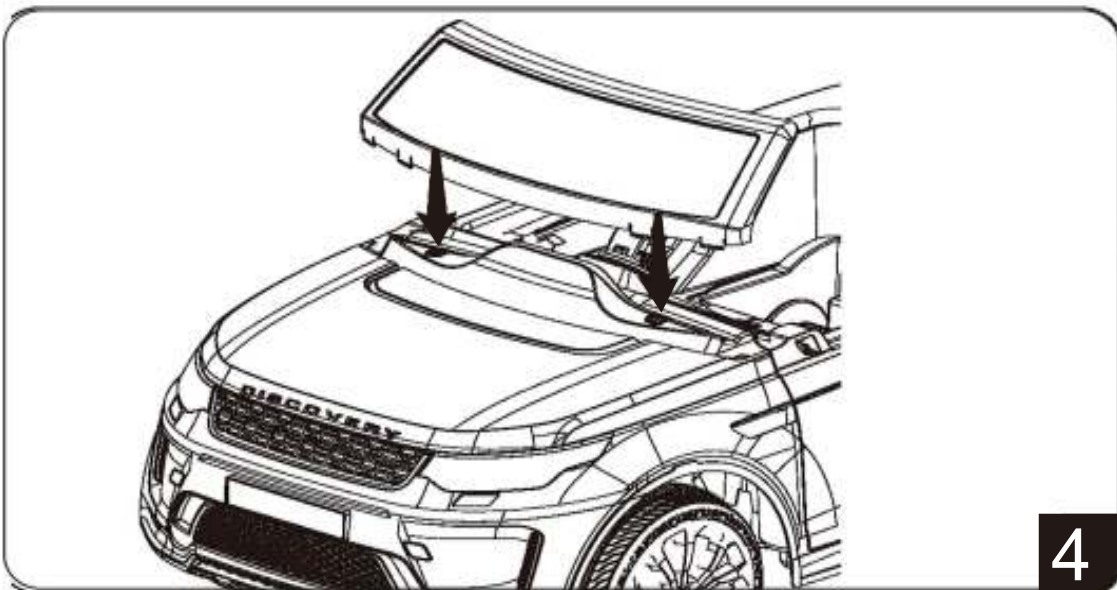

MONTAGESCHRITTE

4. Montieren Sie das Lenkrad

Verbinden Sie den Anschluss des Lenkrads mit der Karosserie. Stecken Sie das Lenkrad in den Lenkhebel ein. (Siehe PIC 5)

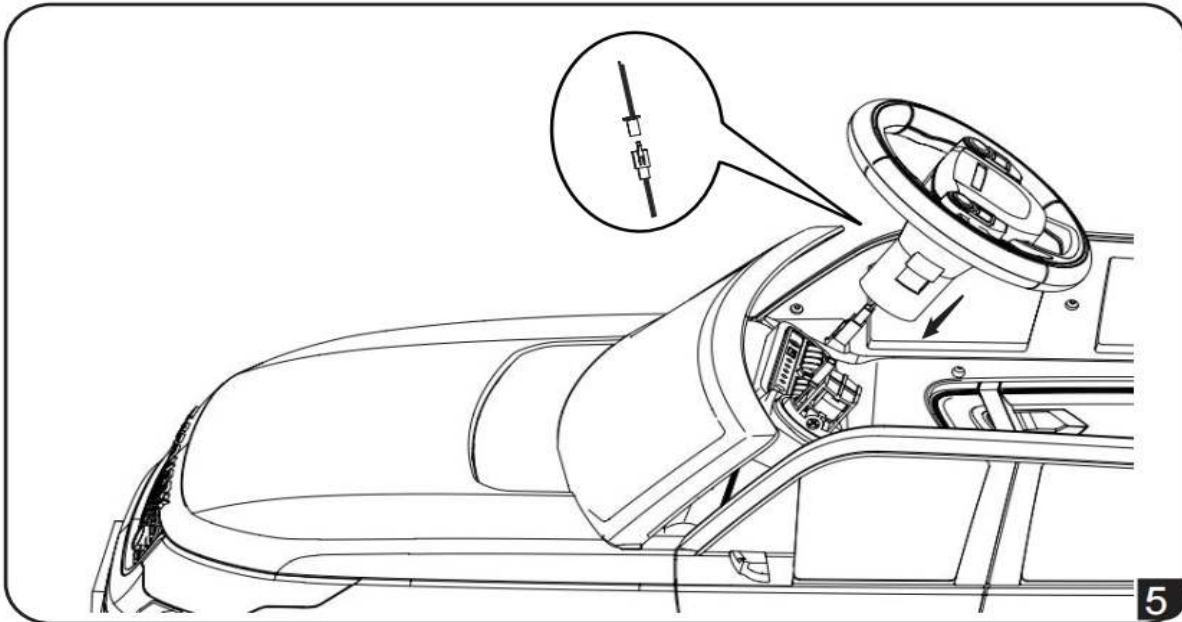

5. Verbinden Sie den Stromanschlusstecker

Stecken Sie den Ladestecker an, bevor Sie den Sitz installieren.

Hinweis: Stromstecker können nicht verkehrt herum eingesetzt werden. (Siehe PIC 6)

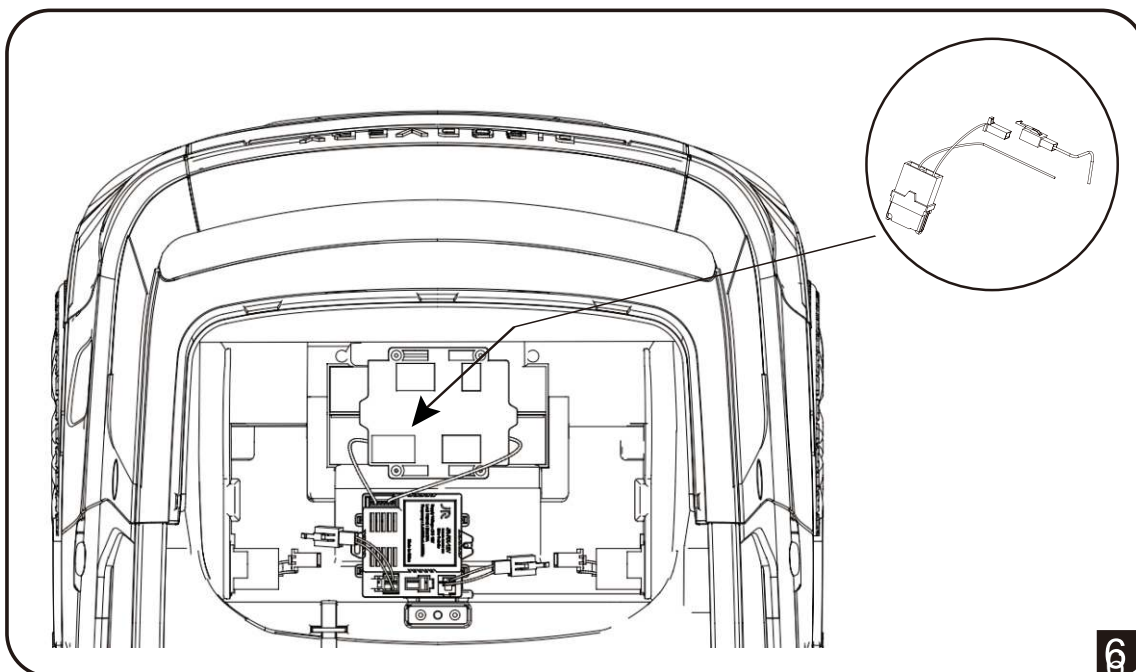

MONTAGESCHRITTE

6. Montieren Sie den Sitz

Installieren Sie die linken und rechten FüÙe der Windschutzscheibenhalterung in der Fahrzeugkarosserie (Siehe PIC 7)

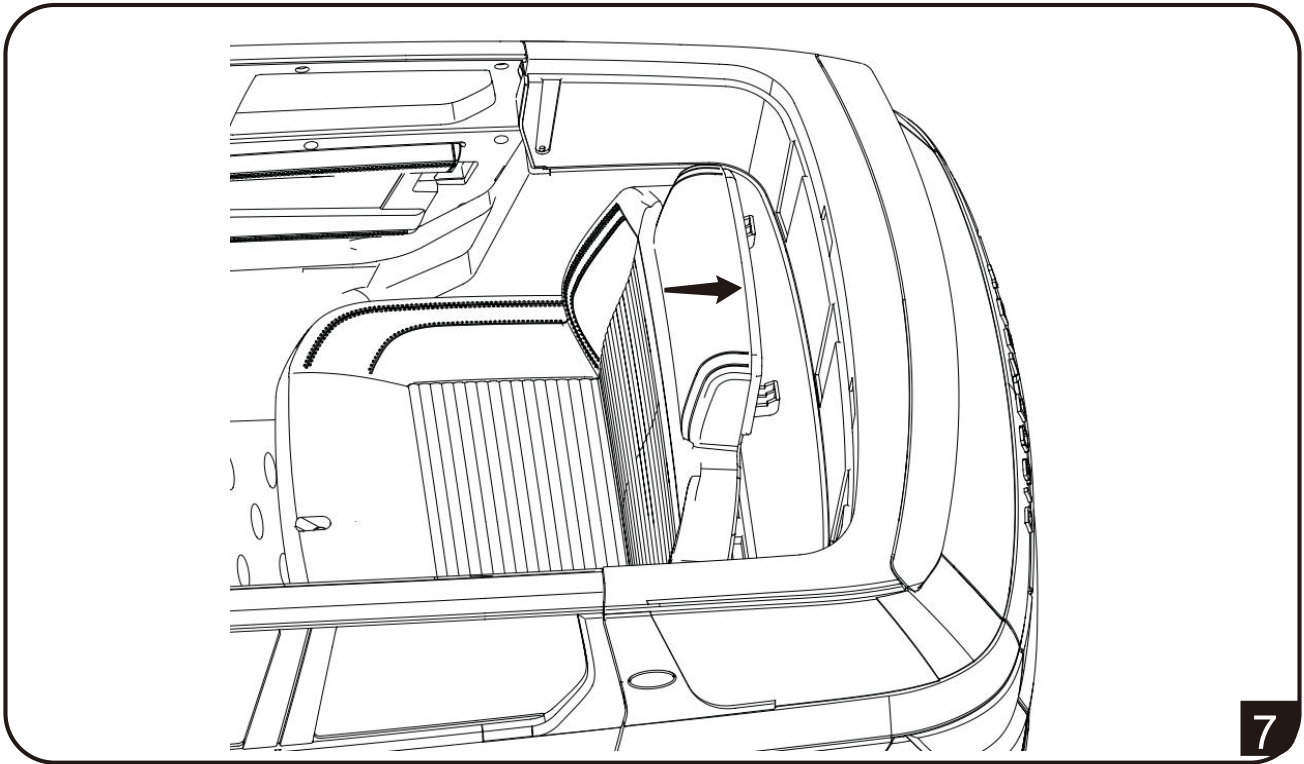

7

Befestigen Sie den Sitz mit einer M4 x 20 mm Schraube. (Siehe PIC 8)

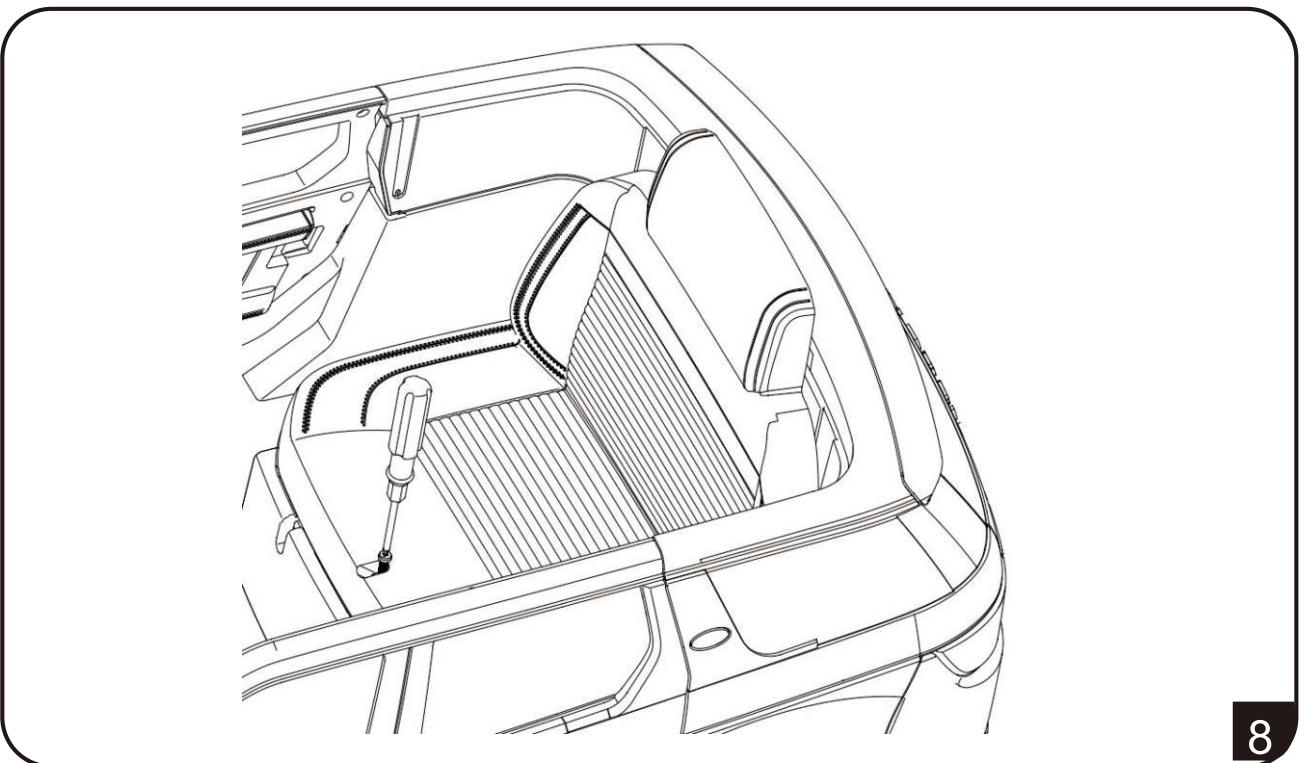

8

MONTAGESCHRITTE

7. Installieren Sie den Rückspiegel

Stecken Sie den Rückspiegel in die Karosserie ein. (Siehe PIC 9)

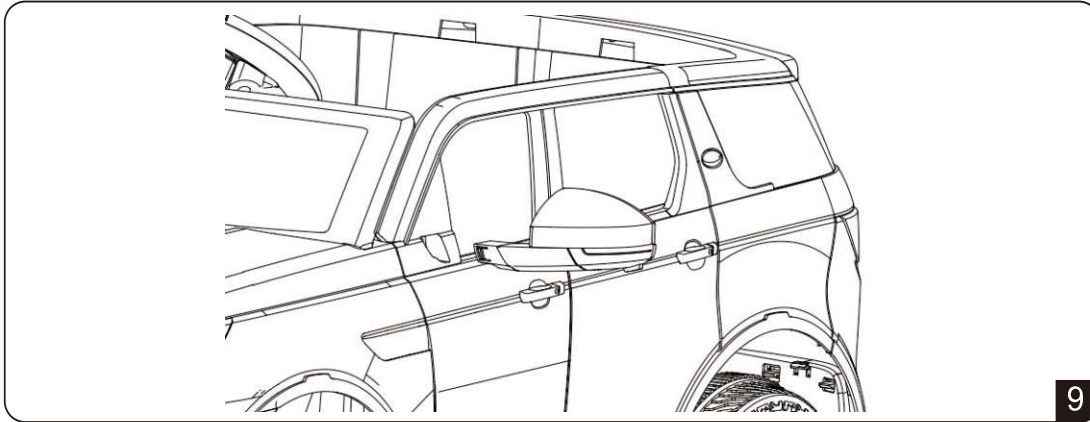

ANWEISUNGEN FÜR DEN BETRIEB

8. Anzeige im Armaturenbrett

a. Ein-/Aus-Schalter —

(1) Wenn Sie den Ein-/Aus-Schalter einschalten, leuchtet die Lampe hell und es ertönt ein Motorgeräusch.

(2) Das Armaturenbrett ist mit einer Musikfunktion ausgestattet, an die Sie Ihr Mobiltelefon anschließen und die Lautstärke der Leistungsanzeige usw. anpassen können.

b. Lenkrad — Das Lenkrad ist mit Musik und Hupe ausgestattet, die Kinder können es selbst anpassen.

e. Schalter für Vorwärts/Stopp/Rückwärts - Wenn Sie manuell fahren, können Sie steuern, ob Sie vorwärts oder rückwärts fahren, wenn Sie auf das Fußpedal treten.

d. Schlüsselschalter für das Lichtsystem — Die Lampen können ein- und ausgeschaltet werden. (Siehe PIC 10)

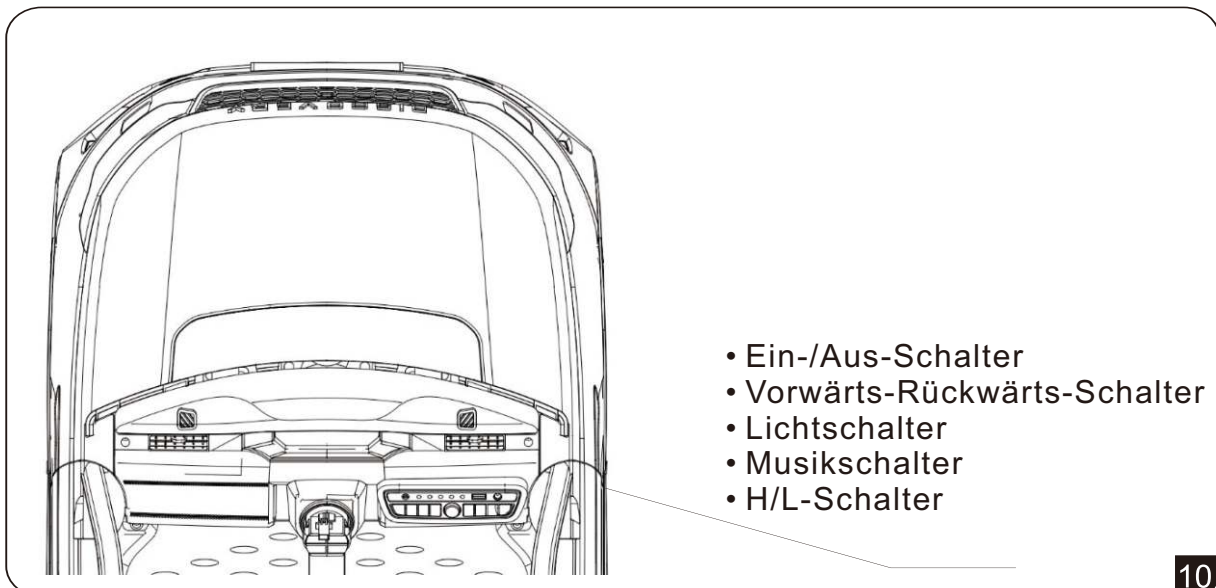

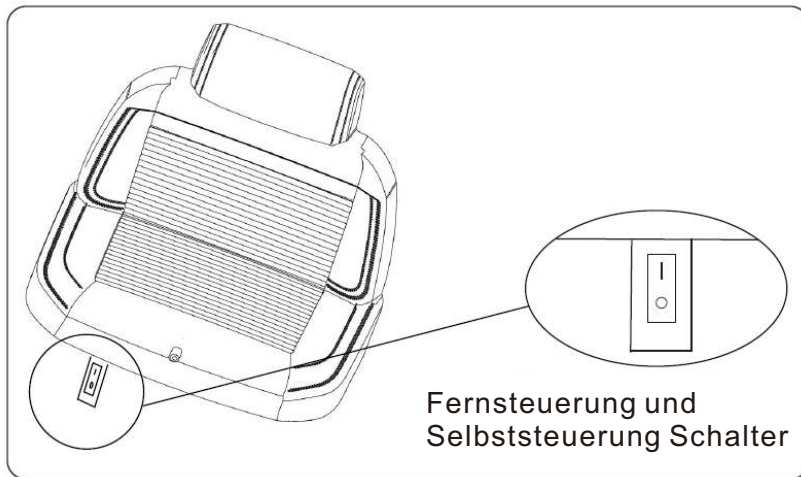

Entfernen Sie zunächst den Sitz.

Zweitens, Verwenden Sie einen Schraubenzieher oder ein anderes Werkzeug, um die Kunststoffabdeckung außerhalb der Taste zu entfernen.

Drittens Schalten Sie mit den Tasten zwischen Fernsteuerung und Selbststeuerung um. Drücken Sie auf die O-Seite, um die Selbststeuerung zu aktivieren.

Drücken Sie auf die I-Seite, um die Fernsteuerung zu aktivieren.

HINWEIS: Wenn Sie auf die Selbststeuerung umschalten, kann die Fernbedienung nicht bedient werden und auch keine Code-Prüfung durchführen. Wenn Sie also den Code der Fernbedienung prüfen wollen, müssen Sie zuerst diesen Schalter auf die I-Seite drücken und dann mit dem Betrieb der Codeprüfung fortfahren.

ANWEISUNGEN FÜR DEN BETRIEB

Beschreibung Konsolenfunktion

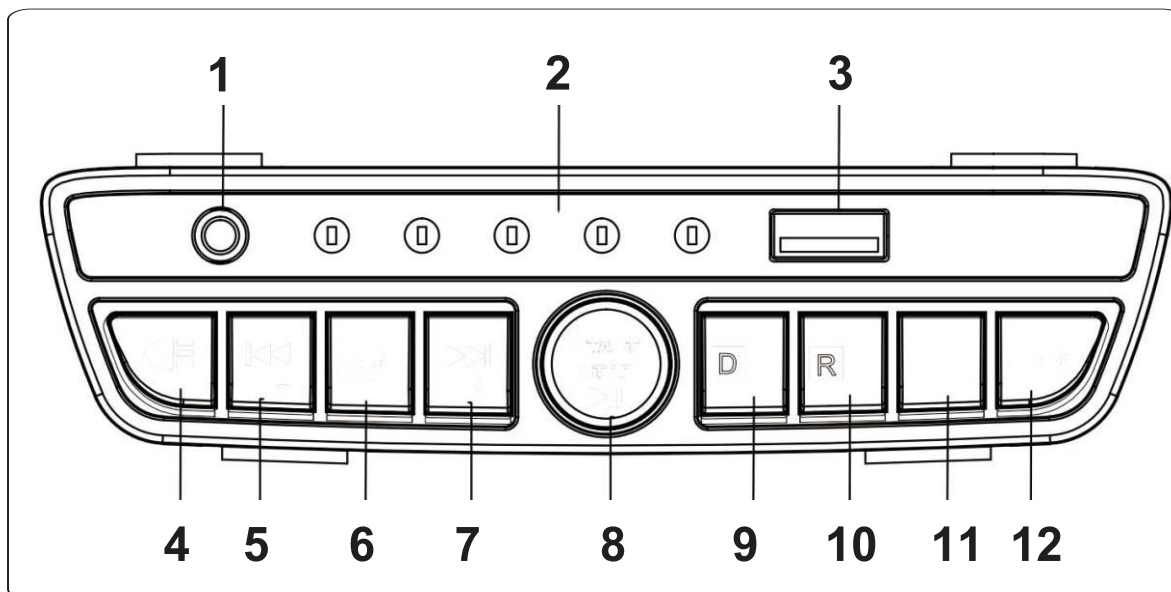

- | | |
|--------------------------------|---------------------------------------|
| 1. AUX | 7. Nächster Song/Lautstärke+ |
| 2. LED zur Spannungsanzeige | 8. Ein-/Aus-Schalter/Pause/Wiedergabe |
| 3. Steckdose | 9. Vorwärts-Schalter |
| 4. Lichtschalter | 10. Rückwärts-Schalter |
| 5. Vorheriger Song/Lautstärke- | 11. H/L Geschwindigkeitsschalter |
| 6. Musikschalter | 12. Modus-Schalter |

Aufladen-Anzeige

Wenn die Leistungsanzeige eine geringere Leistung anzeigt, laden Sie den Akku bitte rechtzeitig auf. Suchen Sie die Ladeeingangssteckdose unter dem Sitz; stecken Sie den Anschluss des Ladegeräts in die Eingangssteckdose; stecken Sie den Stecker des Ladegeräts in eine Wandsteckdose. Der Akku beginnt zu laden. (Siehe PIC 11)



! ACHTUNG!
Dieses Spielzeug darf nur an Geräte angeschlossen werden, die eines der folgenden Symbole tragen.

! ACHTUNG!
Dieses Produkt mit LADESCHUTZ:
Beim Laden werden alle Funktionen ausgeschaltet!

or

FERNSTEUERUNG BETRIEB

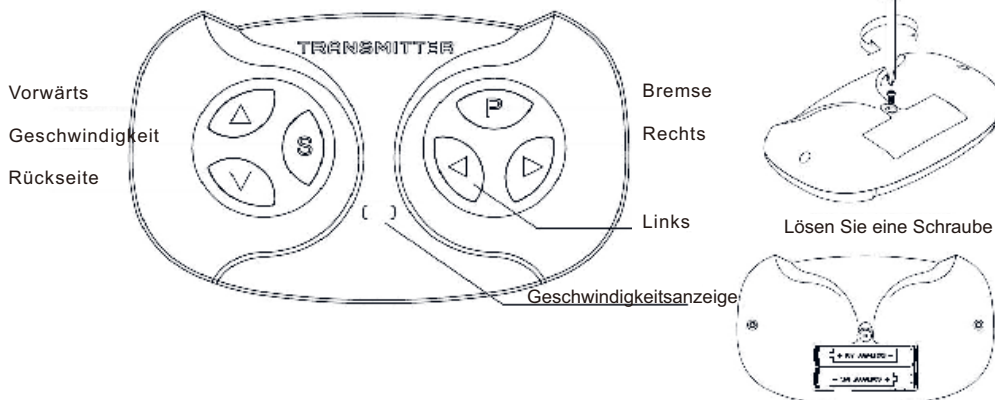

ACHTUNG!

Die Fernbedienung ist kein Spielzeug. Sie ist nur für Erwachsene bestimmt und darf nicht von Kindern benutzt werden. Eine sorgfältige Beaufsichtigung durch einen Erwachsenen ist immer erforderlich. Die Empfangsreichweite kann je nach Wetter, Batterie und anderen Umgebungsbedingungen stark variieren.

Schritt 1: Öffnen Sie das Batteriefach der Fernbedienung und legen Sie 2 AAA (1,5 V)-Batterien ein;

Schritt 2: Schalten Sie den Ein-/Aus-Schalter am Auto aus;

Schritt 3: Halten Sie die Tasten Vor und Zurück gleichzeitig gedrückt, die Geschwindigkeitsanzeige blinkt. Warten Sie einen Moment, dann hört die rote Lampe der Geschwindigkeitsanzeige auf zu blinken, der Code ist erfolgreich.

Geschwindigkeitstaste:

Eine rote Lampe für niedrige Geschwindigkeit, zwei rote Lampen für mittlere Geschwindigkeit, drei rote Lampen für hohe Geschwindigkeit.

Bremstaste: Drücken Sie diese Taste, um das Auto anzuhalten, die rote Lampe blinkt. Drücken Sie die Bremstaste noch einmal, und das Auto kann wieder fahren.



Akku Sicherheits Achtung

- Akkus dürfen nur unter Aufsicht von Erwachsenen aufgeladen werden.
- Wiederaufladbare Akkus sollten vor dem Aufladen aus dem Fahrzeug entfernt werden. Verschiedene Typen von Batterien oder alte und neue Batterien dürfen nicht miteinander kombiniert werden.
- Die Batterie sollte in der richtigen Polarität eingesteckt werden.
- Entladene Batterien sollten aus dem Fahrzeug entfernt werden.
- Die Stromklemmen dürfen nicht kurzgeschlossen werden.
- Trockenbatterien sind nicht erhältlich.
- Nicht wiederaufladbare Akkus dürfen nicht wieder aufgeladen werden;

Die Verwendung des Pedalschalters dieses Produkts ist bei Betrieb der Fernsteuerung ungültig; wenn die Fernsteuerung ausgeschaltet ist, kann der Pedalschalter verwendet werden.

ANLEITUNG ZUR FEHLERSUCHE

12. Störung und Lösungen

Art der Störung	Art der Analyse der Ursachen	Lösungen
Das Auto lässt sich nicht bewegen	Der Akku ist unter dem normalen Stand Sicherheitsschutz der Leitung. Die Schraube an den Rädern ist abgefallen Der Akku-Anschluss ist abgefallen Der Akku ist beschädigt Die elektrische Anlage ist beschädigt Der Motor ist beschädigt	Laden Sie den Akku auf Warten Sie einen Moment Ziehen Sie die Schraube wieder an Wieder einschalten Wechseln Sie den Akku Bringen Sie es zur Reparatur Wenden Sie sich an den Verkäufer
Der Akku kann nicht aufgeladen werden	Der Akkustecker ist abgefallen Das Akkuladegerät ist ausgeschaltet Das Akkuladegerät ist beschädigt	Erneut einstecken Erneut einstecken Wechseln Sie das Ladegerät
Die Betriebsdauer pro Ladung ist kurz	Der Akku ist nicht voll Die Batterie ist alt	Laden Sie den Akku erneut auf Wechseln Sie den Akku
Es gibt Geräusche und Hitze, wenn der Akku aufgeladen wird	Chemische Reaktion	Das ist normal
Die Geschwindigkeit ist niedrig	Die Batterie ist alt Der Akku ist ohne Leistung Übergewicht Fahren auf unebener Straße	Wechseln Sie den Akku Laden Sie den Akku wieder auf Verringern Sie das Gewicht auf unter 30 kg Fahren auf einer flachen Straße
	Das Getriebe ist defekt	Bringen Sie es zur Reparatur
Das Auto schüttelt, wenn es vorwärts fährt	Schlechter Anschluss der Motoranschlussdrähte Etwas stimmt nicht mit dem Motor	Verbinden Sie die Drähte richtig. Bringen Sie es zur Reparatur
Fahren Sie ohne Musik	Es befindet sich keine Batterie im Lenkrad	Legen Sie die Batterie ein
Wenn Sie das Problem nicht lösen können, wenden Sie sich bitte an uns.		

ERINNERUNG

13. Eine freundliche Erinnerung

- Niemals im Straßenverkehr, in der Nähe von Kraftfahrzeugen, an oder in der Nähe von steilen Steigungen oder Treppen, Schwimmbädern oder anderen Gewässern verwenden; tragen Sie immer Schuhe und erlauben Sie niemals mehr als einen Fahrer.
- Seien Sie nicht übergewichtig. Die maximale Belastung beträgt 25 kg.
- Stellen Sie den Schalter während des Vorwärtsfahrens nicht von „Vorwärts“ auf „Rückwärts“ um.
- Wechseln Sie nicht die Linie und das Modell des Ladegeräts.
- Halten Sie die Fernsteuerung und das ferngesteuerte Auto von Regen und Feuer fern.
- Wenn das Auto auf ein Hindernis stößt, wird es anhalten. Wenn das Hindernis entfernt wird, fährt das Auto wieder weiter.
- Fahren Sie das Auto nicht im Wasser. Schütten Sie kein Wasser oder Flüssigkeiten in das Auto.
- Fahren Sie das Auto nicht in einem Raum, um Kinder und Möbel zu schützen.
- Wenn der Akku zu wenig Leistung hat, fährt das Auto nur vorwärts, aber nicht nach links oder rechts.
- Wenn es nicht mehr fährt oder rüttelt, sollten Sie sofort einen neuen Akku einlegen.
- Bitte schalten Sie den Strom aus, wenn das Auto nicht gefahren wird. Wenn das Auto längere Zeit nicht gefahren wird, ziehen Sie bitte den Stecker des Akkus heraus.

ERINNERUNG AN DAS AUFLADEN

14. Eine freundliche Erinnerung zum Aufladen

1. Vor der ersten Verwendung sollten Sie den Akku 8-12 Stunden lang laden.
2. Verbinden Sie den Steckverbinder des Ladegeräts mit dem Steckverbinder des Akkus und stecken Sie dann das Ladegerät in den Stecker.
3. Nach jedem Gebrauch oder einmal im Monat sollten Sie den Akku mindestens 8-12 Stunden aufladen, höchstens jedoch 20 Stunden.
4. Laden Sie den Akku nicht länger als 20 Stunden auf, um eine Überhitzung des Ladegeräts zu vermeiden.
5. Es ist normal, dass das Ladegerät und der Akku beim Aufladen etwas warm werden. (weniger als 60 °C)
6. Um das Ladegerät, den Akku und den Stromkreis zu schützen, verwenden Sie bitte das spezielle Ladegerät und den Akku des Verkäufers.
7. Der Anschluss darf nicht kurzgeschlossen sein.
8. Nehmen Sie das Aufladen des Akkus mindestens einmal im Monat vor, wenn das Auto längere Zeit nicht gefahren wird.
9. Laden Sie den Akku durch Erwachsene auf.
10. Wenn das Auto aufgeladen wird, leuchtet 1 die Kontrollleuchte des Ladegeräts rot. Wenn der Akku vollständig aufgeladen ist, leuchtet die 1 Kontrollleuchte des Ladegeräts grün.

Achtung!

1. Um die Verletzungsgefahr zu verringern, ist die Beaufsichtigung durch einen Erwachsenen erforderlich.
2. Verwenden Sie das Gerät niemals im Straßenverkehr, in der Nähe von Kraftfahrzeugen, auf oder in der Nähe von steilen Hängen oder Treppen, Schwimmbädern oder anderen Gewässern; tragen Sie immer Schuhe, und lassen Sie niemals mehr als 1 Fahrer zu.
3. Nicht im Straßenverkehr verwenden.
4. Die Verwendung erfolgt durch Kinder.
5. Dieses Spielzeug enthält Akkus, die nicht ersetzt werden können.
6. Bitte bewahren Sie dieses Handbuch zum späteren Nachschlagen auf, da es wichtige Informationen enthält.

WARTUNG

Ladegeräte und Wartung der Akkus:

1. Nehmen Sie zuerst den Sitz heraus und schrauben Sie das Akkufach ab, um die Akkus herauszunehmen oder einzusetzen, und schrauben Sie dann das Akkufach ein und setzen Sie schließlich den Sitz sowie den Bolzen ein.
2. Der Akku muss unter Aufsicht von Erwachsenen aufgeladen werden.
3. Die Pole des Akkus müssen korrekt angeschlossen sein (Rot an Rot, Schwarz an Schwarz).
4. Ein Kurzschluss ist nicht erlaubt.

Anweisungen zum Gebrauch der Batterie:

1. Bitte verwenden Sie zwei 1,5 V AAA Batterien
2. Öffnen Sie den Deckel des Batteriefachs und stecken Sie zwei 1,5 V AAA Batterien ein. Schließen Sie die Abdeckung; nehmen Sie die Batterien auf die gleiche Weise heraus.
3. Verwenden Sie die wiederaufladbaren Batterien zum Aufladen.
4. Muss unter Aufsicht von Erwachsenen aufgeladen werden.
5. Die Verwendung verschiedener Arten von Batterien oder neuer und alter Batterien ist nicht möglich.
6. Die Pole der Batterien müssen direkt angeschlossen werden.
7. Die abgelaufenen oder verbrauchten Batterien müssen aus dem Auto herausgenommen werden.
8. Ein Kurzschluss ist nicht erlaubt.

Wartung:

1. Stellen Sie vor der Installation sicher, dass die Teile vollständig sind. Wenn Sie Fragen haben, wenden Sie sich bitte kostenlos an UNS.
2. Stellen Sie sicher, dass alle Teile vollständig sind, wenn Sie das Gerät installieren und verwenden.
3. Bitte reinigen Sie das Produkt regelmäßig.
4. Beschädigen Sie nicht die elektrischen Geräte.
5. Bitte prüfen und warten Sie das Auto für die Sicherheit der Kinder.

WARTUNG

Achtung!

Die Anweisung besagt, dass der Transformator, die Stromversorgung oder das Akkuladegerät, die mit dem elektrischen Spielzeug verwendet werden, regelmäßig auf Beschädigungen des Kabels, des Steckers, des Gehäuses oder anderer Teile zu überprüfen sind und im Falle einer Beschädigung nicht verwendet werden dürfen, bis der Schaden behoben wurde.

Achtung!

Das Spielzeug sollte mit Vorsicht verwendet werden, da Fähigkeiten erforderlich sind, um Stürze oder Zusammenstöße zu vermeiden, die zu Verletzungen des Benutzers oder Dritter führen können.

Achtung!

- Nicht wiederaufladbare Akkus dürfen nicht wieder aufgeladen werden;
- Wiederaufladbare Akkus dürfen nur unter Aufsicht von Erwachsenen geladen werden;
- Verschiedene Arten von Batterien oder neue und gebrauchte Batterien dürfen nicht gemischt werden;
- Batterien sind mit der richtigen Polarität einzustecken;
- Erschöpfte Akkus sind aus dem Spielzeug zu entfernen;
- Die Versorgungsklemmen dürfen nicht kurzgeschlossen werden.

Wenn Sie Fragen haben, wenden Sie sich bitte an unser Kundendienstzentrum.
Unsere Kontaktdaten stehen unten:

 0049-0(40)-88307530

 service@aosom.de

ADRESSE DES IMPORTEURE:

MH Handel GmbH
Wendenstraße 309
D-20537 Hamburg
Germany
IN CHINA HERGESTELLT

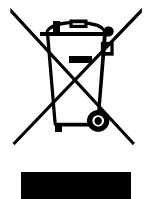

AIYAPLAY

IN240600141V01_ES

370-343V90



DISCOVERY SPORT

Producto autorizado Land Rover

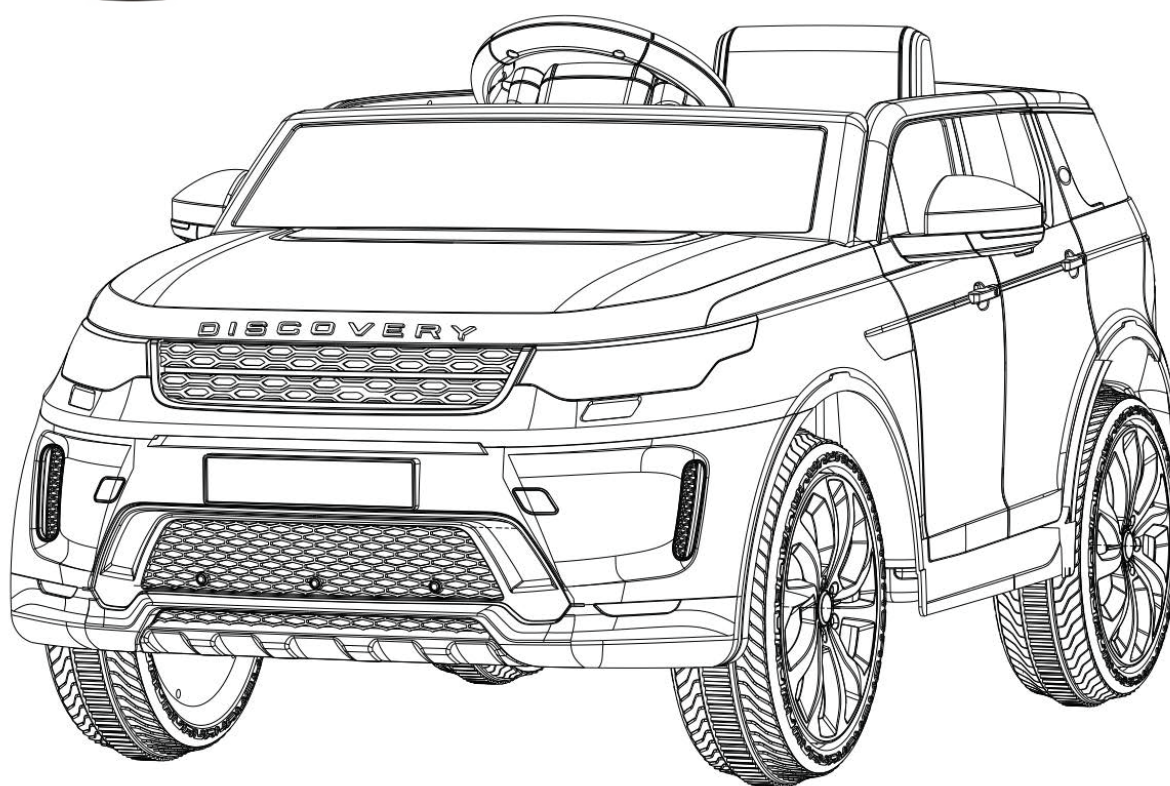

COCHE ELÉCTRICO INFANTIL



! IMPORTANTE!

Lea, entienda y guarde para futuras referencias

Este manual contiene información importante, por favor guárdelo para futuras consultas. Antes del primer uso, cargue la batería durante al menos 8-12 horas y no más de 20 horas.

Instrucciones de instalación y funcionamiento

Por favor, lea atentamente estas especificaciones antes de la instalación para evitar errores de funcionamiento o daños. Asegúrese de que el niño estará seguro. El usuario debe guardar el manual de instrucciones.

Especificaciones

Tipo de vehículo	LAND ROVER DISCOVER SPORT
Batería	12 V 4,5 Ah *1
Motor eléctrico	12V 390*2 (modo conducción)
Edad recomendada	36-72 meses
Peso máximo	25 Kg
Medidas totales	108 x 65 x 51 cm
Velocidad	3.0 km----5.0 km/h
Tiempo de carga	8-12 horas (carga), 60-80 minutos (uso)
Cargador	AC 100-240V 50-60Hz (entrada), DC 12V (salida)
Pilas (control remoto)	2 pilas AAA 1.5V







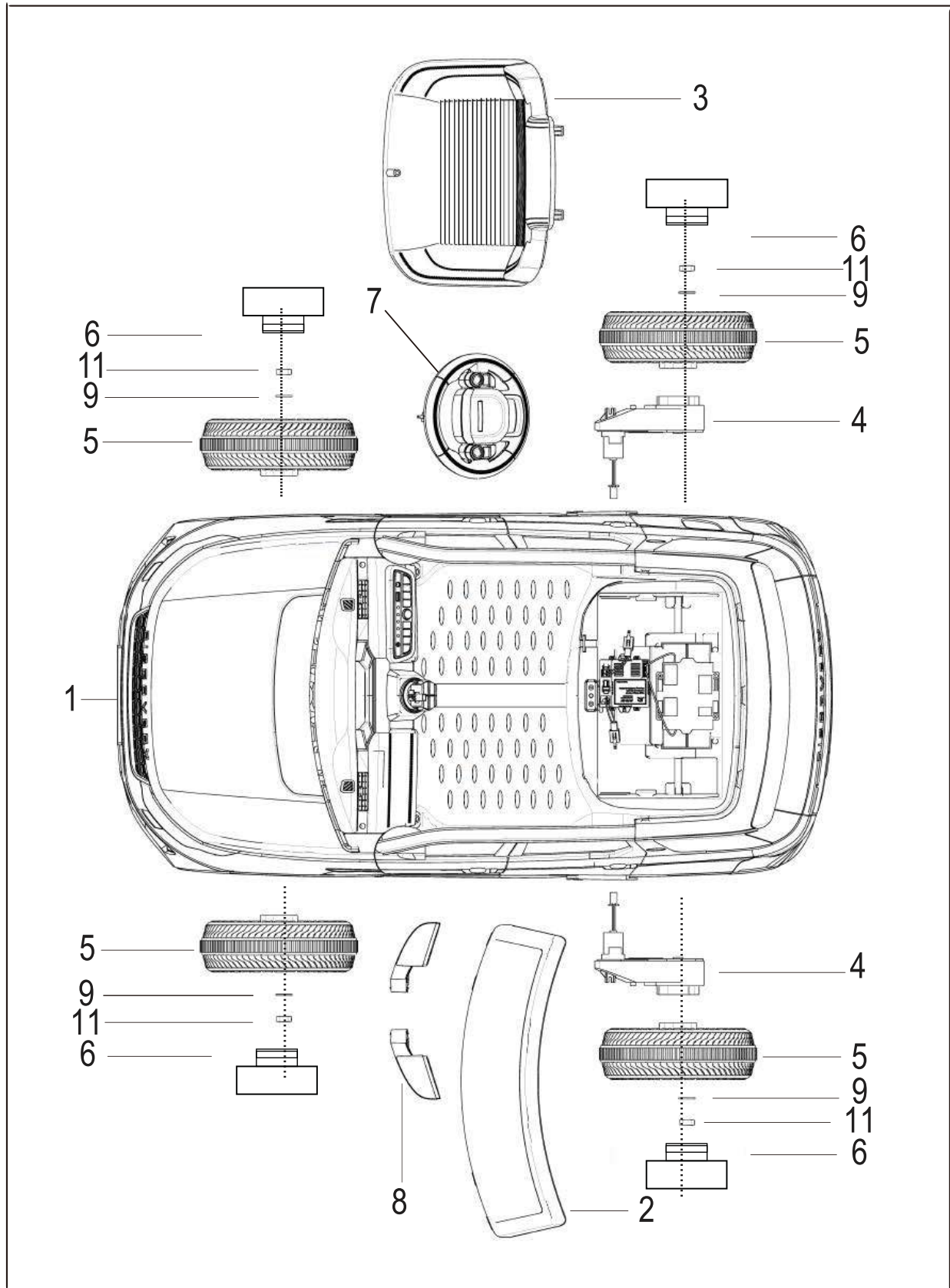

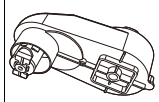

Advertencia

- Pieza pequeña. No apto para niños menores de 36 meses.
- Los productos deben ser ensamblados por adultos. ¡Antes de que el tornillo de montaje dividir pin y otra punta afilada peligrosa!
- Las piezas pequeñas con el fin de evitar daños y la ingestión pueden causar peligro de asfixia, por favor, envíe las piezas pequeñas lejos de los niños menores de 3 años.
- ¡Los niños no pueden conducir solos sin adultos, y los cuidadores en el proceso de uso no se les permitirá salir!
- Después de cargar la batería de almacenamiento por los adultos, antes de usar este producto, ¡por favor recargue!
- Para evitar daños a los niños, mantenga el material de embalaje, como bolsas de plástico, fuera del alcance de los niños.
- Por favor, compruebe el producto regularmente para asegurarse de que el cable eléctrico, enchufes, caja del ordenador y otras partes son normales. Si algo está dañado, deje de utilizar el coche hasta que esté reparado.
- ¡Dos pilas AAA son para el control remoto!
- ¡Utilice todas las pilas o baterías de la manera correcta!
- Si la línea no tiene conexión, ¡no inserte el enchufe de salida!
- Conserve el embalaje y las instrucciones, ya que contienen información importante.

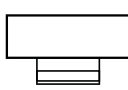
DIAGRAMA DE PARTES

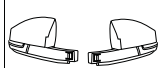

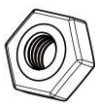
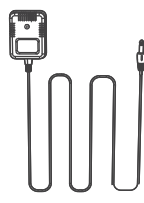
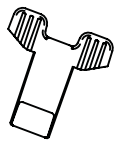
LISTA DE PARTES

N°	NOMBRE	IMAGEN	Q,ty (pcs)	NOTAS	N°	NOMBRE	IMAGEN	Q,ty (pcs)	NOTAS
1	Carrocería		1		2	Parabrisas		1	
3	Asiento		1		4	Caja de cambios		2	
5	Rueda		4		6	Tapa del eje		4	
7	Volante		1		8	Espejo retrovisor		1	Izquierda derecha
9	M10 - Arandela		6		10	Control remoto		1	
11	M8-Tuerca		4	Colocado en el eje	12	Cargador		1	
13	Llave		2		14	Manua		1	
15	Adhesivo para rueda		4						

PASOS DE MONTAJE

1.1. Instalación de ruedas traseras

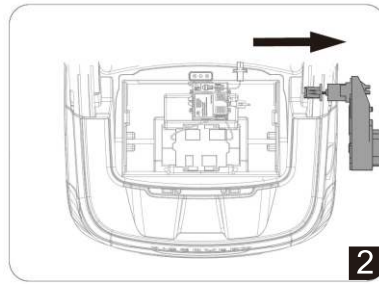
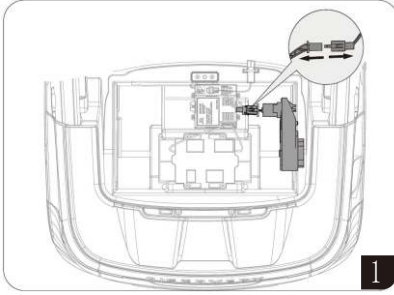

Retire el motor de tracción de la cabina.

Instale el motor de accionamiento en el eje trasero del lado derecho del producto.

Instale una junta M10 en el otro lado del eje.

Instale una rueda a cada lado del eje.

A continuación, coloque una arandela M10 y fijela con una tuerca M8.

Instale la cubierta de la rueda en la rueda.

Coloque la etiqueta en la cubierta del eje.

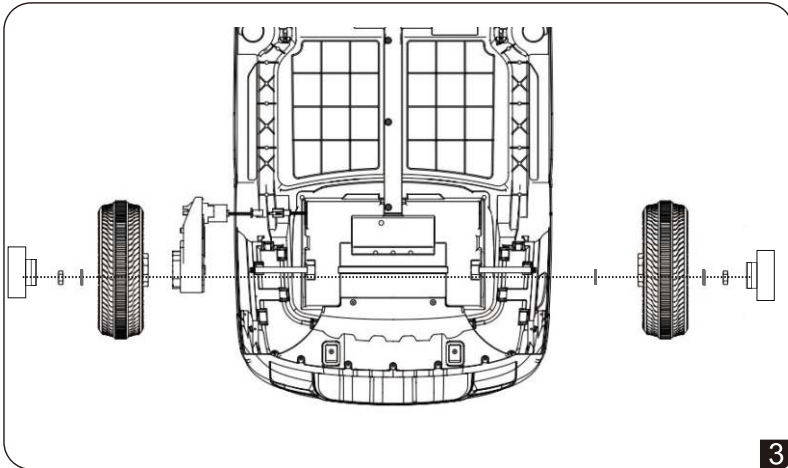

1.2. Instalación de ruedas traseras de doble tracción

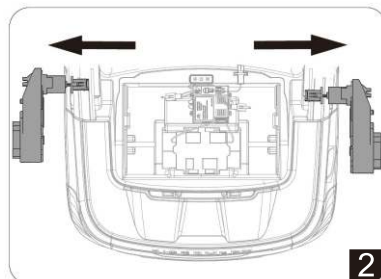
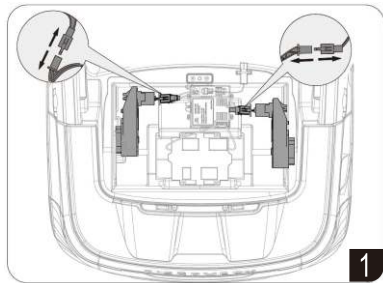

Retire el motor de tracción de la cabina.

Instale un motor a cada lado del eje.

Instale una junta M10 en el otro lado del eje.

Instale una rueda en cada lado del eje.

Coloque una arandela M10 y asegure con una tuerca M8.

Instale la cubierta de la rueda en la rueda.

Coloque la etiqueta en la cubierta del eje.

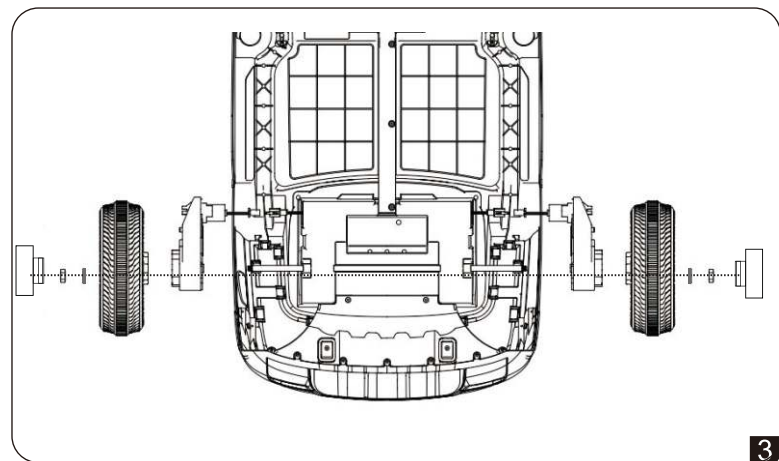

PASOS DE MONTAJE

2. Instalar la rueda frontal

Coloque una arandela M10 en el extremo de la barra de dirección y fíjela con una tuerca M8.

Tapa del eje montada en el vehículo. Coloque el adhesivo en la tapa del eje.

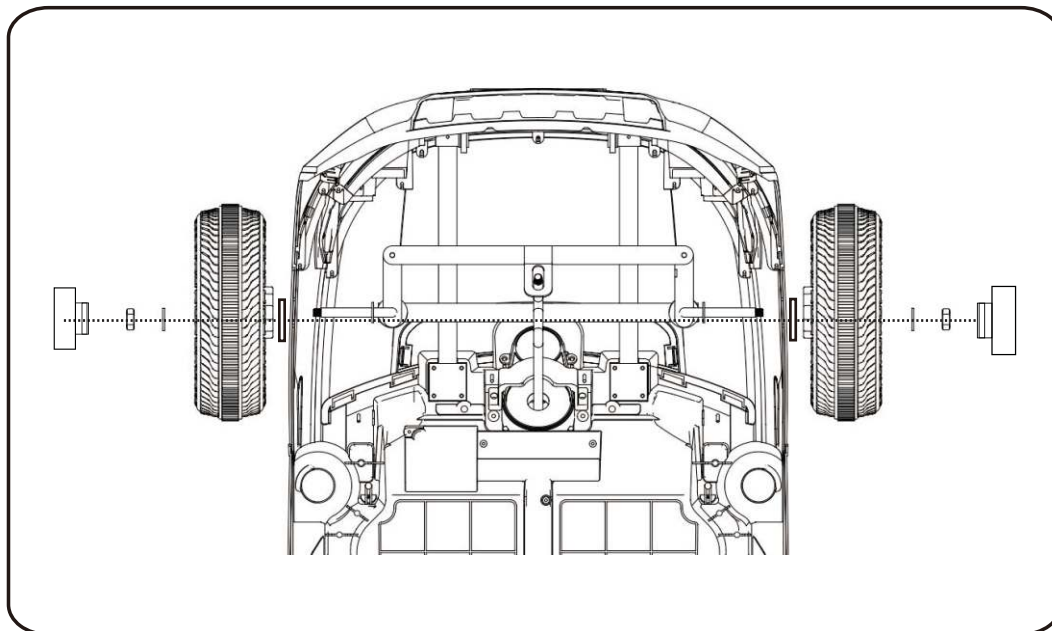

3. Instalar el parabrisas

Instale el parabrisas en la carrocería del vehículo.

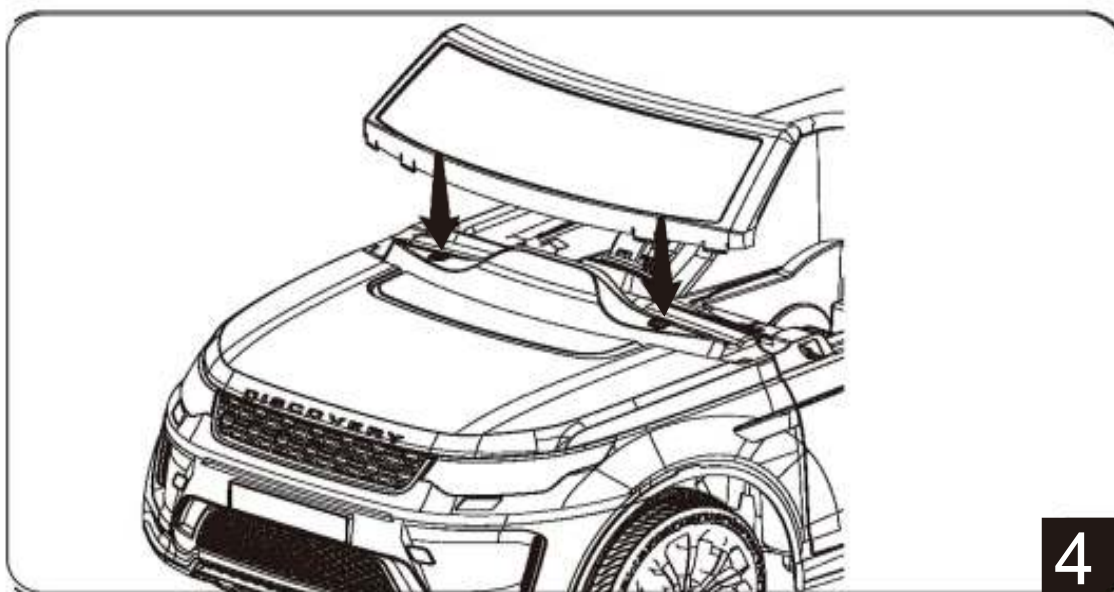

PASOS DE MONTAJE

4. Instalar el volante

Conecte el enchufe del volante y la carrocería. Inserte el volante en la palanca de dirección. (Consulte la figura 5)

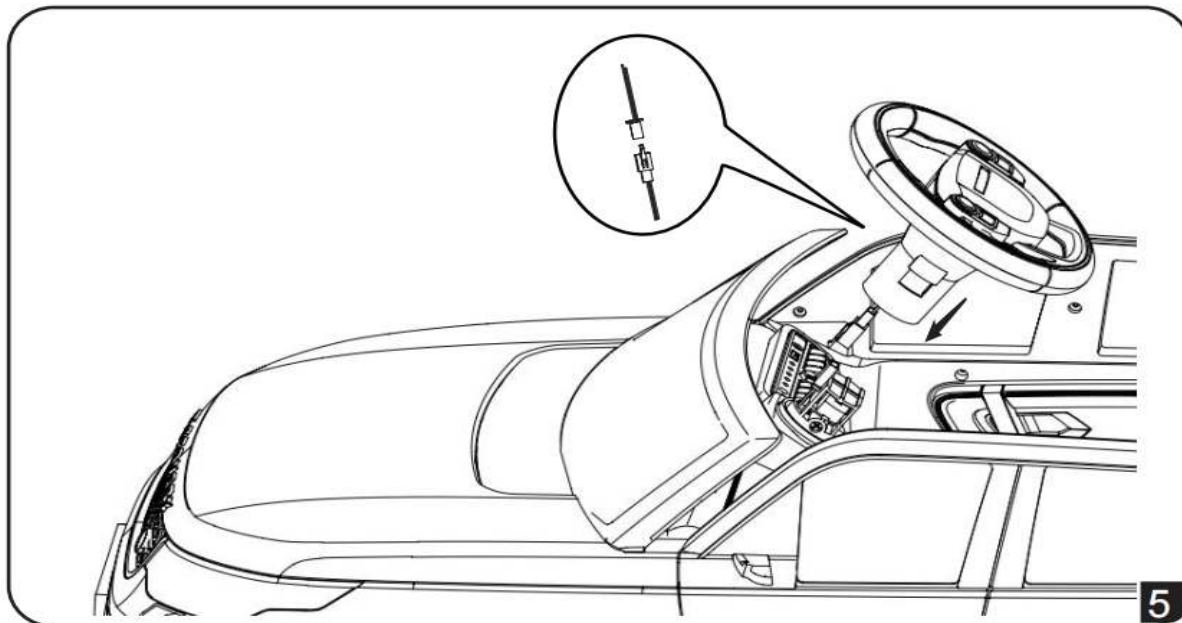

5. Conectar el enchufe de alimentación

Conecte el enchufe de acoplamiento antes de instalar el asiento.

Nota: Los enchufes de alimentación no se pueden accionar en sentido inverso. (Consulte la figura 6)

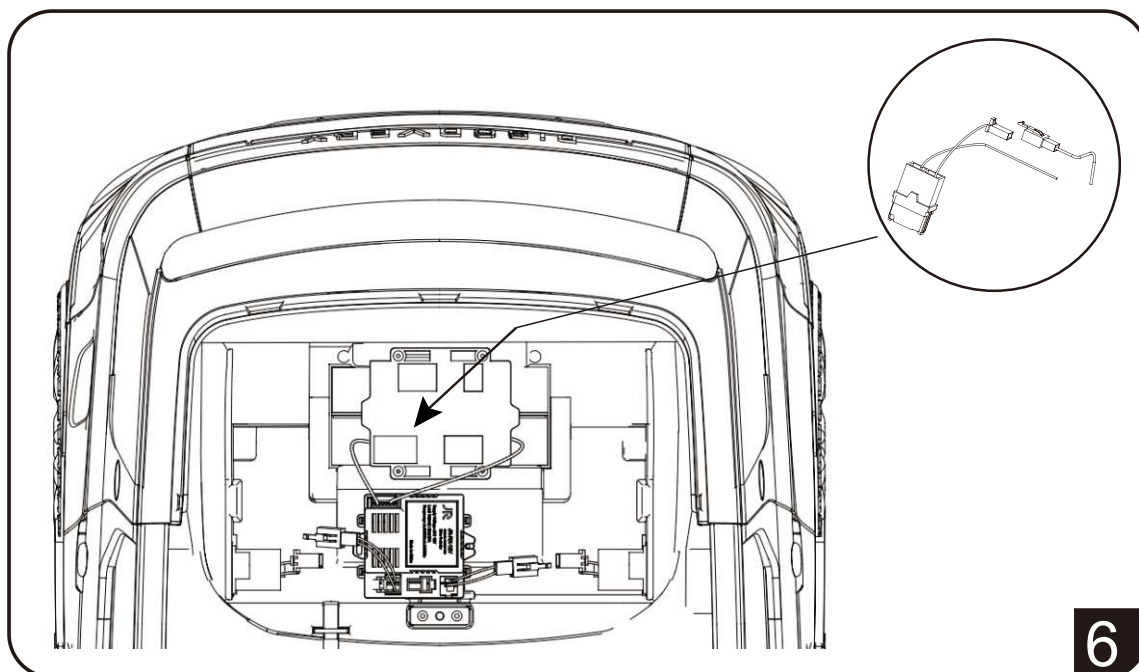

PASOS DE MONTAJE

6. Instalar el asiento

Coloque la puntera en el asiento de la carrocería. (Consulte la figura 7)

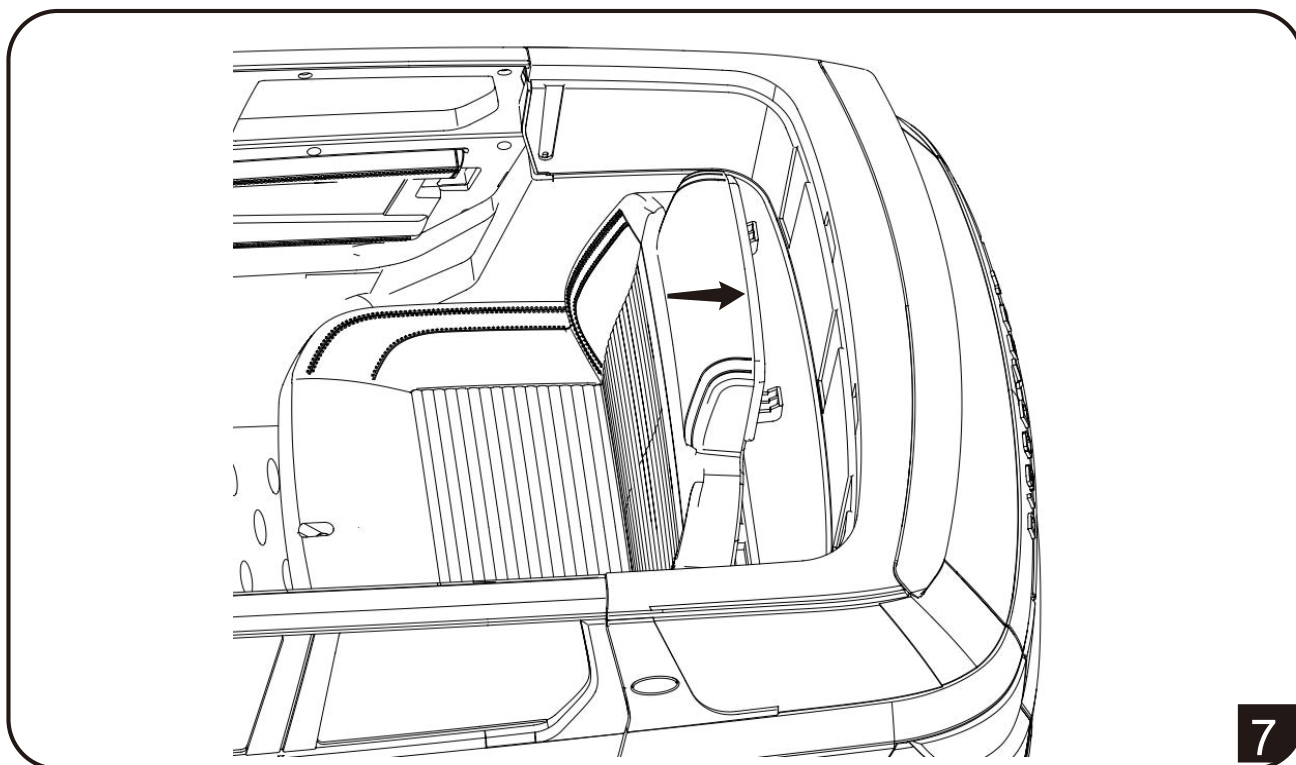

Fijar el asiento con un tornillo M4x20 mm. (Consulte la figura 8)

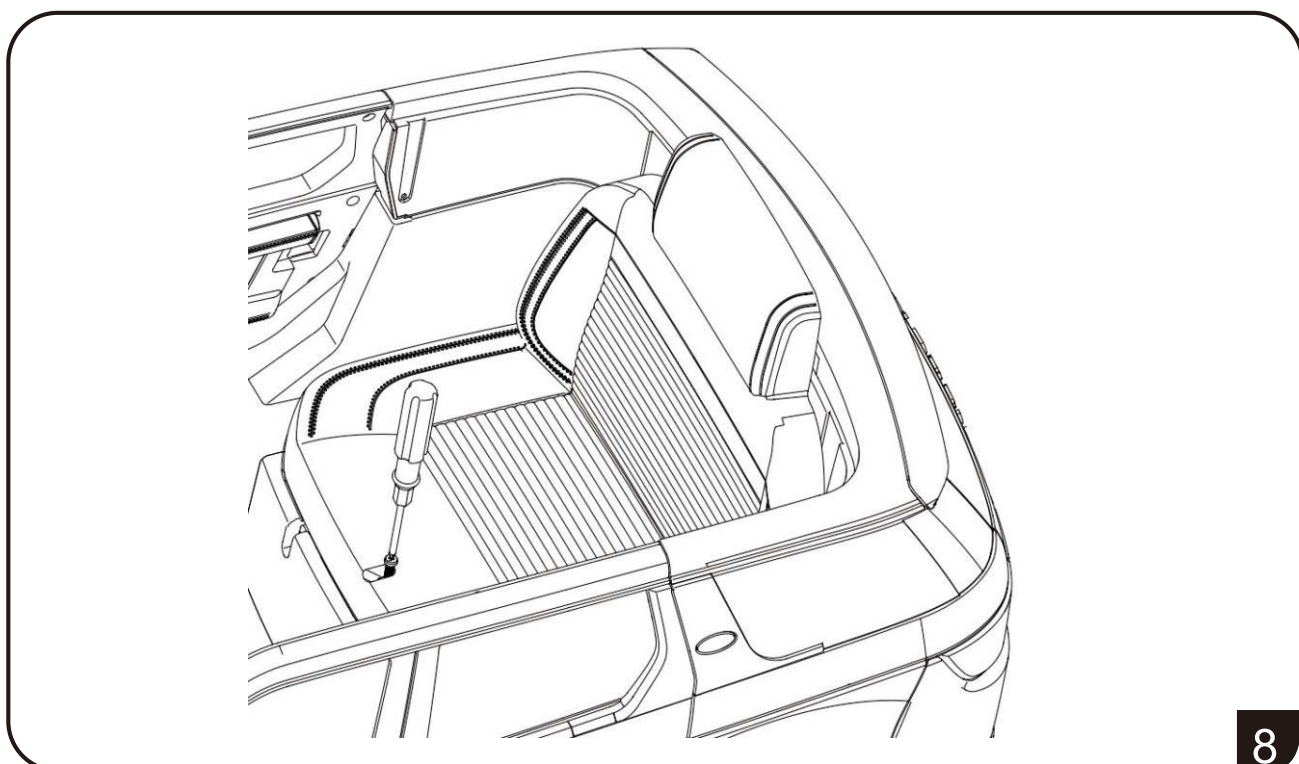

MONTAGESCHRITTE

7. Instale el espejo retrovisor

Introduzca el espejo retrovisor en la carrocería. (Consulte la figura 9)

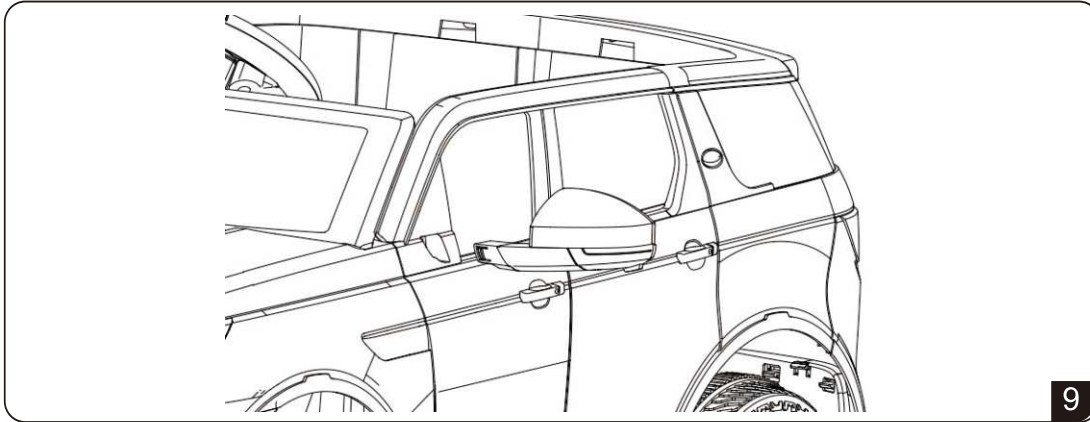

INSTRUCCIONES DE FUNCIONAMIENTO

8. Indicación en el salpicadero

a. Interruptor de encendido --

(1) Encienda el interruptor de encendido, la luz será brillante y hay sonido del motor.

(2) Salpicadero equipado con función de música y se puede conectar el teléfono móvil, ajustar el volumen, pantalla de encendido, etc.

b. Volante -- El volante equipado con música y bocina, Los niños pueden ajustar por sí mismos.

e. Interruptor de avance/parada/retroceso: cuando se conduce manualmente, se puede controlar el avance o retroceso al pisar el pedal.

d. Interruptor de llave del sistema de luces --- Las luces se pueden encender y apagar. (Consulte la figura 10)

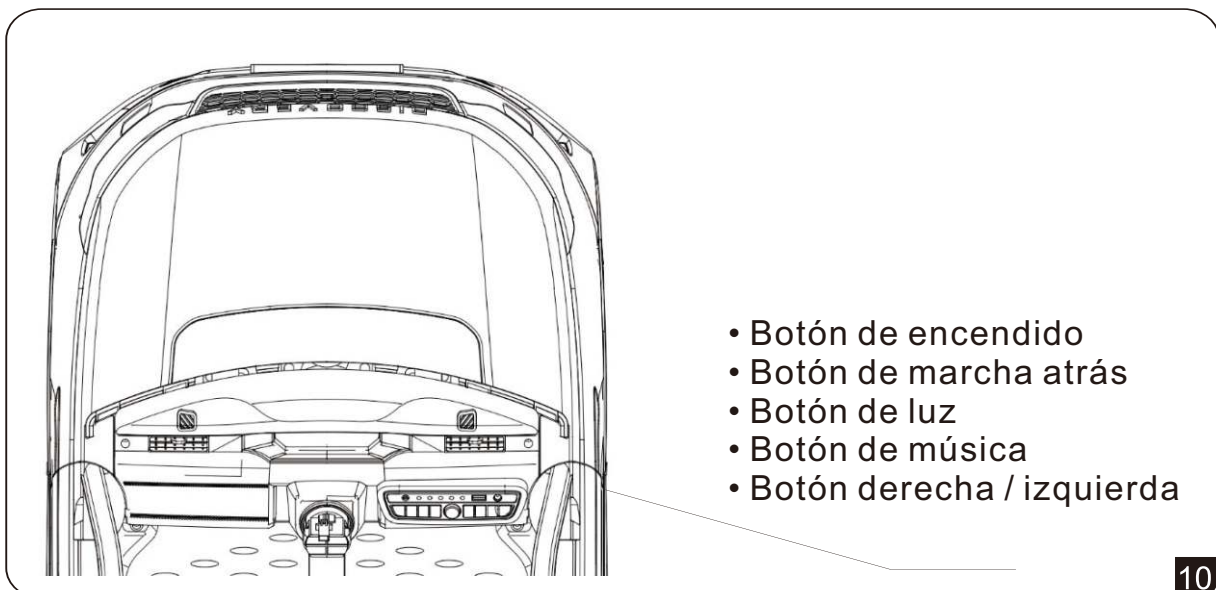

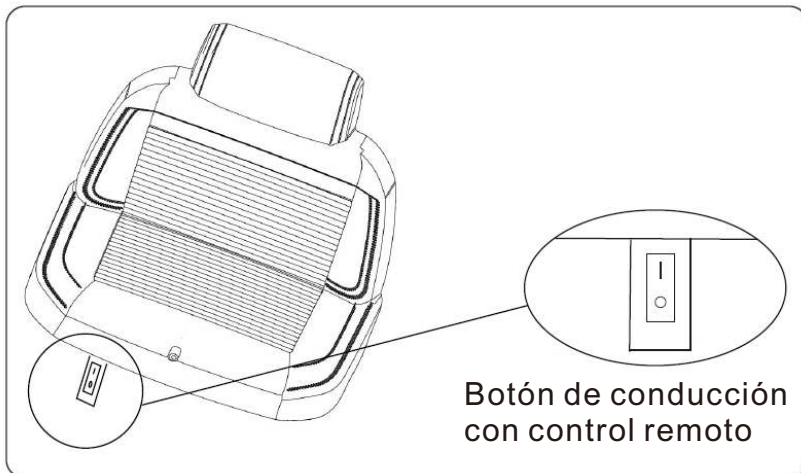

9. En primer lugar, retire el asiento.

En segundo lugar, utilice un destornillador u otra herramienta para quitar la cubierta de plástico fuera del botón. En tercer lugar, cambie entre el mando a distancia y la conducción autónoma a través de los botones. Pulse en el lado O para activar la función de conducción autónoma.

Pulse en el lado I para activar la función de control remoto.

NOTA: Cuando se cambia a la función de conducción autónoma, el mando a distancia no puede ser operado, ni puede realizar la comprobación de códigos, por lo tanto, cuando se realiza la comprobación de códigos del mando a distancia, primero debe pulsar este interruptor en el lado I, y luego proceder con la operación de comprobación de códigos.

INSTRUCCIONES DE FUNCIONAMIENTO

Descripción de las funciones de la consola

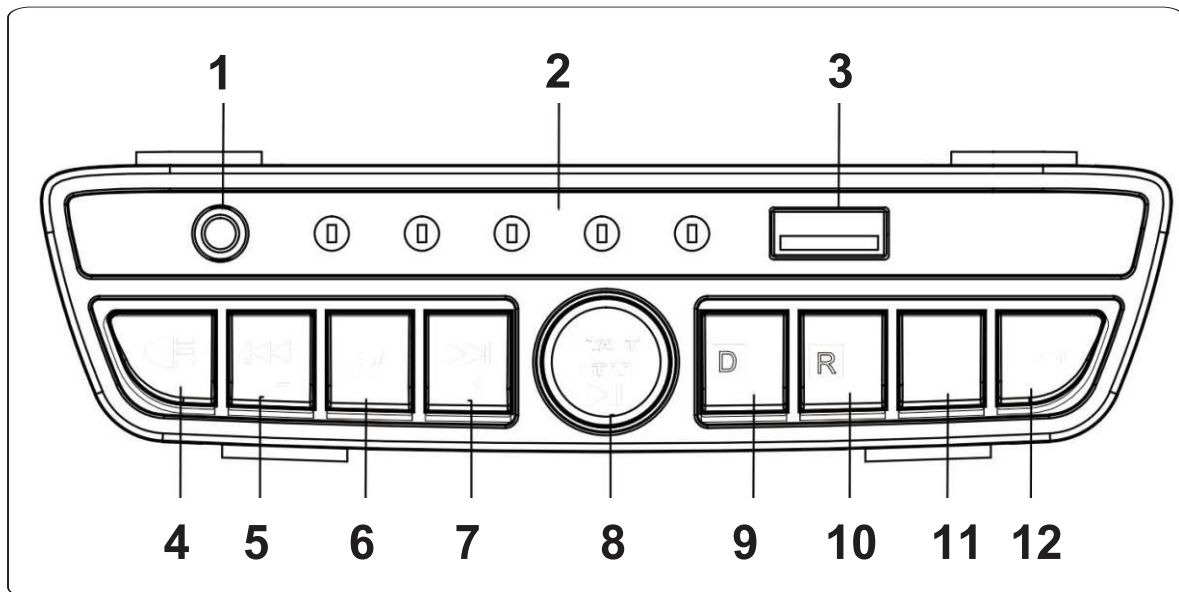

- | | |
|-----------------------------|--|
| 1. AUX. | 7. Siguiete canción/Volumen + |
| 2. LED indicador de voltaje | 8. Interruptor de encendido/pausa/reproducción |
| 3. Entrada | 9. Cambio hacia adelante |
| 4. Interruptor de luz | 10. Botón de retroceso |
| 5. Canción/volumen anterior | 11. Botón izquierda / derecha |
| 6. Cambio de música | 12. Botón de modo |

Indicación de carga

Cuando el indicador de encendido muestre una potencia inferior, cargue la batería a tiempo.

Busque la toma de entrada de carga debajo del asiento. Enchufe el puerto del cargador en la toma de entrada. Conecte el enchufe del cargador a una toma de pared. La batería comenzará a cargarse. (consulte la figura 11)



¡AVISO!
Este producto solo debe conectarse a conectores con uno de los siguientes símbolos





¡AVISO!
Este producto tiene PROTECCIÓN DE CARGA
¡Durante la carga se interrumpen todas las funciones!

FERNSTEUERUNG BETRIEB

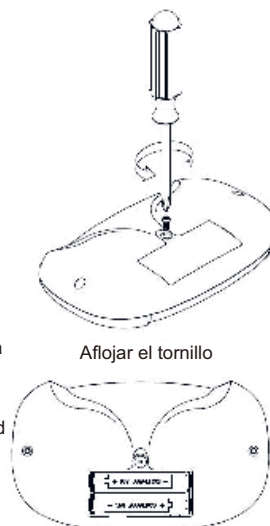
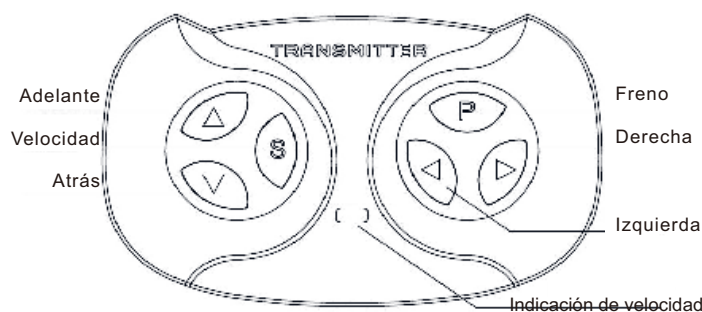

ATENCIÓN

El mando a distancia no es un juguete. Es para uso exclusivo de adultos y no debe ser utilizado por niños. Siempre es necesaria la supervisión de un adulto. El alcance de recepción puede variar significativamente en función de las condiciones meteorológicas, de la batería y de otras condiciones ambientales.

Paso 1: Abra la tapa de las pilas del mando a distancia y coloque 2 pilas AAA (1,5 V).

Paso 2: Apague el interruptor de alimentación del coche.

Paso 3: Mantenga pulsados los botones Adelante y Atrás al mismo tiempo, la pantalla de velocidad parpadeará. Espere un momento hasta que la luz roja de la pantalla de velocidad deje de parpadear.

Botón de velocidad:

Una luz roja para velocidad baja, dos luces rojas para velocidad media, tres luces rojas para velocidad alta.

Botón de freno:

Pulse este botón para detener el coche, la luz roja de velocidad parpadeará. Pulse el botón de freno una vez más, el coche puede trabajar.



Advertencia de seguridad de la batería

- Las pilas no recargables no pueden recargarse.
- Las baterías sólo pueden recargarse bajo la supervisión de un adulto.
- Las baterías recargables deben extraerse del vehículo antes de cargarlas.
- No se pueden combinar diferentes tipos de baterías o baterías viejas y nuevas.
- La batería debe colocarse con la polaridad correcta.
- Las baterías agotadas deben retirarse del vehículo.
- Los terminales de alimentación no deben cortocircuitarse.
- Las baterías secas no están disponibles.

Cuando se acciona el mando a distancia, el interruptor de pedal del producto no es válido. Cuando el mando a distancia está desconectado, se puede utilizar el interruptor de pedal.

GUÍA DE RESOLUCIÓN DE PROBLEMAS

12. Fallos y soluciones

Tipo de fallo	Tipo de análisis de las causas	Soluciones
El coche no puede moverse	La batería está por debajo del nivel normal Protección de seguridad de la línea El tornillo de las ruedas se ha caído El conector de la batería se ha caído La batería está dañada El equipo eléctrico está dañado El motor está dañado	Cargar la batería Espera un momento Vuelve a apretar el tornillo Vuelve a encender Cambiar la batería Llévalo a reparar Contactar con el vendedor
La batería no se puede cargar	Se ha soltado el conector de la batería El cargador de batería está apagado El cargador de batería está dañado	Enchufar de nuevo Enchufar de nuevo Cambiar el cargador de batería
La distancia de recorrido por carga es corta	La batería no está llena La batería es vieja	Cargue la batería de nuevo Cambie la batería
La batería hace ruido y se calienta al cargarla	Reacción química	Es normal
La velocidad es baja	La batería es vieja Batería descargada Sobrepeso Conducción por carretera irregular	Cambiar la batería Vuelve a cargar la batería Aligera el peso a menos de 30 kg Conducción en llano
	El engranaje está roto	Llévalo a reparar
El coche tiembla cuando avanza	Mala conexión de los cables del conector del motor Algo va mal en el motor	Conectar bien los cables Llevar a reparar
No reproduce música mientras conduce	No hay pilas en el volante	Ponga las pilas
Si no puede solucionarlo, contáctenos.		

RECORDATORIO

13. Recordatorio

- No lo utilice nunca en calzadas, cerca de vehículos de motor, en pendientes pronunciadas o escalones, piscinas u otras masas de agua, lleve siempre calzado y no permita nunca más de un ciclista.
- No lleve sobrepeso. La carga máxima es de 25 kg.
- No cambie el interruptor de «Adelante» a «Atrás» durante el avance.
- No cambie la línea y el modelo de aparato cargado.
Mantenga el mando a distancia y el coche teledirigido alejados de la lluvia y el fuego.
- Cuando el coche encuentre algún obstáculo, se detendrá. El coche volverá a moverse cuando el obstáculo desaparezca.
- No sumerja el coche en el agua. No introduzca agua ni líquidos en el coche.
- No conduzca el coche en la habitación para proteger a los niños y los muebles.
- Cuando la batería tiene poca carga, el coche sólo avanza, pero no se desplaza a la izquierda ni a la derecha.
- Si no avanza ni se mueve, cambie la batería inmediatamente.
- Apague el coche cuando no lo utilice. Si el coche no se conduce durante mucho tiempo, por favor, desconecte el conector de la batería.

RECORDATORIO DE CARGA

14. Recordatorio de carga

1. Antes del primer uso, debe cargar la batería durante 8-12 horas.
2. Conecte el conector del cargador al conector de la batería e inserte el cargador en el enchufe.
3. Después de cada uso o una vez al mes recargue como mínimo de 8 a 12 horas, menos de 20 horas como máximo.
4. No recargues la batería durante más de 20 horas para evitar sobrecalentar el cargador.
5. Es normal que el cargador y la batería se calienten durante la carga. (inferior a 60°C)
6. Con el fin de proteger el cargador, la batería y el circuito, por favor utilice la batería especial del vendedor.
7. El terminal de conexión no puede estar en cortocircuito.
8. Cargue la batería al menos una vez al mes cuando el coche no se conduzca durante mucho tiempo.
9. Cargue la batería por adultos.
10. Cuando el coche se está cargando, el indicador luminoso del cargador se ilumina en rojo. Cuando está completamente cargada, el indicador luminoso del cargador se ilumina en verde.

Advertencia

1. Para reducir el riesgo de lesiones, es necesaria la supervisión de un adulto.
2. No lo utilice nunca en la calzada, cerca de vehículos de motor, en pendientes pronunciadas o escalones, piscinas u otros cuerpos de agua, lleve siempre calzado y no permita nunca más de un ciclista.
3. No debe ser utilizado por niños.
4. Utilizado por niños.
5. Este juguete contiene pilas que no son sustituibles.
6. Conserve este manual para futuras consultas, ya que contiene información importante.

MANTENIMIENTO

Cargadores y mantenimiento de baterías:

1. Quitar el asiento primero, y desenroscar la tapa de la batería, finalmente salir o poner en la batería, y luego atornillar la tapa de la batería, finalmente poner el asiento, así como atornillar el perno.
2. Debe ser cargado bajo la inspección de Adultos.
3. Los polos de la batería deben estar conectados correctamente, (Rojo con Rojo, Negro con Negro).
4. No se permiten cortocircuitos.

Instrucciones de uso de la batería:

1. Utilice dos pilas AAA de 1,5 V.
2. Abra la tapa del compartimento de las pilas e inserte dos pilas AAA de 1,5 V. Cierre la tapa. Retire la pila del mismo modo.
3. Debe utilizar la batería recargable para cargar.
4. Debe utilizarse cargado bajo la inspección de un adulto.
5. No se pueden utilizar juntas pilas de diferentes estilos o pilas nuevas y viejas.
6. Los polos de las baterías deben estar conectados directamente.
7. Las baterías usadas o caducadas deben sacarse del coche.
8. No se permite el cortocircuito.

Mantenimiento:

1. Antes de la instalación, asegúrese de que las piezas están completas. Si usted tiene alguna pregunta, por favor no dude en contactar con nosotros.
2. Asegúrese de que todas las piezas estén completas cuando lo instale y lo utilice.
3. Limpie el producto con regularidad.
4. No dañe el equipo eléctrico.
5. Por favor, compruebe y mantenga el coche para la seguridad de los niños.

ADVERTENCIAS

Advertencia

En las instrucciones se indicará que el transformador, la fuente de alimentación o la batería utilizados con el juguete eléctrico deberán examinarse periódicamente para comprobar si el cable de alimentación, el enchufe, la carcasa u otras piezas están dañados y, en caso de que lo estén, no deberá utilizarse hasta que se haya reparado el daño.

Advertencia

El juguete debe utilizarse con precaución, ya que se requiere habilidad para evitar caídas o colisiones que causen lesiones al usuario o a terceros.

Advertencia

- Las pilas no recargables no deben recargarse.
- Las pilas recargables sólo deben cargarse bajo la supervisión de un adulto.
- No deben mezclarse distintos tipos de pilas o pilas nuevas y usadas.
- Las pilas deben colocarse con la polaridad correcta.
- Las pilas gastadas deben retirarse del juguete.
- Los terminales de alimentación no deben cortocircuitarse.

Si tiene alguna pregunta, comuníquese con nuestro Centro de Atención al Cliente. Nuestros datos de contacto son los siguientes:



0034-931294512



atencioncliente@aosom.es

IMPORTADOR:
SPANISH AOSOM, S.L.
C/ ROC GROS, N° 15. 08550, ELS HOSTALETS DE
BALENYÀ, SPAIN.
B66295775
WWW.AOSOM.ES
ATENCIONCLIENTE@AOSOM.ES
TEL: 931294512
HECHO EN CHINA

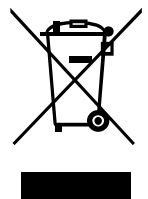

AIYAPLAY

IN240600141V01_PT

370-343V90



DISCOVERY SPORT

Produto Autorizado Land Rover

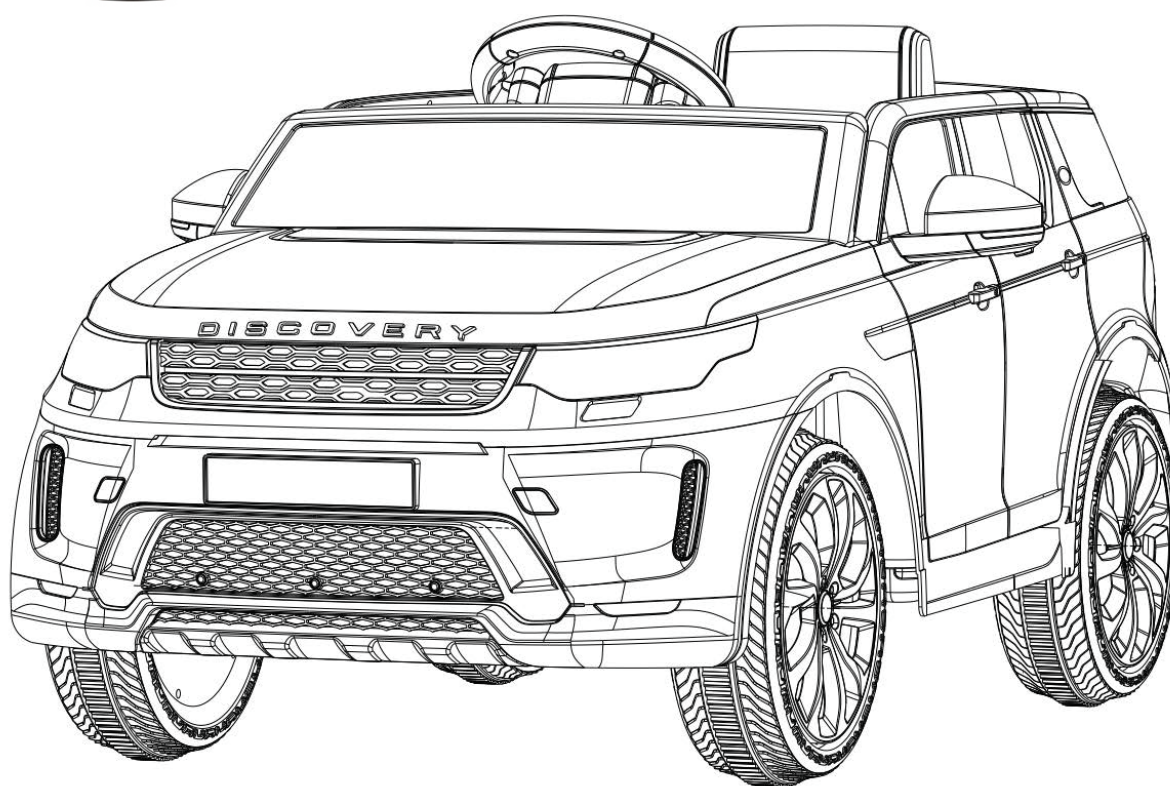

CARRO ELÉTRICO PARA CRIANÇAS



! IMPORTANTE !

Leia, compreenda e guarde para referência futura!

Este manual contém informações importantes, guarde-as para referência futura. Antes do primeiro uso, carregue a bateria por pelo menos 8 a 12 horas e não mais que 20 horas.

Instruções de instalação e funcionamento

Leia estas especificações cuidadosamente antes da instalação para evitar mau funcionamento ou danos. Certifique-se de que a criança estará segura. O utilizador deve guardar este manual de instruções.

Especificações

Tipo de veículo	LAND ROVER DISCOVERY SPORT
Bateria	12V4, 5AH*1
Motor elétrico	12V 390*2 (modo condução)
Idade recomendada	36-72 meses
Peso máximo	25 Kg
Tamanho do veículo	108 x 65 x 51 cm
Velocidade	3,0km----5,0km/h
Tempo de carregamento	8-12 horas (carga), 60-80 minutos (utilização)
Carregador	AC 100-240V 50-60Hz (entrada), DC 12V (saída)
Bateria do controlo remoto	2 pilhas AAA 1.5V







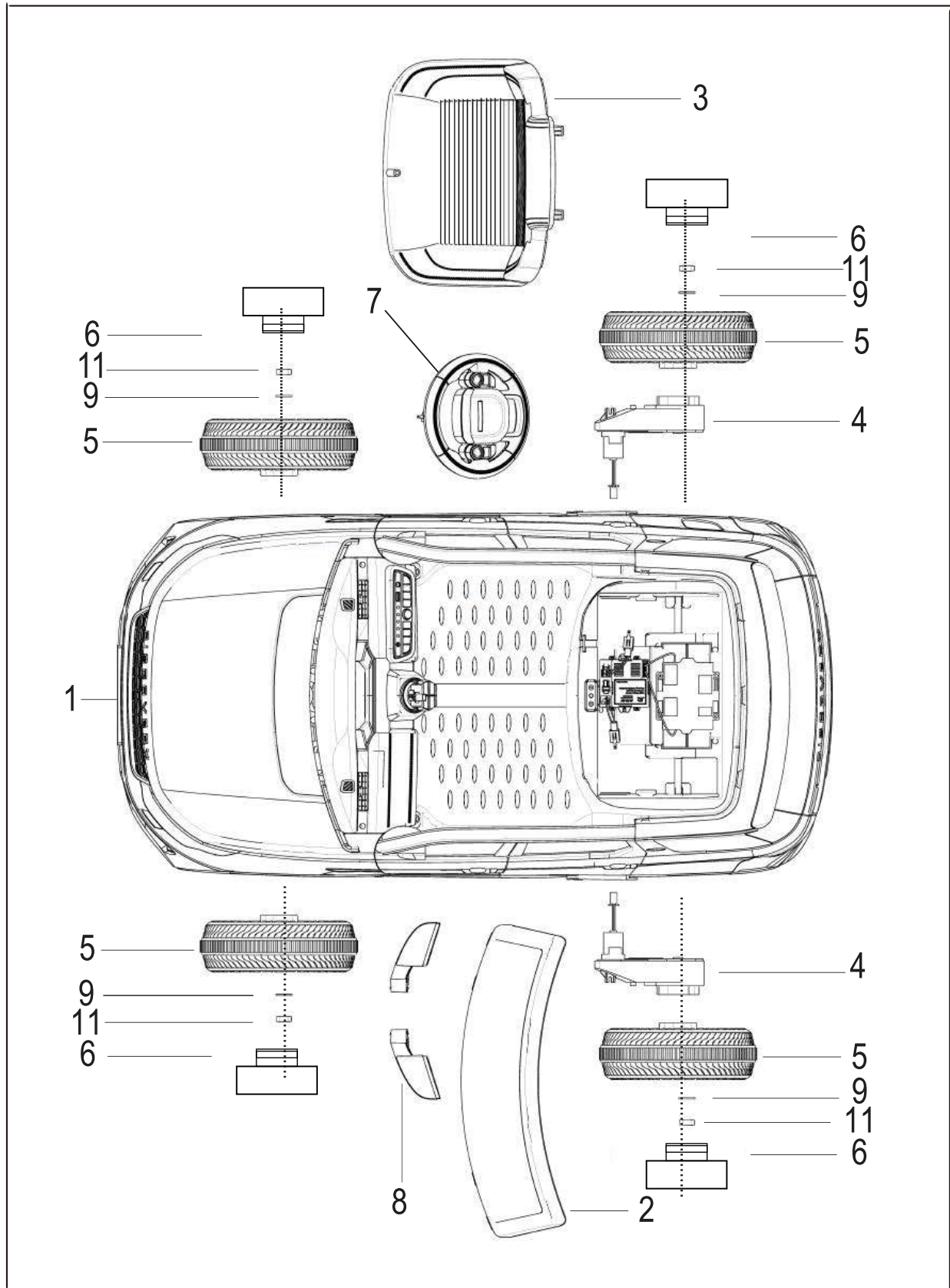

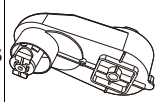

Aviso

- Peça pequena. Não é adequado para crianças menores de 36 meses.
- Os produtos devem ser montados por adultos. Os parafusos de montagem, pinos e outras peças com pontas afiadas são perigosos.
- Possui peças pequenas. na qual podem causar risco de asfixia. Para evitar danos e ingestão por favor, mantenha as peças pequenas longe do alcance de crianças menores de 3 anos.
- As crianças não podem dirigir sozinhas sem a supervisão de um adulto ou cuidadores durante o processo de utilização do carro elétrico.
- Depois que os adultos carregarem a bateria, recarregue-a antes de usar o produto.
- Para evitar danos às crianças, mantenha os materiais de embalagem, como sacos plásticos, fora do alcance das crianças.
- Verifique o produto regularmente para garantir que o cabo de alimentação, os plugues, o ecrã do computador e outras peças estejam normais. Se algo estiver danificado, pare de usar o carro até que seja consertado.
- Duas pilhas AAA ou pilhas são para o controlo remoto.
- Se a linha não estiver conectada, não insira o conector de saída.
- Guarde a embalagem e as instruções, pois contêm informações importantes.

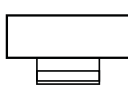
DIAGRAMA DE PEÇAS

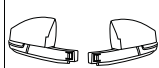

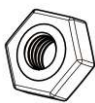
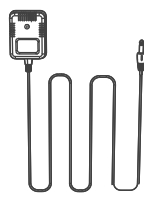
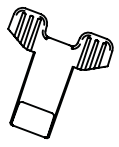
LISTA DE PEÇAS

Nº da peça	Nome da peça	Imagem	Qty. (pcs)	Observações	Nº da peça	Nome da peça	Imagem	Qty. (pcs)	Observações
1	Estrutura do veículo		1		2	Para-brisas		1	
3	Assento		1		4	Caixa de velocidades		2	
5	Rodas		4		6	Tampa do eixo		4	
7	Volante		1		8	Retrovisor		1	Esquerdo e Direito
9	Rondella M10		6		10	Controlo Remoto		1	
11	Porca M8		4	Situadas no eixo	12	Carregador		1	
13	Chave Inglesa		2		14	Manual de instruções		1	
15	Autocolant e para a roda		4						

PASSOS DE MONTAGEM

1.1. Instalação da roda traseira

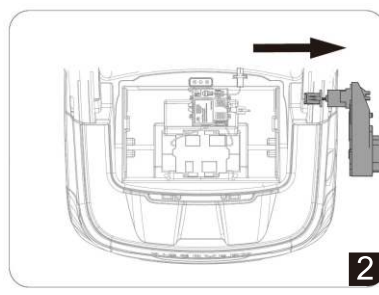
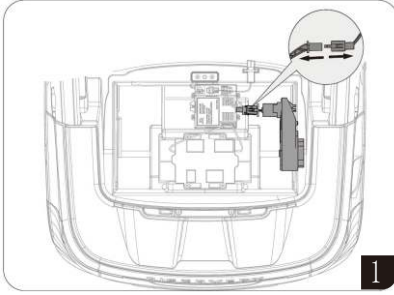

Remova o motor de acionamento da cabine.

Instale o motor de acionamento no eixo traseiro no lado direito do produto.

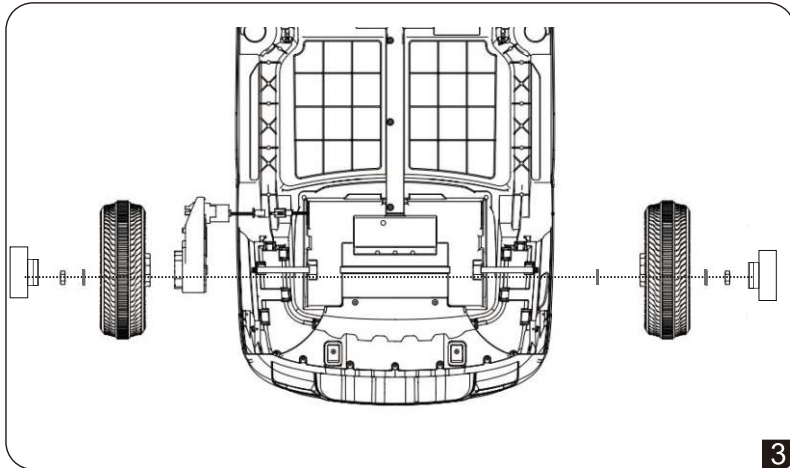

Instale uma arruela M10 no outro lado do eixo.

Instale uma roda em cada lado do eixo.

Em seguida, coloque uma arruela M10 e fixe-a com uma porca M8.

Instale a tampa da roda na roda.

Coloque o autocolante na proteção do eixo.

1.2. Instalando rodas traseiras de tração dupla

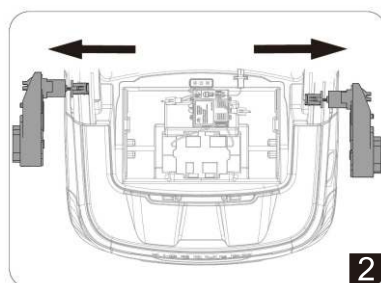
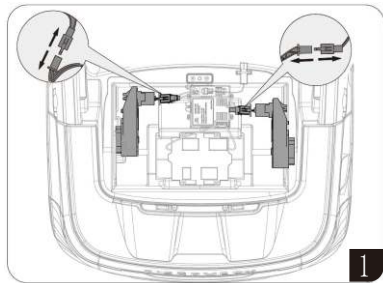

Remova os 2 motores de acionamento da cabine.

Instale um motor em cada lado do eixo.

Instale uma arruela M10 no outro lado do eixo.

Instale uma roda em cada lado do eixo.

Coloque uma arruela M10 e fixe com uma porca M8.

Instale a tampa da roda na roda.

Coloque o autocolante na proteção do eixo.

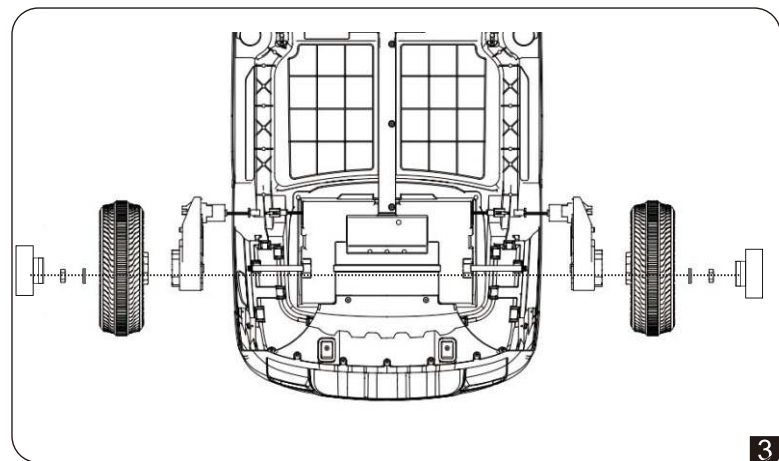

PASSOS DE MONTAGEM

2. Instalação da roda dianteira

Coloque uma arruela M10 na extremidade da barra de direção e fixe-a com uma porca M8.

Proteção do eixo montada no veículo. Coloque o adesivo na proteção do eixo.

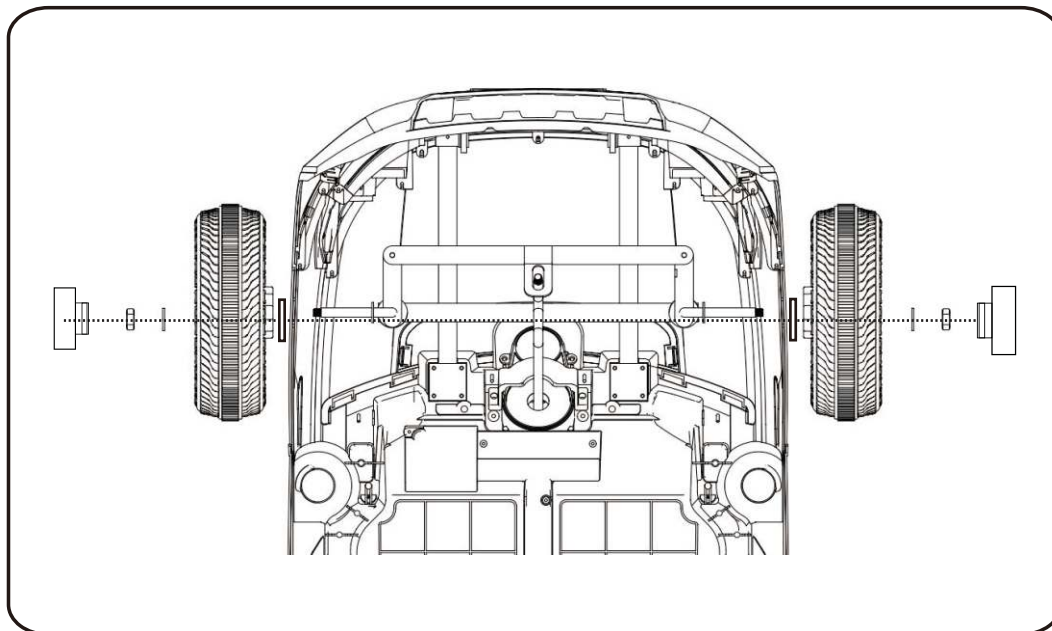

3. Instalação do para-brisas

Instale o para-brisas na estrutura do veículo.

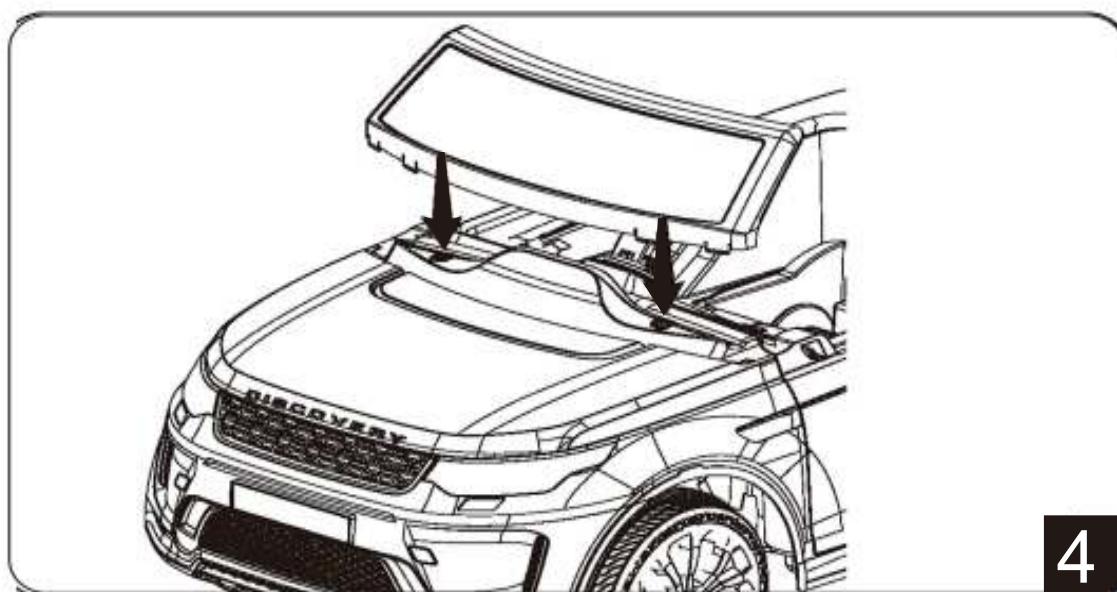

PASSOS DE MONTAGEM

4. Instalação do volante

Conecte o plugue do volante e da estrutura do veículo. Insira o volante na alavanca de direção. (Ver figura 5)

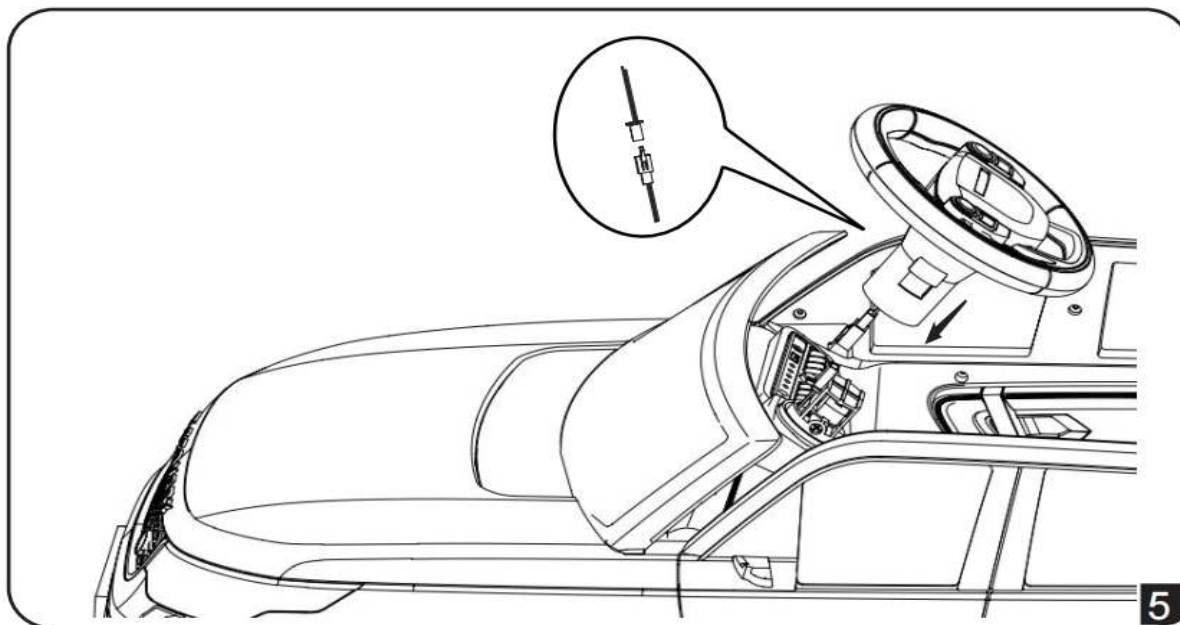

5. Conexão do plugue de alimentação

Conecte o plugue de suporte antes de instalar o assento.

Nota: Os plugues de alimentação não podem ser operados na direção reversa.

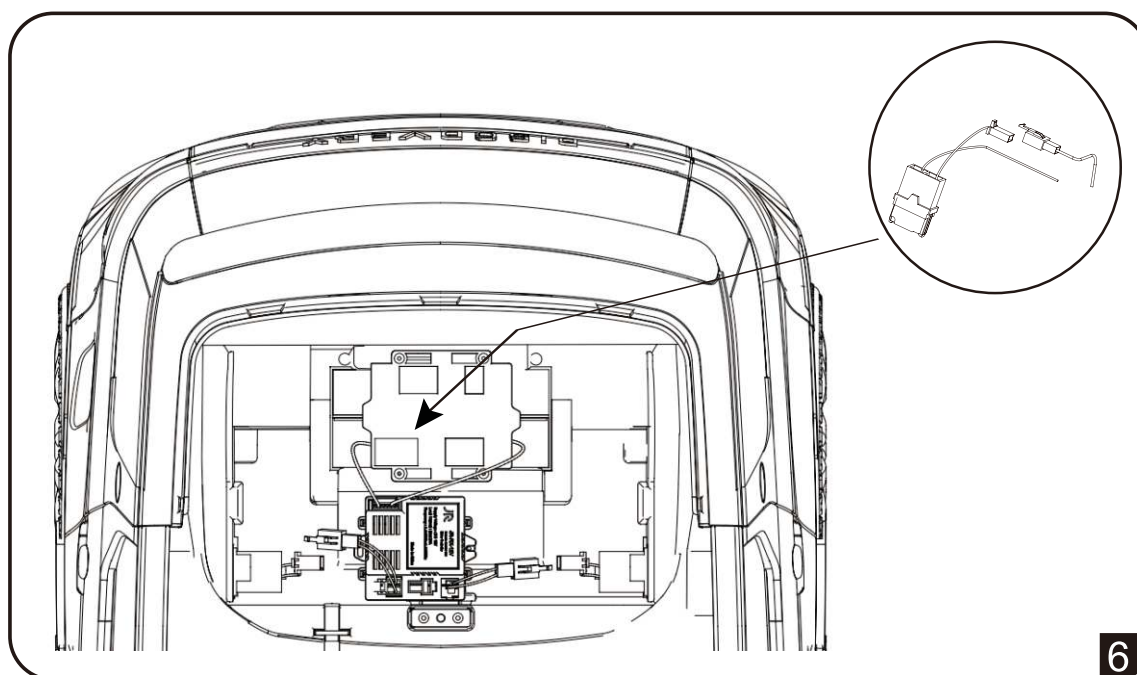

PASSOS DE MONTAGEM

6. Instalação do assento

Colocar a ponteira no assento na estrutura (ver figura 7).

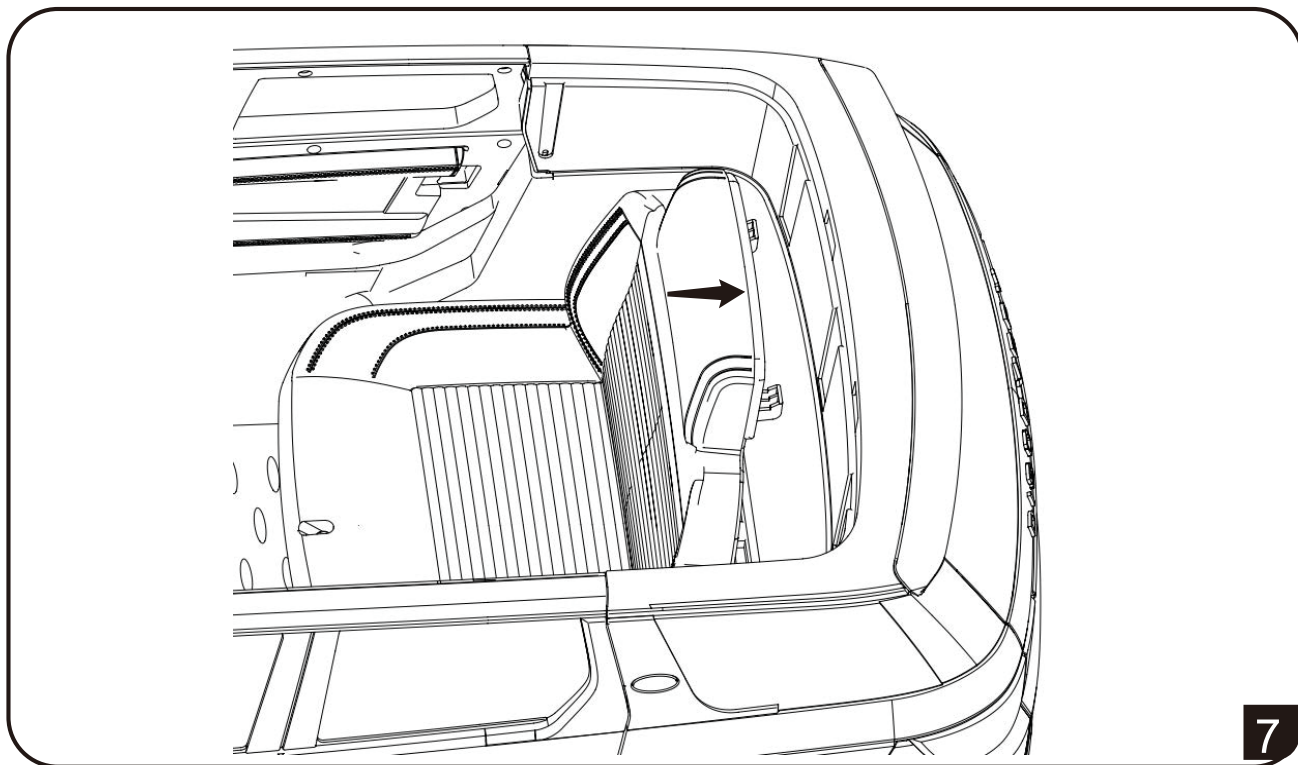

Fixe o assento com parafuso M4x20 mm. (Ver figura 8)

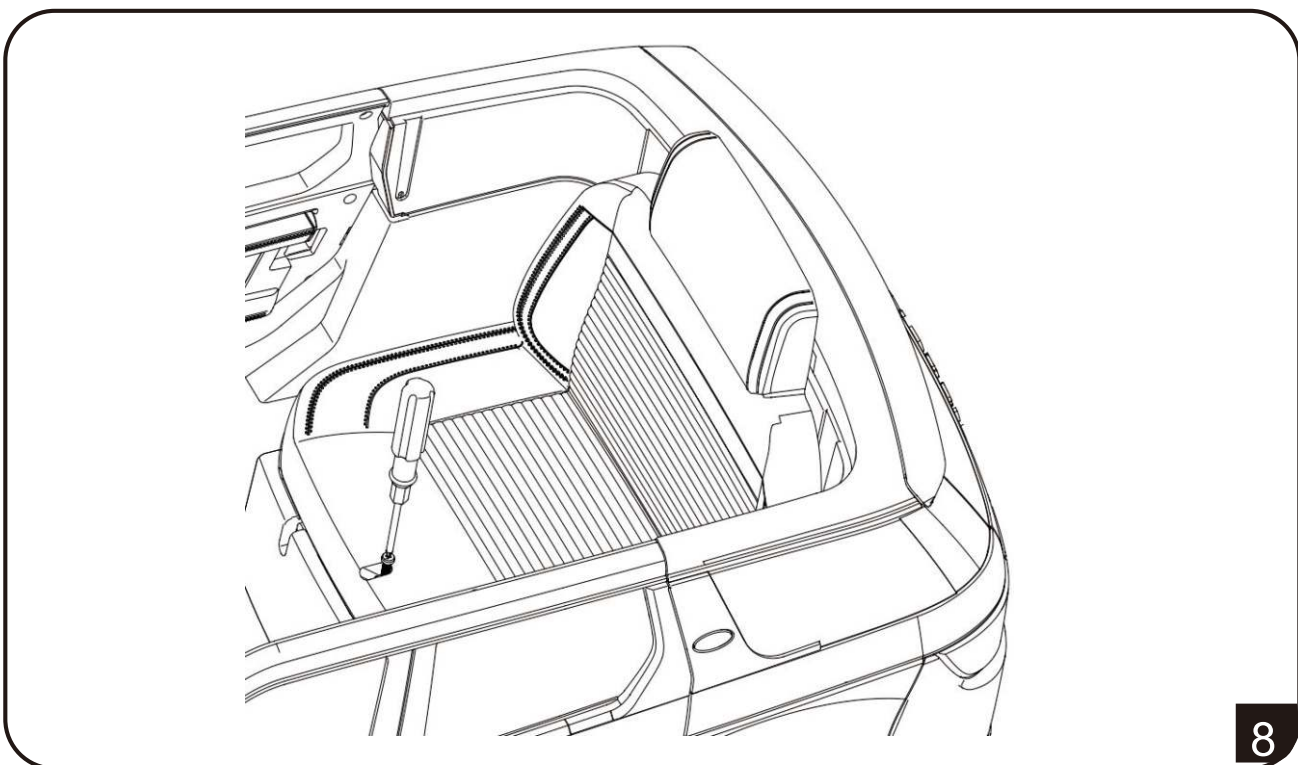

PASSOS DE MONTAGEM

7. Instalação do espelho retrovisor

Insira o espelho retrovisor na estrutura do veículo. (Ver figura 9)

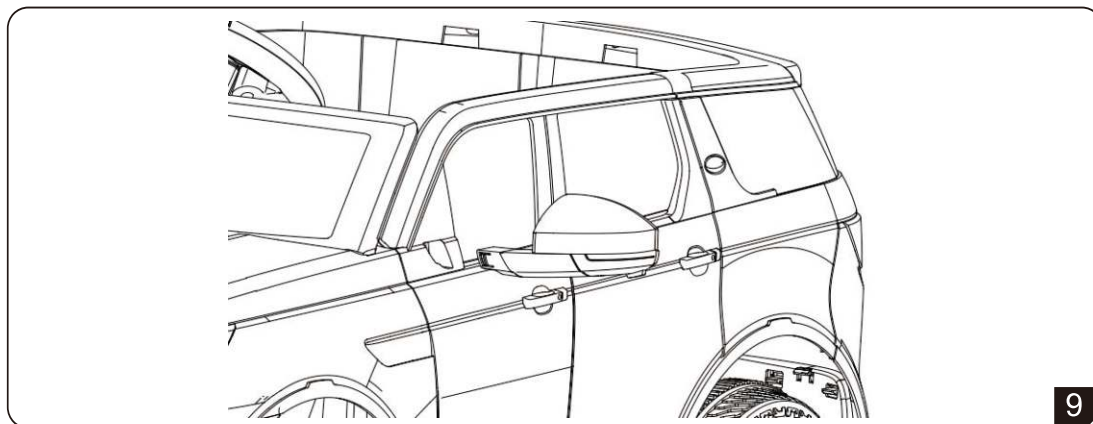

INSTRUÇÕES DE FUNCIONAMENTO

8. Indicação no painel

a. Botão de ligar --

(1) Ligue a chave de ignição, a luz ficará forte e haverá som do motor.

(2) Painel equipado com função de música e pode conectar telemóvel, ajustar volume, exibição de energia, etc.

b. Volante - O volante equipado com música e buzina, as crianças podem ajustar sozinhas.

e. Interruptor de avanço/parada/ré - Quando se conduz manualmente, pode-se controlar o avanço e retrocesso ao pisar no pedal.

d. Interruptor de chave do sistema de luz --- As luzes podem ser ligadas e desligadas.

(Ver figura 10)

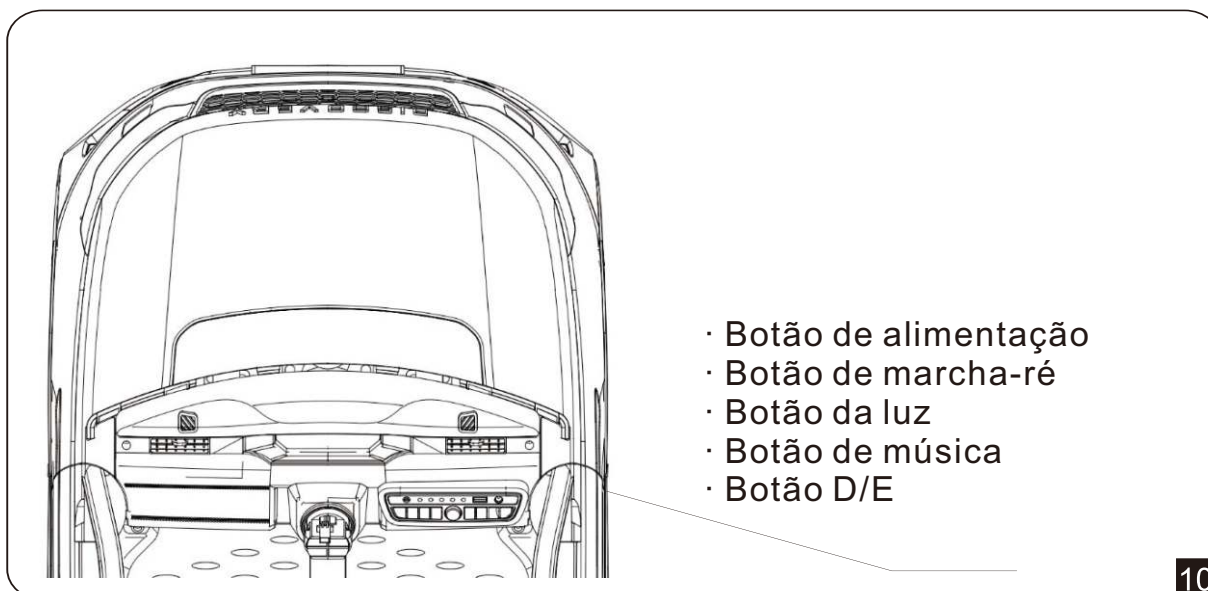

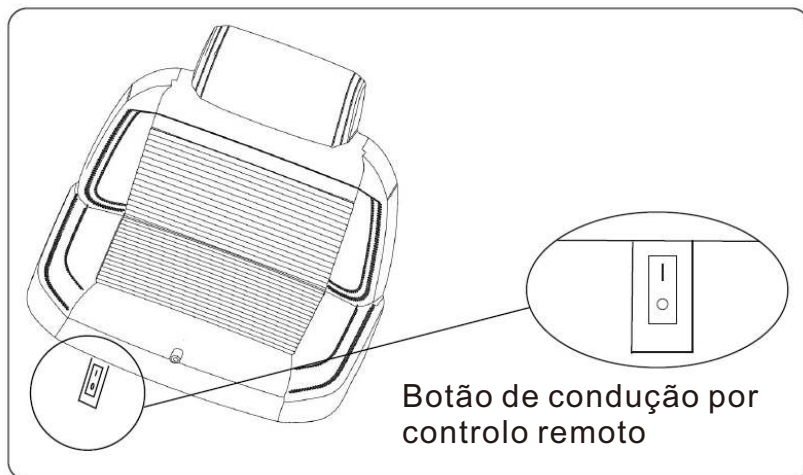

Em primeiro lugar, retirar o assento.

Em segundo lugar, utilizar uma chave de fendas ou outra ferramenta para retirar a cobertura de plástico do exterior do botão.

Em terceiro lugar, alternar entre o controlo remoto e a condução autónoma através dos botões. Premir no lado O, é a função de condução autónoma.

Premir no lado I, é a função de controlo remoto.

NOTA: Ao mudar para a função de condução autónoma, o controlo remoto não pode ser operado, nem pode efetuar a verificação do código. Por isso, ao efetuar a verificação do código do controlo remoto, é necessário premir primeiro este interruptor para o lado I e depois prosseguir com a operação de verificação do código.

INSTRUÇÕES DE FUNCIONAMENTO

Descrição das funções do painel

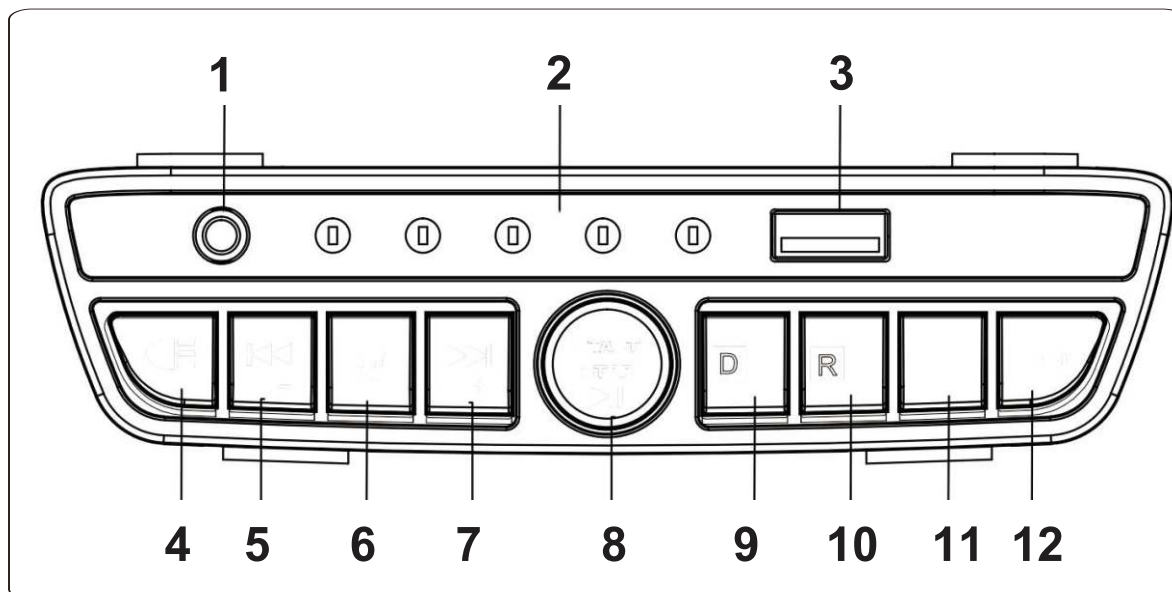

- | | |
|---------------------------------|--|
| 1. AUX. | 7. Música seguinte/ Volume + |
| 2. LED de indicação da voltagem | 8. Interruptor de alimentação/ Pausa/ Reproduzir |
| 3. Entrada | 9. Mudança para a frente |
| 4. Interruptor de luz | 10. Botão de marcha-atrás |
| 5. Música anterior/volume- | 11. Botão D/E |
| 6. Interruptor de música | 12. Botão de modo |

Indicação de carregamento

Quando o indicador de energia mostrar energia baixa, carregue a bateria a tempo. Localize a tomada de entrada de carregamento sob o assento. Conecte a porta do carregador na tomada de entrada. Conecte o plugue do carregador a uma tomada. A bateria começará a carregar. (ver figura 11)



AVISO!
Este produto só deve ser ligado a conectores com um dos seguintes símbolos  ou 



AVISO!
Este produto possui PROTECÇÃO DE CARREGAMENTO
Durante o carregamento, todas as funções são interrompidas!

FUNÇÕES DO CONTROLO REMOTO

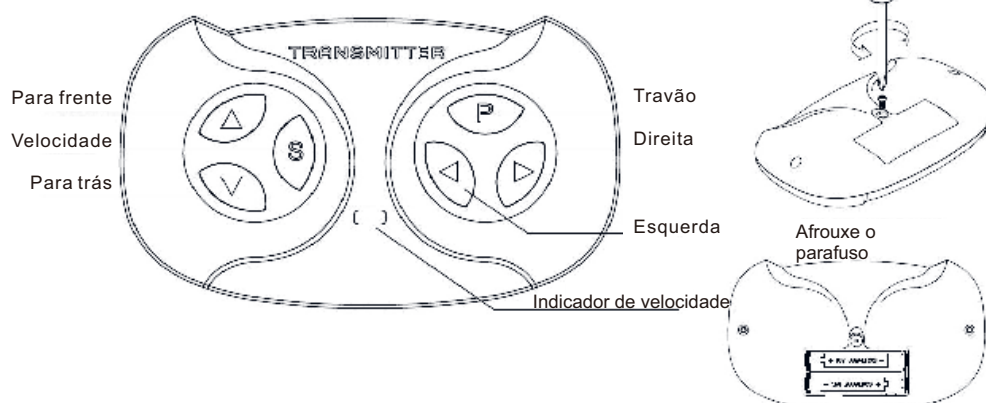

AVISO!

O controle remoto não é um brinquedo. É apenas para uso adulto e não deve ser usado por crianças. A supervisão de um adulto é sempre necessária. O alcance de recepção pode variar significativamente dependendo do clima, da bateria e de outras condições ambientais.

Passo 1: Abra a tampa das pilhas do controle remoto e insira 2 pilhas AAA (1,5V).

Passo 2: Desligue o interruptor de alimentação do carro.

Etapa 3: Pressione e segure os botões Avançar e Atrás ao mesmo tempo, a exibição da velocidade piscará. Aguarde um momento até que a luz vermelha no visor de velocidade pare de piscar.

Botão de velocidade:

Uma luz vermelha para baixa velocidade, duas luzes vermelhas para velocidade média, três luzes vermelhas para alta velocidade.

Botão de freio:

Pressione este botão para parar o carro, a luz vermelha de velocidade piscará. Pressione o botão do freio mais uma vez, o carro pode funcionar.



Aviso de segurança da bateria

- Baterias não recarregáveis não podem ser recarregadas.
- As baterias só podem ser recarregadas sob supervisão de um adulto.
- As baterias recarregáveis devem ser removidas do veículo antes de serem carregadas.
- Diferentes tipos de baterias ou baterias novas e velhas não podem ser combinadas.
- A bateria deve ser inserida com a polaridade correta.
- As baterias descarregadas devem ser removidas do veículo.
- Os terminais de alimentação não devem estar em curto.
- Baterias secas não estão disponíveis.

Quando o controle remoto é operado, o pedal do produto fica inválido. Quando o controle remoto estiver desconectado, o pedal poderá ser usado.

GUIA DE SOLUÇÃO DE PROBLEMAS

12. Problemas e soluções

Problema	Tipo de análise de causa	Soluções
O carro não se move	A bateria está abaixo do nível normal Proteção de segurança de linha O parafuso da roda caiu O conector da bateria caiu A bateria está danificada Equipamento elétrico está danificado O motor está danificado	Carregue a bateria Espera um momento Aperte o parafuso novamente Ligue novamente Troque a bateria Leve-o para reparo Contate o vendedor
A bateria não pode ser carregada	O conector da bateria se soltou O carregador da bateria está desligado O carregador de bateria está danificado	Conecte novamente Conecte novamente Troque o carregador de bateria
A distância percorrida por carga é curta	A bateria não está cheia A bateria está velha	Carregue a bateria novamente Trocar a bateria
A bateria faz barulho e esquenta durante o carregamento	Reação química	É normal
A velocidade é baixa	A bateria está velha Bateria fraca Sobrepeso Dirigindo em estrada irregular	Troque a bateria Recarregue a bateria Reduz o peso para menos de 30 kg Condução plana
	A engrenagem está quebrada	leve-o para reparo
O carro treme quando se move	Má conexão dos cabos conectores do motor Algo está errado com o motor	Conecte bem os cabos Contacte com o vendedor
Não toca música enquanto dirige	Não há baterias no volante	Coloque as baterias
Se você não conseguir resolver, entre em contato conosco.		

LEMBRETE

13. Lembrete

- Nunca utilize em estradas, perto de veículos motorizados, em encostas ou degraus íngremes, em piscinas ou outros cursos de água, use sempre calçado e nunca permita mais de um ciclista.
- Não sobrecarregue o veículo do peso. A carga máxima é de 25 kg.
- Não mude a chave de “Avançar” para “Retroceder” durante o movimento para frente.
- Não altere a linha e o modelo do dispositivo carregado.
Mantenha o controlo remoto e o carro com controlo remoto longe da chuva e do fogo.
- Quando o carro encontrar um obstáculo, ele irá parar. O carro se moverá novamente quando o obstáculo desaparecer.
- Não mergulhe o carro na água. Não coloque água ou líquidos no carro.
- Não dirija o carro dentro de casa para proteger crianças e móveis.
- Quando a bateria está fraca, o carro apenas avança, mas não se move para a esquerda ou para a direita.
- Caso não avance ou se mova, troque a bateria imediatamente.
- Desligue o carro quando não estiver em uso. Se o carro não for conduzido por um longo período, desconecte o conector da bateria.

LEMBRETE DE CARREGAMENTO

14. Lembrete de carregamento

1. Antes do primeiro uso, você precisa carregar a bateria por 8 a 12 horas.
2. Conecte o conector do carregador ao conector da bateria e insira o carregador na tomada.
3. Após cada uso ou uma vez por mês, recarregue por pelo menos 8 a 12 horas, menos de 20 horas no máximo.
4. Não recarregue a bateria por mais de 20 horas para evitar superaquecimento do carregador.
5. É normal que o carregador e a bateria aqueçam durante o carregamento. (menos de 60°C)
6. Para proteger o carregador, a bateria e o circuito, use a bateria especial do vendedor.
7. O terminal de conexão não pode sofrer curto-circuito.
8. Carregue a bateria pelo menos uma vez por mês quando o carro não for dirigido por um longo período.
9. Carregue a bateria por adultos.
10. Quando o carro está carregando, a luz indicadora do carregador fica vermelha. Quando totalmente carregado, a luz indicadora do carregador fica verde.

Aviso

1. Para reduzir o risco de lesões, é necessária a supervisão de um adulto.
2. Nunca utilize na estrada, perto de veículos motorizados, em encostas ou degraus íngremes, em piscinas ou outros cursos de água, use sempre calçado e nunca permita mais do que um ciclista.
3. Não deve ser usado por crianças.
4. Usado por crianças.
5. Este brinquedo contém baterias que não podem ser substituídas.
6. Guarde este manual para referência futura, pois contém informações importantes.

MANUTENÇÃO

Carregadores de bateria e manutenção:

1. Remova primeiro o assento e desaperte a tampa da bateria, finalmente retire ou coloque a bateria e, em seguida, aparafuse a tampa da bateria, finalmente coloque o assento e aperte o parafuso.
2. Deve ser transportado sob inspeção de adultos.
3. Os pólos da bateria devem estar conectados corretamente (vermelho com vermelho, preto com preto).
4. Não são permitidos curtos-circuitos.

Instruções de uso da bateria:

1. Use duas pilhas AAA de 1,5 V.
2. Abra a tampa do compartimento das pilhas e insira duas pilhas AAA de 1,5 V. Feche a tampa. Remova a bateria da mesma maneira.
3. Você deve usar a bateria recarregável para carregar.
4. Deve ser usado carregado sob a inspeção de um adulto.
5. Baterias de estilos diferentes ou baterias novas e velhas não podem ser usadas juntas.
6. Os pólos da bateria devem ser conectados diretamente.
7. As baterias usadas ou vencidas devem ser retiradas do carro.
8. Curto-circuito não é permitido.

Manutenção:

1. Antes da instalação, certifique-se de que as peças estejam completas. Se você tiver alguma dúvida, não hesite em nos contatar.
2. Certifique-se de que todas as peças estejam completas ao instalá-lo e usá-lo.
3. Limpe o produto regularmente.
4. Não danifique equipamentos elétricos.
5. Verifique e faça a manutenção do carro para a segurança das crianças.

AVISOS

Aviso

As instruções indicarão que o transformador, a fonte de alimentação ou a bateria usada com o brinquedo elétrico devem ser examinados periodicamente quanto a danos no cabo de alimentação, plugue, caixa ou outras peças e, em caso afirmativo, não devem ser usados até que o dano tenha sido reparado.

Aviso

O brinquedo deve ser utilizado com cautela, pois é necessária habilidade para evitar quedas ou colisões que causem ferimentos ao usuário ou a outras pessoas.

Aviso

- Baterias não recarregáveis não devem ser recarregadas.
- As baterias recarregáveis só devem ser carregadas sob supervisão de um adulto.
- Diferentes tipos de baterias ou baterias novas e usadas não devem ser misturadas.
- As baterias devem ser inseridas com a polaridade correta.
- As pilhas usadas devem ser retiradas do brinquedo.
- Os terminais de alimentação não devem estar em curto-circuito.

Se tiver alguma dúvida, por favor contacte o nosso Centro de Atendimento ao Cliente. Os nossos dados de contacto são os seguintes:

 0034-931294512

 info@aosom.pt.

IMPORTADOR:

SPANISH AOSOM, S.L

C.ROC GROS N.15, 08550. ELS HOSTALETES DE BALENYÀ

TEL: 931294512 (SEG-SEX DAS 7:30H ÀS 16:30H)

INFO@AOSOM.PT

WWW.AOSOM.PT

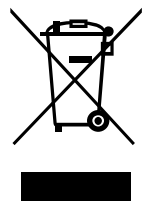

AIYAPLAY

IN240600141V01_IT

370-343V90



DISCOVERY SPORT

Prodotto autorizzato da Land Rover

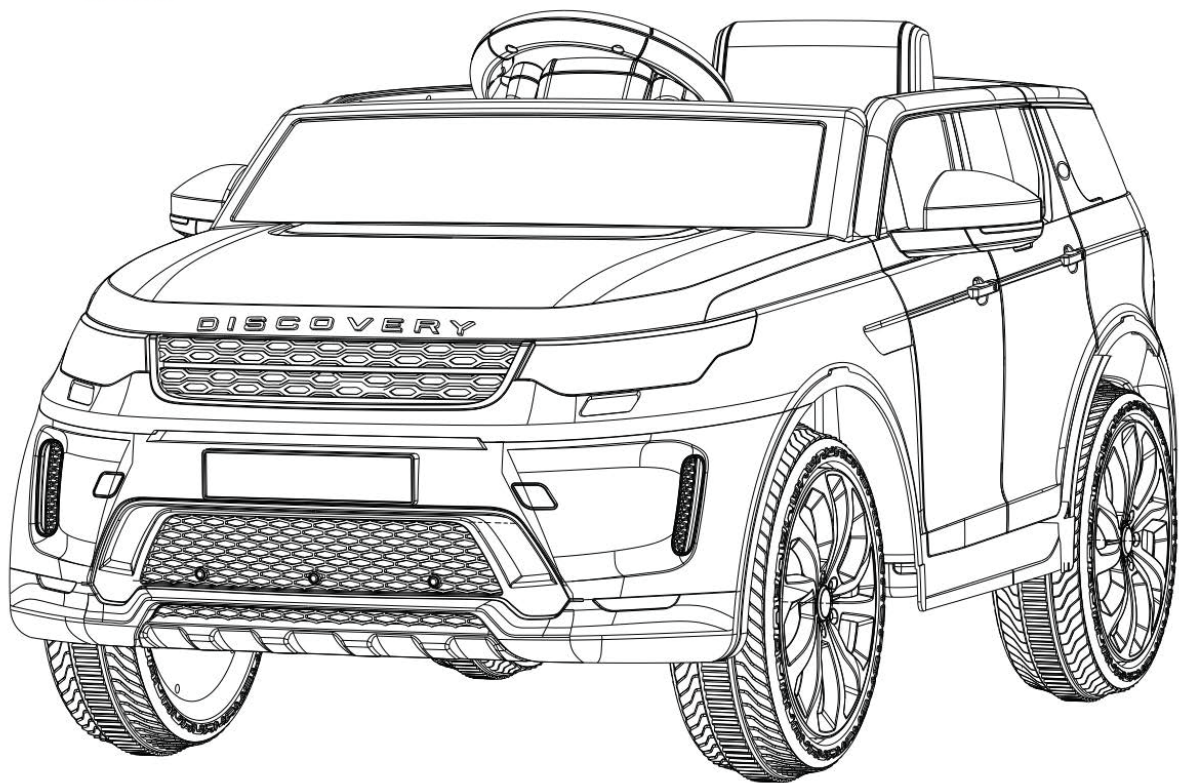

MACCHINA ELETTRICA PER BAMBINI



⚠ AVVERTENZA!

Leggere e comprendere interamente il manuale prima dell'uso.

Questo manuale contiene informazioni importanti, conservarlo al sicuro per riferimenti futuri. Prima del primo utilizzo, caricare la batteria per almeno 8-12 ore e per non più di 20 ore.

Instructions d'installation et d'utilisation

Si prega di leggere attentamente queste specifiche tecniche prima dell'installazione per evitare errori di funzionamento o danni al prodotto. Assicurarsi che il bambino sia al sicuro. L'utente deve conservare queste specifiche.

Specifiche

Tipo di macchina	LAND ROVER DISCOVER SPORT
Batteria	12V4, 5AH*1
Motore elettrico	12V 390*2 (doppia trazione)
Età adatta	36-72 mesi
Peso massimo	25 Kg
Dimensioni	108 x 65 x 51 cm
Velocità	3,0km----5,0km/h
Tempo di funzionamento	8-12 ore (ricarica), 60-80 minuti (uso)
Caricatore	CA 100-240V 50-60Hz (input), CC 12V(output)
Batteria del telecomando	Due batterie AAA 1, 5V







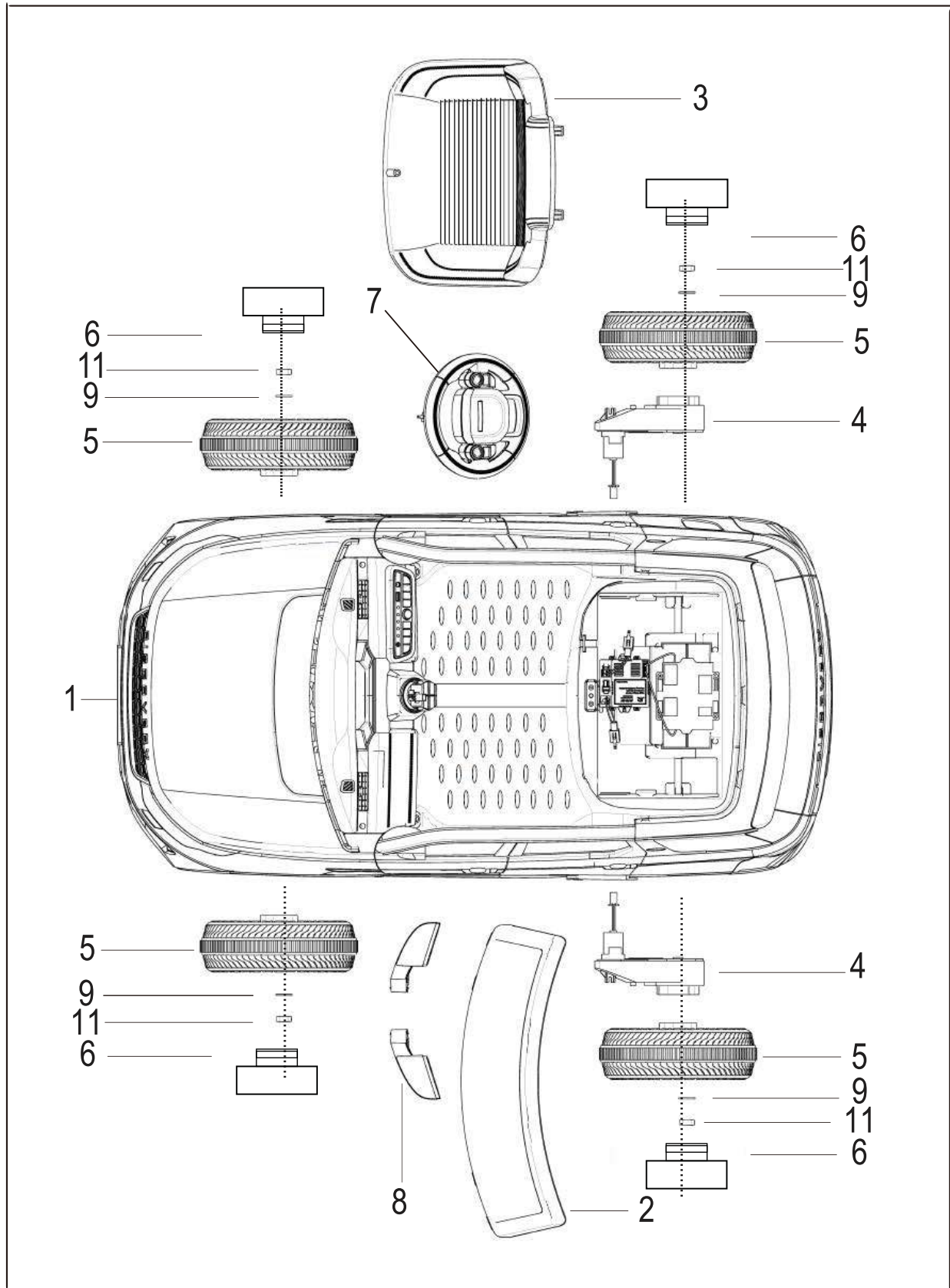

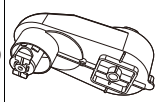

Avvertenza

- Parti di piccole dimensioni. Non adatto a bambini di età inferiore a 36 mesi!
- Il prodotto deve essere assemblati da adulti! Prima del montaggio, avvitare la coppiglia e altre punte taglienti pericolose!
- Per evitare lesioni e l'ingestione delle parti di piccole dimensioni che possono causare rischio di soffocamento, si prega di tenerle lontano dalla portata dei bambini di età inferiore a 3 anni!
- I bambini non possono guidare da soli senza gli adulti, e i tutori dei bambini non devono allontanarsi durante la guida!
- Dopo che la batteria è stata caricata da un adulto, prima di utilizzare questo prodotto, ricaricarla!
- Per evitare lesioni ai bambini, tenere il materiale di imballaggio, come i sacchetti di plastica, lontano dalla portata dei bambini!
- Controllare regolarmente il prodotto per assicurarsi che il cavo elettrico, le spine, l'alloggiamento esterno e le altre parti siano in condizioni normali. Se si rilevano danni alla macchina, interrompere l'uso finché non sono stati riparati!
- Le due pile a secco di tipo AAA sono per il telecomando!
- Utilizzare tutte le batterie secondo la polarità corretta!
- Se l'alimentazione non è collegata, non inserire la presa di uscita!
- L'imballaggio e le istruzioni devono essere conservati poiché contengono informazioni importanti!

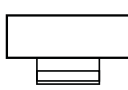
SCHEMA DELLE PARTI

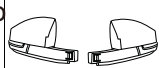

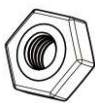
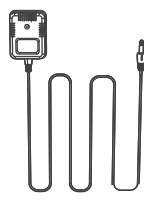
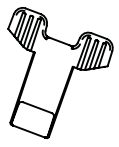
LISTA PARTI

No. Parte	Nome Parte	Figura	Q.tà (pz)	Note	No. Parte	Nome Parte	Figura	Q.tà (pz)	Note
1	Carrozzeria		1		2	Parabrezza		1	
3	Sedile		1		4	Scatola del cambio		2	
5	Ruota		4		6	Copriruota		4	
7	Volante		1		8	Specchietto retrovisore		1	Sinistro & Destro
9	Rondella M10		6		10	Telecomando		1	
11	Dado M8		4	Posizionato sull'asse	12	Caricatore		1	
13	Chiave del copriruota		2		14	Manuale di istruzioni		1	
15	Adesivo del cerchione		4						

STEP DI INSTALLAZIONE

1.1. Installazione delle ruote posteriori a trazione singola

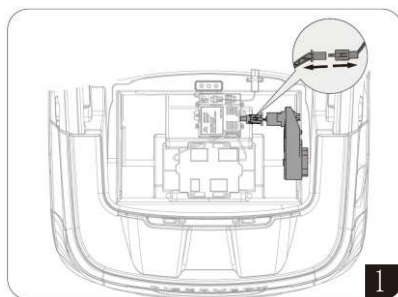

1

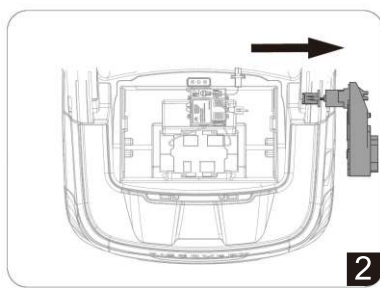

2

Rimuovere il motore di trazione dal veicolo.

Installare il motore di trazione sull'asse posteriore sul lato destro del veicolo.

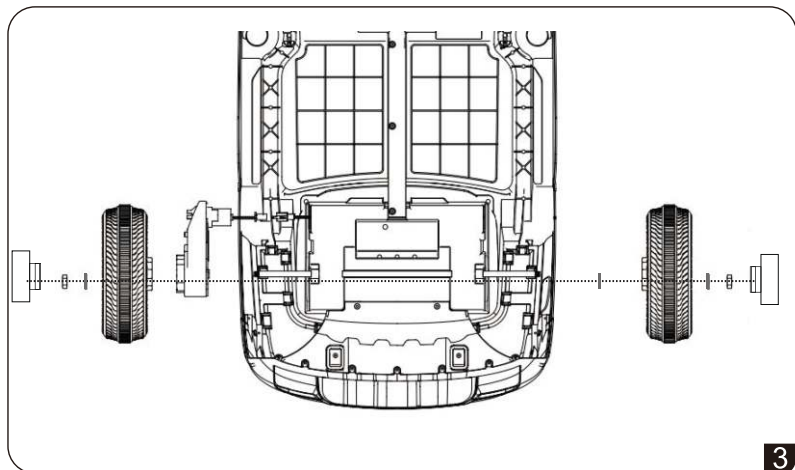

3

Installare una guarnizione M10 sull'altro lato dell'asse.

Installare una ruota su ciascun lato dell'asse.

Quindi inserire una rondella M10 e fissarla con un dado M8.

Installare il copriruota sulla ruota.

Attaccare l'etichetta al cerchione sull'asse.

1.2. Installazione delle ruote motrici posteriori

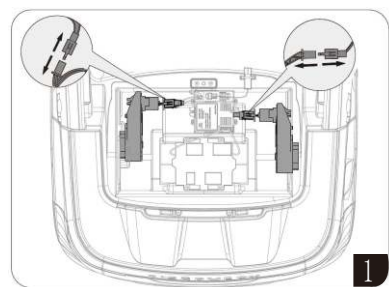

1

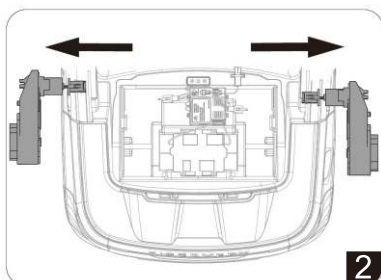

2

Rimuovere i 2 motori di trazione dal veicolo.

Installare un motore su ciascun lato dell'asse.

Installare una guarnizione M10 sull'altro lato dell'asse.

Installare una ruota su ciascun lato dell'asse.

Quindi inserire una rondella M10 e fissarla con un dado M8.

Installare il copriruota sulla ruota.

Attaccare l'etichetta al cerchione sull'asse.

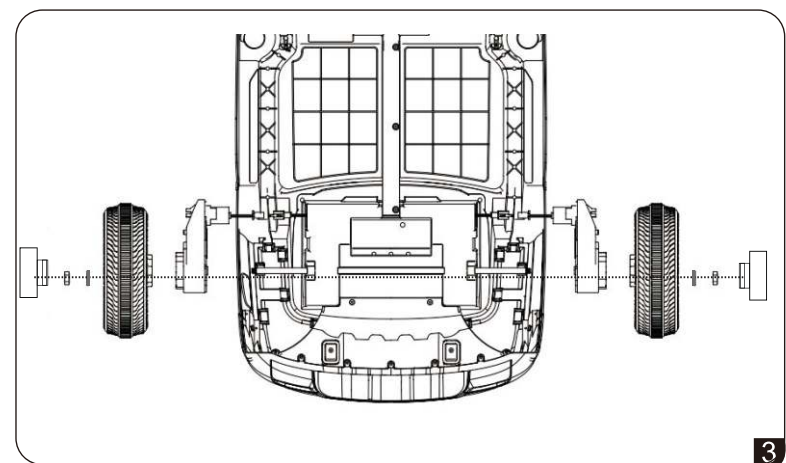

3

STEP DI INSTALLAZIONE

2. Installazione delle ruote anteriori

Inserire una rondella M10 all'estremità del tubo dello sterzo e fissarla con un dado M8. Montare i copri ruota. Attaccare l'adesivo sul cerchione.

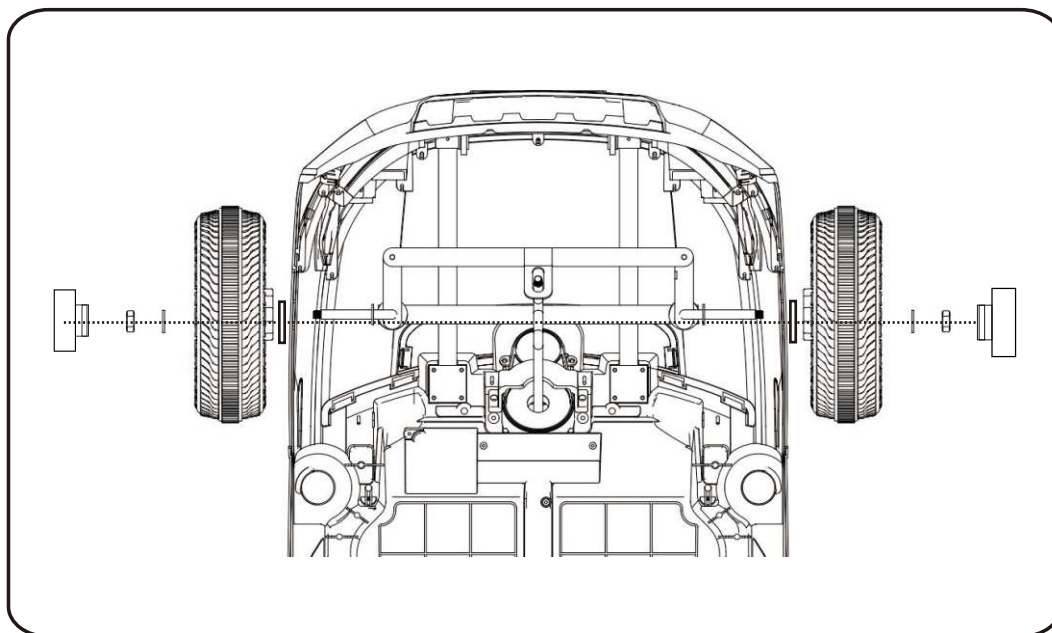

3. Installazione del parabrezza

Installare il parabrezza sulla carrozzeria del veicolo.

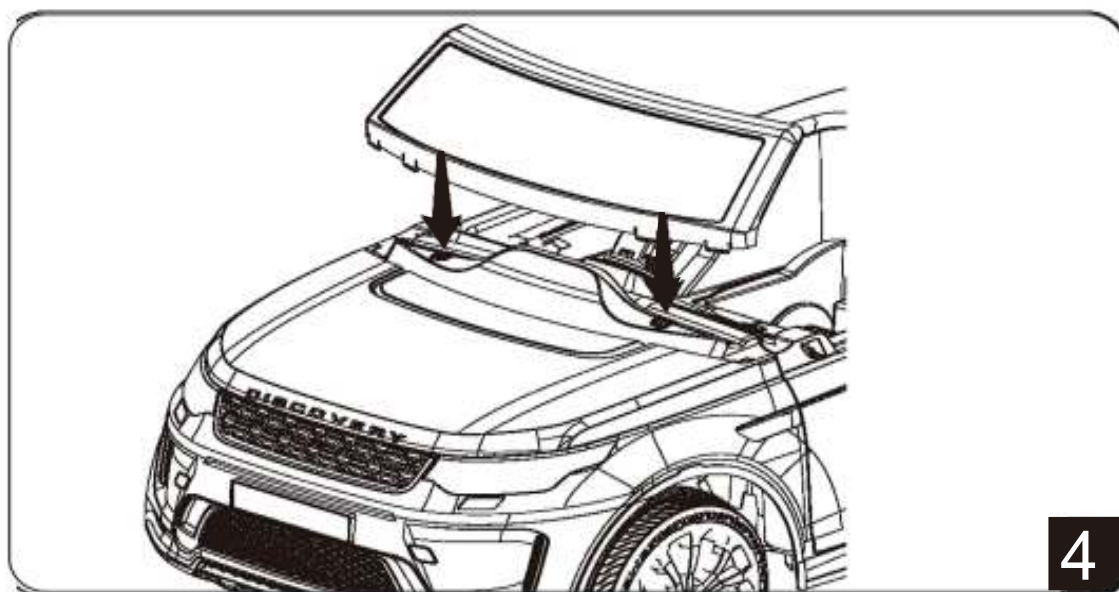

STEP DI INSTALLAZIONE

4. Installazione del volante

Collegare lo spinotto del volante e della carrozzeria. Inserire il volante nel tubo dello sterzo. (Fare riferimento alla FIG 5)

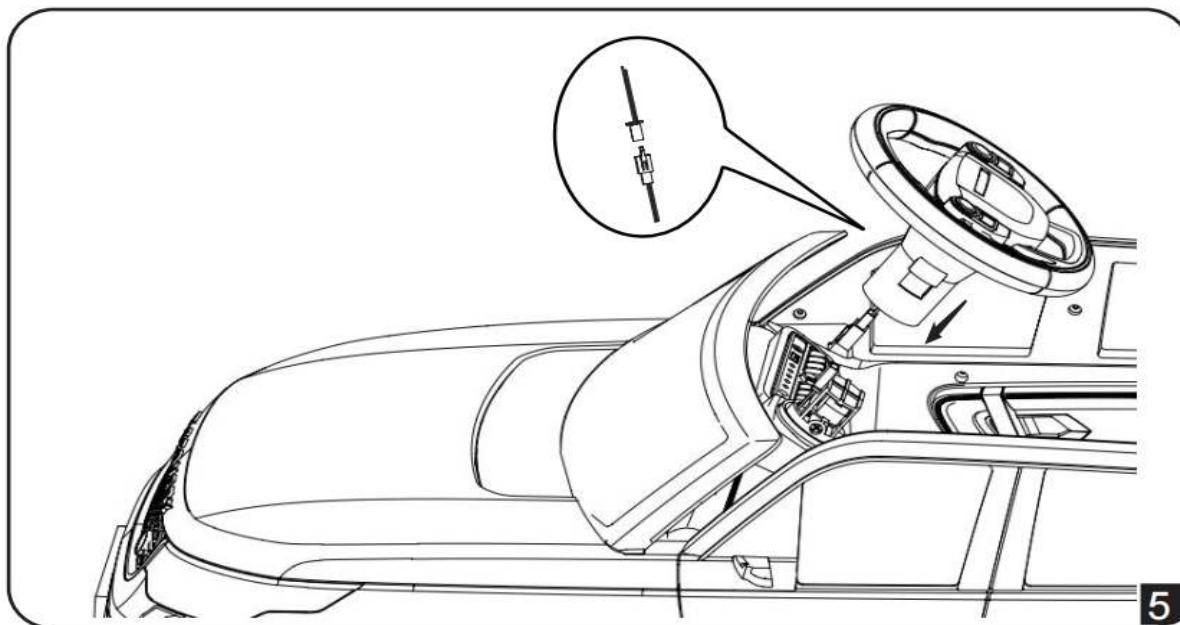

5. Connettere all'alimentazione

Collegare la spina dell'alimentazione prima di installare il sedile.

Nota: le spine di alimentazione non possono essere utilizzate al contrario. (Fare riferimento alla FIG 6)

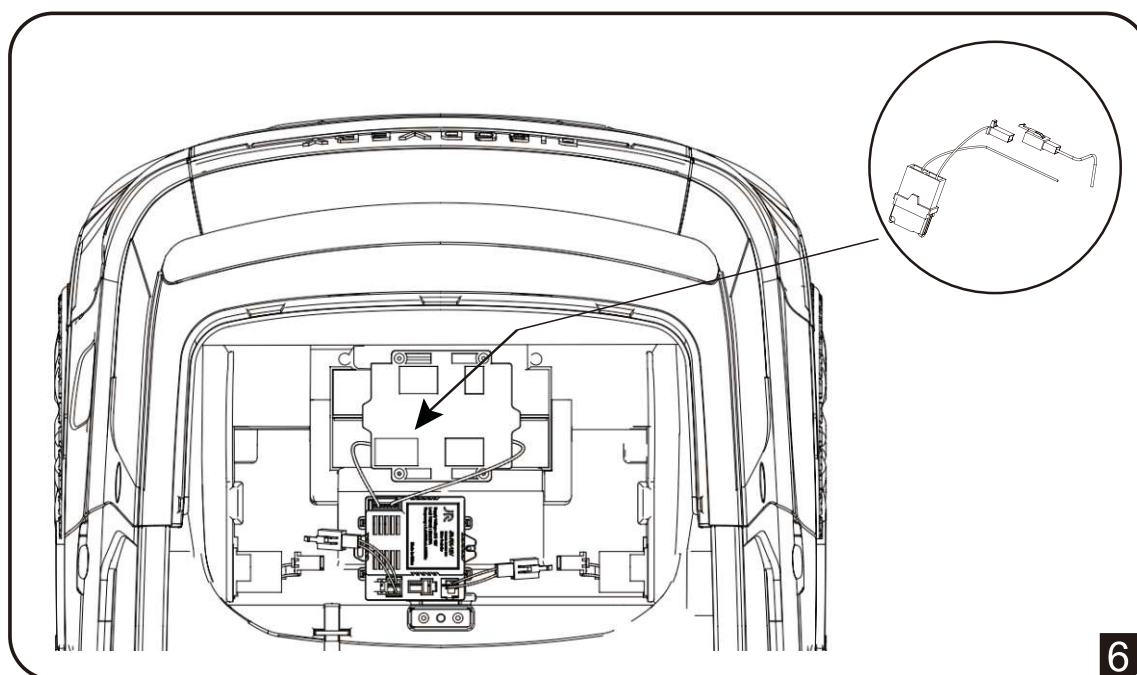

STEP DI INSTALLAZIONE

6. Installazione del sedile

Inserire la staffa del parabrezza nelle scanalature della carrozzeria. (Fare riferimento alla FIG 7)

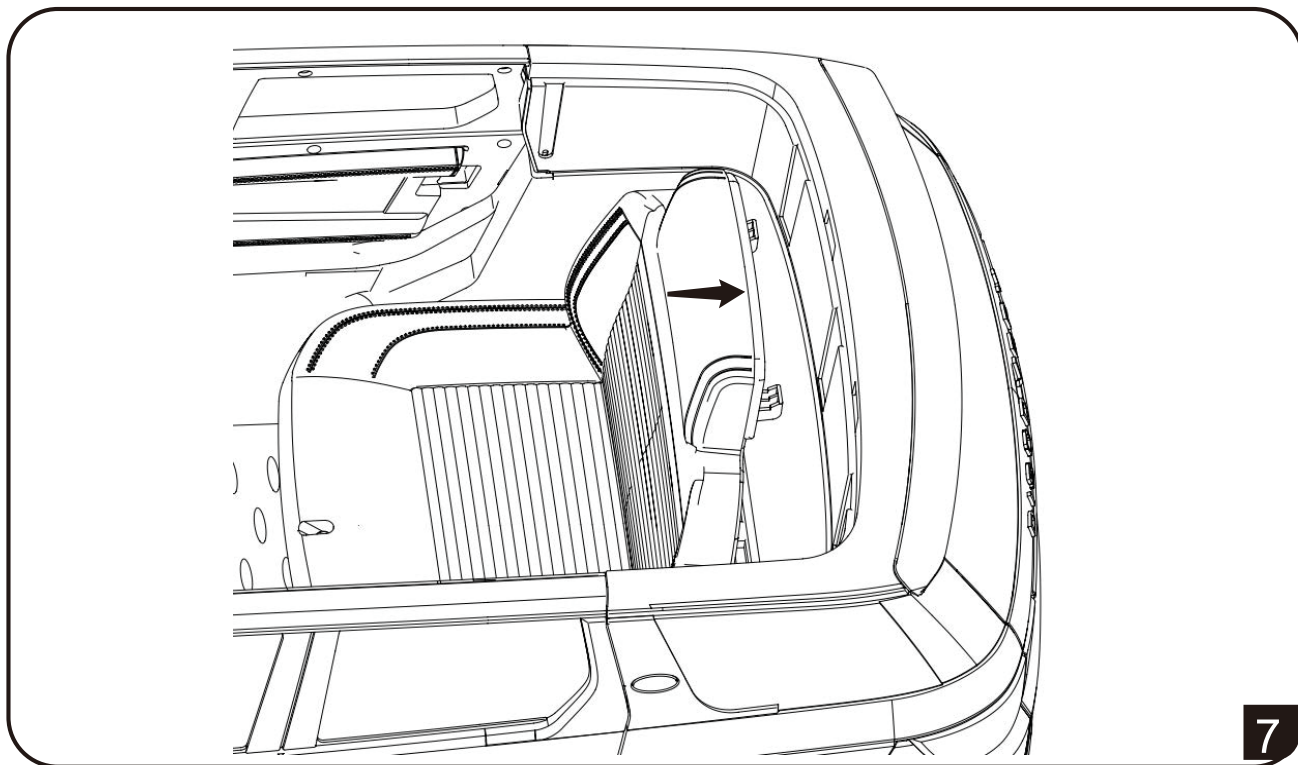

7

Fissare il sedile con un bullone M4x20 mm. (Fare riferimento alla FIG 8)

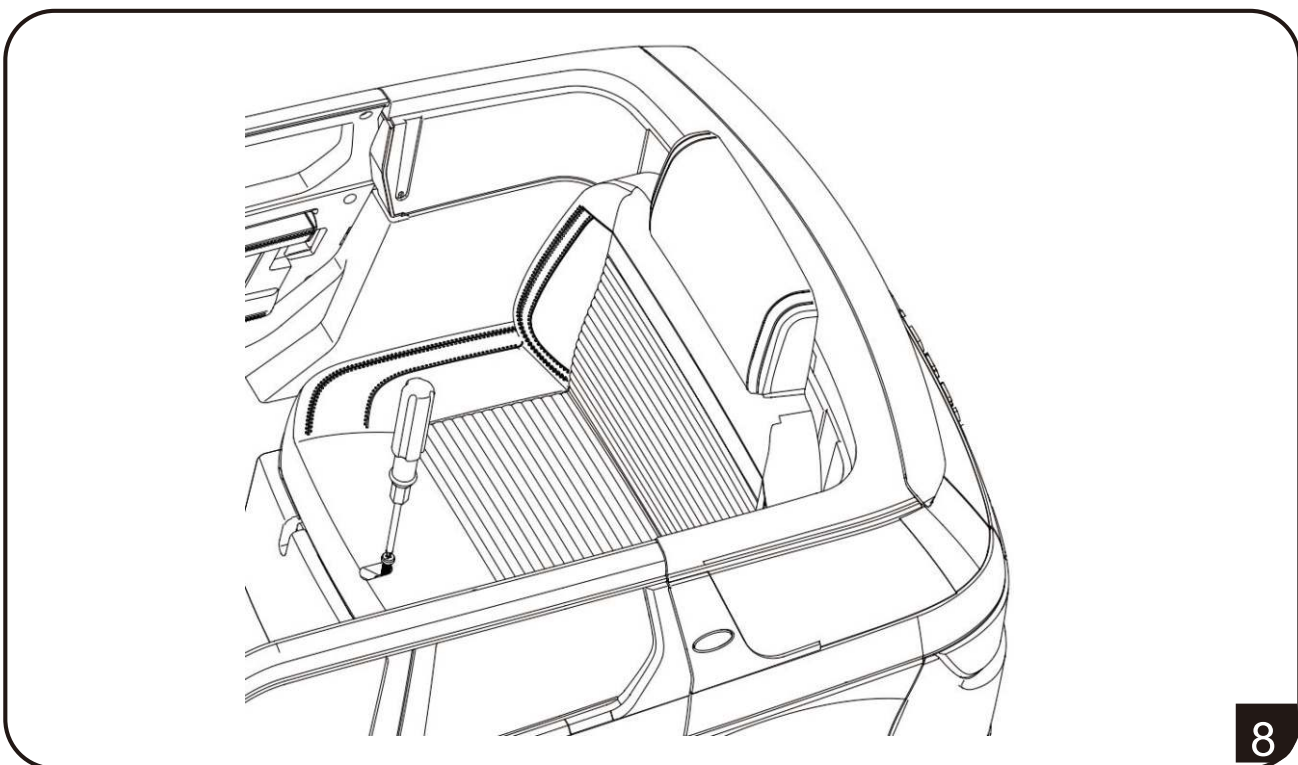

8

STEP DI INSTALLAZIONE

7. Installazione degli specchietti retrovisori

Inserire gli specchietti retrovisori nella carrozzeria dell'auto. (Fare riferimento alla FIG 9)

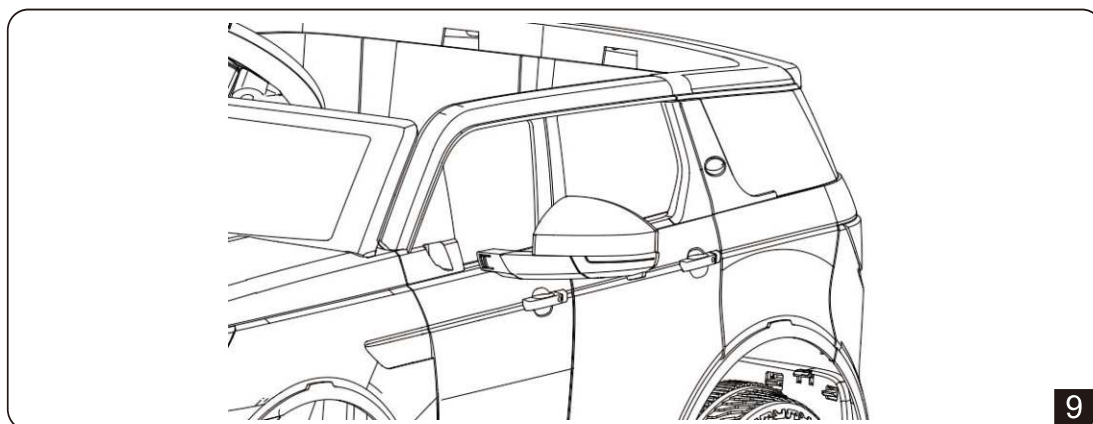

ISTRUZIONI SULL'USO DELLE FUNZIONI

8. Indicazioni sul cruscotto

a. Interruttore di alimentazione —

(1) Accendere l'interruttore di alimentazione, la spia si accende e rimane fissa, e si sentirà il rumore del motore.

(2) Cruscotto dotato di funzione di riproduzione musicale ed è possibile collegare il cellulare, regolare il volume, display del livello di carica, etc.

b. Volante ---Il volante è dotato della funzione di riproduzione musicale e clacson, i bambini possono regolarlo da soli.

c. Interruttore marcia avanti/stop/retromarcia: quando si guida manualmente è possibile controllare la marcia in avanti o la retromarcia quando si preme il pedale.

d. Interruttore a chiave del sistema di illuminazione: le luci possono essere accese e spente. (Fare riferimento alla FIG 10)

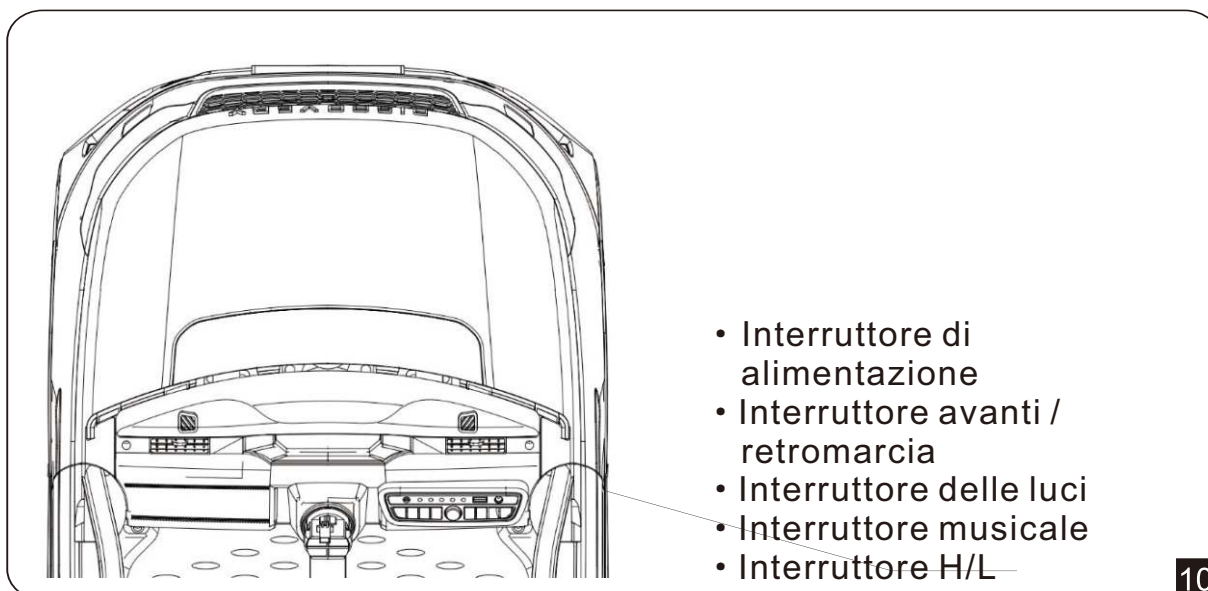

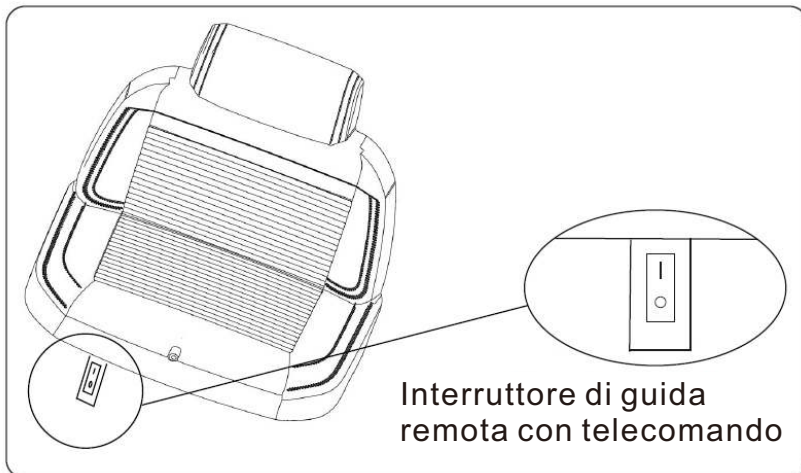

Per prima cosa rimuovere il sedile.

Quindi, utilizzare un cacciavite o un altro strumento per rimuovere la copertura di plastica attorno al pulsante.

Infine, passare dal controllo telecomandato alla guida manuale tramite i pulsanti. Premere sul lato O per passare alla funzione di guida manuale.

Premere sul lato I per passare alla funzione di controllo remoto con telecomando.

NOTA: quando si passa alla funzione di guida manuale, il telecomando non può essere utilizzato, né si può eseguire la connessione del telecomando al veicolo. Pertanto, quando si esegue la connessione del telecomando al veicolo, è necessario prima portare questo interruttore su I, quindi procedere con operazione di connessione del telecomando al veicolo.

ISTRUZIONI SULL'USO DELLE FUNZIONI

Descrizione delle funzioni sul cruscotto

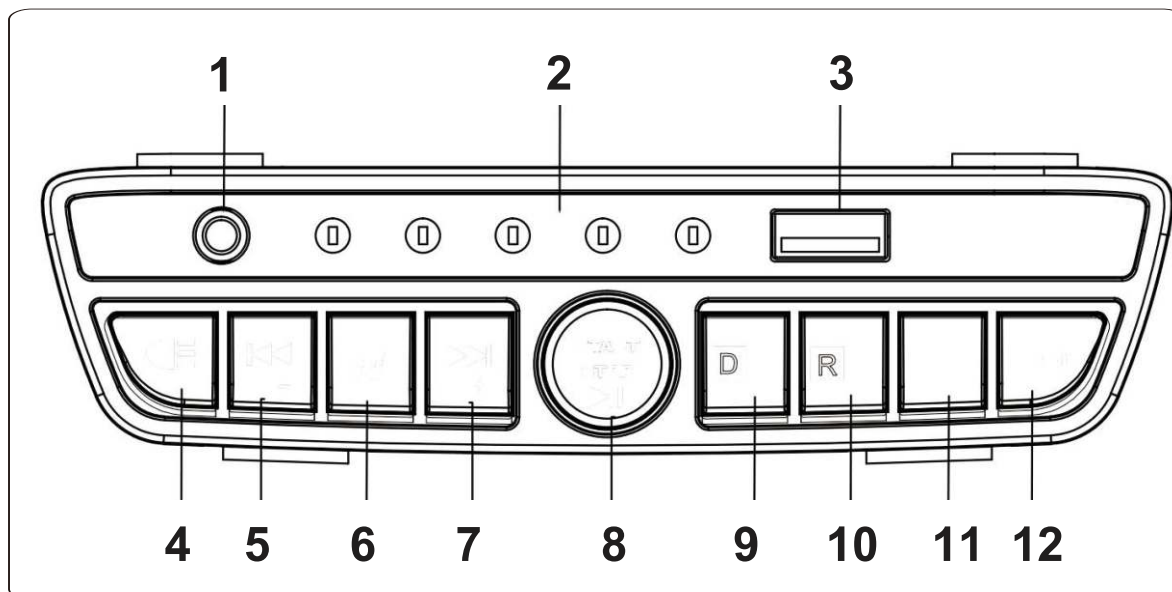

- | | |
|-----------------------------------|-----------------------------------|
| 1. AUX | 7. Prossima Canzone/Volume+ |
| 2. LED del livello di volume | 8. Pulsante Accensione/Pausa/Play |
| 3. Presa | 9. Pulsante marcia in avanti |
| 4. Pulsante delle luci | 10. Pulsante retromarcia |
| 5. Canzone precedente/Volume- | 11. Pulsante velocità' H/L |
| 6. Pulsante riproduzione musicale | 12. Pulsante modalità |

Indicazioni per la ricarica

Quando il display del livello di carica mostra un livello basso, caricare la batteria in tempo. Individuare la presa di ingresso per la ricarica sotto il sedile; Collegare la spina del caricatore alla presa di ingresso; Collegare la spina del caricatore a una presa a muro. La batteria inizierà a caricarsi. (Fare riferimento alla FIG 11)



⚠ AVVERTENZA!

Questo giocattolo deve essere collegato esclusivamente ad apparecchiature con uno dei seguenti simboli.

 or 

⚠ AVVERTENZA!

Prodotto dotato di PROTEZIONE DELLA RICARICA: Durante la ricarica, tutte le funzioni verranno interrotte!

FUNZIONAMENTO DEL TELECOMANO

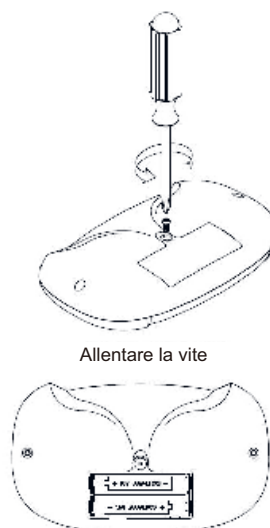
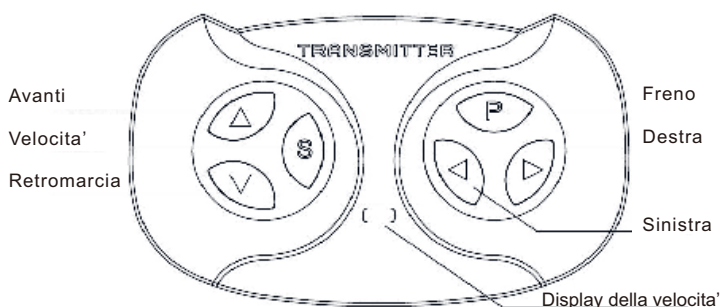

AVVERTENZA !

Il telecomando non è un giocattolo. È consentito l'uso solo da parte di adulti e non deve essere utilizzato da bambini. È sempre necessaria la stretta supervisione di un adulto. Il raggio di ricezione può variare in modo significativo in base alle condizioni atmosferiche, alla batteria e ad altre condizioni ambientali.

Passo 1: Aprire il coperchio del vano batterie del telecomando e inserire 2 batterie AAA (1,5 V).;

Passo 2: Spegnerne l'interruttore di alimentazione sulla macchina giocattolo;

Passo 3: Tenere premuti contemporaneamente i pulsanti Marcia Avanti e Retromarcia, il display della velocità lampeggerà. Attendere un momento, la spia rossa del display della velocità smetterà di lampeggiare, il collegamento è riuscito.

Pulsante della velocità:

Una spia rossa per la velocità bassa, due spie rosse per la velocità media, tre spie rosse per la velocità alta.

Pulsante del freno: premere questo pulsante per arrestare la macchina, la spia rossa della velocità lampeggerà. Premere nuovamente il pulsante del freno e la macchina riprenderà a funzionare.



Avvertenza di sicurezza della batteria

- Le batterie possono essere ricaricate solo sotto la supervisione di un adulto.
- Le batterie ricaricabili devono essere estratte dal veicolo prima della ricarica. Non è possibile combinare diversi tipi di batterie o batterie vecchie e nuove.

Le batterie devono essere posizionate secondo polarità corretta.

- Le batterie scariche devono essere rimosse dal veicolo.
- I terminali di alimentazione non devono essere cortocircuitati.
- Non utilizzare batterie a secco.
- Le batterie non ricaricabili non devono essere ricaricate;

Quando si utilizza il telecomando, l'interruttore a pedale del prodotto non funziona; quando il telecomando è scollegato è possibile utilizzare l'interruttore a pedale.

GUIDA ALLA RISOLUZIONE DEI PROBLEMI

12. Malfunzionamento e soluzione

Tipo di malfunzionamento	Tipo di analisi e cause	Soluzioni
La macchina non si muove	Il livello di carica della batteria è al di sotto del livello normale. Protezione del circuito elettrico. La vite sulle ruote è caduta. Il connettore della batteria è caduto. La batteria è danneggiata. L'apparecchiatura elettrica è danneggiata. Il motore è danneggiato.	Caricare la batteria. Aspetta un momento. Stringere nuovamente la vite. Aprire di nuovo. Sostituire la batteria. Portare in riparazione. Contattare il venditore.
La batteria non può essere ricaricata.	Il connettore della batteria è caduto. Il caricatore è spento. Il caricatore è danneggiato.	Collegarlo di nuovo. Collegarlo di nuovo. Sostituire il caricatore.
La distanza percorsa per carica è breve.	La batteria non è completamente carica. La batteria è vecchia.	Caricare nuovamente la batteria. Sostituire la batteria.
Vengono emessi rumore e calore quando si carica la batteria.	Reazione chimica.	È normale.
La velocità è bassa.	La batteria è vecchia. La batteria è scarica. Sovraccarico di peso. Guida su strada sconnessa.	Sostituire la batteria. Ricaricare nuovamente la batteria. Alleggerire il peso fino a meno di 30Kg. Guidare su strade pianeggianti.
	La scatola del cambio è rotta.	Portare in riparazione.
La macchina trema quando marcia in avanti.	Collegamento incorretto dei cavi del connettore del motore. Guasto nel motore.	Collegare bene i fili. Portare in riparazione.
Guida senza musica.	Batteria nel volante scarica.	Ricaricare la batteria.
Se non riuscite a risolvere il problema, siete pregati di contattarci.		

PROMEMORIA

13. Gentile promemoria

- Non utilizzare mai su strade, vicino a veicoli a motore, su o vicino a pendenze o gradini ripidi, piscine o altri specchi d'acqua; indossare sempre le scarpe e non consentire mai a più di un bambino alla volta.
- Non sovraccaricare. Il carico massimo è di 25Kg.
- Non cambiare da “Marcia Avanti” a “Retromarcia” durante l'avanzamento del veicolo.
- Non cambiare il cavo o il modello del caricatore.
Tenere il telecomando e la macchina telecomandata lontano da pioggia e fuoco.
- Quando la macchina incontra un ostacolo, si fermerà. La macchina avanzerà nuovamente quando l'ostacolo verrà rimosso.
- Non guidare la macchina in acqua. Non versare acqua o liquidi nella macchina.
- Non guidare la macchina in locali interni per proteggere i bambini e i mobili.
- Quando la batteria è scarica, la macchina andrà dritta in avanti, ma non andrà a destra o a sinistra.
- Quando la macchina non avanza o trema, è necessario sostituire immediatamente una nuova batteria.
- Si prega di spegnere la macchina non in uso. Se la macchina non viene utilizzata a lungo, scollegare il connettore della batteria.

PROMEMORIA PER LA RICARICA

14. Gentile promemoria per la ricarica

1. Prima del primo utilizzo è necessario caricare la batteria per 8-12 ore.
2. Collegare il connettore del caricatore al connettore della batteria, quindi inserire il caricatore nella spina.
3. Dopo ogni utilizzo o una volta al mese ricaricare almeno 8-12 ore, al massimo 20 ore.
4. Non ricaricare la batteria per più di 20 ore per evitare il surriscaldamento del caricatore.
5. È normale che il caricatore e la batteria si riscaldino durante la ricarica. (sotto i 60°C)
6. Per proteggere il caricatore, la batteria e il circuito elettrico, utilizzare il caricatore e la batteria forniti dal venditore.
7. Il terminale di collegamento non deve essere cortocircuitato.
8. Caricare la batteria almeno una volta al mese quando la macchina non viene utilizzata a lungo.
9. La batteria deve essere ricaricata da adulti.
10. Quando la macchina è in carica, la spia del caricatore diventa rossa. Quando è completamente carica, la spia del caricatore diventa verde.

Avvertenza!

1. Per ridurre il rischio di lesioni personali, è necessaria la supervisione di un adulto.
2. Non utilizzare mai su strade, vicino a veicoli a motore, su o vicino a pendenze o gradini ripidi, piscine o altri specchi d'acqua; indossare sempre le scarpe e non consentire mai a più di un bambino alla volta.
3. Non utilizzare il traffico.
4. Questo prodotto è progettato per essere usato da bambini.
5. Questo giocattolo contiene batterie non sostituibili
6. Conservare questo manuale per riferimenti futuri poiché contiene informazioni importanti.

MANUTENZIONE

Manutenzione del caricatore e della batteria:

1. Estrarre prima il sedile e svitare il coperchio del vano batteria, infine estrarre o inserire la batteria, quindi avvitare il coperchio del vano batteria, infine riposizionare il sedile e avvitare il bullone.
2. Deve essere ricaricata sotto supervisione di un adulto.
3. I poli della batteria devono essere collegati correttamente (rosso con rosso, nero con nero)
4. Non deve essere cortocircuitata.

Istruzioni d'uso della batteria:

- 1 Utilizzare due batterie da 1,5 VAAA.
2. Aprire il coperchio del vano batterie e inserire due batterie da 1,5VAAA. Chiudere il coperchio; rimuovere la batteria allo stesso modo.
3. Per caricare, è necessario utilizzare batterie ricaricabili.
4. Deve essere ricaricata sotto supervisione di un adulto.
5. Non utilizzare insieme batterie di tipo diverso o batterie nuove e vecchie.
6. I poli della batteria devono essere collegati direttamente.
7. Le batterie vecchie o scariche devono essere rimosse dalla macchina.
8. Non deve essere cortocircuitata.

Manutenzione:

1. Prima dell'installazione, assicurarsi che le parti siano tutte presenti. In caso di domande, non esitate a contattarci.
2. Assicurarsi che ogni parte sia presente durante l'installazione e l'utilizzo.
3. Si prega di pulire regolarmente il prodotto.
4. Non danneggiare l'apparecchiatura elettrica.
5. Si prega di controllare e mantenere la macchina per la sicurezza dei bambini.

AVVERTENZA

Avvertenza!

Le istruzioni indicano che il trasformatore, l'alimentatore o il caricatore utilizzati con il giocattolo elettrico devono essere regolarmente esaminati per eventuali danni al cavo di alimentazione, alla spina, all'alloggiamento o ad altre parti e, in caso di danni, non devono essere utilizzati fino a quando il danno non è stato riparato.

Avvertenza!

Il giocattolo deve essere utilizzato con cautela poiché è necessaria abilità per evitare cadute o collisioni che possano causare lesioni al guidatore o a terzi.

Avvertenza!

- Le batterie non ricaricabili non devono essere ricaricate;
- Le batterie ricaricabili devono essere caricate solo sotto la supervisione di un adulto;
- Non mescolare tipi diversi di batterie o batterie nuove e usate;
- Le batterie devono essere inserite secondo la polarità corretta;
- Le batterie scariche devono essere rimosse dal giocattolo;
- I terminali di alimentazione non devono essere cortocircuitati;

In caso di dubbio, si prega di contattare il nostro centro assistenza clienti.
I nostri dettagli di contatto sono di seguito:

 0039-0249471447

 clienti@aosom.it

IMPORTATO DA:
AOSOM Italy srl
Centro Direzionale Milanofiori
Strada 1 Palazzo F1
20057 Assago (MI)
P.I.: 08567220960
FATTO IN CINA

