

AIYAPLAY

IN240600184V01_UK

370-336V70

Electric Ride-On



3-6
years



CAUTION:

- This package contains small parts
- Adult assembly required
- Remove all plastic bags and package ties prior to giving to children
- Protective equipment recommended
- Not to be used in traffic
- Keep this instructions for future reference



WARNING

**ADULT ASSEMBLY
REQUIRED.**









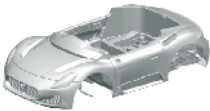

"Maserati logo and model designations are registered trademarks of exclusive propriety of Maserati S.p.A. Under license of Maserati S.p.A. All rights reserved." which the Licensee must always place on Licensed Products as well as on materials and packages relating to the latter.

Installation & operation Manual

I.SPECIFICATION.

Suitable Ages	3-6 years
Product Dimensions	105x65.5x42 cm
Maximum Weight	25 kgs
Speed	3-5km/h
Motor	30W
Charger	DC12V500mA
Battery	12V4.5AH
Remote Control	2.4G one to one function
Remote Control Batteries	2XAAA Size(not included)
Steering Wheel Batteries	2XAA Size(not included)
Operating Ambient Temperature	0-40°C

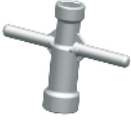
II.Components List.

<p>1.Body 1pc</p> 	<p>2.Steering wheel 1pc</p> 	<p>3.Windshield 1pc</p> 
<p>4.Rear-view mirror 2pcs</p> 	<p>5.Front wheel 2pcs</p> 	<p>6.Rear wheel 2pcs</p> 
<p>7.Seat 1pc</p> 	<p>8.Wheel cap 4pcs</p> 	<p>9.Tool 2pcs</p> 
<p>10.Charger 1pc</p> 	<p>11.Remote control 1pc</p> 	

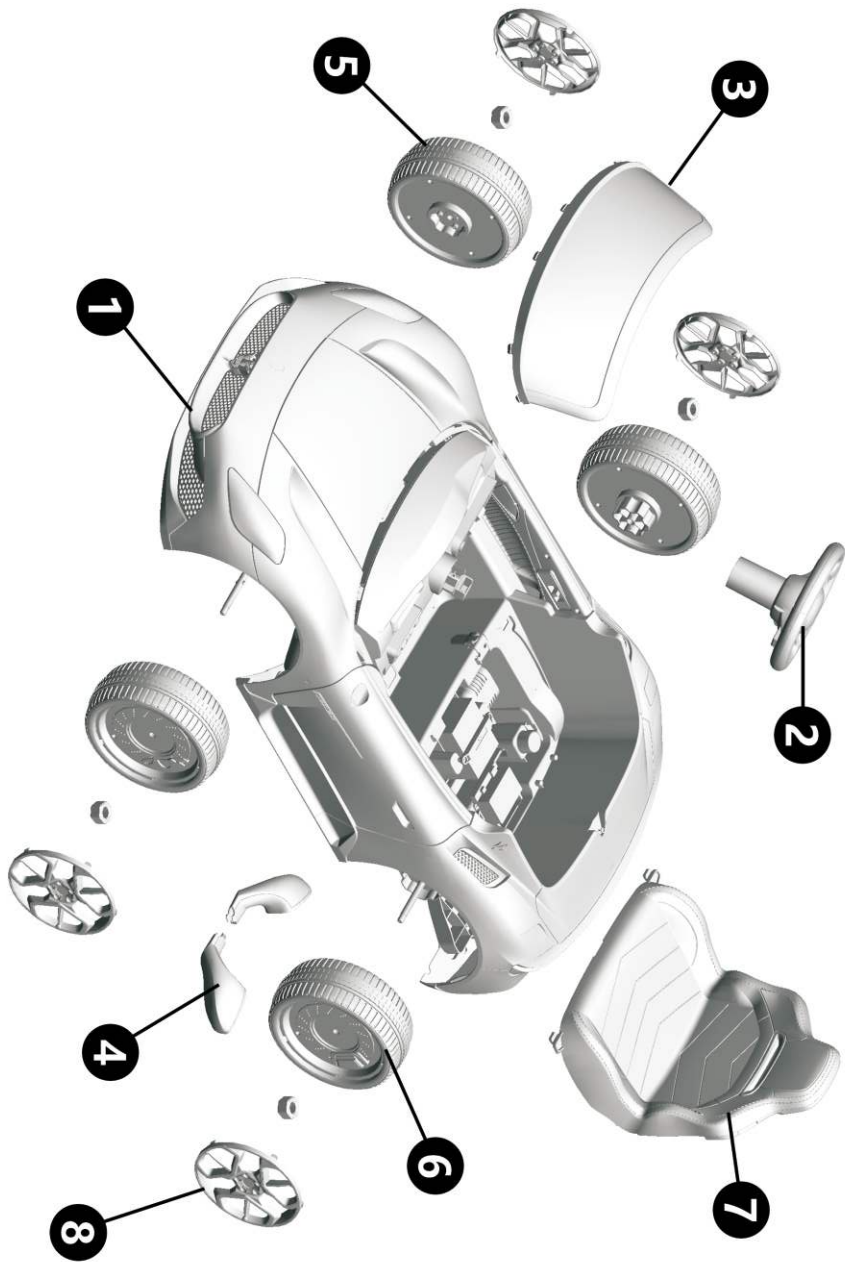

III.Assembly Instructions.

<Step1>

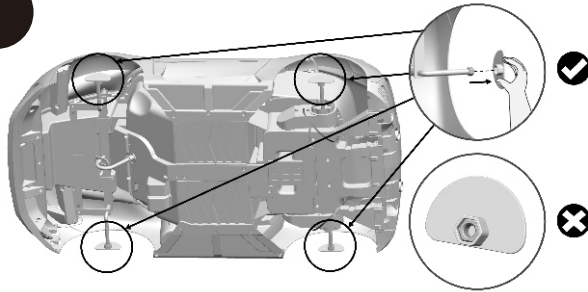

1.Take out the protect sleeves,make sure the nuts stay in the axle.

<Step2>

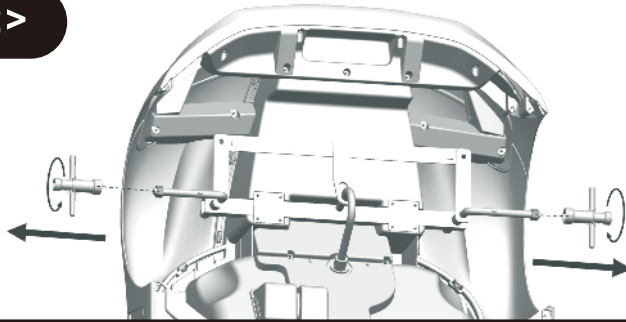

2.Turn over the body,release the two nuts with the tools provided.

<Step3>

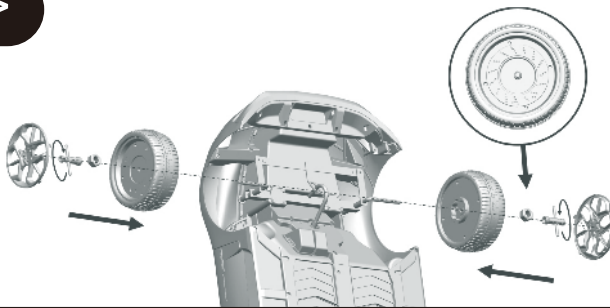

3.Insert the two front wheels first and tighten two nuts by the tools provided,then cover the wheel caps.

<Step4>

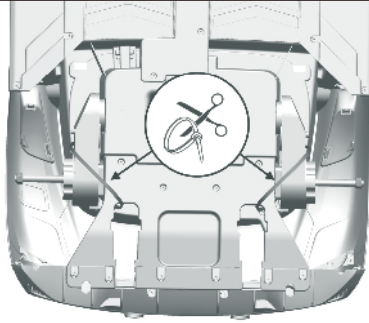

4. Cut the ties.

<Step5>

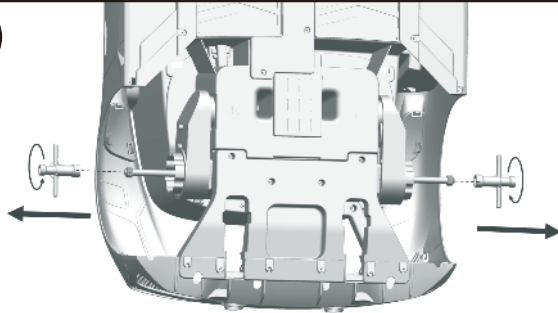

5. Release the two nuts with the tools provided.

<Step6>

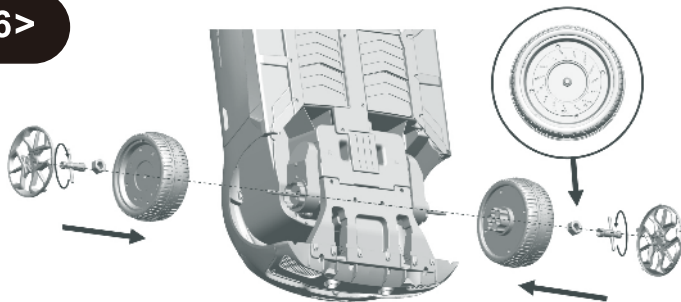

6. Insert the two rear wheels and tighten two nuts by the tools provided, then cover the wheel caps

<Step7>

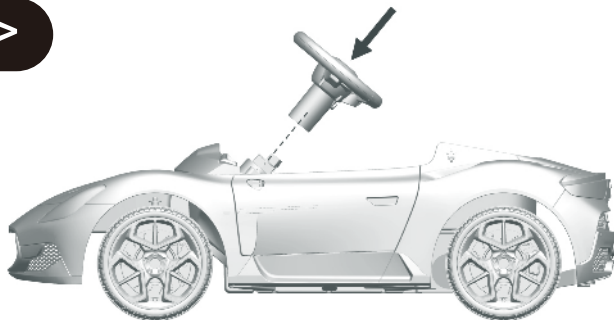

7.Press the button and insert the steering wheel.

<Step8>

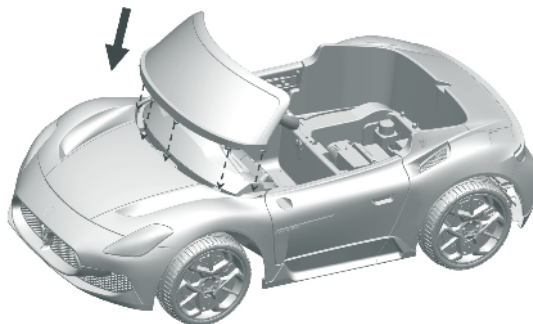

8.Insert the windshield,make sure it is firmly fixed.

<Step9>

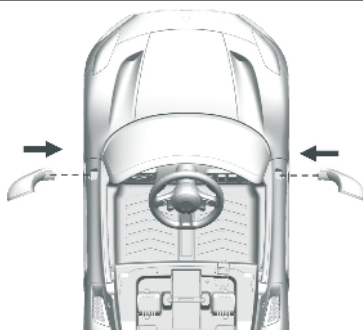

9.Insert the two rear-view mirrors,make sure it is firmly fixed.

<Step 10>

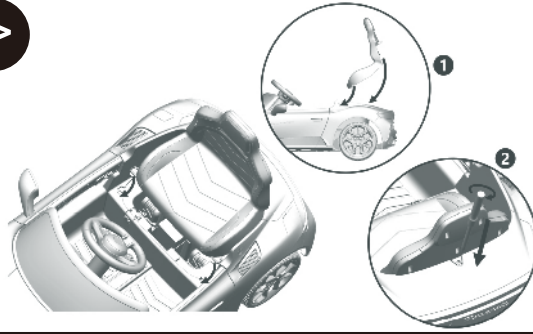

10. Place the seat into the car body, then tighten by the screw with a screwdriver (not included).

<Step 11>

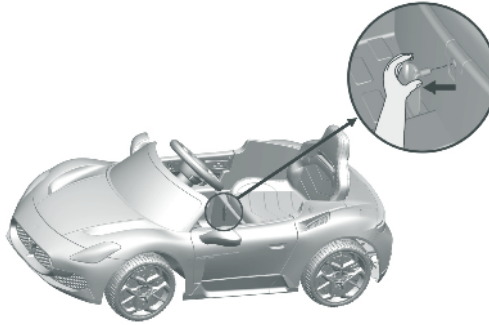

11. Let the battery power on by PULL OUT the key.

IV. BATTERY CHANGE

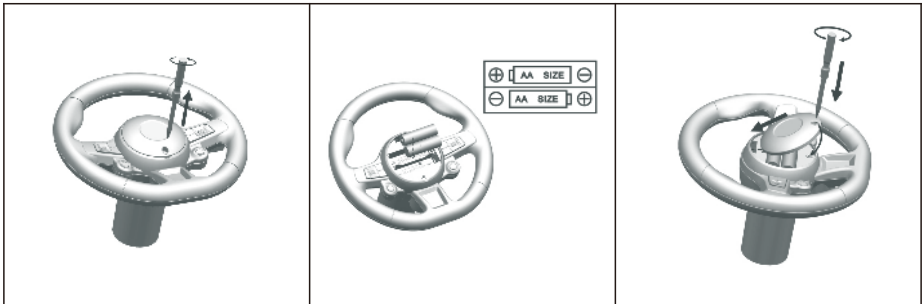

V.Function and Operation.

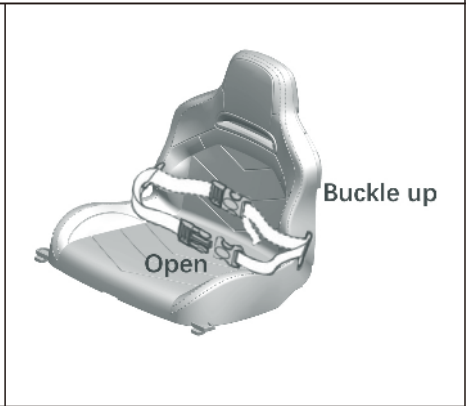
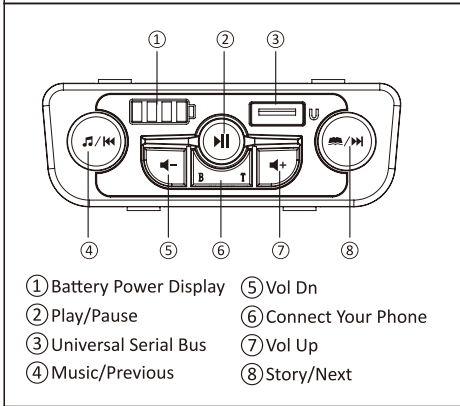
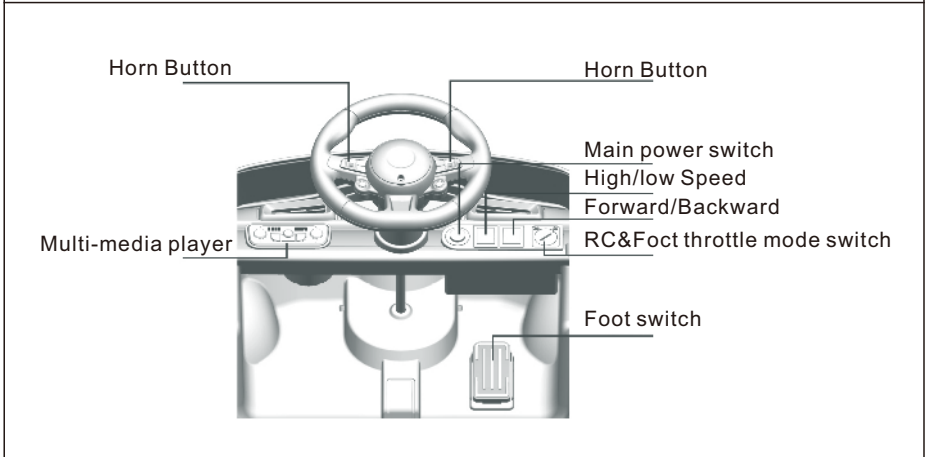
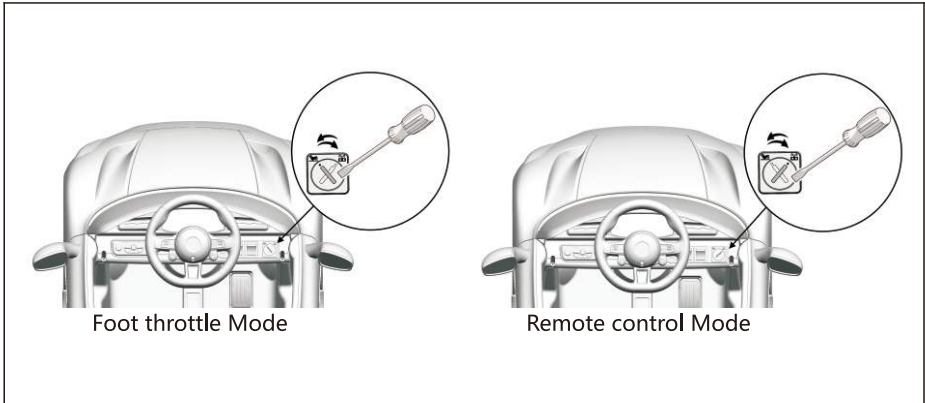

VI.Charging the Drive Battery.

1. The charging socket is located at the lower part of the car seat.
2. Only battery and charger which are provided or recommended can be used only.
3. Please do not play with the charger and battery because they are not toys.
4. The battery charging operation is to be carried out only by adults.
5. The battery shall be fully charged before first use; the battery charging time shall be 9-10 hours and can not exceed 15 hours
6. It is normal for battery and charger to feel warm during charging.

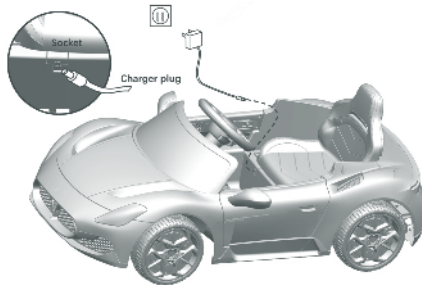

VII.Simple Problem Diagnostic.

Defective conditions	Key points of inspection
1. The car can not be driven.	1) Ensure the power switch, all plugs of the control plate under the seat, and the battery terminal line are properly inserted.
	2) Ensure the over current protector, when the car is over loaded or blocked, the over current protector automatically disconnects the circuit to protect the motor and controlling IC board.
	3) Check whether the car has been stored for a long time and its battery is not charged on time.
	4) If the remote control cannot start the car, please check whether the remote control code-matching function is normally operated.
	5) Check whether the remote control battery power is low.
2. Music sound is distorted or silent	Check whether the battery has enough power, otherwise charge fully.

VIII.WARNING.

1.Battery warning:

- 1) When storing the car for long period of time, charge the battery until full then turn off the power switch. The battery should be recharged once every other month, or may otherwise have a shorter life span and risk deteriorating.
- 2) When installing the battery, it is important that the positive and negative poles are correctly connected. Short circuiting of positive and negative poles may result in damaging the toy.

Battery warning:

- 1) Product needs to be operated with two DC 1.5V AAA batteries (not included) and two DC 1.5V AA batteries(not included).
- 2) Battery charging is recommended only to be done by adults.
- 3) Rechargeable batteries charging operation can be carried out only by adults.
- 4) Non-rechargeable batteries cannot be charged.
- 5) The rechargeable batteries can be charged only after being taken out from the remote control battery compartment.
- 6) Please do not mix different types of batteries or used batteries and new batteries.
- 7) If product will be stored for a long time, it is recommended to remove batteries from battery compartment.
- 8) Over used batteries should be removed from toy.

2. Product warning:

- 1) There may be potential sharp edges, sharp points or small parts before the assembly of this product, and therefore this product shall be assembled by the adult.
- 2) To avoid suffocation, keep the plastic bag away from children. Dispose of all bags immediately.
- 3) Children shall use the car under adult guidance and supervision to prevent risk of injury.
- 4) The car is suitable for being driven on the flat ground and strictly prohibited to be driven in dangerous places such as public roads, slope and near swimming pool to prevent traffic and drowning accidents.
- 5) Please put on shoes and take protective measures before use, such as fastening the safety belt and putting on the helmet, gloves, knee pads, etc.
- 6) Not suitable for children under 36 months as parts may fall off when used improperly.
- 7) Regularly check whether the battery, charger, wire, plug, casing and other parts are damaged; if the damage occurs, please cease to use this product until it has been repaired.
- 8) This product is only allowed to be used by one child; the maximum load is 30kg, overload is not allowed.
- 9) Keep away from fire.
- 10) The product instructions shall be kept as they contain important information.

IX. Remote Control Instructions.

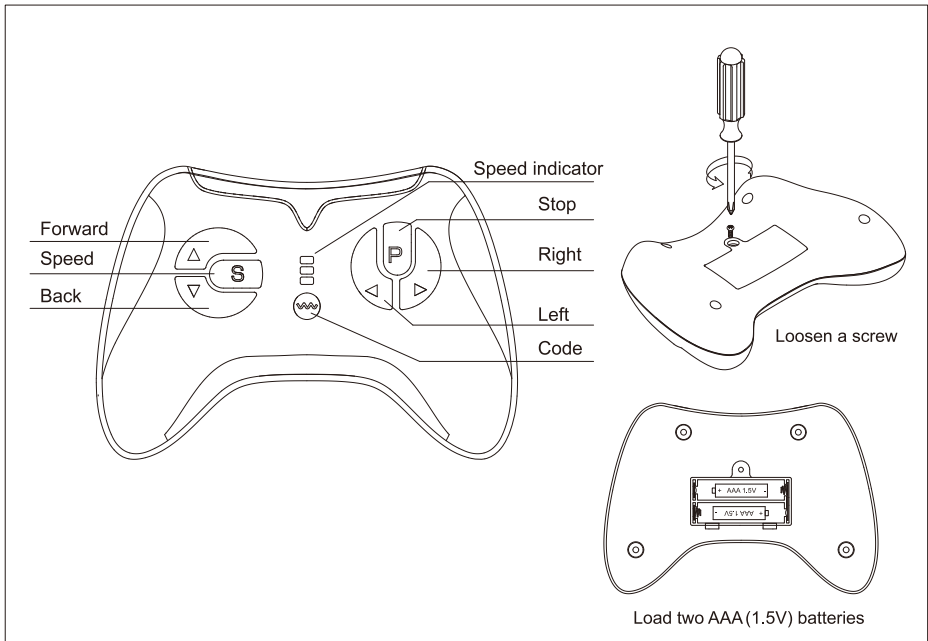

Operation manual: For the first time to use Need to frequency bind.

For the first time need to code, this product has a memory function, replacement battery next time, you do not need to match the code Once again.

- ① Long press "M" button more than three seconds, until the first LED lights flashing.
- ② Open body power, first a long bright LED turns on the success of the code.
- ③ Remote control 10 seconds without operating automatic standby, press any key to wake up.
- ④ Key Description: "▲" Forward, "▼" Back, "◀" Left, "▶" Right, "S" Speed, "P" Stop.

Press the "S" key to set the speed, a light is low, two lights for medium-speed, three lights for high-speed, Press the "P" key to keep the brakes, the indicator full flash, press the brake button again to lift the brake.

 The remote controller only can be used with adult's guidance

3. WARNING:



Adult supervision required to reduce the risk of injury;
Strictly forbidden to use on roadways, near motor vehicles, slopes or swimming pools and areas where there is water;
Please wear shoes when operating vehicle;
Can only be used by one person at a time;
Keep away from children before assembled as there may be sharp edges points or small parts.
Adult assembly required.
A reminder that the toy should be used with caution since skill is required to avoid falls or Collisions causing injury to the user or third parties.



Do not mix alkaline battery, standard (carbon–zinc) battery or rechargeable (nickel–cadmium) battery.



Protective equipment should be worn. Not to be used in traffic.



This product is not suitable for children under 3 years of age due to its maximum speed.

X. Care and Maintenance

- 1) Regularly wipe and clean it with a piece of cloth.
- 2) The rotating parts of the car should be checked regularly to determine whether any foreign matter obstructs the rotation and to keep lubricating state of normal operation.

AIYAPLAY

IN240600184V01_FR

370-336V90

Véhicule Électrique pour Enfants



3 à 6
ans



0-3



ATTENTION :

- Ce paquet contient de petites pièces.
- Assemblage par un adulte requis
- Retirez tous les sacs en plastique et les attaches d'emballage avant de donner le produit aux enfants.
- Équipement de protection recommandé
- Ne pas utiliser dans la circulation
- Conservez ces instructions pour référence ultérieure.

ATTENTION ASSEMBLAGE PAR UN ADULTE REQUIS.











"Le logo Maserati et les désignations des modèles sont des marques déposées, propriété exclusive de Maserati S.p.A. Sous licence de Maserati S.p.A Tous droits réservés." que le licencié doit toujours apposer sur les produits sous licence ainsi que sur les matériaux et emballages relatifs à ces derniers.

Manuel d'installation et d'utilisation

I. SPÉCIFICATIONS

Âges recommandés :	3 à 6 ans
Dimensions du produit	105*65,5*42cm
Poids maximum	25kg
Vitesse	3-5km/h
Moteur	30W
Chargeur	DC 12V 500MA
Batterie	12V 4,5AH
Télécommande	Fonction 2,4G un à un
Piles pour la Télécommande	2* Taille AAA (non incluses)
Piles pour le Volant	2* Taille AA(non incluses)
Température ambiante de fonctionnement	0-40°C

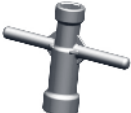
II. Liste des parties

1. Carrosserie 1pc 	2. Volant 1pc 	3. Pare-brise 1pc 
4. Rétroviseurs 2pcs 	5. Roue avant 2pcs 	6. Roue arrière 2pcs 
7. Siège 1pc 	8. Capuchon de roue 4pcs 	9. Outil 2pcs 
10. Chargeur 1pc 	11. Télécommande 1pc 	

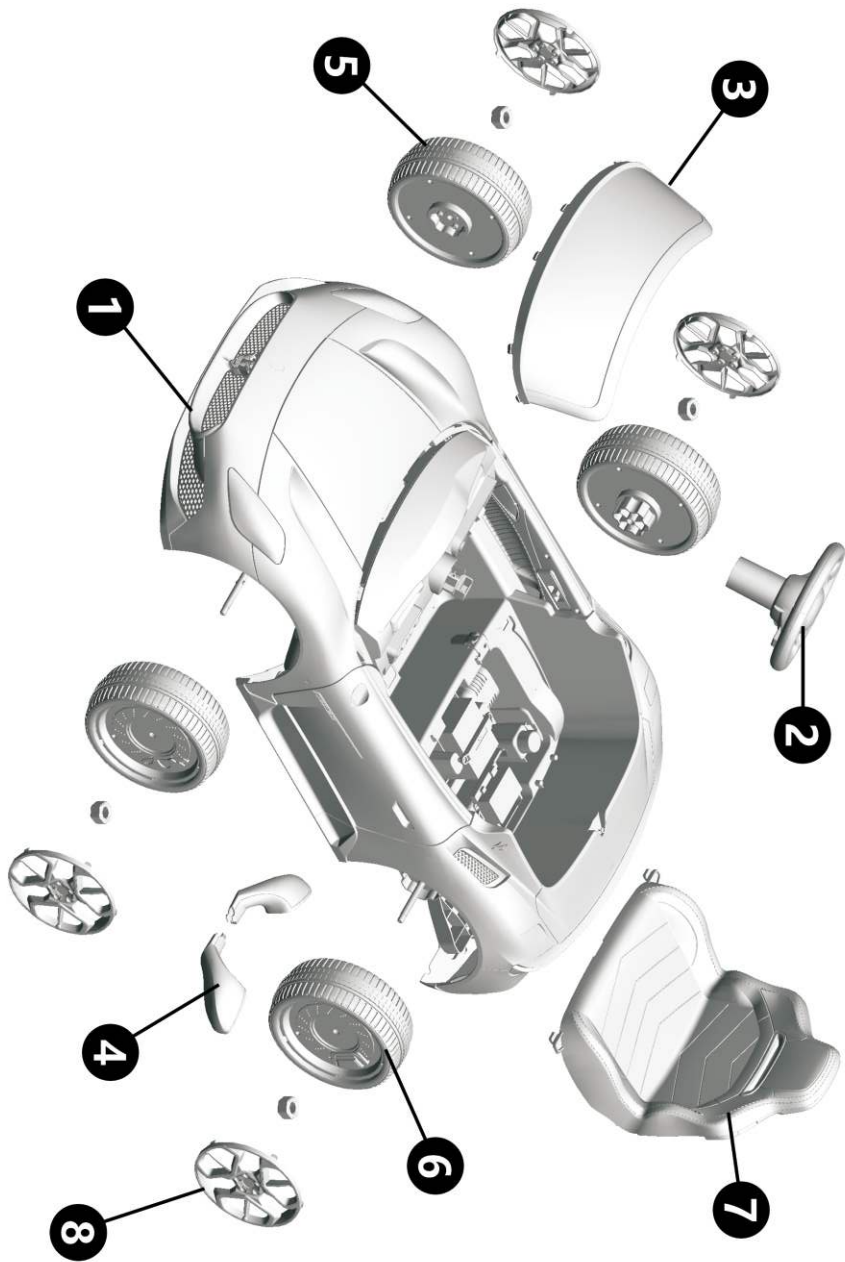

III. Instructions de Montage

<Étape 1>

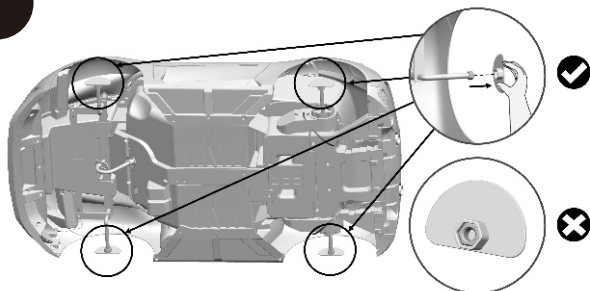

1. Retirez les manchons de protection, assurez-vous que les écrous restent sur l'axe.

<Étape 2>



2. Retournez la carrosserie de la voiture, relâchez les deux écrous avec les outils fournis.

<Étape 3>

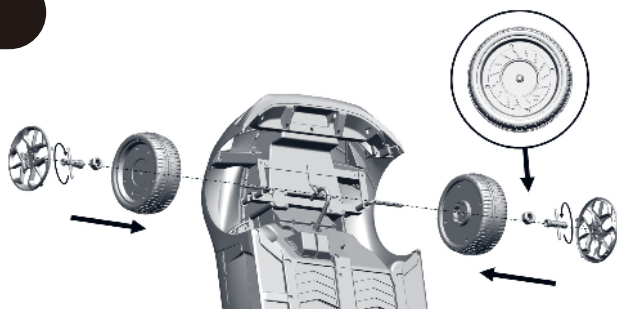

3. Insérez d'abord les deux roues avant et serrez les deux écrous avec les outils fournis, puis couvrez avec les capuchons de roue.

<Étape 4>

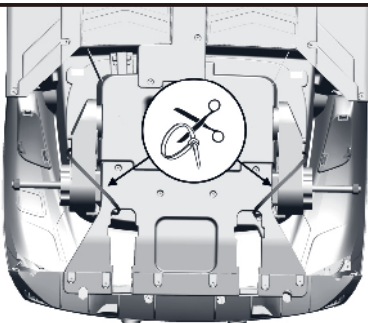

4. Coupez les liens.

<Étape 5>

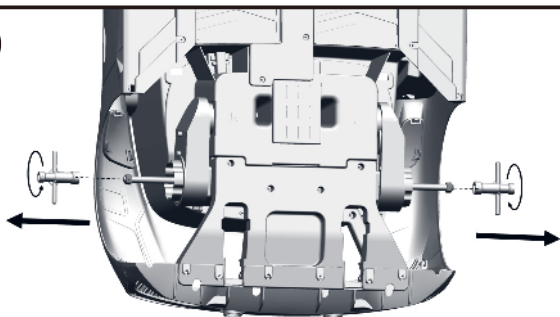

5. Relâchez les deux écrous avec les outils fournis.

<Étape 6>

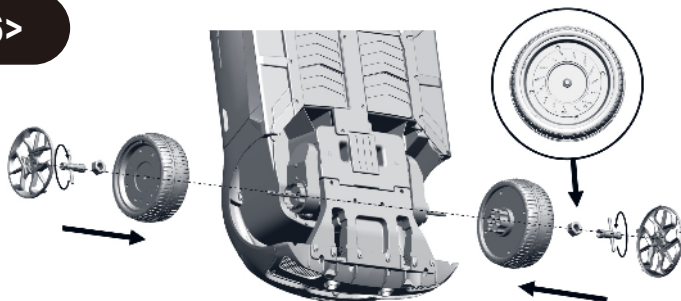

6. Insérez les deux roues arrière et serrez les deux écrous avec les outils fournis, puis couvrez avec les capuchons de roue.

<Étape 7>

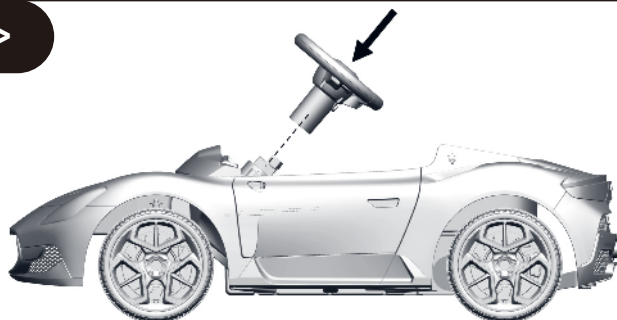

7. Appuyez sur le bouton et insérez le volant.

<Étape 8>

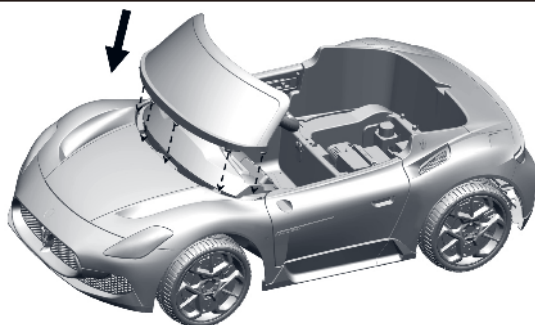

8. Insérez le pare-brise, assurez-vous qu'il est fermement fixé.

<Étape 9>

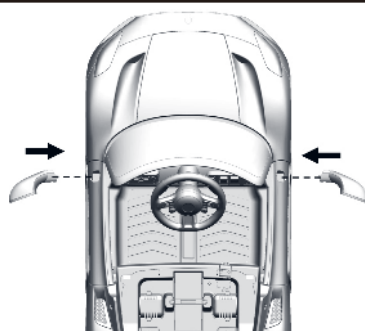

9. Insérez les deux rétroviseurs, assurez-vous qu'ils sont fermement fixés.

<Étape 10>

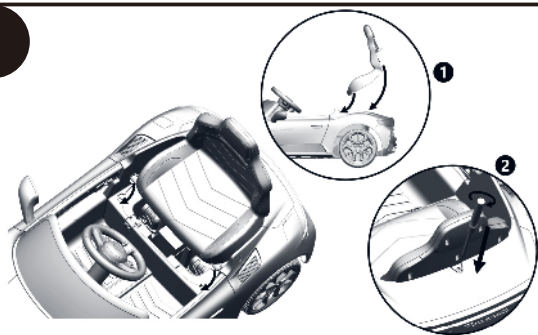

10. Placez le siège dans la carrosserie de la voiture, puis serrez avec la vis à l'aide d'un tournevis (non inclus).

<Étape 11>

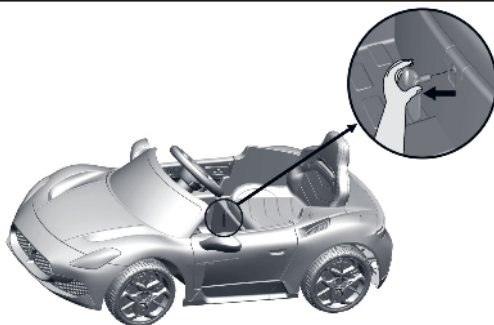

11. Activez la batterie en TIRANT la clé.

IV. Changement de batterie

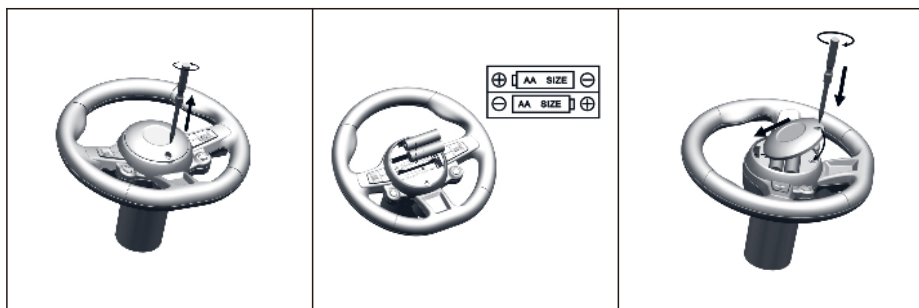

V.Fonction et utilisation.

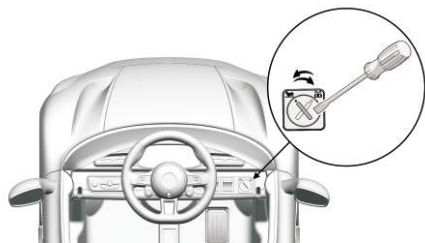

Mode Accélérateur au Pied

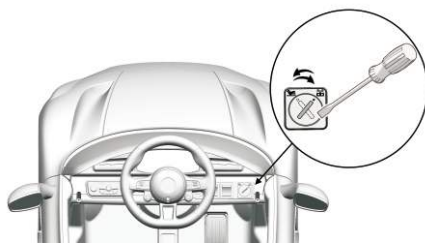

Mode Télécommande

Bouton de klaxon

Bouton de klaxon

Lecteur Multimédia

Interrupteur Principal

Vitesse Haute/Basse

Avant/Arrière

Commutateur Mode RC & Accélérateur au Pied

Pédale de commande

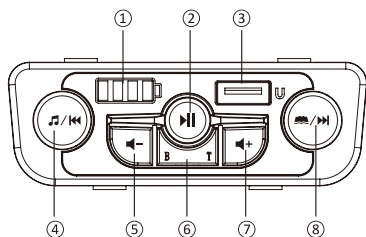
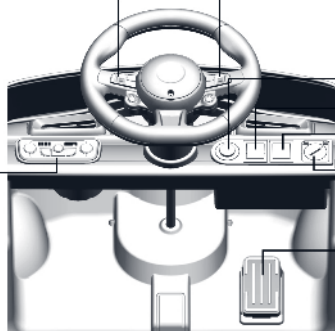

- | | |
|--|-----------------------|
| ① Affichage de la puissance de la batterie | ⑤ Volume Bas |
| ② Lecture/Pause | ⑥ Connexion Téléphone |
| ③ Port USB Universel | ⑦ Volume Haut |
| ④ Musique/Précédent | ⑧ Arrêt/Suivant |

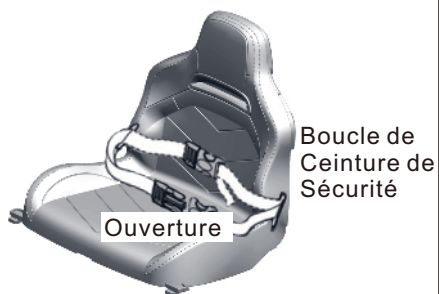

Boucle de Ceinture de Sécurité

Ouverture

VI. Chargement de la batterie de conduite

1. La prise de chargement se trouve sous le siège de la voiture.
2. Seules les batteries et chargeurs fournis ou recommandés doivent être utilisés.
3. Veuillez ne pas jouer avec le chargeur et la batterie car ce ne sont pas des jouets.
4. L'opération de chargement de la batterie doit être effectuée uniquement par des adultes.
5. La batterie doit être complètement chargée avant la première utilisation ; le temps de chargement de la batterie doit être de 9 à 10 heures et ne peut pas dépasser 15 heures.
6. Il est normal que la batterie et le chargeur soient chauds pendant la charge.

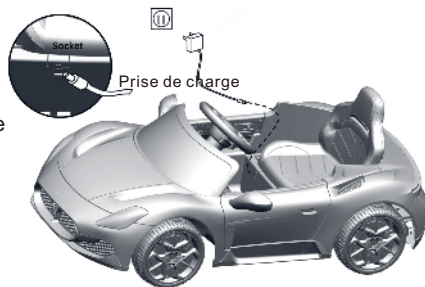

VII. Diagnostic de Problèmes Simples

Conditions Défectueuses	Points Clés d'Inspection
1. La voiture ne peut pas être conduite.	1) Assurez-vous que l'interrupteur principal, tous les branchements de la plaque de contrôle sous le siège et la ligne de borne de la batterie sont correctement insérés.
	2) Vérifiez le protecteur contre les surintensités, qui se déconnecte automatiquement du circuit pour protéger le moteur et la carte de contrôle IC en cas de surcharge ou de blocage.
	3) Vérifiez si la voiture a été stockée pendant longtemps et si sa batterie n'a pas été chargée à temps.
	4) Si la télécommande ne peut pas démarrer la voiture, vérifiez si la fonction de codage de la télécommande fonctionne normalement.
	5) Vérifiez si la puissance de la batterie de la télécommande est faible.
2. Le son de la musique est déformé ou silencieux	Vérifiez si la batterie a suffisamment de puissance, sinon chargez-la complètement.

VI. AVERTISSEMENT

1. Avertissement concernant la batterie :

- 1) Lorsque vous rangez la voiture pendant une longue période, chargez la batterie à pleine capacité puis éteignez l'interrupteur d'alimentation. La batterie doit être rechargée tous les deux mois, sinon elle pourrait se détériorer plus rapidement.
- 2) Lors de l'installation de la batterie, assurez-vous que les pôles positifs et négatifs sont correctement connectés. Un court-circuit peut endommager le jouet.

Avertissement concernant la batterie :

- 1) Le produit doit être utilisé avec deux piles AAA DC 1,5V (non incluses) et deux piles AA DC 1,5V (non incluses).
- 2) La charge des batteries est recommandée uniquement sous la surveillance d'un adulte.
- 3) L'opération de charge des batteries rechargeables doit être effectuée par un adulte.
- 4) Les batteries non rechargeables ne doivent pas être chargées.
- 5) Les batteries rechargeables doivent être retirées du compartiment des batteries de la télécommande pour être chargées.
- 6) Ne mélangez pas différents types de batteries ou des batteries usagées et neuves.
- 7) Si le produit doit être rangé pendant une longue période, il est recommandé de retirer les piles de leur compartiment.
- 8) Les batteries usées doivent être retirées du jouet.

2. Avertissement concernant le produit :

- 1) Ce produit pourrait présenter des arêtes vives, des pointes acérées ou de petites pièces avant d'être assemblé, c'est pourquoi il doit être assemblé par un adulte.
- 2) Pour éviter la suffocation, gardez les sacs en plastique loin des enfants. Disposez immédiatement de tous les sacs.
- 3) Les enfants doivent utiliser la voiture sous la supervision d'un adulte pour éviter les risques de blessures.
- 4) La voiture est conçue pour être utilisée sur un terrain plat et il est strictement interdit de la conduire dans des endroits dangereux tels que les routes publiques, les pentes ou près des piscines pour éviter les accidents de la route et de noyade.
- 5) Portez des chaussures et prenez des mesures de protection avant utilisation, telles que boucler la ceinture de sécurité et porter un casque, des gants, des genouillères, etc.
- 6) Non recommandé aux enfants de moins de 36 mois car des pièces peuvent se détacher lors d'une utilisation inappropriée.
- 7) Vérifiez régulièrement si la batterie, le chargeur, les fils, les prises, le boîtier et autres pièces sont endommagés ; en cas de dommage, cessez d'utiliser ce produit jusqu'à ce qu'il soit réparé.
- 8) Ce produit doit être utilisé par un seul enfant à la fois ; la charge maximale est de 30 kg, le surpoids n'est pas autorisé.
- 9) Tenir éloigné du feu.
- 10) Conservez les instructions du produit car elles contiennent des informations importantes.

IX. Instructions de la Télécommande

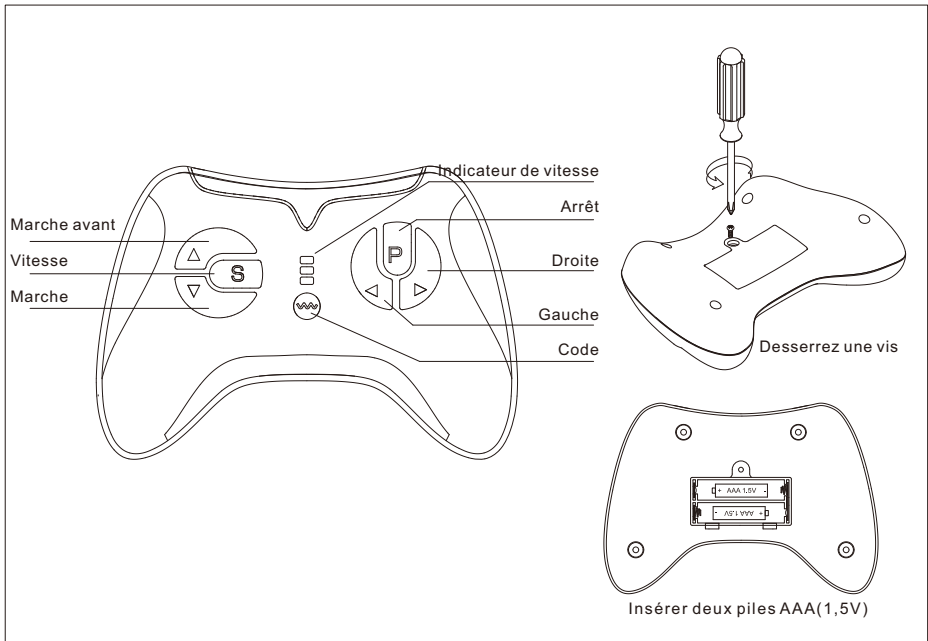

Manuel d'opération : Pour la première utilisation, il est nécessaire d'effectuer l'appariement de fréquence.

Pour la première utilisation, vous devez coder. Ce produit ayant une fonction mémoire, il n'est pas nécessaire de réappairier le code après un remplacement de batterie.

- ① Maintenez le bouton "M" appuyé plus de trois secondes, jusqu'à ce que la première LED clignote.
 - ② Allumez l'alimentation de la carrosserie, une longue LED lumineuse s'allume d'abord pour indiquer la réussite du code.
 - ③ Si la télécommande est inactive pendant 10 secondes, elle passe en mode veille automatique, appuyez sur n'importe quel bouton pour la réveiller. Instructions pour la télécommande.
 - ④ Description des touches : "▲" Avancer, "▼" Reculer, "◀" Gauche, "▶" Droite, "s" Vitesse, "P" Arrêt.
- Appuyez sur la touche "s" pour régler la vitesse, une lumière pour la basse vitesse, deux lumières pour la vitesse moyenne, trois lumières pour la haute vitesse.
 - Appuyez sur la touche "P" pour activer les freins, l'indicateur clignote complètement, appuyez à nouveau sur le bouton de frein pour relâcher le frein.



La télécommande doit être utilisée sous la surveillance d'un adulte.

3.ATTENTION



ATTENTION

Surveillance par un adulte requise pour réduire les risques de blessures.

Utilisation strictement interdite sur les voies publiques, près de véhicules motorisés, sur les pentes ou près des piscines et dans les zones où il y a de l'eau.

Port de chaussures obligatoire lors de l'utilisation du véhicule ; utilisation limitée à une personne à la fois.

Tenir éloigné des enfants avant l'assemblage, car il peut y avoir des bords tranchants, des pointes ou de petites pièces.

Assemblage par un adulte requis. Rappel : l'utilisation de ce jouet doit se faire avec prudence car des compétences sont nécessaires pour éviter les chutes ou collisions pouvant entraîner des blessures à l'utilisateur ou à des tiers.



ATTENTION

Ne pas mélanger des piles alcalines, des piles standard (carbone-zinc) ou des piles rechargeables (nickel-cadmium).



ATTENTION

Un équipement de protection doit être porté. Ne pas utiliser dans la circulation.



ATTENTION

Ce produit n'est pas recommandé aux enfants de moins de 3 ans en raison de sa vitesse maximale.

X. Entretien et Maintenance

- 1) Nettoyez régulièrement le véhicule avec un chiffon.
- 2) Vérifiez régulièrement les pièces rotatives pour détecter toute présence de corps étrangers pouvant entraver leur rotation et maintenir un état de lubrification adéquat pour un fonctionnement normal.

AIYAPLAY

IN240600184V01_IT

370-336V90

Macchina Giocattolo Elettrica



3-6
anni



ATTENZIONE:

- Questa confezione contiene parti di piccole dimensioni.
- Deve essere montata da un adulto.
- Rimuovere tutti i sacchetti di plastica e i lacci della confezione prima di consegnare il giocattolo ai bambini.
- Si consiglia di indossare dispositivi di protezione personale.
- Non utilizzare nel traffico.
- Conservare queste istruzioni per riferimenti futuri.

AVVERTENZA DEVE ESSERE ASSEMBLATA DA UN ADULTO.

"Il logo e le sigle dei modelli Maserati sono marchi registrati di proprietà esclusiva di Maserati S.p.A. Su licenza di Maserati S.p.A. Tutti i diritti riservati." che il Licenziatario deve sempre apporre sui Prodotti Licenziati nonché sui materiali e sulle confezioni di questi ultimi.

Manuale d'uso & di Installazione

I. SPEDIFICHE

Età Adatta	3-6 anni
Dimensioni Prodotto	105*65,5*42cm
Peso Massimo	25kg
Velocità	3-5km/h
Motore	30W
Caricatore	DC12V 500MA
Batteria	12V4,5AH
Telecomando	Dotato di funzione 2,4G di collegamento della frequenza.
Batterie del Telecomando	2*AAA(non inclusa)
Batterie del Volante	2*AA(non inclusa)
Temperatura Ambiente di Utilizzo	0-40°C

II. Lista Componenti.

1. Carrozzeria 1 pz 	2. Volante 1 pz 	3. Parabrezza 1 pz 
4. Specchietto retrovisore 2 pz 	5. Ruota anteriore 2 pz 	6. Ruota posteriore 2 pz 
7. Sedile 1 pz 	8. Copriruota 4 pz 	9. Chiave per copriruota 2 pz 
10. Caricatore 1 pz 	11. Telecomando 1 pz 	

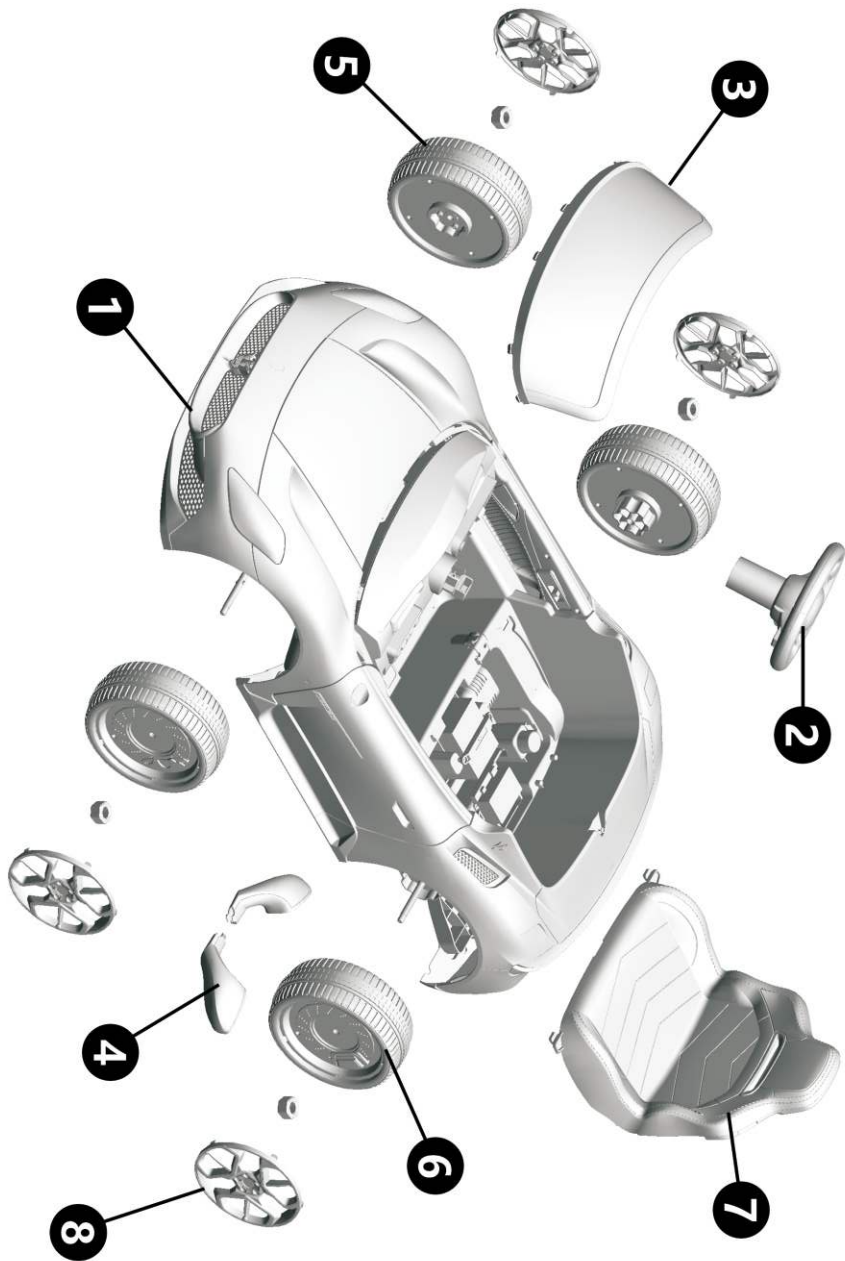

III. Istruzioni di Assemblaggio.

<Passo 1>

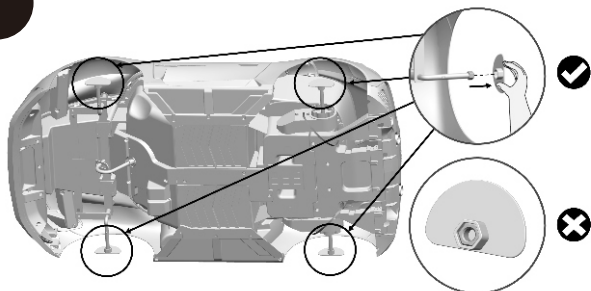

1. Estrarre i manicotti protettivi, assicurarsi che i dadi rimangano inseriti nell'asse.

<Passo 2>

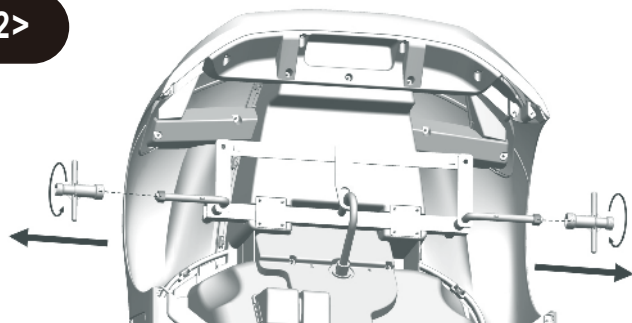

2. Capovolgere la carrozzeria, allentare i due dadi con la chiave in dotazione.

<Passo 3>

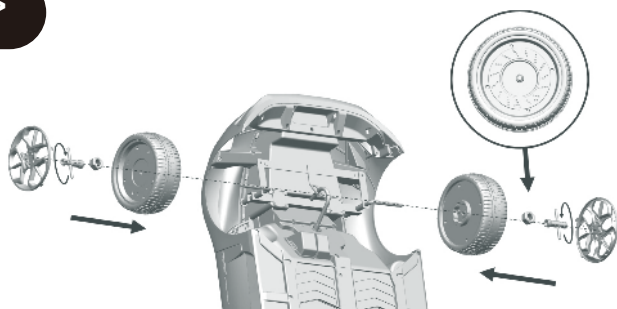

3. Inserire prima le due ruote anteriori e stringere i due dadi con la chiave in dotazione, quindi fissare i copriruota.

<Passo 4>

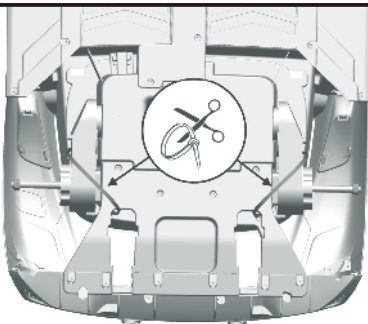

4. Tagliare i lacci.

<Passo 5>

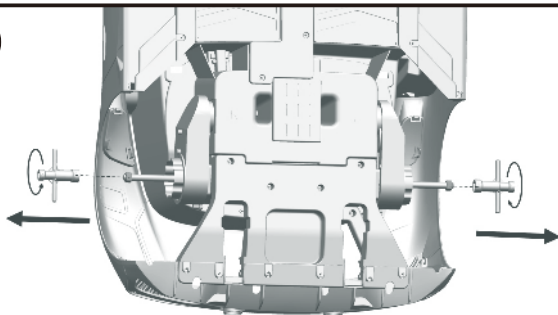

5. Allentare i due dadi con la chiave in dotazione.

<Passo 6>

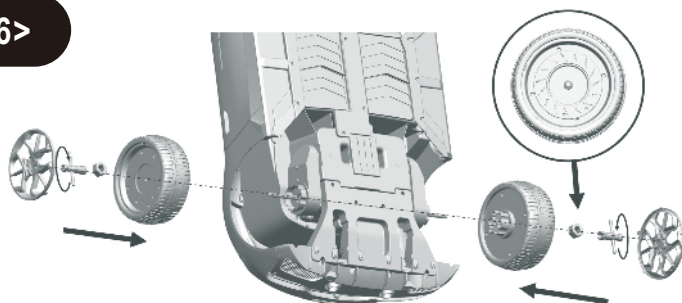

6. Inserire le due ruote posteriori e stringere i due dadi con la chiave in dotazione, quindi fissare i copriruota.

<Passo 7>

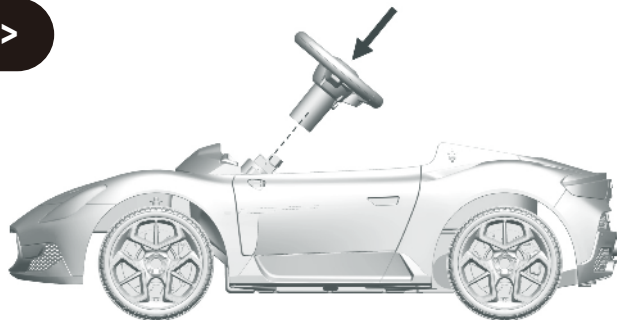

7. Premere il pulsante e inserire il volante.

<Passo 8>

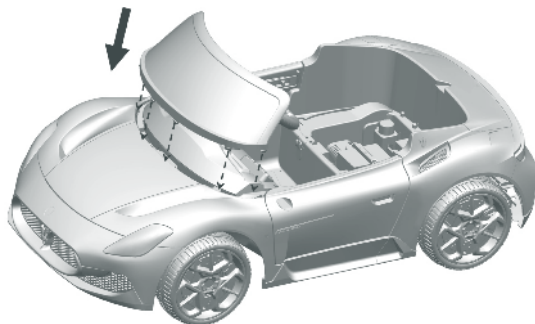

8. Inserire il parabrezza, assicurarsi che sia fissato saldamente.

<Passo 9>

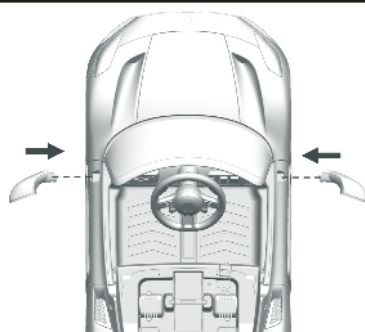

9. Inserire i due specchietti retrovisori, assicurarsi che siano fissati saldamente.

<Passo 10>

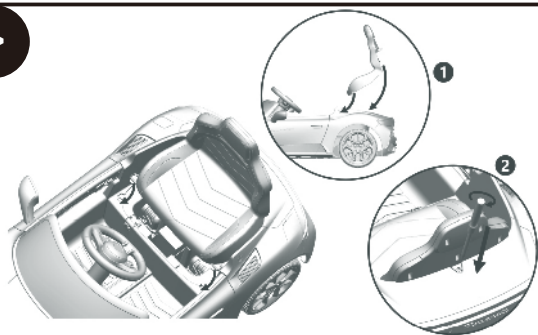

10. Posizionare il sedile nella carrozzeria, quindi stringere la vite con un cacciavite (non incluso).

<Passo 11>

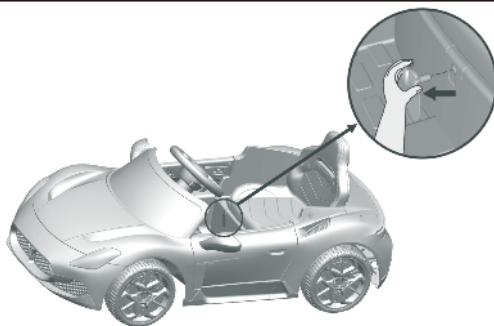

11. Accendere la batteria ESTRAENDO la chiave.

IV.SOSTITUZIONE DELLA BATTERIA.

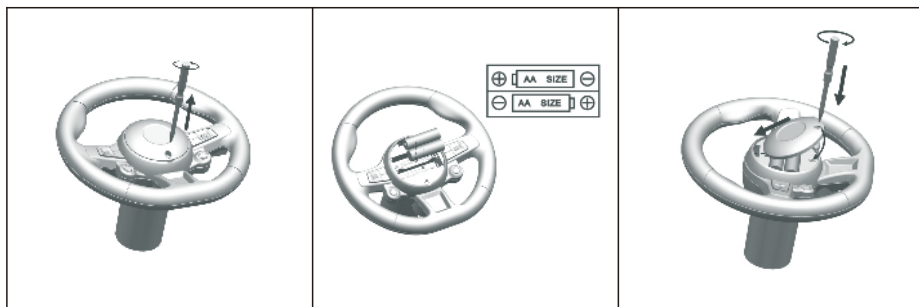

V.Funzioni e Utilizzo.

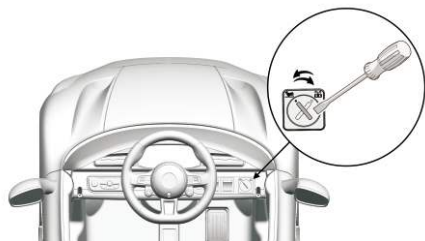

Modalità accelerazione a pedale



Modalita' telecomandata

Pulsante Clacson

Pulsante Clacson

Lettoce multimediale

Interruttore alimentazione principale

Velocita' alta/bassa

Avanti/Retromarcia

Interruttore modalita' Manuale & Telecomandata

Interruttore a pedale

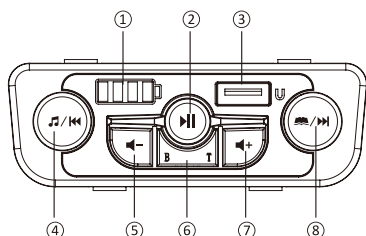
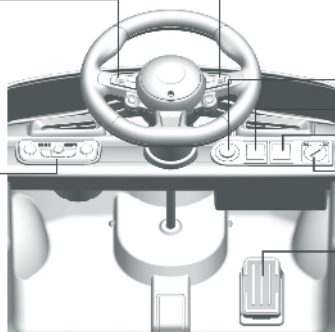

- | | |
|----------------------------|-----------------------|
| ① Display Livello Batteria | ⑤ Riduzione Volume |
| ② Play/Pausa | ⑥ Connettore Telefono |
| ③ USB | ⑦ Aumento Volume |
| ④ Musica/Precedente | ⑧ Stop/Successivo |

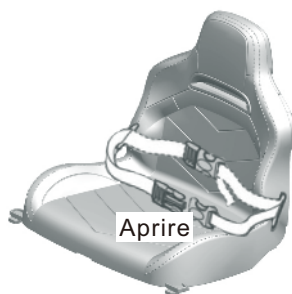

Allacciare le cinture

Aprire

VI. Ricaricare la batteria.

1. La presa di ricarica si trova nella parte inferiore del sedile.
2. Utilizzare solo la batteria e il caricatore in dotazione.
3. Si prega di non giocare con il caricatore e la batteria perché non sono giocattoli.
4. La ricarica della batteria deve essere effettuata solo da adulti.
5. La batteria deve essere completamente carica prima del primo utilizzo; il tempo di ricarica della batteria deve essere di 9-10 ore e non più di 15 ore.
6. È normale che la batteria e il caricatore si scaldino durante la ricarica.

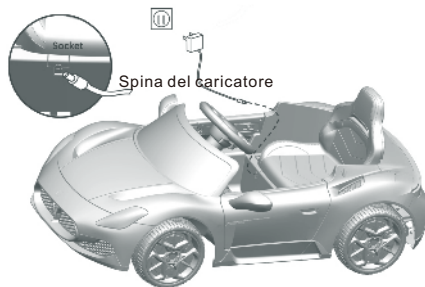

VII..Semplice diagnostica dei problemi.

Malfunzionamento	Principali punti da ispezionare
1. La macchina giocattolo non si muove	1) Assicurarsi che l'interruttore di alimentazione, tutte le spine del pannello di controllo sotto il sedile e i cavi dei terminali della batteria siano inseriti correttamente.
	2) Evitare di attivare la protezione da sovraccarico, quando la macchina è sovraccarica o bloccata, la protezione da sovraccarico disconnette automaticamente il circuito elettrico per proteggere il motore e controllare la scheda IC.
	3) Controllare se la macchina è stata rimessata a lungo e la batteria non è stata caricata in tempo.
	4) Se il telecomando non riesce ad avviare la macchina, verificare se la funzione di collegamento di frequenza del telecomando funziona normalmente.
	5) Controllare se il livello di carica della batteria del telecomando è basso.
2. Il suono della musica è distorto o silenzioso.	Controllare se il livello di carica della batteria è sufficiente, altrimenti caricarla completamente.

VI.AVERTENZA.

1.Avvertenza sulla batteria:

- 1) Quando si ripone la macchina giocattolo a lungo, caricare la batteria completamente, quindi spegnere l'interruttore di alimentazione. La batteria deve essere ricaricata una volta ogni due mesi, altrimenti potrebbe durare meno del previsto e rischiare di deteriorarsi.
- 2) Quando si installa la batteria, è importante che i poli positivo e negativo siano collegati correttamente. Il cortocircuito dei poli positivo e negativo può causare danni al giocattolo.

Avvertenza sulla batteria:

- 1) Il prodotto deve essere utilizzato con due batterie AAA CC da 1,5 V (non incluse) e due batterie AA CC da 1,5 V (non incluse).
- 2) Si consiglia di fare ricaricare la batteria solo da adulti.
- 3) La ricarica delle batterie ricaricabili deve essere effettuata solo da adulti.
- 4) Le batterie non ricaricabili non possono essere caricate.
- 5) Le batterie ricaricabili possono essere caricate solo dopo averle estratte dal vano batterie del telecomando.
- 6) Si prega di non mischiare tipi diversi di batterie o batterie usate e nuove.
- 7) Se il prodotto verrà riposto a lungo, si consiglia di rimuovere le batterie dal vano delle batterie.
- 8) Le batterie usurate devono essere rimosse dal giocattolo.

2. Avvertenza sul prodotto:

- 1) Potrebbero essere presenti bordi taglienti, punte taglienti o parti di piccole dimensioni prima dell'assemblaggio di questo prodotto, pertanto esso deve essere assemblato da un adulto.
- 2) Per evitare il soffocamento, tenere i sacchetti di plastica lontano dalla portata dei bambini. Smaltire immediatamente tutti i sacchetti.
- 3) I bambini devono utilizzare la macchina giocattolo sotto la guida e la supervisione di un adulto per prevenire il rischio di lesioni personali.
- 4) La macchina giocattolo è adatta alla guida su terreno pianeggiante ed è severamente vietata la guida in luoghi pericolosi come strade pubbliche, pendenze e vicino a piscine per prevenire incidenti stradali e annegamenti.
- 5) Indossare le scarpe e adottare le misure protettive prima dell'uso, come allacciare la cintura di sicurezza e indossare casco, guanti, ginocchiere, etc.
- 6) Non adatto a bambini di età inferiore a 36 mesi poiché le parti potrebbero cadere se utilizzate in modo improprio.
- 7) Controllare regolarmente se la batteria, il caricatore, il cavo, la spina, la carrozzeria e le altre parti sono in buone condizioni o se sono danneggiate; in caso di danni, interrompere l'uso del prodotto finché non viene riparato.
- 8) Questo prodotto può essere utilizzato solo da un bambino per volta; il carico massimo è di 30 kg, non sovraccaricare.
- 9) Tenere lontano dal fuoco.
- 10) Le istruzioni del prodotto devono essere conservate in quanto contengono informazioni importanti.

IX. Istruzioni sul Telecomando.

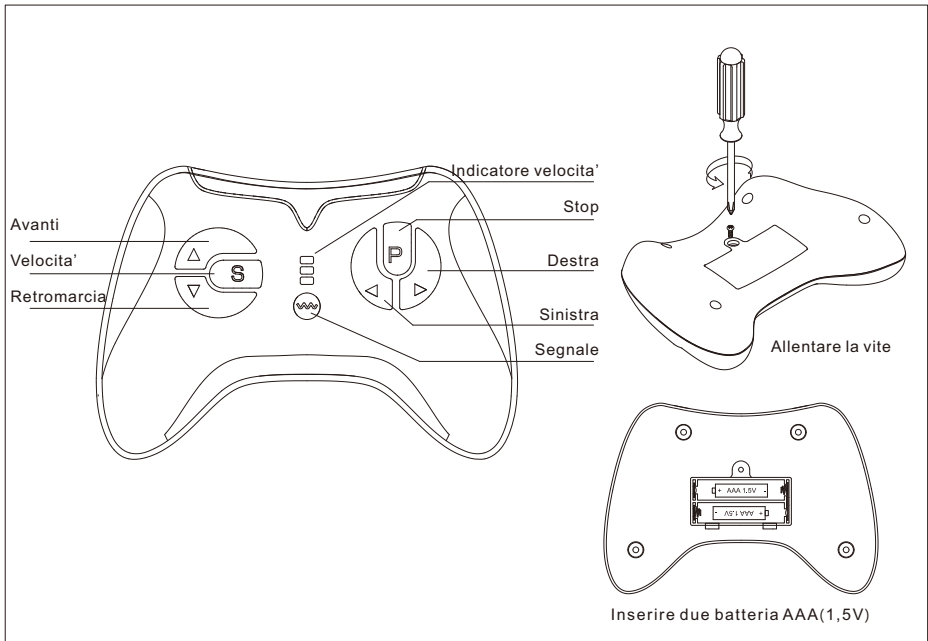

Manuale operativo: Per il primo utilizzo è necessario eseguire il collegamento della frequenza.

Per il primo utilizzo è necessario collegare la frequenza del telecomando, questo prodotto è dotato di una funzione di memoria, quando si sostituirà la batteria la prossima volta, non sarà necessario collegare nuovamente la frequenza.

- ① Tenere premuto il pulsante "M" per più di tre secondi, finché il primo LED non lampeggia.
- ② Collegare l'alimentazione elettrica alla macchina giocattolo, per prima cosa un LED luminoso rimane acceso se il collegamento è riuscito.
- ③ Il Telecomando entra in modalità standby dopo 10 secondi senza aver premuto alcun tasto, premere un tasto qualsiasi per riattivarlo.
- ④ Descrizione tasti: "▲" Avanti, "▼" Retromarcia, "◀" Sinistra, "▶" Destra, "s" Velocità, "P" Stop.

Premere il tasto "s" per impostare la velocità, una spia accesa per la velocità bassa, due spie per la velocità media, tre spie per la velocità più alta, premere il tasto "P" per frenare, l'indicatore lampeggia completamente, premere il pulsante del freno di nuovo per rilasciare il freno.



Il telecomando può essere utilizzato solo sotto la guida di un adulto

3. AVVERTENZA:



AVVERTENZA

È necessaria la supervisione di un adulto per ridurre il rischio di lesioni personali;

È severamente vietato l'uso su carreggiate, in prossimità di veicoli a motore, piste o piscine e zone dove è presente acqua;

Si prega di indossare le scarpe durante la guida del veicolo; può essere utilizzato solo da un bambino per volta;

Tenere lontano dalla portata dei bambini prima del montaggio in quanto potrebbero essere presenti punti taglienti o parti di piccole dimensioni;

Deve essere montata da un adulto;

Si ricorda che il giocattolo deve essere utilizzato con cautela poiché è necessaria abilità per evitare cadute o collisioni che possano causare lesioni all'utente o a terzi.



AVVERTENZA

Non mischiare batterie alcaline, batterie standard (zinco-carbone) o batterie ricaricabili (nichel-cadmio).



AVVERTENZA

Indossare dispositivi di protezione. Non utilizzare nel traffico.



AVVERTENZA

Questo prodotto non è adatto a bambini di età inferiore a 3 anni a causa della sua velocità massima.

X. Cura e Manutenzione

- 1) Pulire regolarmente con un panno.
- 2) Le parti rotanti della macchina giocattolo devono essere controllate regolarmente per determinare se eventuali corpi estranei ne ostruiscono la rotazione e per mantenere lo stato di lubrificazione durante il normale funzionamento.

Coche eléctrico infantil



3-6
años



ATENCIÓN:

- Este paquete contiene piezas pequeñas
- Requiere montaje por parte de un adulto
- Retire todas las bolsas de plástico y cintas antes de dárselo a los niños
- Se recomienda equipo de protección.
- No utilizar en el tráfico
- Conserve estas instrucciones para futuras consultas









ADVERTENCIA MONTAJE REQUERIDO POR UN ADULTO

"El logotipo de Maserati y las designaciones de modelo son marcas registradas de propiedad exclusiva de Maserati S.p.A. bajo licencia de Maserati S.p.A. Todos los derechos reservados.' que el Licenciario debe colocar siempre en los Productos Licenciados, así como en los materiales y paquetes relacionados con estos últimos.

I. ESPECIFICACIONES

Edad recomendada	3-6 años
Medidas del producto	105x65.5x42 cm
Peso máximo	25kg
Velocidad	3-5km/h
Motor	30W
Cargador	DC12V500mA
Batería	12V4.5AH
Mando a distancia	2.4G función uno a uno
Pilas del mando a distancia	2xAAA (no incluidas)
Pilas del volante	2xAA (no incluidas)
Temperatura ambiente de funcionamiento	0-40°C

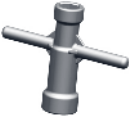
II. LISTA DE PIEZAS

1. Cuerpo 1 pza. 	2. Volante 1 pza. 	3. Parabrisas 1 pza. 
4. Espejo retrovisor 2 pzas. 	5. Rueda delantera 2 pzas. 	6. Rueda trasera 2 pzas. 
7. Asiento 1 pza. 	8. Tapa de rueda 4 pzas. 	9. Herramienta 2 pzas. 
10. Cargador 1 ud. 	11. Control remoto 1 ud. 	

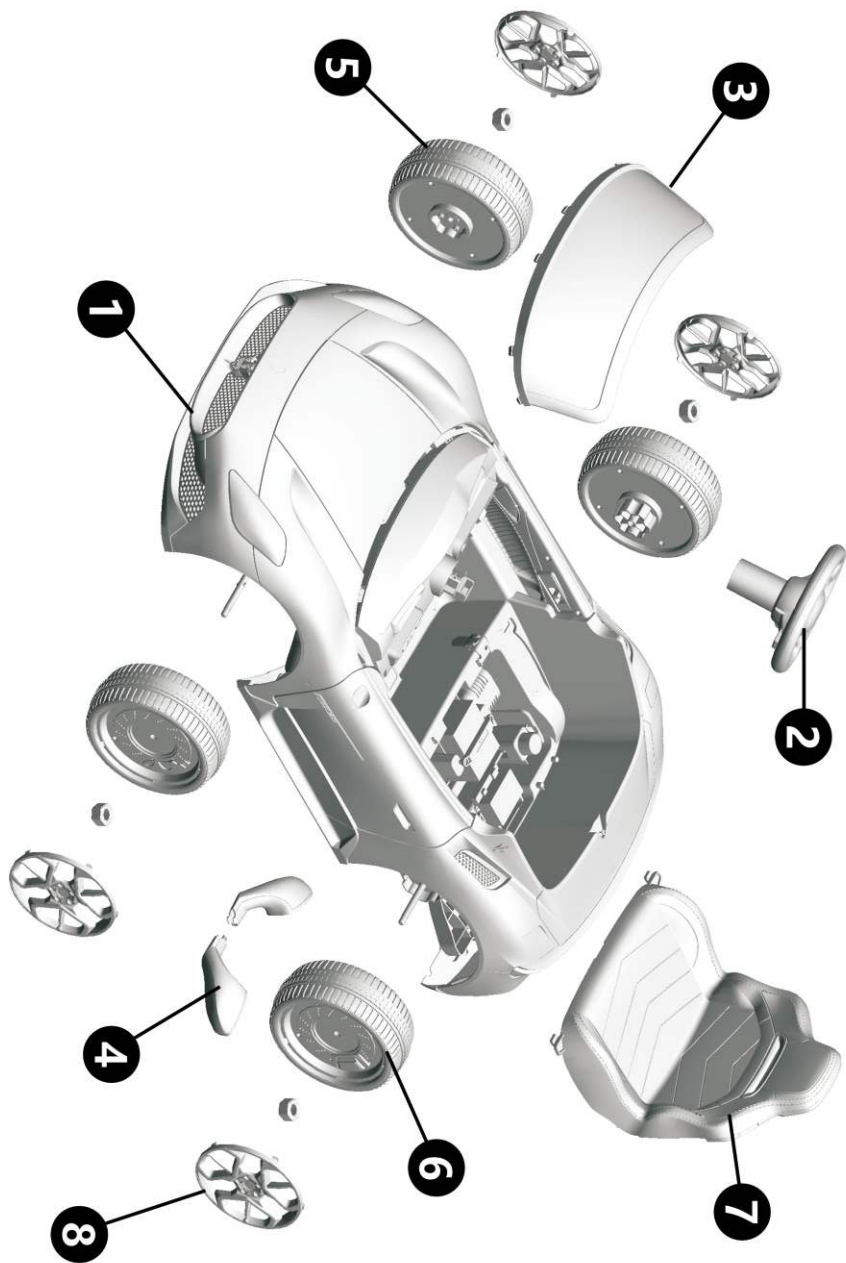

III. INSTRUCCIONES DE MONTAJE

<Paso 1 >

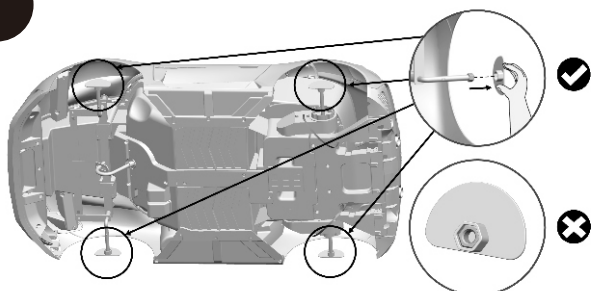

1. Retire las fundas y asegúrese de que las tuercas permanezcan en el eje.

<Paso 2 >



2. Gire la carrocería, suelte las dos tuercas con las herramientas suministradas.

<Paso 3 >

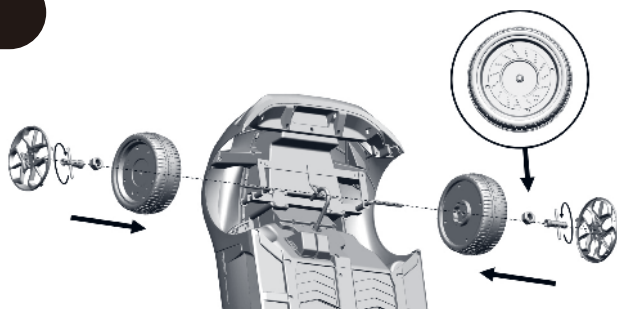

3. Inserte primero las dos ruedas delanteras y apriete dos tuercas.
Utilice las herramientas proporcionadas y luego cubra los tapacubos.

<Paso 4 >

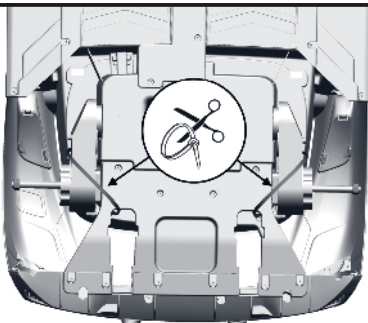

4. Corte las ataduras.

<Paso 5 >

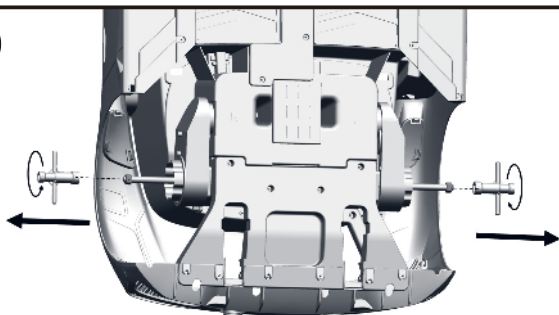

5. Suelte las dos tuercas con las herramientas proporcionadas.

<Paso 6 >

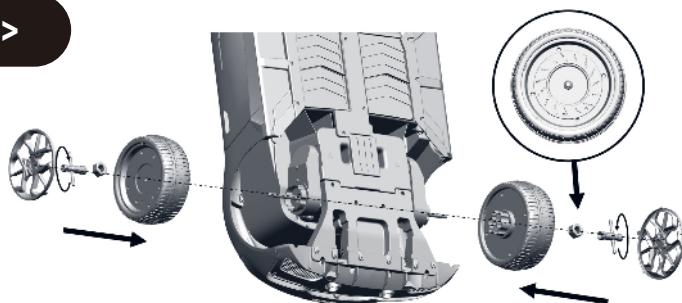

6. Inserte las dos ruedas traseras y apriete dos tuercas con las herramientas suministradas, luego cubra los tapacubos.

<Paso 7 >

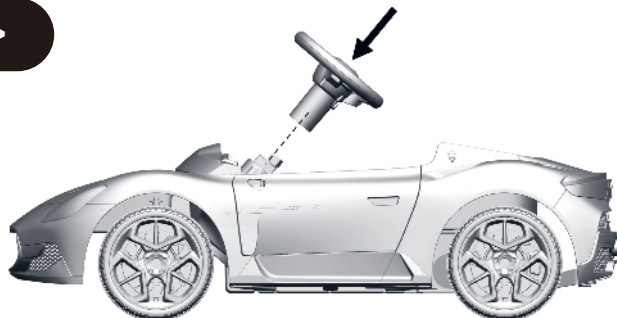

7. Presione el botón e inserte el volante.

<Paso 8 >

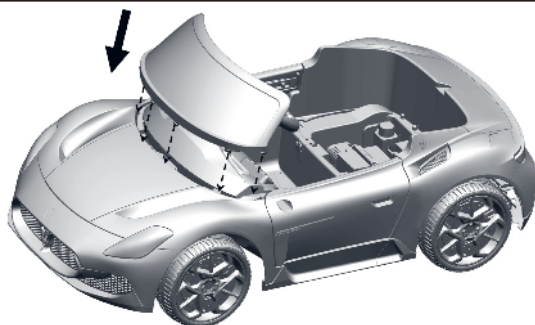

8. Inserte el parabrisas, asegúrese de que está firmemente fijado.

<Paso 9 >

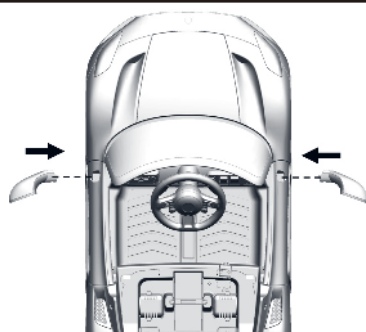

9. Inserte los dos espejos retrovisores y asegúrese de que estén firmemente fijados.

<Paso 10 >

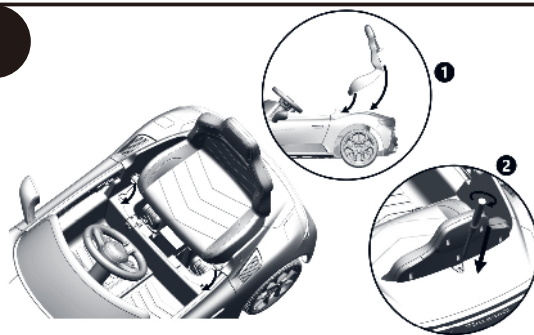

10. Coloque el asiento en la carrocería del coche y apriete el tornillo con un destornillador (no incluido).

<Paso 11 >

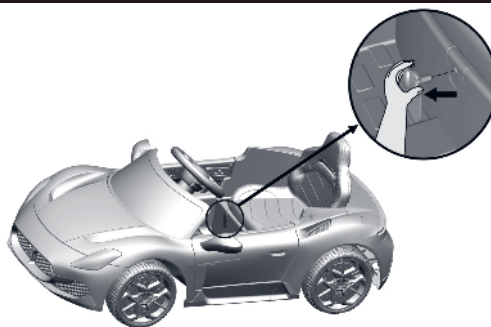

11. Encienda la batería tirando de la llave.

IV. CAMBIO DE PILAS

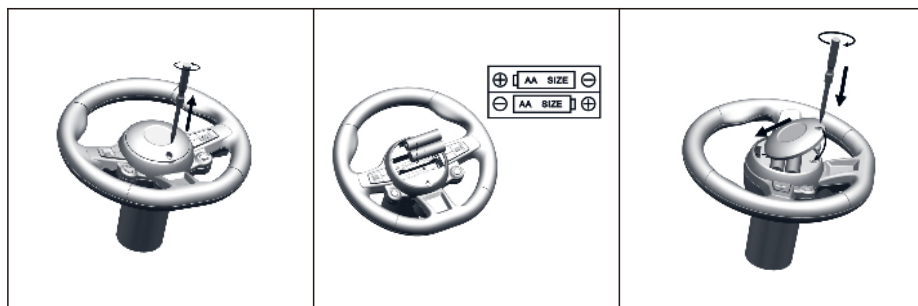

V. FUNCIONAMIENTO Y USO

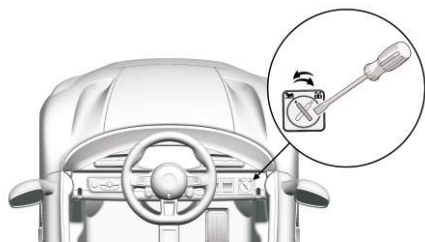

Modo acelerador de pie



Modo mando a distancia

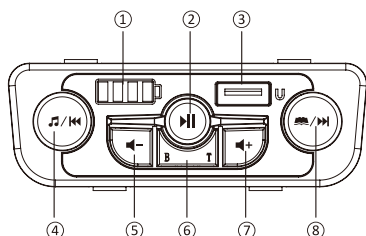
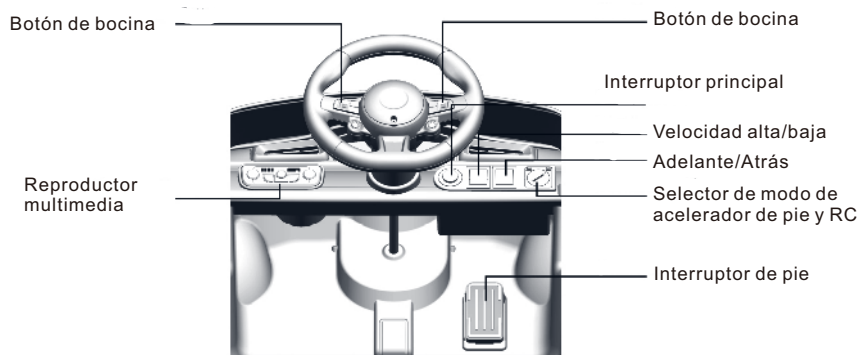

- | | |
|------------------------|------------------------|
| ① Indicador de batería | ⑤ Vol Abajo |
| ② Reproducir/Pausa | ⑥ Conectar el teléfono |
| ③ Bus serie universal | ⑦ Vol Arriba |
| ④ Música/Anterior | ⑧ Historia/Siguiente |

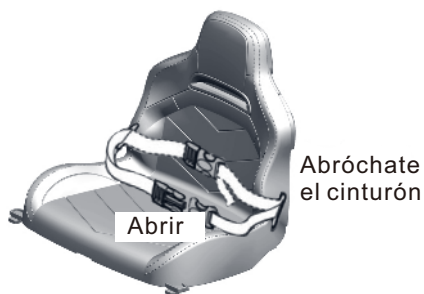

VI. CARGA DE LA BATERÍA

1. La toma de carga se encuentra en la parte inferior del asiento del automóvil.
2. Solo pueden utilizarse la batería y el cargador suministrados o recomendados.
3. Por favor, no juegue con el cargador y la batería porque no son juguetes.
4. La manipulación de carga de la batería debe ser realizada únicamente por adultos.
5. La batería debe estar completamente cargada antes del primer uso. El tiempo de carga de la batería será de 9 a 10 horas y no podrá superar las 15 horas.
6. Es normal que la batería y el cargador se calienten durante la carga.

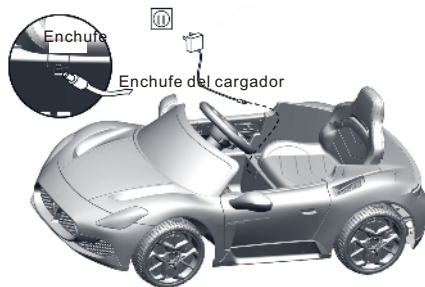

VII. RESOLUCIÓN DE PROBLEMAS

Problemas	Puntos clave de control
1. El coche no funciona	1) Verifique que el interruptor de encendido, todos los enchufes de la placa de control bajo el asiento y la línea del terminal de la batería estén correctamente conectados.
	2) Asegúrese de que el protector de sobrecorriente esté funcionando. Si el coche está sobrecargado o bloqueado, el protector desconecta automáticamente el circuito para proteger el motor y la placa de control.
	3) Compruebe si el coche ha estado almacenado durante mucho tiempo y su batería no está cargada a tiempo.
	4) Si el mando a distancia no puede arrancar el coche, compruebe si la función de emparejamiento de códigos del mando a distancia funciona con normalidad.
	5) Compruebe si la pila del mando a distancia tiene poca carga.
2. El sonido está distorsionado o no se oye	Compruebe si la batería tiene suficiente carga; en caso contrario, cárguela por completo.

VIII. ADVERTENCIAS

1. Advertencia de la batería:

- 1) Cuando guarde el coche durante un largo periodo de tiempo, cargue la batería hasta que esté llena y, a continuación, apague el interruptor de encendido. La batería debe recargarse una vez cada dos meses, de lo contrario puede tener una vida útil más corta y correr el riesgo de deteriorarse.
- 2) Al instalar las pilas, es importante que los polos positivo y negativo estén correctamente conectados. Un cortocircuito entre los polos positivo y negativo puede dañar el juguete.

Advertencia de la batería:

- 1) El producto debe funcionar con dos pilas AAA de 1,5 V CC (no incluidas) y dos pilas AA de 1,5 V CC (no incluidas).
- 2) La carga de las pilas sólo debe ser realizada por adultos.
- 3) La carga de las pilas recargables sólo puede ser realizada por adultos.
- 4) Las pilas no recargables no pueden cargarse.
- 5) Las pilas recargables sólo se pueden cargar después de sacarlas del compartimento de las pilas del mando a distancia.
- 6) No mezcle distintos tipos de pilas ni pilas usadas con pilas nuevas.
- 7) Si el producto va a estar almacenado durante mucho tiempo, se recomienda sacar las pilas del compartimento.
- 8) Las pilas usadas en exceso deben retirarse del juguete.

2. Advertencias del producto:

- 1) Puede haber posibles bordes afilados, puntas afiladas o piezas pequeñas antes del montaje de este producto, por lo que este producto debe ser montado por un adulto.
- 2) Para evitar la asfixia, mantenga la bolsa de plástico fuera del alcance de los niños. Deseche todas las bolsas inmediatamente.
- 3) Los niños deben utilizar el coche bajo la guía y supervisión de un adulto para evitar el riesgo de lesiones.
- 4) El coche es adecuado para ser conducido en terreno llano y está estrictamente prohibido conducirlo en lugares peligrosos como vías públicas, pendientes y cerca de piscinas para evitar accidentes de tráfico y ahogamientos.
- 5) Por favor, póngase los zapatos y tome medidas de protección antes de usarlo, como abrocharse el cinturón de seguridad y ponerse el casco, los guantes, las rodilleras, etc.
- 6) No apto para niños menores de 36 meses, ya que pueden caerse piezas si no se utiliza correctamente.
- 7) Compruebe periódicamente si la batería, el cargador, el cable, el enchufe, la carcasa y otras piezas están dañados. Si se producen daños, deje de utilizar este producto hasta que haya sido reparado.
- 8) Este producto sólo puede ser utilizado por un niño. La carga máxima es de 30 kg, no se permite la sobrecarga.
- 9) Manténgalo alejado del fuego.
- 10) Conserve las instrucciones del producto, ya que contienen información importante.

IX. INSTRUCCIONES DEL CONTROL REMOTO

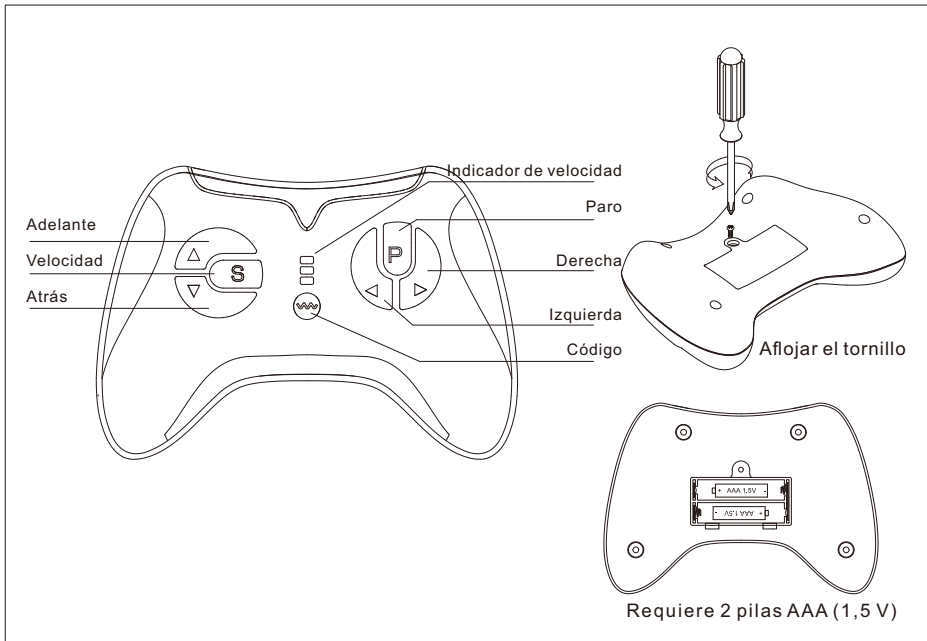

Manual de Uso: Primer Uso - Necesidad de Vinculación de Frecuencia

Para la primera vez que necesita para codificar, este producto tiene una función de memoria, batería de repuesto la próxima vez, no es necesario para que coincida con el código Una vez más.

- ① Mantenga presionado el botón "M" por más de tres segundos hasta que el primer LED parpadee.
- ② Encienda el dispositivo; el primer LED se iluminará indicando éxito en la vinculación.
- ③ El control remoto entra en modo de espera tras 10 segundos sin uso. Presione cualquier tecla para activarlo.
- ④ "▲" Adelante, "▼" Atrás, "◀" Izquierda, "▶" Derecha, "S" Velocidad, "P" Parar.

Presione "S" para ajustar la velocidad: una luz (baja), dos luces (media) y tres luces (alta). Presione "P" para frenar. El indicador parpadeará. Presione nuevamente para liberar el freno.



El mando a distancia solo se puede utilizar bajo la supervisión de un adulto.

3. Advertencias:



ADVERTENCIA

Se requiere la supervisión de un adulto para reducir el riesgo de lesiones.

Estrictamente prohibido su uso en carreteras, cerca de vehículos a motor, pendientes o piscinas y zonas donde haya agua.

Se ruega llevar calzado cuando se utilice el vehículo.

Sólo puede ser utilizado por una persona a la vez.

Manténgalo alejado de los niños antes de montarlo, ya que puede tener bordes afilados o piezas pequeñas.

Requiere montaje por parte de un adulto.

Se recuerda que el juguete debe utilizarse con precaución, ya que se requiere habilidad para evitar caídas o colisiones que causen lesiones al usuario o a terceros.



ADVERTENCIA

No mezcle pilas alcalinas, pilas estándar (carbono-zinc) ni pilas recargables (níquel-cadmio).



ADVERTENCIA

Debe llevarse equipo de protección. No debe utilizarse en el tráfico.



ADVERTENCIA

Este producto no es apto para niños menores de 3 años debido a su velocidad máxima.

X. CUIDADO Y MANTENIMIENTO

- 1) Límpielo regularmente con un paño.
- 2) Las partes giratorias del automóvil deben revisarse periódicamente para determinar si alguna materia extraña obstruye la rotación y para mantener la lubricación en estado normal de funcionamiento.

Carro Elétrico



3-6
Anos



0-3



CUIDADO:

- Esta embalagem contém peças pequenas
- É necessária a montagem por um adulto
- Retirar todos os sacos de plástico e abraçadeiras da embalagem antes de dar às crianças
- Equipamento de proteção recomendado.
- Não deve ser utilizado no trânsito
- Guarde estas instruções para referência futura



AVISO MONTAGEM NECESSÁRIA POR UM ADULTO

"O logótipo Maserati e as designações dos modelos são marcas registradas de propriedade exclusiva da Maserati S.p.A. Sob licença da Maserati S.p.A. Todos os direitos reservados." Que o Licenciado deve sempre colocar nos Produtos Licenciados, bem como nos materiais e embalagens relativos a estes últimos.

I. ESPECIFICAÇÕES

Idade adequada	3-6 anos
Medidas do produto	105x65,5x42 cm
Peso máximo	25kg
Velocidade	3-5km/h
Motor	30W
Carregador	DC12V500mA
Bateria	12V4.5AH
Controlo remoto	2.4G função um para um
Pilhas do controlo remoto	2xAAA (não incluídas)
Pilhas para volante	2xAA (não incluídas)
Temperatura ambiente de funcionamento	0-40°C

II. LISTA DE PEÇAS

1. Estrutura 1pc 	2. Volante 1pc 	3. Para-brisas 1 pc 
4. Espelho retrovisor 2pcs 	5. Roda dianteira 2pcs 	6. Roda traseira 2pcs 
7. Assento 1 pc 	8. Tampa da roda 4pcs 	9. Ferramenta 2pcs 
10. Carregador 1pc 	11. Controlo remoto 1 pc 	

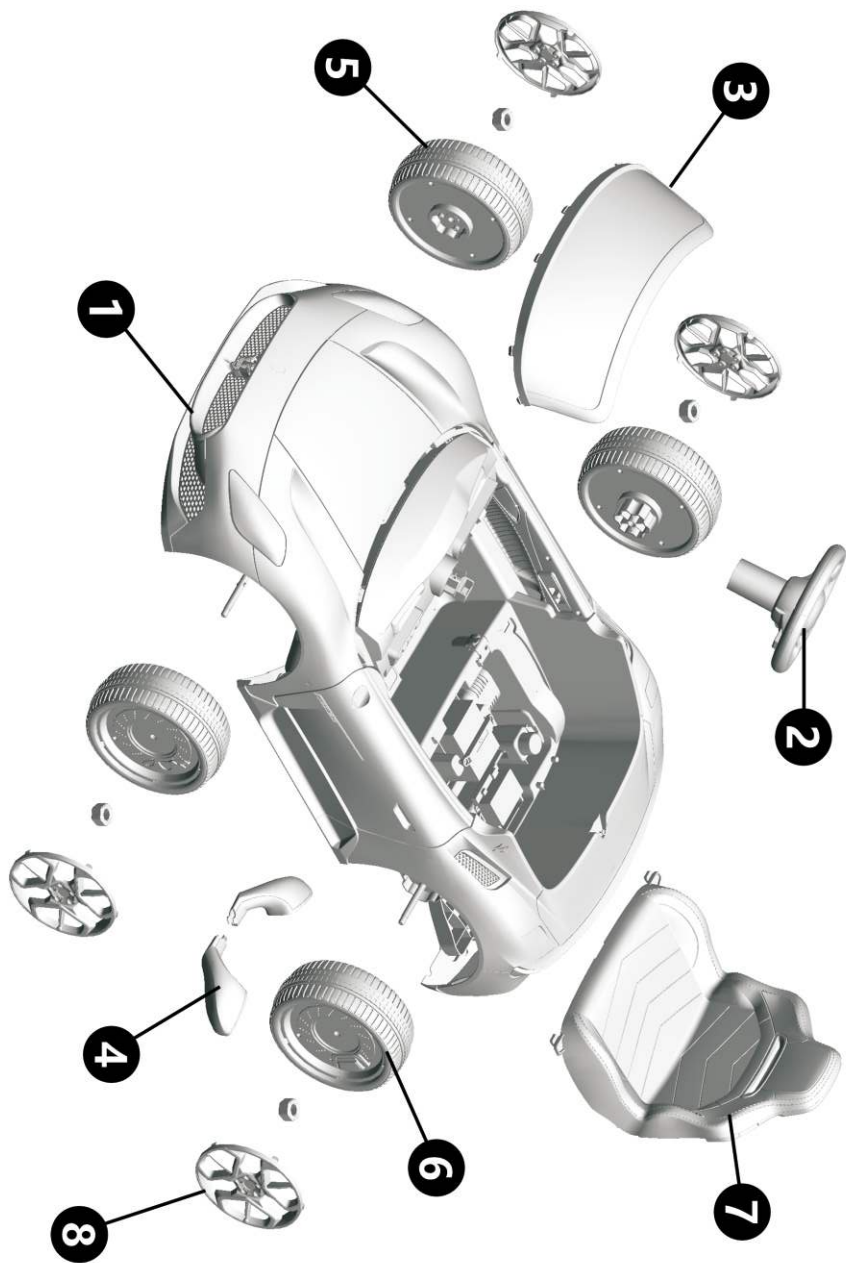

III. INSTRUÇÕES DE MONTAGEM

< Passo 1 >

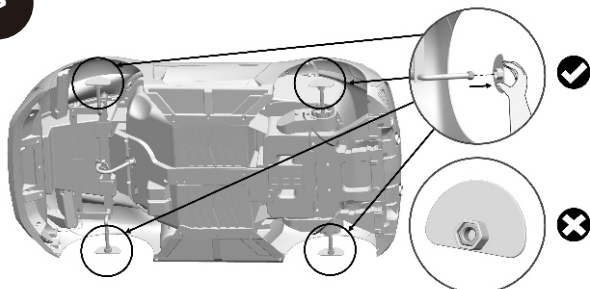

1. Retire as proteção, certifique-se de que as porcas permanecem no eixo.

< Passo 2 >

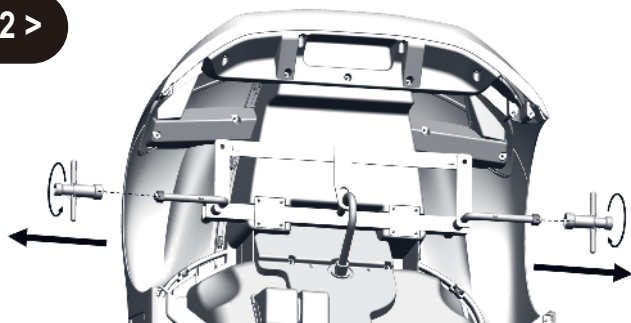

2. Vire a estrutura, solte as duas porcas com as ferramentas fornecidas.

< Passo 3 >

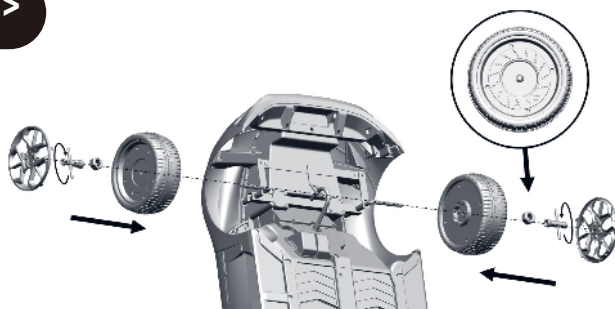

3. Introduza primeiro as duas rodas dianteiras e aperte as duas porcas com as ferramentas fornecidas, depois tape as coberturas das rodas.

< Passo 4 >

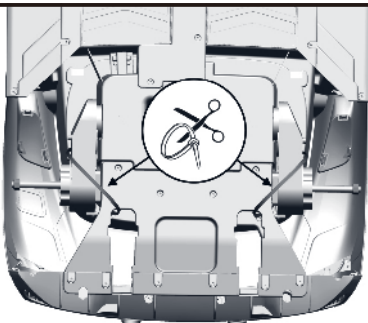

4. Corte as abraçadeiras.

< Passo 5 >

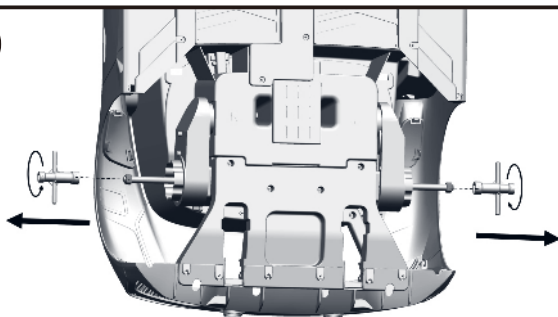

5. Solte as duas porcas com as ferramentas fornecidas.

< Passo 6 >

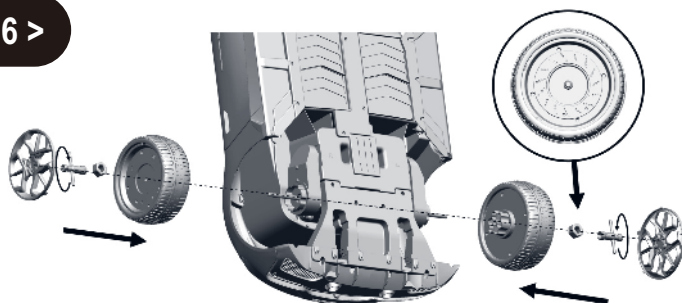

6. Introduza as duas rodas traseiras e aperte as duas porcas com as ferramentas fornecidas e, em seguida, cubra as coberturas das rodas.

< Passo 7 >

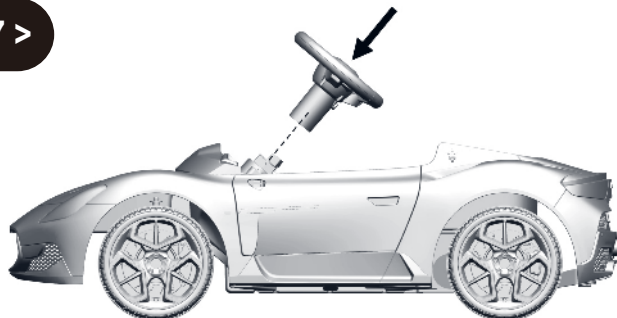

7. Pressione o botão e insira o volante.

< Passo 8 >

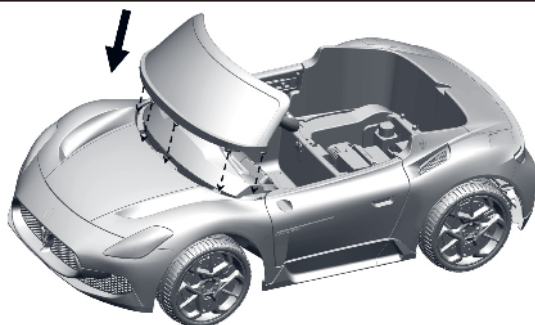

8. Insira o para-brisas, certificar-se de que está bem fixo.

< Passo 9 >

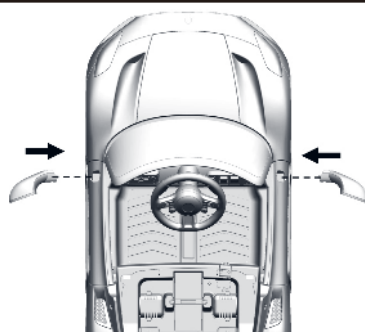

9. Insira os dois espelhos retrovisores, certifique-se de que estão bem fixos.

< Passo 10 >

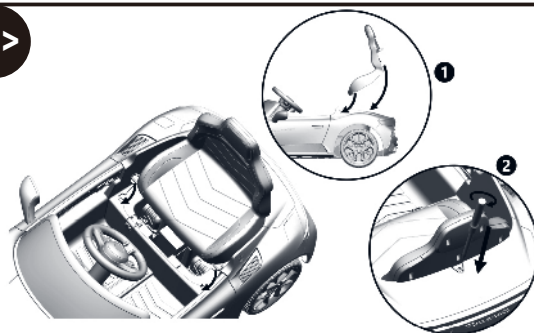

10. Coloque o banco na estrutura do veículo e, em seguida, aperte o parafuso com uma chave de fendas (não incluída).

< Passo 11 >

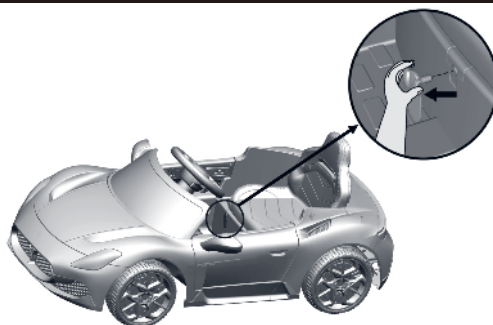

11. Ligue a bateria PUXANDO A CHAVE para fora.

IV. SUBSTITUIÇÃO DAS PILHAS

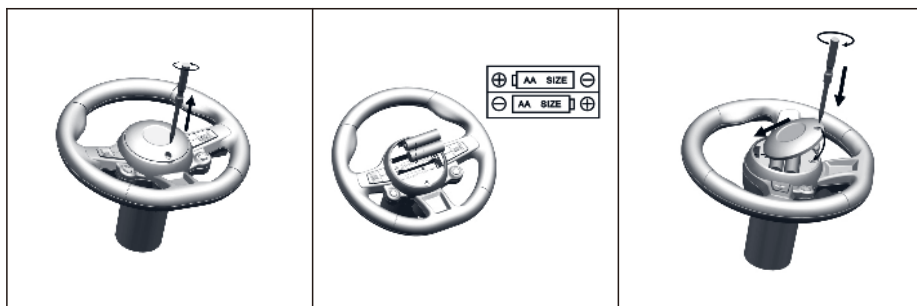

V. FUNÇÕES E FUNCIONAMENTO

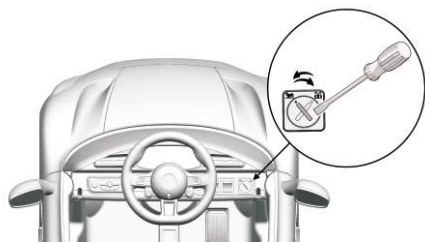

Modo de acelerador de pé



Modo de controlo remoto

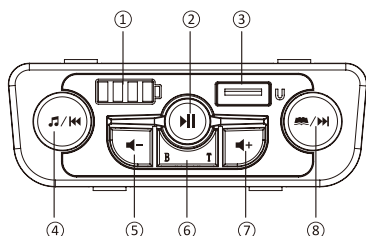
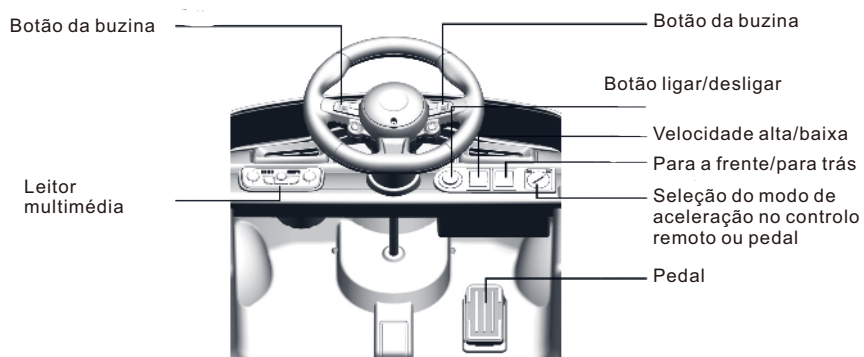

- | | |
|------------------------------|---------------------|
| ① Ecrã de energia da bateria | ⑤ Baixar volume |
| ② Reproduzir/Pausa | ⑥ Ligar o telemóvel |
| ③ USB | ⑦ Subir volume |
| ④ Música/Anterior | ⑧ História/Próximo |

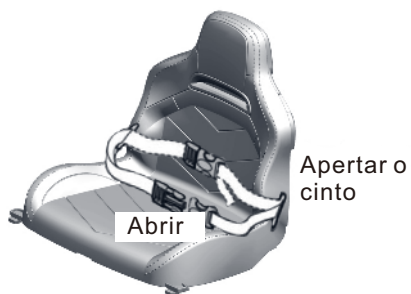

VI. CARREGAR A BATERIA DE ARRANQUE

1. A tomada de carga está situada na parte inferior do assento do veículo.
2. Só podem ser utilizados a bateria e o carregador fornecidos ou recomendados.
3. Não brinque com o carregador e a bateria porque não são brinquedos.
4. A operação de carregamento da bateria deve ser efetuada apenas por adultos
5. A bateria deve estar totalmente carregada antes da primeira utilização. O tempo de carregamento da bateria deve ser de 9-10 horas e não pode exceder 15 horas.
6. É normal que a bateria e o carregador fiquem quentes durante o carregamento.

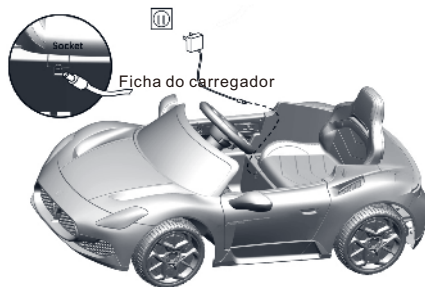

VII. PROBLEMAS SIMPLES DE IDENTIFICAR

Condições defeituosas	Pontos principais de inspeção
1. O automóvel não pode ser conduzido	1) Assegurar que o interruptor de alimentação, todas as fichas da placa de controlo por baixo do banco, a linha do terminal da bateria estão corretamente inseridas.
	2) Assegurar que o protetor de sobrecorrente, quando o carro está sobrecarregado ou bloqueado, o protetor de sobrecorrente desliga automaticamente o circuito para proteger o motor e a placa de controlo IC.
	3) Verificar se o veículo foi guardado durante muito tempo e se a bateria não foi carregada corretamente.
	4) Se o controlo remoto não conseguir ligar o automóvel, verifique se a função de correspondência de códigos do controlo remoto está a funcionar normalmente
	5) Verificar se a bateria do controlo remoto está fraca.
2. O som da música é distorcido ou silencioso	Verifique se a bateria tem energia suficiente, caso contrário, carregue-a completamente.

VIII. AVISO

1. Aviso sobre as pilhas:

- 1) Quando guardar o veículo durante um longo período de tempo, carregue a pilha até ao máximo e desligue o interruptor de alimentação. A pilha deve ser recarregada de dois em dois meses, caso contrário, o seu tempo de vida será mais curto e poderá deteriorar-se.
- 2) Ao instalar a pilha, é importante que os pólos positivo e negativo estejam corretamente ligados. Um curto-circuito entre os pólos positivo e negativo pode provocar danos no brinquedo.

Aviso sobre pilhas:

- 1) O produto deve ser utilizado com duas pilhas DC 1.5V AAA (não incluídas) e duas pilhas DC 1.5V AA (não incluídas).
- 2) Recomenda-se que o carregamento das pilhas seja efetuada apenas por adultos.
- 3) A operação de carregamento das pilhas recarregáveis só pode ser efetuada por adultos.
- 4) As pilhas não recarregáveis não podem ser carregadas.
- 5) As pilhas recarregáveis só podem ser carregadas depois de serem retiradas do compartimento das pilhas do controlo remoto.
- 6) Não misture diferentes tipos de pilhas ou pilhas usadas com pilhas novas
- 7) Se o produto for guardado durante um longo período de tempo, recomenda-se que retire as pilhas do compartimento das pilhas.
- 8) As pilhas usadas em excesso devem ser retiradas do brinquedo.

2. Aviso do produto:

- 1) Podem existir potenciais arestas vivas, pontos afiados ou peças pequenas antes da montagem deste produto, pelo que este produto deve ser montado por um adulto.
- 2) Para evitar asfixia, mantenha o saco de plástico afastado das crianças. Deite fora todos os sacos imediatamente.
- 3) As crianças devem utilizar o veículo sob a orientação e supervisão de um adulto para evitar o risco de ferimentos.
- 4) O carro é adequado para ser conduzido em terreno plano e está estritamente proibido de ser conduzido em locais perigosos, tais como estradas públicas, declives e piscinas estreitas, para evitar acidentes de viação e afogamentos.
- 5) Calçar sapatos e tomar medidas de proteção antes da utilização, tais como apertar o cinto de segurança e colocar o capacete, luvas, joelheiras, etc.
- 6) Não é adequado para crianças com menos de 36 meses, uma vez que as peças podem cair se forem utilizadas incorretamente.
- 7) Verifique regularmente se a bateria, o carregador, o fio, a ficha, a caixa e outras peças estão danificadas; se ocorrerem danos, deixe de utilizar este produto até ser reparado.
- 8) Este produto só pode ser utilizado por uma criança; a carga máxima é de 30 kg, não sendo permitida a sobrecarga.
- 9) Manter afastado do fogo.
- 10) As instruções do produto devem ser guardadas, pois contêm informações importantes

IX. INSTRUÇÕES DO CONTROLO REMOTO

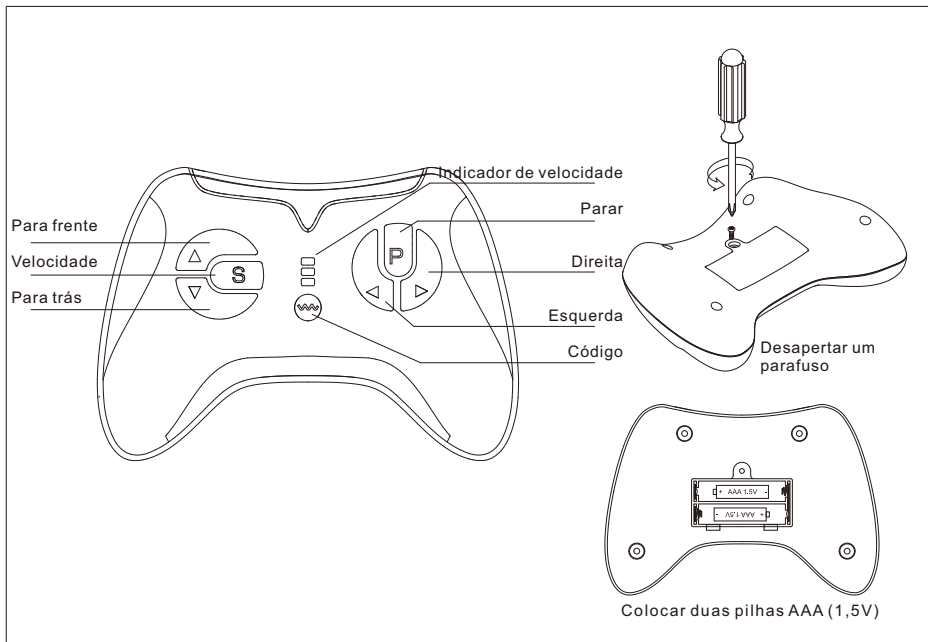

Manual de instruções: Para a primeira utilização é necessário definir a frequência.

Para a primeira vez que precisa de codificar, este produto tem uma função de memória, substituindo a bateria da próxima vez, não precisa de corresponder ao código mais uma vez.

1. Premir longamente o botão "M" durante mais de três segundos, até o primeiro LED ficar intermitente.
2. Abrir a ficha do dispositivo, primeiro um LED longo e brilhante acende o sucesso do código.
3. Controlo remoto 10 segundos sem funcionamento automático em standby, premir qualquer tecla para despertar.
4. Descrição das teclas: "▲" Avançar, "▼" Voltar, "◀" Esquerda, "▶" Direita, "S" Velocidade, "P" Paragem.

Prima a tecla "S" para definir a velocidade, uma luz para velocidade baixa, duas luzes para velocidade média, três luzes para velocidade alta,

Prima a tecla "P" para manter os travões, o indicador pisca a fundo, prima novamente o botão de travão para levantar o travão.

 O controlo remoto só pode ser utilizado com a orientação de um adulto.

3. AVISO:



AVISO

É necessária a supervisão de um adulto para reduzir o risco de ferimentos;

É estritamente proibida a utilização em estradas, perto de veículos motorizados, declives ou piscinas e zonas onde haja água;

Usar calçado quando utilizar o veículo;

Só pode ser utilizado por uma pessoa de cada vez;

Manter afastado das crianças antes da montagem, pois podem existir arestas vivas afiadas, pontas ou peças pequenas.

É necessária a montagem por um adulto.

Um lembrete de que o brinquedo deve ser utilizado com precaução, uma vez que é para evitar quedas ou colisões que provoquem ferimentos no utilizador ou em terceiros.



AVISO

Não misture pilhas alcalinas, pilhas normais (carbono-zinco) ou pilhas recarregáveis (níquel-cádmio).



AVISO

Deve ser usado equipamento de proteção. Não deve ser utilizado no trânsito.



AVISO

Este produto não é adequado para crianças com menos de 3 anos de idade devido à sua velocidade máxima.

X. Cuidados e Manutenção

- 1) Limpar e higienizar regularmente com um pano.
- 2) As peças rotativas do automóvel devem ser verificadas regularmente para determinar se algum corpo estranho obstrui a rotação e para manter a lubrificação em estado de funcionamento normal.

Model identifie		
Input voltage	AC 100-240	V
Input AC frequency	50/60	Hz
Output voltage	12	V
Output current	0.5	A
Output power		W
Average active efficiency	80.52	%
Efficiency at low load (10 %)	74.3	%
No-load power consumption	0.08	W

ES

Si tiene alguna pregunta, comuníquese con nuestro Centro de Atención al Cliente. Nuestros datos de contacto son los siguientes:



0034-931294512



atencioncliente@aosom.es

IMPORTADOR:
SPANISH AOSOM, S.L.
C/ ROC GROS, N° 15. 08550, ELS HOSTALETS DE
BALENYÀ, SPAIN.
B66295775
WWW.AOSOM.ES
ATENCIONCLIENTE@AOSOM.ES
TEL: 931294512
HECHO EN CHINA

UK

If you have any questions, please contact our customer care center.

Our contact details are below:



0044-800-240-4004



enquiries@mhstar.co.uk

IMPORTER ADDRESS:
MH STAR UK LTD
Unit 27, Perivale Park,
Horsenden lane South
Perivale, UB6 7RH
MADE IN CHINA

PT

Se tiver alguma dúvida, por favor contacte o nosso Centro de Atendimento ao Cliente. Os nossos dados de contacto são os seguintes:



0034-931294512



info@aosom.pt.

IMPORTADOR:
SPANISH AOSOM, S.L.
C.ROC GROS N.15, 08550. ELS HOSTALETS DE BALENYÀ
TEL: 931294512 (SEG-SEX DAS 7:30H ÀS 16:30H)
INFO@AOSOM.PT
WWW.AOSOM.PT

FR

Si vous avez la moindre question, veuillez contacter notre centre d'assistance à la clientèle.

Nos coordonnées sont les suivantes:



0033-1-84166106



aosom@mhfrance.fr

Importé par:
MH France
2, rue Maurice Hartmann
92130 Issy-les-Moulineaux
France
Fabriqué en Chine

IT

In caso di dubbio, si prega di contattare il nostro centro assistenza clienti. I nostri dettagli di contatto sono di seguito:



0039-0249471447



clienti@aosom.it

IMPORTATO DA:
AOSOM Italy srl
Centro Direzionale Milanofiori
Strada 1 Palazzo F1
20057 Assago (MI)
P.I.: 08567220960
FATTO IN CINA

