

EN: IMPORTANT, RETAIN FOR FUTURE REFERENCE: READ CAREFULLY.

FR: IMPORTANT : A LIRE ATTENTIVEMENT ET À CONSERVER POUR CONSULTATION ULTÉRIEURE.

ES: IMPORTANTE, LEA DETENIDAMENTE Y GUARDE PARA FUTURAS REFERENCIAS.

DE: WICHTIG, FÜR SPÄTERES NACHSCHLAGEN AUFBEWAHREN: SORGFÄLTIG LESEN.

PT: IMPORTANTE, GUARDE PARA FUTURA REFERÊNCIA, LEIA ATENTAMENTE.

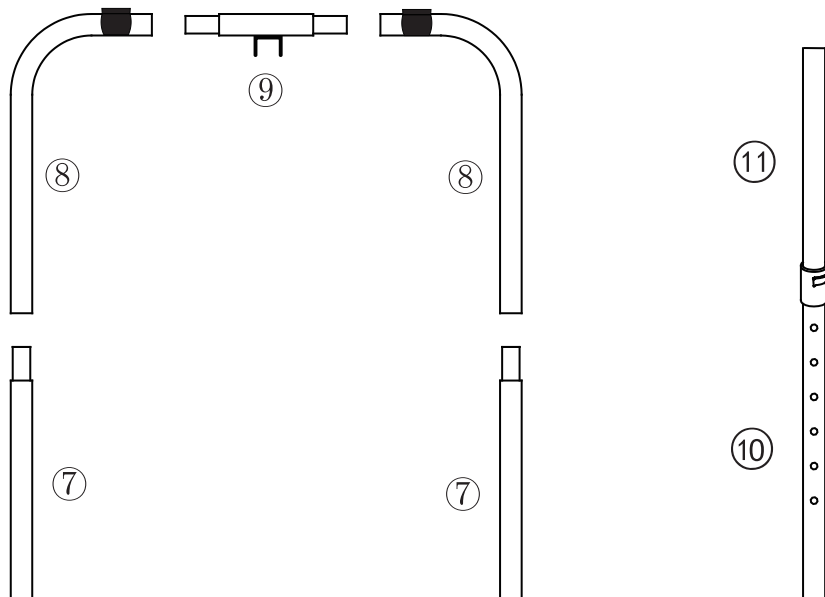
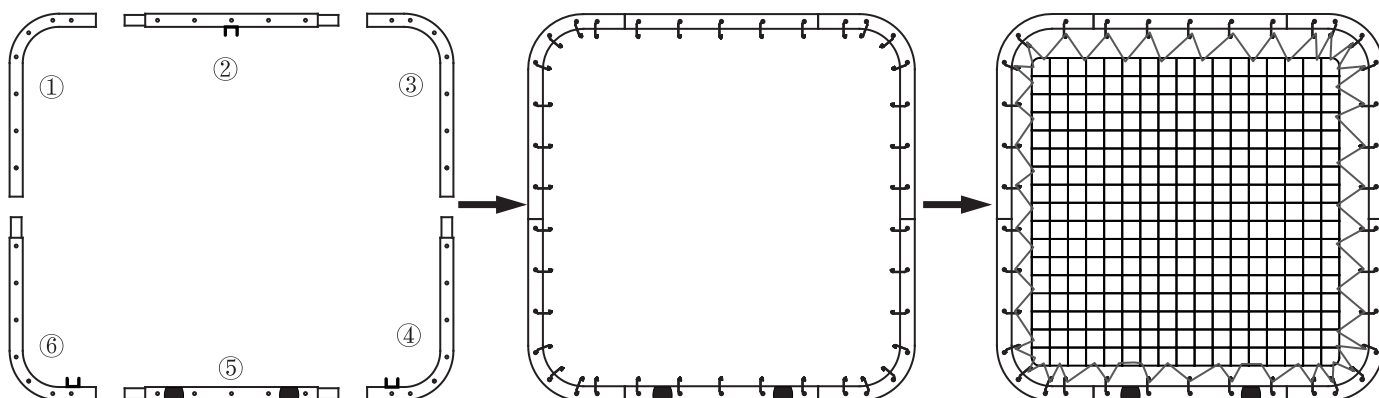
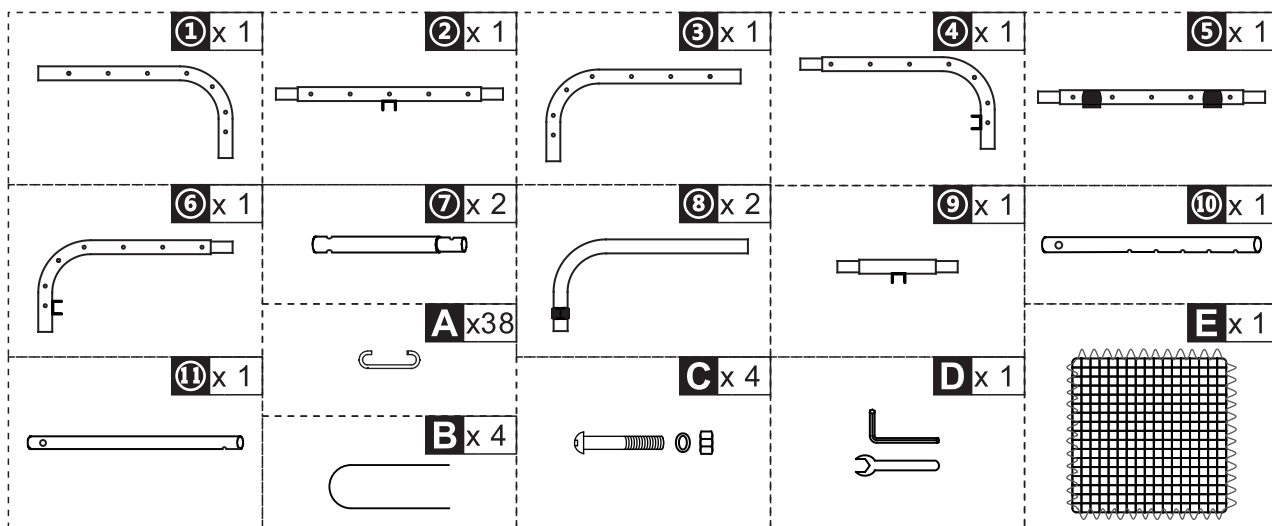

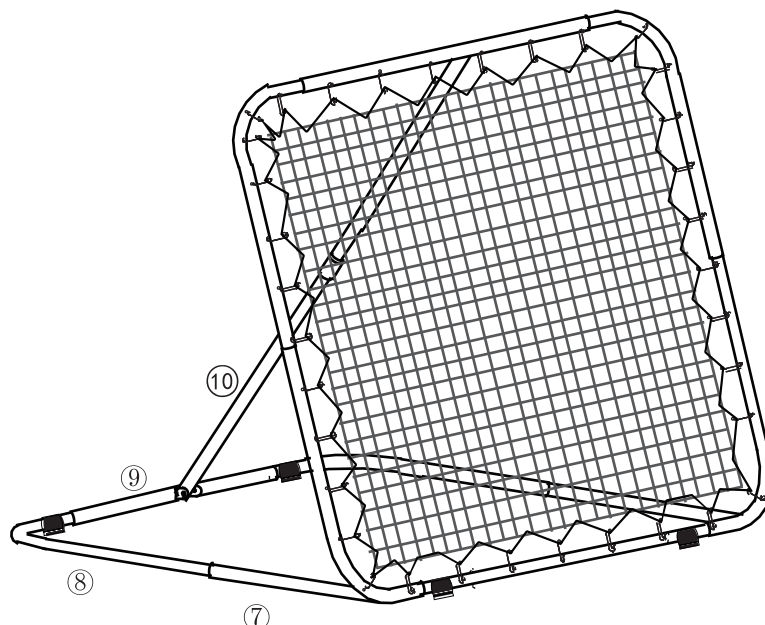

- EN Tips:** The product should be assembled by adult.
The gloves should be worn when assemble the product.
- FR Conseils:** Le produit doit être assemblé par un adulte.
Lors de l'assemblage du produit, veuillez porter des gants.
- ES Consejo:** Este producto debe ser montado por un adulto.
Se recomienda en uso de guantes para su instalación.
- DE Hinweis:** Das Produkt sollte von Erwachsenen zusammengebaut werden.
Die Handschuhe sollten beim Zusammenbau des Produkts getragen werden.
- PT Conselhos:** Este produto deve ser Montado somente por adultos. Utilizar as luvas durante o procedimento de montagem.

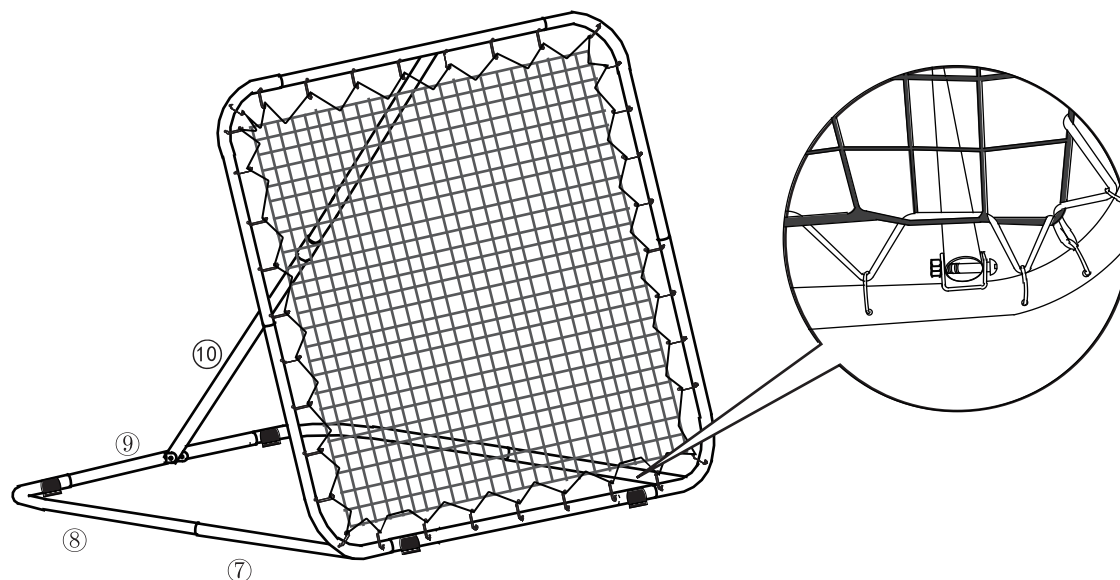

- EN Tips:** To avoid the metal plate part when assemble the net on the frame.
- FR Conseils:** Évitez d'entrer en contact la partie en tôle lorsque vous fixez le filet au cadre.
- ES Consejo:** Al montar la red en el marco, debe evitar que la red toque la parte de la placa metálica.
- DE Hinweis:** Bei der Montage des Netzes auf dem Rahmen vermeiden Sie das Blechteil zu berühren.
- PT Conselhos:** Ao montar a rede na estrutura deve evitar que a rede toque a parte metálica