



INb1a014_GL

846-074



- Ⓔ **GAS GRILL Assembly Instructions**
- Ⓓ **GASGRILL Montageanleitung**
- Ⓕ **BARBECUE À GAZ Guide de montage**
- Ⓔ **BARBACOA DE GAS Instrucciones de Montaje**
- Ⓘ **BARBECUE A GAS Istruzioni di Montaggio**

**GASGRILL • GAS GRILL • BARBECUE À GAZ BARBACOA
DE GAS • BARBECUE A GAS**



IMPORTANT, RETAIN FOR FUTURE REFERENCE: READ CAREFULLY

ASSEMBLY INSTRUCTION

ZÜNDANLEITUNG • IGNITION INSTRUCTIONS • INSTRUCTIONS D'ALLUMAGE • INSTRUCCIONES DE ENCENDIDO • ISTRUZIONI PER L'ACCENSIONE

DE

1. Lesen Sie die Sicherheitshinweise im Benutzerhandbuch, bevor Sie den Grill zünden.
2. Stellen Sie alle Drehregler auf „OFF“, und schließen Sie die Gasflasche an den Grill an.
3. Öffnen Sie die Haube des Grills bevor Sie versuchen die Brenner zu zünden.
4. Drehen Sie die Gasflasche auf.
5. Drücken Sie den Drehregler und drehen ihn, während Sie ihn gedrückt halten, gegen den Uhrzeigersinn auf die Position „“. Drücken Sie nun den Zündknopf. Sie hören ein Klicken, das die Zündung anzeigt.
6. Falls der Brenner nicht zündet, drehen Sie die Regler zu, warten ca. 5 Minuten und versuchen es erneut.
7. Wiederholen Sie die Schritte 5 & 6 für die anderen Brenner.
8. Um die Brenner zu löschen, drehen Sie die Drehregler zurück bis zur Position „OFF“.

EN

1. Read the safety instructions before lighting the grill.
2. Set all the knobs to the „OFF“ position and connect the gas cylinder to the grill.
3. Open the lid of the grill before trying lighting the burners.
4. Open the gas cylinder.
5. Press the control knob and, while keeping it pressed, turn it up to the position „“ counterclockwise. Press now the ignition knob. You will hear a click, which indicates the lighting.
6. Should the burner not light, close the knobs, wait ca. 5 minutes and try again.
7. Repeat steps 5 & 6 for the other burners.
8. To turn off the burners, turn back the knobs to the position „OFF“.

FR

1. Lisez les consignes de sécurité dans le manuel de l'utilisateur avant d'allumer le gril.
2. Réglez tous les boutons régulateurs sur „OFF“ et branchez la bouteille de gaz sur le gril.
3. Ouvrez le capot du gril avant d'essayer d'allumer les brûleurs.
4. Ouvrez la bouteille de gaz.
5. Appuyez sur le bouton et, en maintenant la touche enfoncée, tournez-la dans le sens inverse des aiguilles d'une montre jusqu'à

la position „“. Maintenant, appuyez sur le bouton d'allumage, vous entendrez un clic indiquant l'allumage.

6. Si le brûleur ne s'allume pas, fermez le bouton régulateur, attendez environ 5 minutes et réessayez.
7. Répétez les étapes 5 et 6 pour les autres brûleurs.
8. Pour éteindre les brûleurs, remettre les molettes en position „OFF“.









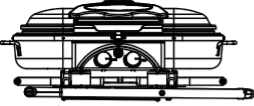

ES

1. Lea las instrucciones de seguridad del manual de usuario antes de encender la barbacoa.
2. Coloque todas las perillas en la posición „OFF“ y conecte el cilindro de gas a la barbacoa.
3. Abra la tapa de la barbacoa antes de encender los quemadores.
4. Abra el cilindro de gas.
5. Presione el mando de control y, mientras lo mantiene presionado, gírelo hasta la posición „“ en sentido antihorario. Ahora presione el botón de encendido. Oirá un clic, que indica el encendido.
6. Si el quemador no se enciende, cierre la perilla, espere 5 minutos y vuelva a intentarlo.
7. Repita los pasos 5 y 6 para los otros quemadores.
8. Para apagar los quemadores, gire la perilla de nuevo a la posición „OFF“.

IT

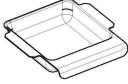
1. Leggere le avvertenze di sicurezza nel manuale d'uso prima di accendere il barbecue.
2. Posizionare tutte le manopole su „OFF“ e collegare la bombola al barbecue.
3. Aprire il coperchio del barbecue prima di provare ad accendere i bruciatori.
4. Aprire la bombola di gas.
5. Premere la manopola e tendendola premuta, girarla in senso antiorario fino alla posizione „“. Premere adesso il pulsante di accensione. Si udirà un clic, il quale segnala l'accensione.
6. Se il bruciatore non si accende, chiudere le manopole, attendere ca. 5 minuti e provare di nuovo.
7. Ripetere i passi 5 & 6 per gli altri bruciatori.
8. Per spegnere i bruciatori, girare la manopola indietro fino alle posizione „OFF“.

**GELIEFERTE EINZELTEILE • DELIVERED ITEMS • PIÈCES LIVRÉES
• ARTÍCULOS SUMINISTRADOS COMPONENTI FORNITI**

 1 1 pcs	 2 2 pcs	 3 2 pcs	 4 2 pcs
 5 2 pcs	 6 2 pcs	 7 2 pcs	 8 1 pcs
 9 1 pcs	 10 1 pcs	 11 2 pcs	

**NUTZUNGSBESTIMMUNGEN • CONDITIONS OF USE • CONDITIONS
D'UTILISATION • CONDICIONES DE USO • NORME D'USO**

COUNTRY OF DESTINATION	APPLIANCE CATEGORY	GAS AND SUPPLY PRESSURE	TOTAL NOMINAL HEAT INPUTS (HS)
AT.DE.SK.CH	I3B/P(50)	Butane/Propane 50mbar	10200Btu/h 218g/h
BE.BG.CY.HR.DK.EE.FI.FR.IS. IT.LT.LU.MT.NO.NL.RO.SK.SI. SE.TR.HU	I3B/P(30)	Butane/Propane 30mbar	10200Btu/h 218g/h
BE.CY.FR.GR.IE.IT.LV.LT.LU. PT.GB.CZ.SK.SI.ES.CH	I3+(28-30/37)	Butane/Propane 28-30/37mbar	10200Btu/h 218g/h

MONTAGEANLEITUNG • ASSEMBLY INSTRUCTIONS • GUIDE DE MONTAGE
• INSTRUCCIONES DE MONTAJE • ISTRUZIONI DI MONTAGGIO

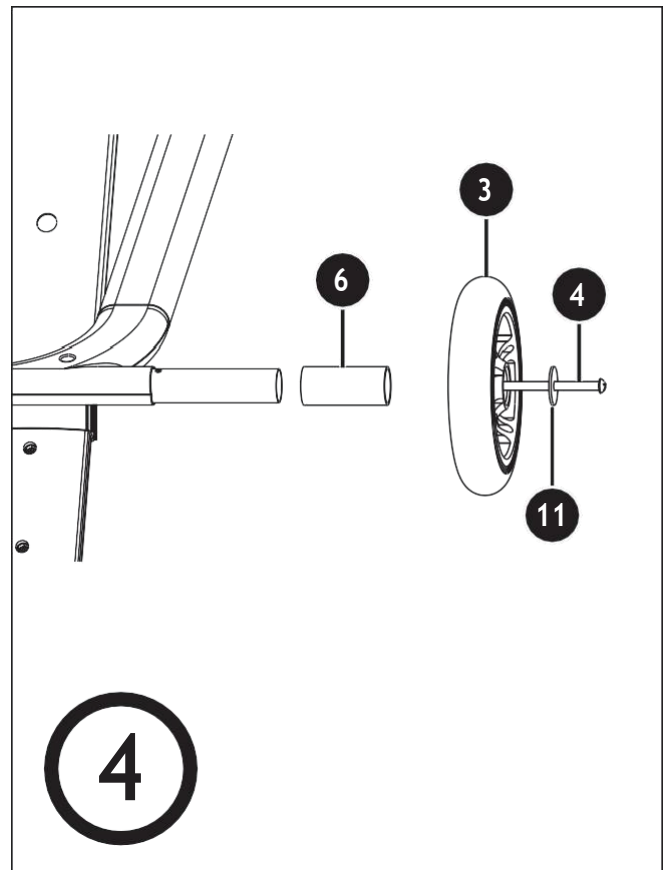
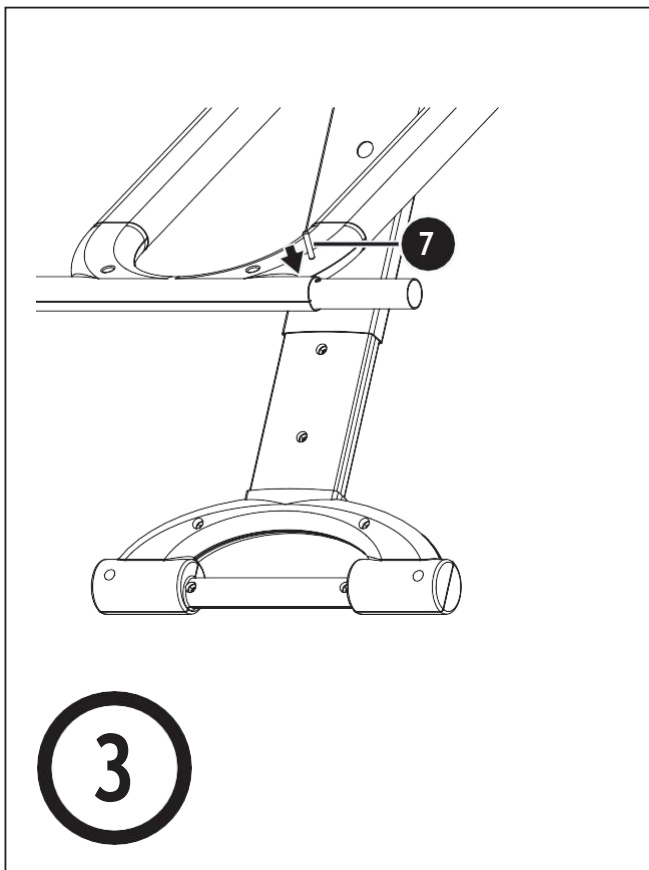
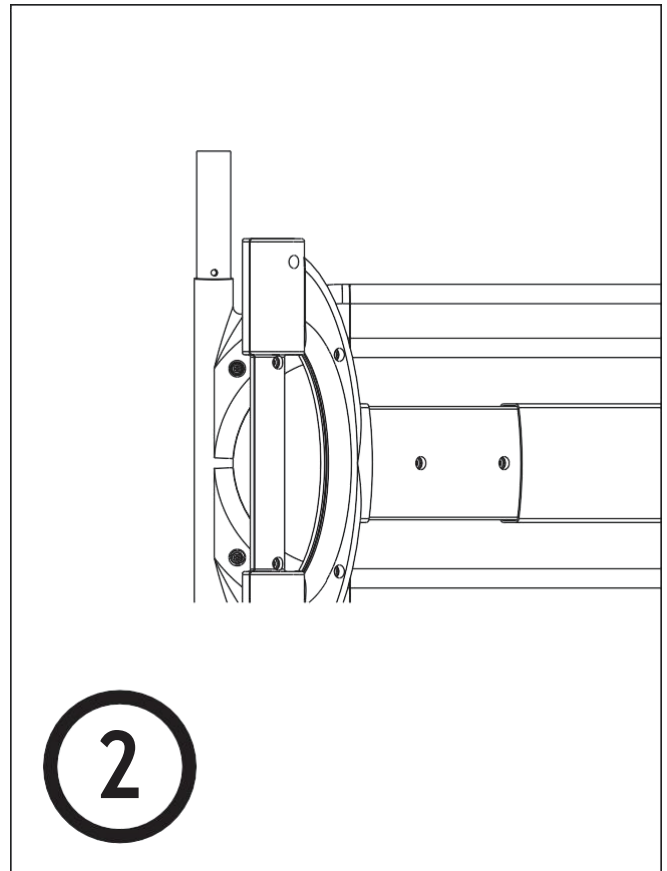
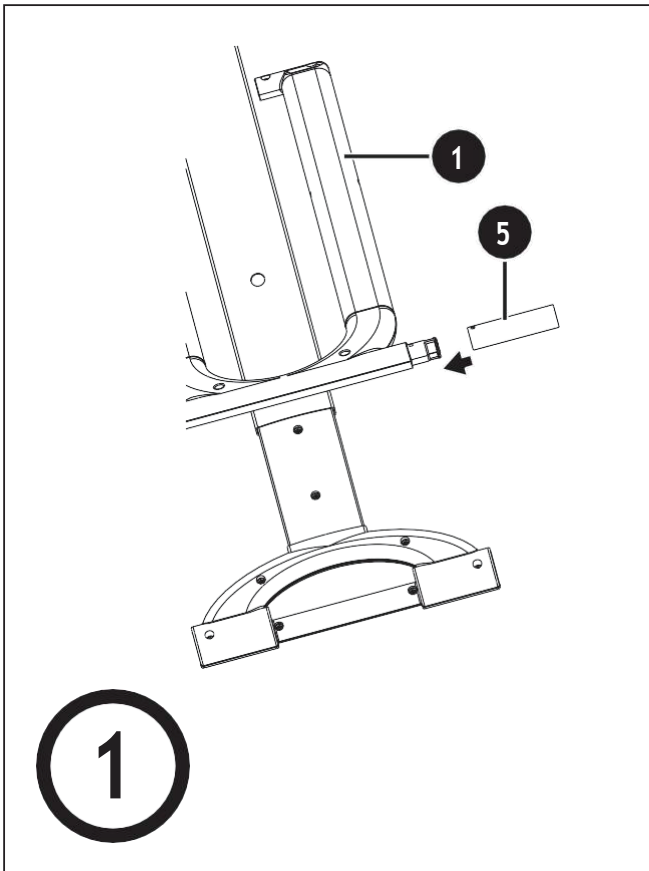

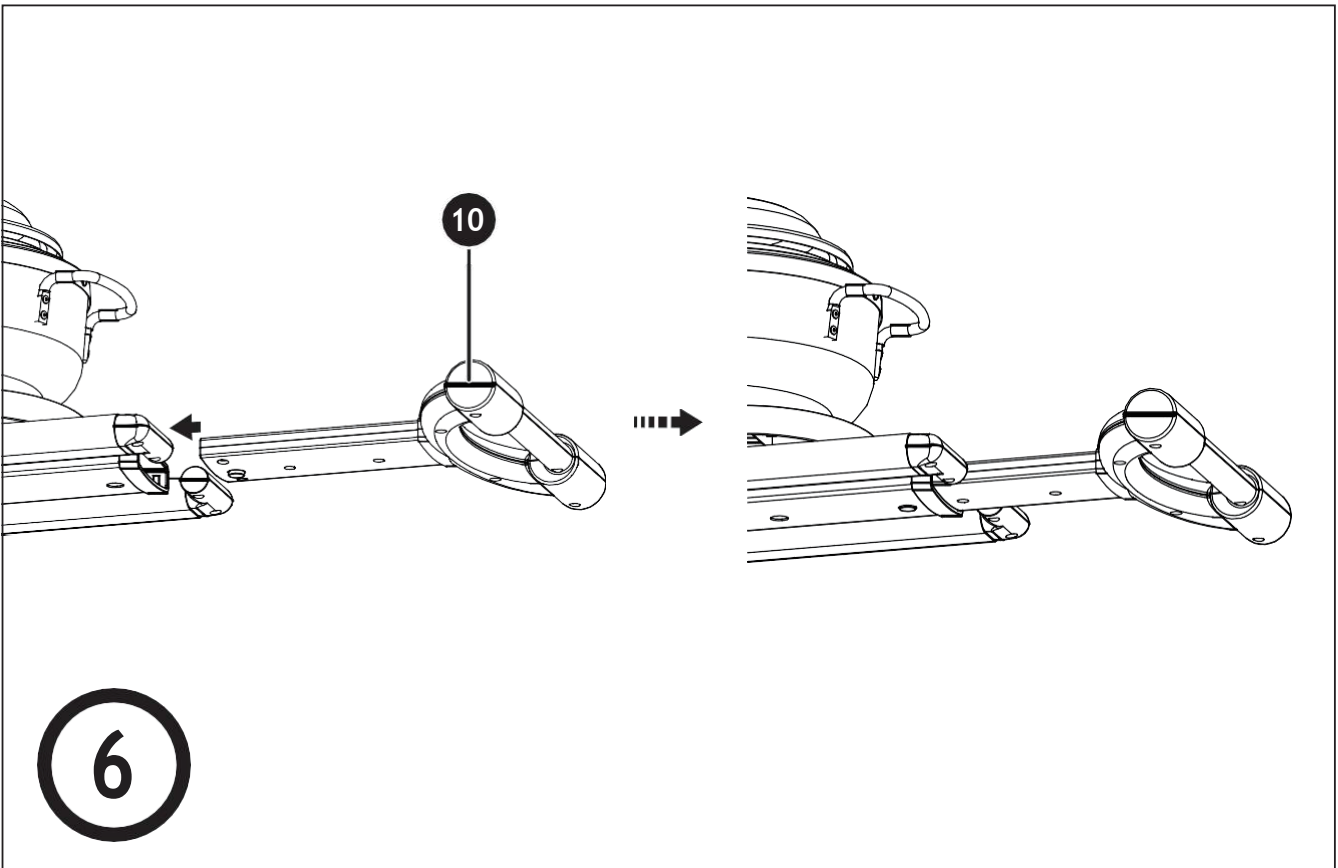
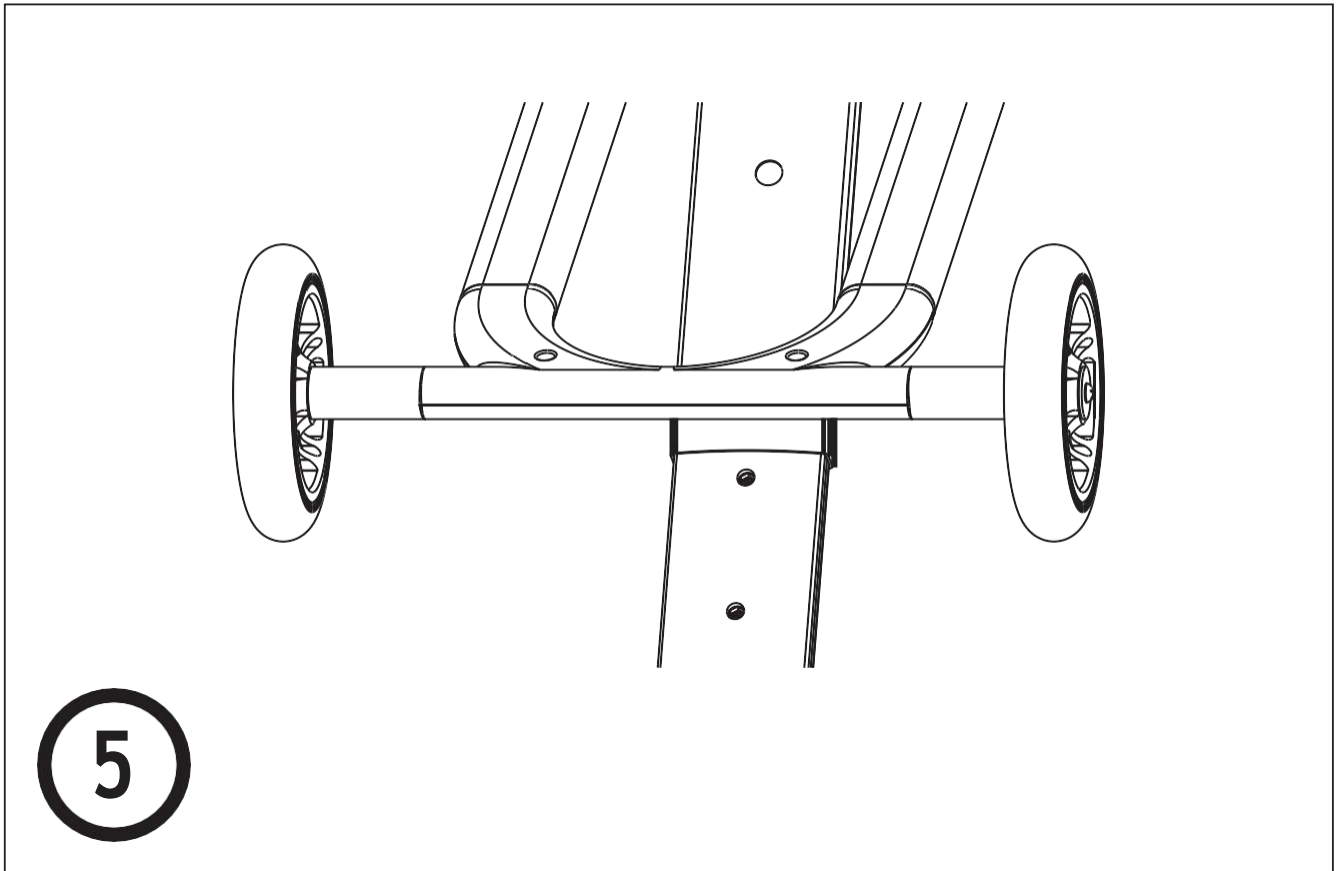

MONTAGEANLEITUNG • ASSEMBLY INSTRUCTIONS • GUIDE DE MONTAGE
• INSTRUCCIONES DE MONTAJE • ISTRUZIONI DI MONTAGGIO

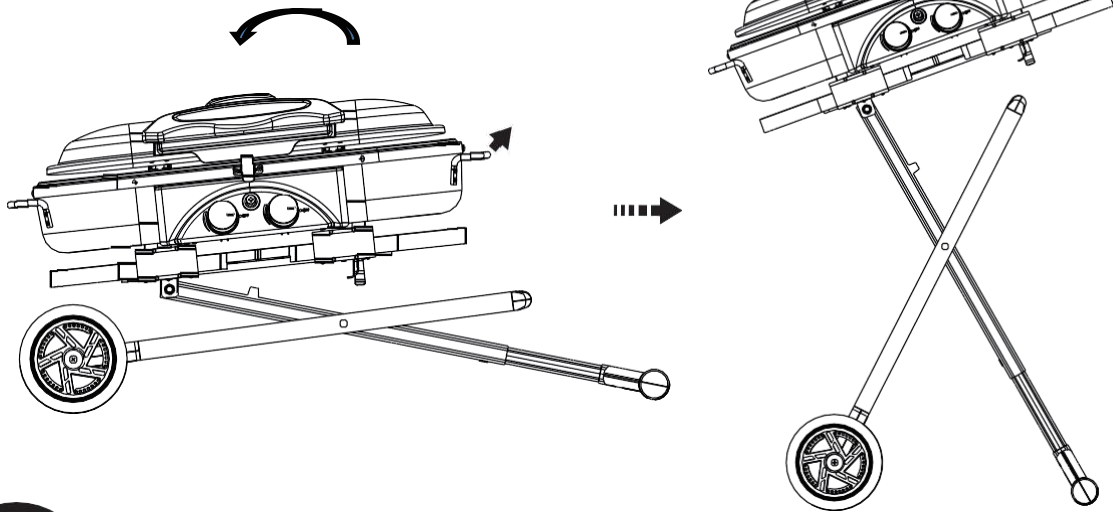

7

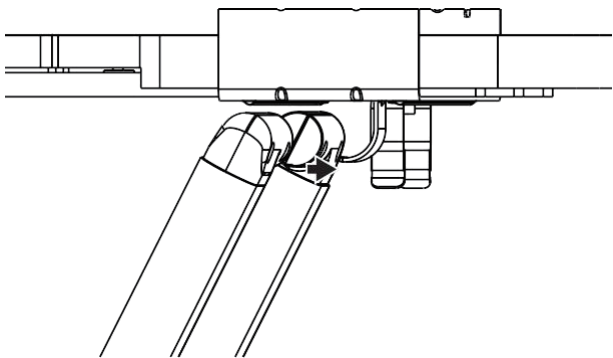

8

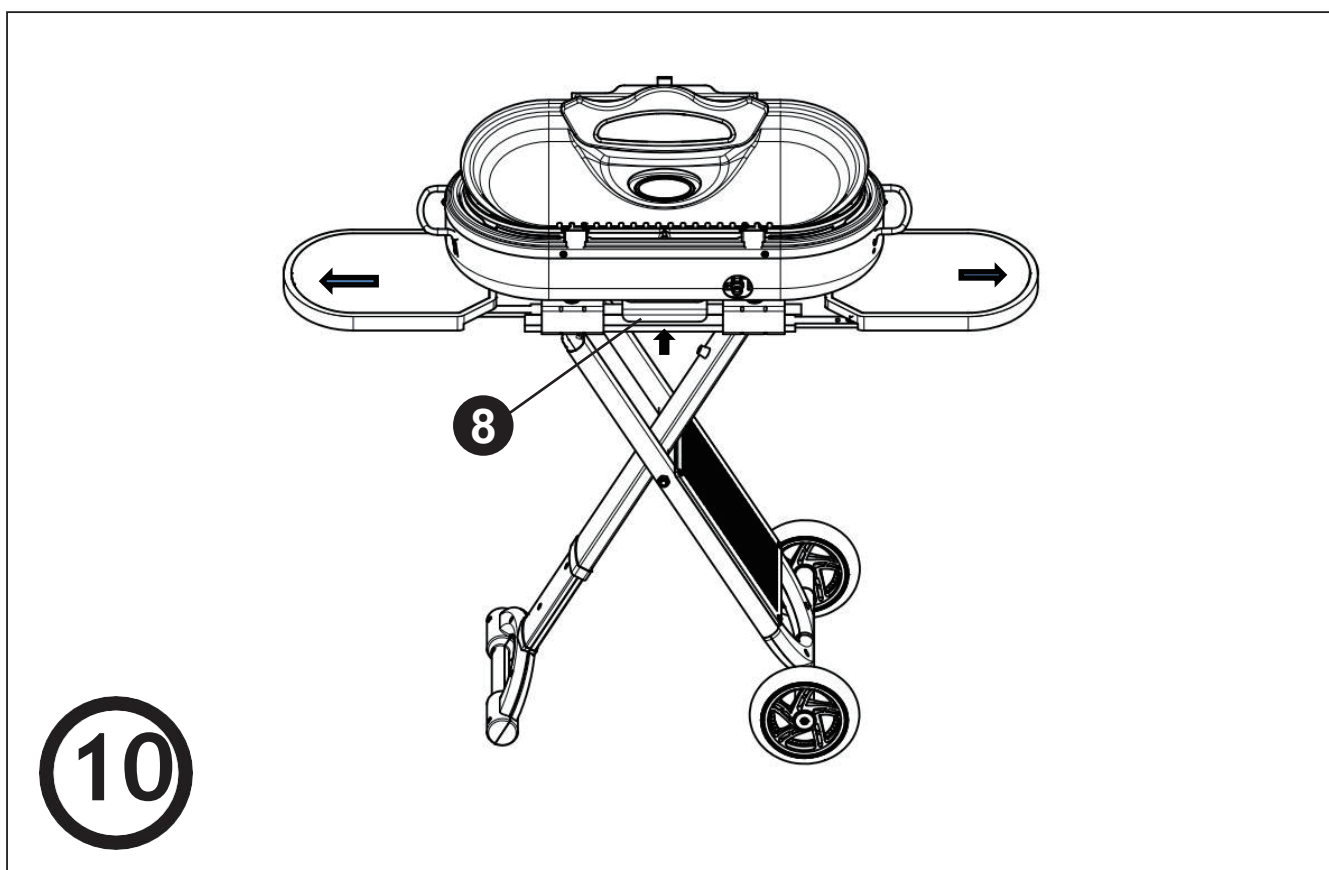
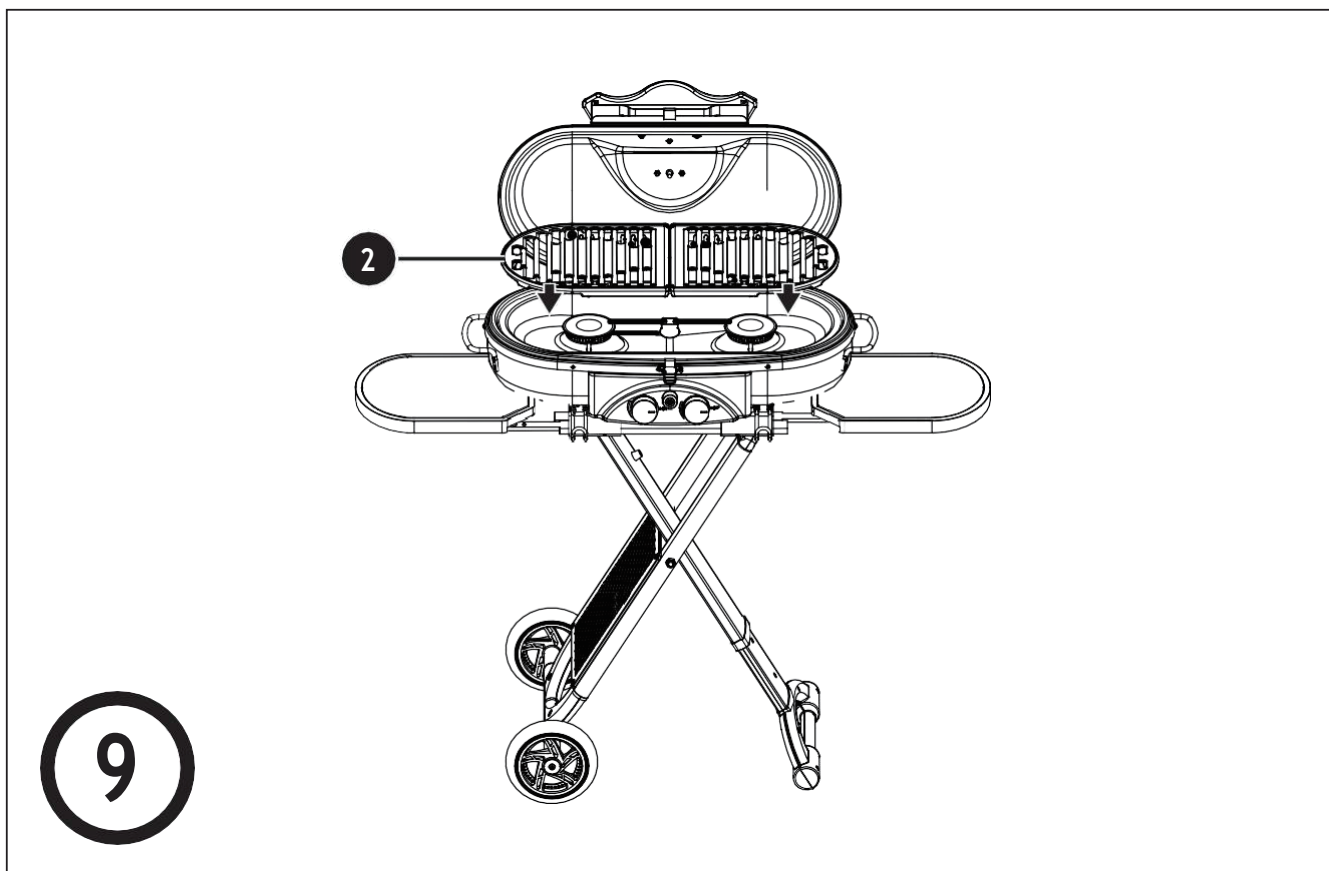

**MONTAGEANLEITUNG • ASSEMBLY INSTRUCTIONS • GUIDE DE MONTAGE
• INSTRUCCIONES DE MONTAJE • ISTRUZIONI DI MONTAGGIO**

EN: Tighten the screws to ensure there is no gas leakage.

FR: Visser correctement de manière à ce qu'il n'y ait pas de fuite de gaz.

ES: Apriete los tornillos para asegurarse de que no haya fugas de gas.

DE: Ziehen Sie die Schrauben fest, um sicherzustellen, dass kein Gas ausströmt.

IT: Stringere la vite per assicurarsi che non ci sia perdita gas.

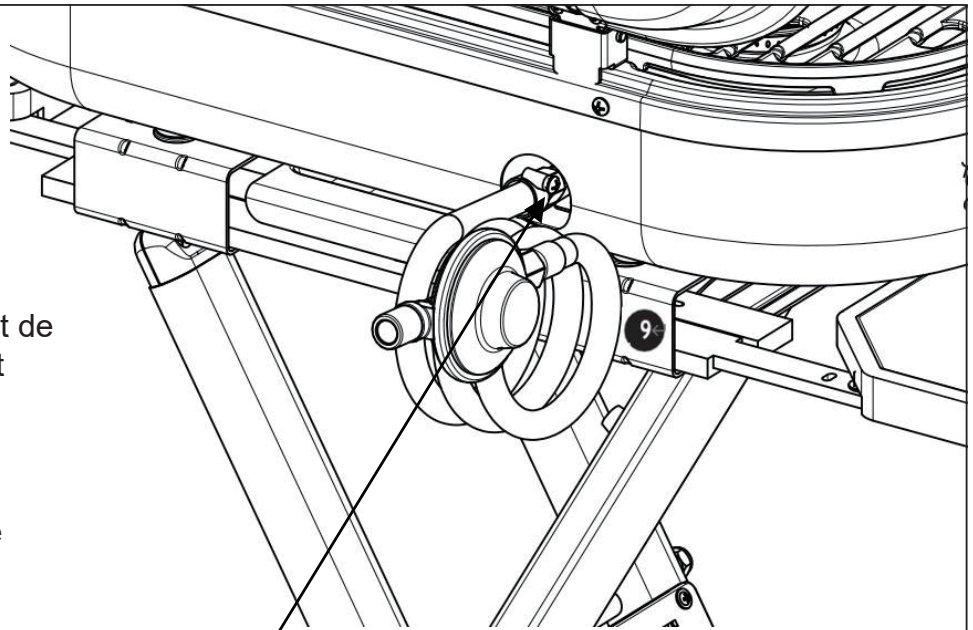

11

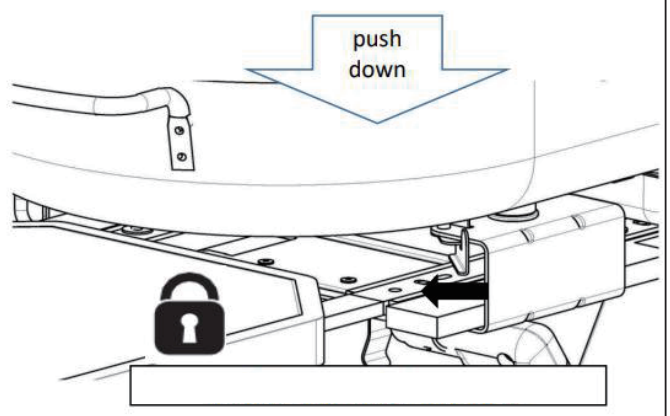
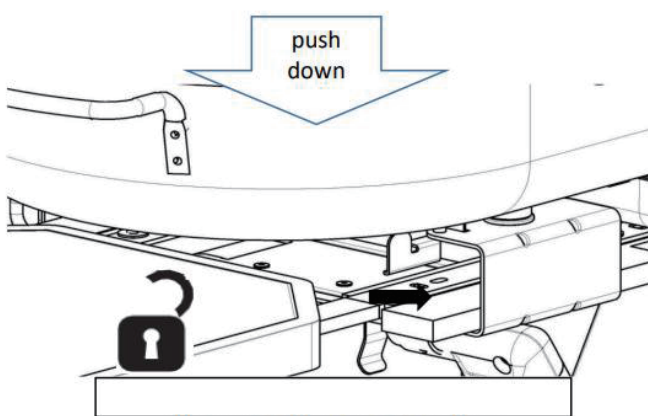

EN: Unlock the upper and lower parts
FR: Déverrouiller les parties supérieure et inférieure

ES: Desbloquear las partes superior e inferior.

DE: Entriegeln Sie das Ober- und Unterteil
IT: sblocca le parti superiori e inferiori

EN: Lock the upper and lower parts

FR: Verrouiller les parties supérieure et inférieure

ES: Bloquear las partes superior e inferior.

DE: Ober- und Unterteil verriegeln

IT: blocca le parti superiori e inferiori

12

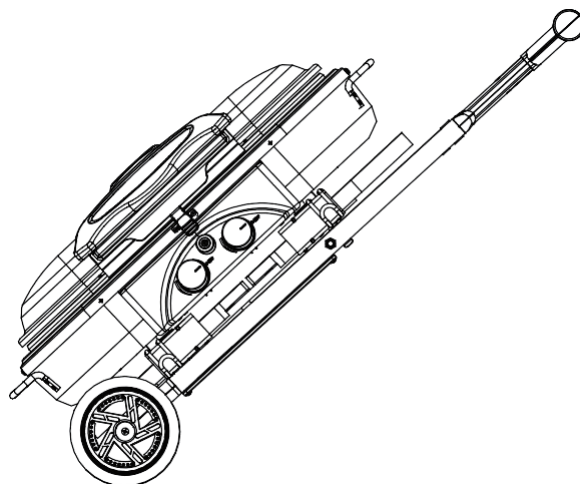
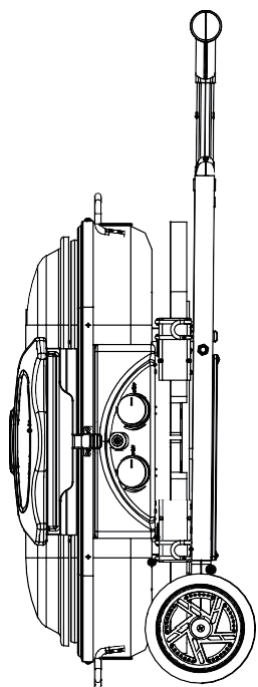

13

Self-supplied battery installation

EN: Self-supplied
battery installation

FR: Installation d'une
batterie auto-alimentée.

ES: Instalación de
batería auto-suministra-
da

DE: Einsetzen der selbstver-
sorgten Batterie

IT: Installazione della batteria
in dotazione

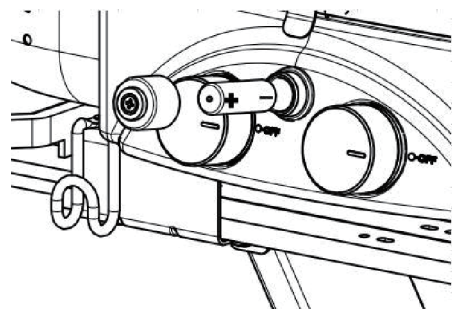
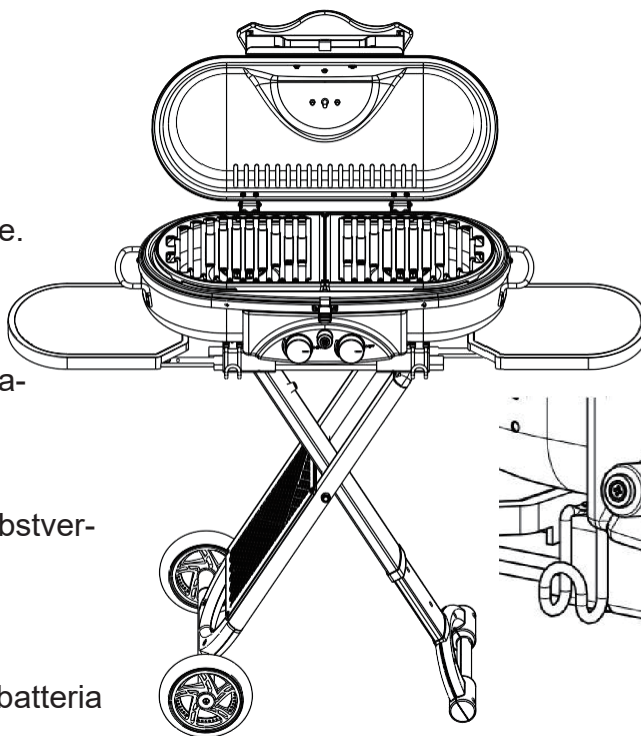

- Only use outdoors.
- Read the safety warnings and instructions before using this product.
- **WARNING:** Accessible parts can be extremely hot - keep small children away from the appliance.
- Keep this appliance away from flammable materials when using.
- Do not move the appliance when using.
- Turn off the gas supply at the cylinder after use.
- Do not modify the appliance.

-
- Before using, read this manual and its safety instructions carefully. Failure to follow the instructions could result in serious injury or death.
 - Pay extra attention when assembling the grill to ensure it is done correctly. Always follow the instructions – only use after the grill is fully assembled.
 - Place the grill on a flat and solid surface before using.
 - Only use approved gas bottles for this grill (as stated in the assembly instructions).
 - Only use pressure regulators and hoses that are approved for LP Gas at the stated pressures. The life expectancy of a regulator is approximately two years. It is recommended to replace the regulator within two years from the date of manufacture.
 - Gas cylinders must not be stored in enclosed spaces.
 - The hose length must not exceed 1.5 m.
 - The hose must not be twisted or tangled.
 - Use the designated points for leading the hose line, if available (see assembly instructions).
 - Grill and gas bottle must be placed so the hose doesn't get tangled.
 - Do not place the gas bottle inside or underneath the grill, unless it is explicitly authorised.
 - Do not store gas cylinders near the grill, which are not required for operation.
 - Make sure that any existing vents are always open and free.
 - Should the flame go out during cooking, turn off all gas valves, open the lid and wait five minutes before igniting the grill again.
 - Make sure that no ignition sources are close to the grill while connecting or changing the gas bottle.
 - Do not use the grill to heat substances and materials other than food.
 - Do not use the grill as a heater.
 - Do not use the grill in closed rooms, garages, tents or other closed places. The resulting heat and sparks is a potential fire hazard.
 - Do not use the grill under flammable roofs, shelters and similar places.
 - Keep the grill at least two metres from flammable materials to avoid fire hazards.
 - Never leave the hot grill unattended.
 - Attention: Ensure the grill is off and completely cooled before cooling.
 - Always wear oven mitts when touching the grill.
 - This grill is only intended for private use!
 - Clean the grill regularly – do not use flammable or harsh cleaning products.
 - Wait for the grill to cool down before cleaning.
 - Never alter or modify this appliance – any modifications will void your warranty.
 - Remains of grilled food (fats, proteins and salts) contain corrosion-accelerating substances that attack your grill. The same applies to ash in combination with moisture (rain or condensed water). Please clean your grill carefully after each use.

Danger! - If you smell gas

- 1.Immediately close the gas valve.
- 2.Immediately extinguish all open flames.
- 3.Open the lid.
- 4.Do not operate any electrical devices.
- 5.If the smell of gas persists, keep a safe distance from the product and inform your gas supplier or fire department.

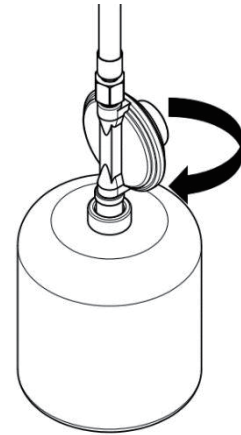

Leaking gas is an explosion and fire hazard that can cause serious injury or death. In confined spaces, asphyxiation could occur.

Leak testing

All gas connections on the grill are tested for leaks before delivery. However it is necessary to perform a complete leak test before first use. Run the test on the entire system at regular intervals and before every use. Do the test immediately if you smell gas.

- 1.Ensure that all controls are off.
- 2.Ensure the pressure reducer is connected to the gas bottle.
- 3.Open the gas valve completely by turning it anticlockwise. If you hear a whistling sound, turn the gas valve immediately – there is a leak at the connection.
- 4.Check each connection of the cylinder to the gas manifold by brushing or spraying the soap solution on the connections.
- 5.If bubbles form somewhere, there is a leak. Turn off the gas bottle valve and tighten the connections. Open the valve and check again.

Be aware!

- Make sure that all packaging materials including the fastening straps of the burner are safely removed.
- Do not smoke while doing the leak test.
- Never perform a leak test with an open flame.
- Prepare some soap solution (mix water with soap)
- The leak test should only be performed outdoors and away from ignition sources such as gas, electric devices and combustible materials.
- Keep the grill away from open flames or sparks during the leak test.

Maintenance

Keep the barbecue area clean and free of combustible materials. Keep the burner holes clean, to obtain a sufficient ventilation of the device. Visual inspection of the burner flames are as follows: When working, the burner flames are mostly blue in colour with a slight yellow tip. If faulty, the burner flames are mostly yellow and have an uneven shape with a strong flickering. There may be an excessive noise as well. In this case the burner and the gas valve must be cleaned immediately.

General cleaning information

Clean the grill regularly. Do not use flammable or harsh cleaners. Do not use metal brushes or tough sponges to clean the surface.

Wait for the grill to cool down before cleaning.

To get the best out of this grill, it is recommended to clean the device after every use.

Burner cleaning

1. Close the gas line.
2. Remove the gas distributor.
3. Check the inside of every burner using a flashlight.
4. Clean the burner insides using a wire.
5. Check and clean the openings at the burner ends.
6. Check and clean the valve nozzles.
7. Clean the outsides of the burner using a wire brush. This keeps internal passageways free of debris.

Cleaning the grease tray

The grease tray should be emptied and wiped regularly. Only use mild cleaners and warm water for cleaning. A small amount of sand can be placed inside the tray to absorb the grease.

Spiders and insects

This grill can be a target for spiders and insects like all outdoor products – they like to nest in areas around the burner tube. This can lead to blocking the gas flow and result in a flowback through the air openings. This can cause a fire around the combustion air openings under the panel, causing damage to your grill. It is recommended to check the burners at least once a year.

Check and clean the burners if the following symptoms occur:

1. Smell of gas with a yellow and weak flame.
2. The grill does not reach an appropriate temperature.
3. The grill heats irregularly.
4. The burner does not ignite.

- "À n'utiliser qu'à l'extérieur"
- "Veuillez lire les instructions avant d'utiliser l'appareil".
- "AVERTISSEMENT : les pièces accessibles peuvent devenir très chaudes. Maintenir les jeunes enfants à l'écart"
- "Cet appareil doit être tenu à l'écart des matériaux inflammables pendant son utilisation".
- "Ne pas déplacer l'appareil pendant son utilisation".
- "Coupez l'alimentation en gaz au niveau de la bouteille de gaz après utilisation".
- "N'apportez aucune modification à l'appareil"

-
- Préalable à toute utilisation - Veuillez lire attentivement le manuel et les consignes de sécurité. Le non-respect de ces consignes peut occasionner des dommages matériels ou entraîner des lésions irréversibles, voire la mort.
 - Assurez-vous que le gril est correctement monté. Toujours se conformer aux instructions de montage fournies avec le gril. N'utilisez le gril qu'après l'avoir entièrement assemblé.
 - Le gril doit être posé sur une surface plane et sécurisée avant son utilisation.
 - N'utilisez que des bouteilles de gaz homologuées pour ce gril (comme indiqué dans les INSTRUCTIONS DE MONTAGE).
 - N'utilisez que des régulateurs de pression et des tuyaux homologués pour le gaz de pétrole liquéfié aux pressions indiquées. La durée de vie d'un régulateur est d'environ 2 ans. Il est recommandé de remplacer le régulateur dans les 2 ans suivant sa date de fabrication.
 - Les bouteilles de gaz ne doivent pas être entreposées dans des espaces clos.
 - La longueur du tuyau ne doit pas dépasser 1,5 m.
 - Ne pas faire de coudes sur le tuyau.
 - Utilisez si possible les points désignés pour le passage du tuyau (voir INSTRUCTIONS DE MONTAGE).
 - Le gril et la bouteille de gaz doivent être positionnés de manière à ce que le tuyau ne soit ni vrillé ni plié.
 - Ne placez pas la bouteille de gaz à l'intérieur ou en dessous du Grill, sauf si cela est explicitement autorisé.
 - Ne pas garder à proximité du gril les bouteilles de gaz qui ne sont pas nécessaires pour le fonctionnement.
 - Veuillez à ce que les éventuels événements existants soient toujours ouverts et libres.
 - Si la flamme s'éteint pendant la cuisson, fermez toutes les vannes de gaz, ouvrez le couvercle et attendez 5 minutes avant de rallumer le gril.
 - Assurez-vous qu'il n'y ait aucune source d'inflammation à proximité du gril pendant le raccordement ou le remplacement de la bouteille de gaz.
 - N'utilisez le gril que pour cuire les aliments.
 - N'utilisez pas le gril comme un appareil de chauffage.
 - Le gril ne doit pas être utilisé dans des pièces fermées, des garages, des tentes ou tout autre endroit fermé. La chaleur et les étincelles qui en résultent peuvent provoquer un incendie.
 - Le gril ne doit pas être utilisé sous des toits, des abris ou des endroits similaires inflammables.
 - Veuillez à respecter une distance de sécurité de 2 mètres entre le gril et les matériaux inflammables. Celles-ci pourraient s'enflammer sous l'effet de la chaleur produite.
 - Ne jamais laisser le gril chaud sans surveillance.
 - Attention : avant de couvrir votre gril avec une housse appropriée, vous devrez le laisser refroidir complètement ! Dans le cas contraire, vous courez un risque d'incendie et d'inflammabilité !
 - Veuillez à toujours porter des gants de cuisine lorsque vous touchez le gril pendant son fonctionnement.
 - Ce gril est uniquement destiné à un usage privé !
 - Nettoyez le gril à intervalles réguliers. N'utilisez pas de nettoyeurs inflammables ou agressifs.
 - Attendez que le gril refroidisse avant de procéder à son nettoyage.
 - Aucune manipulation ne doit être effectuée sur des composants qui ont été scellés par le fabricant ou son représentant.
 - Toute modification apportée au produit entraînera l'annulation de la garantie et de l'autorisation.
 - Les restes d'aliments grillés (graisses, protéines et sels) contiennent des substances accélérant la corrosion qui attaquent votre gril. Il en va de même pour les cendres lorsqu'elles sont en contact avec l'humidité (pluie, eau de condensation, ...). Veuillez nettoyer soigneusement votre gril après chaque utilisation.

Danger ! - Si vous percevez une odeur de gaz

1. Fermez immédiatement le robinet de gaz.
2. Eteignez immédiatement toute flamme nue.
3. Ouvrez le couvercle.
4. Ne pas faire fonctionner d'appareils électriques.
5. Si l'odeur de gaz persiste, tenez-vous à distance de l'appareil et informez votre fournisseur de gaz ou les pompiers.

Une explosion ou un incendie peut résulter d'une fuite de gaz et conduire à des blessures graves, des accidents fatals ou même la mort. Dans les espaces confinés, l'asphyxie peut s'ensuivre.

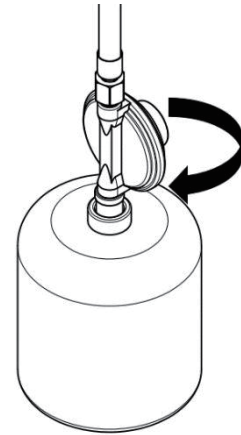
**Test d'étanchéité**

Tous les raccords de gaz du gril ont fait l'objet d'un test d'étanchéité avant la livraison. Il est toutefois nécessaire d'effectuer un test d'étanchéité complet avant la première utilisation. L'appareil pourrait être endommagé par une mauvaise manipulation lors de l'expédition ou par une pression excessive. Effectuez le test sur l'ensemble du système à intervalles réguliers et également avant chaque utilisation. Effectuez le test immédiatement si une odeur de gaz est décelée.

1. Assurez-vous que toutes les commandes sont en position OFF.
2. Assurez-vous que le réducteur de pression est connecté à la bouteille de gaz.
3. Ouvrez complètement le robinet de gaz en le tournant dans le sens inverse des aiguilles d'une montre. Si vous entendez un sifflement, fermez immédiatement le robinet de gaz - cela signifie qu'il y a une fuite importante au niveau des connexions.
4. Vérifiez chaque connexion de la bouteille de gaz au collecteur de gaz en appliquant une solution savonneuse sur les connexions.
5. Si des bulles se forment quelque part, c'est qu'il y a une fuite. Fermez le robinet de la bouteille de gaz et resserrez les connexions. Ouvrez le robinet de la bouteille de gaz et vérifiez à nouveau.

Faites attention !

- Vérifiez que tous les matériaux d'emballage, y compris les sangles de fixation du brûleur, sont bien retirés.
- Ne fumez pas pendant le test d'étanchéité.
- Ne jamais procéder à un test d'étanchéité avec une flamme nue.
- Préparez une solution savonneuse (mélange d'eau et de savon).
- Le test d'étanchéité ne doit être effectué qu'à l'extérieur et loin de toute source d'inflammation, comme des appareils à gaz ou électriques, ou des matériaux combustibles.
- Gardez le gril loin des flammes nues ou des étincelles pendant le test d'étanchéité

Maintenance

Maintenir la zone du barbecue propre et exempte de matériaux combustibles. Maintenir les trous du brûleur propres, afin d'obtenir une ventilation suffisante de l'appareil. Contrôler visuellement les flammes du brûleur comme suit : En cas de bon fonctionnement, les flammes du brûleur sont uniformes et majoritairement de couleur bleue avec une légère pointe jaune. En cas de dysfonctionnement, les flammes du brûleur sont principalement jaunes et ont une forme irrégulière avec un fort scintillement. Il peut également y avoir un bruit excessif. Dans ce cas, le brûleur et la vanne de gaz doivent être nettoyés immédiatement.

Généralités

Nettoyez le gril à intervalles réguliers. N'utilisez pas de nettoyeurs inflammables ou agressifs. N'utilisez pas de brosses ou d'éponges métalliques pour nettoyer la surface.

Attendez que le gril refroidisse avant de le nettoyer.

Pour maximiser la durée de vie du gril, nous recommandons de nettoyer l'appareil après chaque utilisation.

Nettoyage du Brûleur

1. Fermer la conduite de gaz.
2. Retirer le distributeur de gaz.
3. Vérifiez l'intérieur de chaque brûleur à l'aide d'une lampe de poche.
4. Nettoyez l'intérieur des brûleurs à l'aide d'un fil métallique.
5. Vérifiez et nettoyez les ouvertures aux extrémités des brûleurs.
6. Contrôlez et nettoyez les buses de la valve.
7. Nettoyez l'extérieur du brûleur à l'aide d'une brosse métallique. Cela permet de s'assurer que tous les passages internes sont complètement dégagés de tout encombrement.

Nettoyage du Bac à graisse

Le bac à graisse doit être vidé et essuyé régulièrement. Utilisez uniquement des nettoyeurs doux et de l'eau chaude pour le nettoyage. Vous pouvez également ajouter un peu de sable à l'intérieur du bac pour absorber les graisses.

Araignées et Insectes

Votre gril à gaz peut être une cible pour les araignées et les insectes comme pour tout autre produit d'extérieur. Ils aiment se nicher dans une zone située autour du tube du brûleur. Cela peut conduire à un blocage du flux de gaz et à un retour de gaz par les ouvertures d'air du brûleur. Cela peut provoquer un incendie à l'intérieur et autour des ouvertures d'air de combustion sous le panneau de commande, causant de graves dommages à votre gril. C'est pourquoi nous vous recommandons de vérifier les brûleurs au moins une fois par an.

Vérifiez et nettoyez également les brûleurs si l'un des phénomènes suivants se produit :

1. Odeur de gaz avec une flamme jaune et faible.
2. Le gril n'atteint pas une température appropriée.
3. Le gril chauffe de manière irrégulière.
4. Le brûleur ne s'allume pas.

- Solo utilice este producto en exteriores.
- Lea todas las advertencias e instrucciones de seguridad antes de utilizar el producto.
- **ADVERTENCIA:** Las piezas accesibles pueden estar extremadamente calientes; siempre mantenga a los niños pequeños fuera alcance del producto.
- Mantenga el producto alejado de los materiales inflamables al utilizarlo.
- No mueva el producto al utilizarlo.
- Cierre el suministro de gas del cilindro después de utilizar el producto.
- Nunca modifique el producto.

-
- Antes de utilizar el producto, lea cuidadosamente todo este manual y las instrucciones de seguridad. El incumplimiento de las instrucciones podría provocar las lesiones graves incluso la muerte.
 - Preste especial atención al colocar la parrilla para asegurarse de que se haya colocado de forma correcta. Siempre siga las instrucciones; solo utilice el producto después de que la parrilla esté colocada completamente.
 - Coloque la parrilla sobre una superficie plana y estable antes del uso.
 - Solo utilice las botellas de gas aprobadas para esta parrilla (como lo que se describe en las instrucciones de montaje).
 - Solo utilice las mangueras y los reguladores de presión aprobados para gas LP a las presiones especificadas. La vida útil estimada del regulador es de unos 2 años. Se recomienda reemplazar el regulador dentro de 2 años a partir de la fecha de fabricación.
 - No debe almacenar los cilindros de gas en los espacios cerrados.
 - La longitud de la manguera no puede exceder a los 1,5 m.
 - No debe torcer ni enredar la manguera.
 - Si están disponibles, utilice los puntos designados para guiar la manguera (consulte las instrucciones de montaje).
 - Al colocar la parrilla y la botella de gas, asegúrese de que la manguera no se enrede de ninguna manera.
 - Nunca coloque la botella de gas dentro o debajo de la parrilla directamente, a menos que esté expresamente autorizado.
 - Nunca almacene los cilindros de gas cerca de la parrilla, lo que no es requerido para la operación.
 - Asegúrese de que las rejillas de ventilación existentes siempre estén abiertas y libres de obstáculos.
 - Si la llama se apaga al cocinar, cierre todas las válvulas de gas, abra la tapa, y espere cinco minutos, entonces vuelva a encender la parrilla para continuar cocinando.
 - Cuando conecta o cambia la botella de gas, asegúrese de que no haya fuentes de ignición cerca de la parrilla.
 - No utilice la parrilla para calentar las sustancias y los materiales que no sean alimentos.
 - Nunca utilice la parrilla como un calentador.
 - Nunca utilice la parrilla en las habitaciones cerradas, los garajes, las carpas u otros lugares cerrados. El calor y las chispas provocan los riesgos potenciales de incendio.
 - No utilice la parrilla debajo de los techos inflamables, los refugios ni en otros lugares similares.
 - Mantenga la parrilla al menos a 2 metros de los materiales inflamables por motivo de evitar riesgos de incendio.
 - Nunca deje la parrilla caliente desatendida.
 - Atención: Asegúrese de que la parrilla se ha apagado y esté completamente fría.
 - Siempre use los guantes de cocina para tocar la parrilla.
 - ¡Esta parrilla solo está diseñada para el uso privado!
 - Limpie la parrilla regularmente; no use los productos limpiadores inflamables o abrasivos.
 - Asegúrese de que la parrilla esté completamente fría antes de realizar la limpieza.
 - Nunca altere ni modifique este producto; cualquier modificación anulará la garantía.
 - Los residuos de los alimentos a la parrilla (grasas, proteínas y sal) contienen sustancias que aceleran la corrosión que pueden corroer la parrilla. Las cenizas húmedas (mojadas por la lluvia o el agua condensada) también pueden causar corrosión. Limpie su parrilla cuidadosamente después de utilizarla cada vez.

¡Peligro! - Si huele el olor a gas

1. Cierre la válvula de gas de inmediato.
2. Extinga las llamas abiertas de inmediato.
3. Abra la tapa.
4. No opere ningún dispositivo eléctrico.
5. Si el olor a gas persiste, manténgase a una distancia segura del producto, y póngase en contacto con su proveedor de gas o al departamento de bomberos.

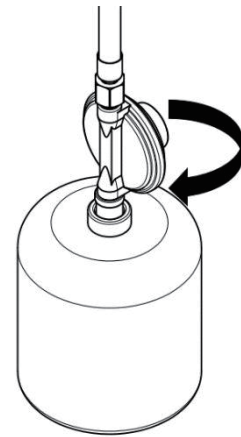

La fuga de gas puede provocar riesgos de explosión e incendio que puede resultar en lesiones graves incluso la muerte. En los espacios reducidos, lo que podría causar asfixia.

Prueba de fugas

Antes de la entrega, todas las conexiones de gas de la parrilla se han probado en busca de fugas. Sin embargo, se necesita realizar una prueba de fugas completa antes de utilizar el producto por primera vez. Ejecute la prueba para todo el sistema con regularidad y antes de utilizarlo cada vez. Haga la prueba de inmediato si huele el olor a gas.

1. Asegúrese de que todos los controles estén apagados.
2. Asegúrese de que el reductor de presión esté conectado a la botella de gas correctamente.
3. Gire la válvula de gas en sentido antihorario para abrirla completamente. Si usted escucha un silbido, gire la válvula de gas de inmediato, lo que significa que hay una fuga en la conexión.
4. Cepille o rocíe la solución de jabón en las conexiones para verificar cada conexión desde el cilindro hasta la botella de gas.
5. Si descubre que en algún lugar se forman burbujas, lo que significa que hay una fuga. Cierre la válvula de la botella de gas y apriete las conexiones. Abra la válvula y vuelva a hacer una prueba.

¡Tenga cuidado!

- Asegúrese de haber retirado seguramente todos los materiales de embalaje, incluidas las correas de sujeción del quemador.
- No fume cuando haga la prueba de fugas.
- Nunca haga una prueba de fugas si hay llamas abiertas.
- Prepare una solución de jabón (agua mezclada con jabón).
- Solo puede hacer la prueba de fugas al aire libre y lejos de las fuentes de ignición, por ejemplo, gas, dispositivos eléctricos y materiales combustibles.
- Mantenga la parrilla alejada de las llamas abiertas o chispas cuando realice la prueba de fugas.

Mantenimiento

Mantenga el área de la barbacoa limpia y libre de los materiales combustibles. Mantenga los orificios del quemador limpios con el fin de obtener una ventilación suficiente para la parrilla. Puede inspeccionar visualmente las llamas del quemador de la siguiente manera: Durante el funcionamiento normal, la llama del quemador debe ser principalmente de color azul y las puntas de llamas son ligeramente amarillas. Si está defectuoso, la llama del quemador es principalmente de color amarillo y con forma irregular y parpadea fuertemente. También puede haber un ruido excesivo. En dicho caso, debe limpiar el quemador y la válvula de gas de inmediato.

Información general de limpieza

Limpie la parrilla regularmente. No utilice los productos limpiadores abrasivos o inflamables. Nunca utilice los cepillos metálicos ni las esponjas duras para limpiar la superficie.

Antes de realizar la limpieza, espere a que la parrilla se enfríe completamente.

Por motivo de aprovechar al máximo la parrilla, se recomienda limpiar el producto después de utilizarlo cada vez.

Limpieza de quemador

1. Cierre el conducto de gas.
2. Retire el distribuidor de gas.
3. Inspeccione el interior de cada quemador con una linterna.
4. Limpie el interior del quemador con un alambre.
5. Inspeccione y limpie las aberturas que están ubicadas en los extremos del quemador.
6. Inspeccione y limpie las boquillas de las válvulas.
7. Utilice un cepillo de alambre para limpiar el exterior del quemador por motivo de mantener los pasillos internos libres de escombros.

Limpiar la bandeja de grasa

Debe variar y limpiar la bandeja de grasa regularmente. Solo utilice los limpiadores suaves y agua tibia para realizar la limpieza. Puede colocar una pequeña cantidad de arena en la bandeja con el fin de absorber la grasa.

Arañas e insectos

Como todos los productos para exteriores, esta parrilla puede atraer arañas e insecto, porque les gusta mucho anidar en el alrededor del tubo del quemador, esto puede obstruir el flujo de gas y provocar reflujos a través de las aberturas de aire, también puede causar un incendio en el alrededor de las aberturas de aire de combustión debajo del panel y dañar su parrilla. Se recomienda inspeccionar los quemadores al menos una vez cada año.

Compruebe y limpie los quemadores si encuentra algún de los siguientes síntomas:

1. Huele el olor a gas, la llama es de color amarillo y es débil.
2. La temperatura de la parrilla no alcanza a la temperatura adecuada.
3. La parrilla calienta de manera irregular.
4. No se enciende el quemador.

- Verwenden Sie es nur im Freien.
- Lesen Sie die Sicherheitshinweise und Anweisungen, bevor Sie dieses Produkt verwenden.
- **WARNUNG:** Zugängliche Teile können sehr heiß sein - halten Sie kleine Kinder von dem Gerät fern.
- Halten Sie das Gerät während des Gebrauchs von brennbaren Materialien fern.
- Bewegen Sie das Gerät nicht, wenn Sie es benutzen.
- Drehen Sie nach dem Gebrauch die Gaszufuhr an der Flasche ab.
- Nehmen Sie keine Veränderungen am Gerät vor.

-
- Lesen Sie dieses Handbuch und die darin enthaltenen Sicherheitshinweise vor dem Gebrauch sorgfältig durch. Die Nichtbeachtung der Anweisungen kann zu schweren Verletzungen oder zum Tod führen.
 - Seien Sie beim Zusammenbau des Grills besonders aufmerksam, um sicherzustellen, dass er korrekt ausgeführt wird. Befolgen Sie stets die Anweisungen – verwenden Sie den Grill erst, wenn er vollständig zusammengebaut ist.
 - Stellen Sie den Grill vor dem Gebrauch auf eine ebene und feste Oberfläche.
 - Verwenden Sie nur zugelassene Gasflaschen für diesen Grill (wie in der Montageanleitung angegeben).
 - Verwenden Sie nur Druckregler und Schläuche, die für LP-Gas mit dem angegebenen Druck zugelassen sind. Die Lebenserwartung eines Reglers beträgt etwa zwei Jahre. Es wird empfohlen, den Regler innerhalb von zwei Jahren nach dem Herstellungsdatum zu ersetzen.
 - Gasflaschen dürfen nicht in geschlossenen Räumen gelagert werden.
 - Die Schlauchlänge darf 1,5 m nicht überschreiten.
 - Der Schlauch darf nicht verdreht oder verwickelt sein.
 - Benutzen Sie die vorgesehenen Punkte zur Führung der Schlauchleitung, falls vorhanden (siehe Montageanleitung).
 - Der Grill und die Gasflasche müssen so platziert werden, dass sich der Schlauch nicht verheddern kann.
 - Stellen Sie die Gasflasche nicht in oder unter den Grill, es sei denn, dies ist ausdrücklich erlaubt.
 - Lagern Sie keine Gasflaschen in der Nähe des Grills, die nicht für den Betrieb benötigt werden.
 - Achten Sie darauf, dass vorhandene Entlüftungsöffnungen immer offen und frei sind.
 - Sollte die Flamme während des Grillens erlöschen, drehen Sie alle Gasventile zu, öffnen Sie den Deckel und warten Sie fünf Minuten, bevor Sie den Grill erneut anzünden.
 - Achten Sie darauf, dass sich beim Anschließen oder Wechseln der Gasflasche keine Zündquellen in der Nähe des Grills befinden.
 - Benutzen Sie den Grill nicht zum Erhitzen von anderen Stoffen und Materialien als Lebensmitteln.
 - Verwenden Sie den Grill nicht als Heizgerät.
 - Verwenden Sie den Grill nicht in geschlossenen Räumen, Garagen, Zelten oder anderen geschlossenen Orten. Die entstehende Hitze und Funkenbildung stellt eine potenzielle Brandgefahr dar.
 - Verwenden Sie den Grill nicht unter brennbaren Dächern, Unterständen und ähnlichen Orten.
 - Halten Sie den Grill mindestens zwei Meter von brennbaren Materialien entfernt, um Brandgefahren zu vermeiden.
 - Lassen Sie den heißen Grill niemals unbeaufsichtigt.
 - **Achtung:** Stellen Sie sicher, dass der Grill ausgeschaltet und vollständig abgekühlt ist, bevor Sie ihn abkühlen.
 - Tragen Sie immer Ofenhandschuhe, wenn Sie den Grill anfassen.
 - Dieser Grill ist nur für den privaten Gebrauch bestimmt!
 - Reinigen Sie den Grill regelmäßig - verwenden Sie keine brennbaren oder scharfen Reinigungsmittel.
 - Warten Sie, bis der Grill abgekühlt ist, bevor Sie ihn reinigen.
 - Verändern oder modifizieren Sie dieses Gerät niemals - jegliche Veränderungen führen zum Erlöschen der Garantie.
 - Reste von gegrilltem Essen (Fette, Eiweiße und Salze) enthalten korrosionsbeschleunigende Stoffe, die Ihren Grill angreifen. Das gleiche gilt für Asche in Verbindung mit Feuchtigkeit (Regen oder Kondenswasser). Bitte reinigen Sie Ihren Grill nach jedem Gebrauch sorgfältig.

Gefahr! - Wenn Sie Gas riechen

1. Schließen Sie sofort das Gasventil.
2. Löschen Sie sofort alle offenen Flammen.
3. Öffnen Sie den Deckel.
4. Betreiben Sie keine elektrischen Geräte.
5. Bei anhaltendem Gasgeruch halten Sie einen Sicherheitsabstand zum Gerät und informieren Sie Ihren Gasversorger oder die Feuerwehr.

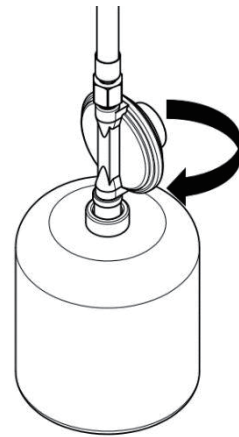

Austretendes Gas stellt eine Explosions- und Brandgefahr dar, die zu schweren Verletzungen oder zum Tod führen kann. In engen Räumen kann es zum Erstickten kommen.

Dichtheitsprüfung

Alle Gasanschlüsse des Grills werden vor der Auslieferung auf Dichtheit geprüft. Es ist jedoch notwendig, vor dem ersten Gebrauch eine vollständige Dichtheitsprüfung durchzuführen. Führen Sie die Prüfung des gesamten Systems in regelmäßigen Abständen und vor jedem Gebrauch durch. Führen Sie die Prüfung sofort durch, wenn Sie Gas riechen.

1. Stellen Sie sicher, dass alle Bedienelemente ausgeschaltet sind.
2. Stellen Sie sicher, dass der Druckminderer an die Gasflasche angeschlossen ist.
3. Öffnen Sie das Gasventil vollständig, indem Sie es gegen den Uhrzeigersinn drehen. Wenn Sie ein pfeifendes Geräusch hören, drehen Sie das Gasventil sofort zu – es gibt ein Leck an der Verbindung.
4. Prüfen Sie jeden Anschluss der Flasche an den Gasverteiler, indem Sie die Anschlüsse mit der Seifenlösung bestreichen oder besprühen.
5. Wenn sich irgendwo Blasen bilden, gibt es ein Leck. Drehen Sie das Gasflaschenventil zu und ziehen Sie die Anschlüsse fest. Öffnen Sie das Ventil und überprüfen Sie es erneut.

Dies kennen!

- Achten Sie darauf, dass alle Verpackungsmaterialien einschließlich der Befestigungsbänder des Brenners sicher entfernt werden.
- Während der Dichtheitsprüfung nicht rauchen.
- Führen Sie die Dichtheitsprüfung niemals mit einer offenen Flamme durch.
- Bereiten Sie eine Seifenlösung vor (mischen Sie Wasser mit Seife)
- Die Dichtheitsprüfung sollte nur im Freien und fern von Zündquellen wie Gas, elektrischen Geräten und brennbaren Materialien durchgeführt werden.
- Halten Sie den Grill während der Dichtheitsprüfung von offenen Flammen oder Funken fern.

WARTUNG

Halten Sie den Grillbereich sauber und frei von brennbaren Materialien. Halten Sie die Brennerlöcher sauber, um eine ausreichende Belüftung des Geräts zu gewährleisten. Die Flammen des Brenners sind wie folgt zu überprüfen: Wenn sie funktionieren, sind die Flammen des Brenners meist blau in der Farbe mit einer leichten gelben Spitze. Bei einem Defekt sind die Flammen des Brenners meist gelb und haben eine ungleichmäßige Form mit einem starken Flackern. Es kann auch ein übermäßiges Geräusch auftreten. In diesem Fall müssen der Brenner und das Gasventil sofort gereinigt werden.

Allgemeine Reinigungshinweise

Reinigen Sie den Grill regelmäßig. Verwenden Sie keine brennbaren oder scharfen Reinigungsmittel. Verwenden Sie zur Reinigung der Oberfläche keine Metallbürsten oder harte Schwämme. Warten Sie, bis der Grill abgekühlt ist, bevor Sie ihn reinigen.

Um das Beste aus diesem Grill herauszuholen, wird empfohlen, das Gerät nach jedem Gebrauch zu reinigen.

Reinigung des Brenners

1. Schließen Sie die Gasleitung.
2. Entfernen Sie den Gasverteiler.
3. Überprüfen Sie das Innere jedes Brenners mit einer Taschenlampe.
4. Reinigen Sie die Brennerinnenseiten mit einem Draht.
5. Prüfen und reinigen Sie die Öffnungen an den Brennerenden.
6. Prüfen und reinigen Sie die Ventildüsen.
7. Reinigen Sie die Außenseiten der Brenner mit einer Drahtbürste. So bleiben die inneren Gänge frei von Verschmutzungen.

Reinigung der Fettauffangwanne

Die Fettauffangwanne sollte regelmäßig geleert und abgewischt werden. Verwenden Sie für die Reinigung nur milde Reinigungsmittel und warmes Wasser. In die Fettauffangwanne kann eine kleine Menge Sand gegeben werden, um das Fett aufzusaugen.

Spinnen und Ungeziefer

Wie alle Produkte für den Außenbereich kann auch dieser Grill ein Ziel für Spinnen und Insekten sein - sie nisten sich gerne in den Bereichen um das Brennerrohr herum ein. Dies kann dazu führen, dass der Gasfluss blockiert wird und es zu einem Rückfluss durch die Luftöffnungen kommt. Dies kann zu einem Feuer um die Verbrennungsluftöffnungen unter der Platte führen und Ihren Grill beschädigen. Es wird empfohlen, die Brenner mindestens einmal im Jahr zu überprüfen.

Überprüfen und reinigen Sie die Brenner, wenn die folgenden Symptome auftreten:

1. Gasgeruch mit einer gelben und schwachen Flamme.
2. Der Grill erreicht nicht die richtige Temperatur.
3. Der Grill heizt unregelmäßig.
4. Der Brenner zündet nicht.

- Utilizzare solo all'aria aperta.
- Leggere le avvertenze e le istruzioni di sicurezza prima di utilizzare quest'apparecchio.
- **ATTENZIONE:** Le parti accessibili possono essere estremamente calde - tenere i bambini piccoli lontano dall'apparecchio.
- Tenere questo apparecchio lontano da materiali infiammabili durante l'uso.
- Non spostare l'apparecchio durante l'uso.
- Chiudere l'alimentazione del gas alla bombola dopo l'uso.
- Non modificare l'apparecchio.

-
- Prima dell'uso, leggere attentamente il presente manuale e le sue istruzioni di sicurezza. Il mancato rispetto delle istruzioni potrebbe causare lesioni gravi o morte.
 - Prestare particolare attenzione durante l'assemblaggio della griglia per assicurarsi che sia eseguito correttamente. Rispettare sempre le istruzioni: utilizzare solo dopo che la griglia è completamente assemblata.
 - Posizionare la griglia su una superficie piana e solida prima dell'utilizzo.
 - Utilizzare solo bombole di gas approvate per questo barbecue (come indicato nelle istruzioni di assemblaggio).
 - Utilizzare solo regolatori di pressione e tubi approvati per LP Gas alle pressioni indicate. L'aspettativa di vita di un regolatore è di circa due anni. Si consiglia di sostituire il regolatore entro due anni dalla data di produzione.
 - Le bombole di gas non devono essere conservate in spazi chiusi.
 - La lunghezza del tubo non deve superare 1,5 m.
 - Il tubo non deve essere attorcigliato o aggrovigliato.
 - Utilizzare i punti designati per condurre il tubo, se disponibili (vedere le istruzioni di assemblaggio).
 - La griglia e la bombola del gas devono essere posizionate in modo che il tubo non si aggrovigli.
 - Non posizionare la bombola di gas all'interno o sotto la griglia, se non espressamente autorizzato.
 - Non conservare la bombola di gas vicino alla griglia, il che non è richiesto per il funzionamento.
 - Assicurarsi che tutte le prese d'aria esistenti siano sempre aperte e libere.
 - Se durante la cottura la fiamma sia spenta, chiudere tutti i rubinetti del gas, aprire il coperchio e attendere cinque minuti prima di riaccendere la griglia.
 - Assicurarsi che nessuna fonte di accensione sia vicina alla griglia durante il collegamento o la sostituzione della bombola del gas.
 - Non utilizzare il grill per riscaldare sostanze e materiali diversi dagli alimenti.
 - Non utilizzare la griglia come riscaldatore.
 - Non utilizzare la griglia in spazi chiusi come garage, tende o altri luoghi chiusi. Il calore e le scintille risultanti rappresentano un potenziale rischio di incendio.
 - Non utilizzare la griglia sotto tetti infiammabili, ripari e luoghi simili.
 - Tenere la griglia ad almeno due metri da materiali infiammabili per evitare rischi di incendio.
 - Non lasciare mai incustodito la griglia calda.
 - **Attenzione:** assicurarsi che la griglia sia spenta e completamente raffreddata prima del trattamento.
 - Indossare sempre guanti da forno quando si tocca la griglia.
 - Questa griglia è progettata esclusivamente all'uso privato!
 - Pulire regolarmente la griglia – non utilizzare prodotti infiammabili o appuntiti per la pulizia.
 - Attendere che la griglia si raffreddi prima di pulirla.
 - Non alterare o modificare mai questo apparecchio: qualsiasi modifica annullerà la garanzia.
 - I resti di cibo grigliato (grassi, proteine e sali) contengono sostanze che accelerano la corrosione e attaccano la griglia. Lo stesso vale per la cenere in combinazione con l'umidità (pioggia o acqua di condensa). Si prega di pulire attentamente la griglia dopo ogni utilizzo.

Pericolo! - Se si sente l'odore di gas

1. Chiudere immediatamente la valvola del gas.
2. Spegnerne immediatamente tutte le fiamme libere.
3. Aprire il coperchio.
4. Non funzionare alcun apparecchio elettrico.
5. Se l'odore di gas persiste, mantenere una distanza di sicurezza dal prodotto gas o i vigili del fuoco.

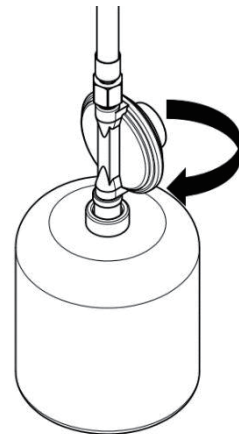
**Test di Tenuta**

Tutti i collegamenti del gas sulla griglia sono stati testati per le perdite prima della consegna. Tuttavia è necessario eseguire un test di tenuta completo prima del primo utilizzo. Eseguire il test sull'intero sistema a intervalli regolari e prima di ogni utilizzo. Si deve fare subito il test se si sente odore di gas.

1. Assicurarsi che tutti gli interruttori siano disattivati.
2. Assicurarsi che il riduttore di pressione sia collegato alla bombola del gas.
3. Aprire completamente la valvola del gas ruotandola in senso antiorario. Se si sente un suono di fischio, ruotare immediatamente la valvola del gas: esiste una perdita nel collegamento.
4. Controllare ogni connessione della bombola al tubo del gas spazzolando o spruzzando la soluzione saponosa sulle connessioni.
5. Se da qualche parte si formano delle bolle, c'è una perdita. Chiudere la valvola della bombola del gas e serrare i collegamenti. Aprire la valvola e ricontrollare.

ATTENZIONI!

- Assicurarsi che tutti i materiali di imballaggio, comprese le cinghie di fissaggio della griglia, siano rimossi in sicurezza.
- Non fumare durante il test di tenuta.
- Non eseguire mai un test di tenuta con una fiamma libera.
- Preparare una soluzione di sapone (mescolare l'acqua con il sapone)

Il test di tenuta deve essere eseguito solo all'aria aperta e lontano da fonti di accensione come gas.

Manutenzione

Mantenere l'area barbecue pulita e priva di materiali infiammabili. Mantenere puliti i fori della griglia, per ottenere una sufficiente ventilazione per l'apparecchio. L'ispezione visiva delle fiamme della griglia come quanto segue: Durante il funzionamento, le fiamme della griglia sono per lo più di colore blu con una leggera punta gialla. Se difettosa, le fiamme della griglia sono per lo più di colore giallo e hanno una forma irregolare con un forte tremolio. Potrebbe esserci anche un rumore eccessivo. In questo caso è necessario pulire immediatamente la griglia e la valvola del gas.

Informazioni generali sulla pulizia

Pulire regolarmente la griglia. Non utilizzare detergenti infiammabili o abrasivi. Non utilizzare spazzole metalliche o spugne dure per pulire la superficie.

Attendere che la griglia si raffreddi prima di pulirla.

Per utilizzare al meglio questa griglia, si consiglia di pulire l'apparecchio dopo ogni utilizzo.

Pulizia della Griglia

1. Chiudere la valvola del gas.
2. Rimuovere il distributore del gas.
3. Controllare ogni spazio all'interno della griglia utilizzando una torcia.
4. Pulire l'interno della griglia con un filo.
5. Controllare e pulire le aperture alle estremità della griglia.
6. Controllare e pulire gli ugelli della valvola.
7. Pulire l'esterno della griglia con una spazzola metallica. Ciò mantiene i passaggi interni liberi da detriti.

Pulizia del Grasso dal Vassoio

Il vassoio con il grasso deve essere svuotato e pulito regolarmente. Utilizzare solo detergenti delicati e acqua calda per la pulizia. Una piccola quantità di sabbia può essere posta all'interno del vassoio per assorbire il grasso.

Ragni e Insetti

This grill can be a target for spiders and insects like all outdoor products – they like to nest in areas around the burner tube. This can lead to blocking the gas flow and result in a flowback through the air openings. This can cause a fire around the combustion air openings under the panel, causing damage to your grill. It is recommended to check the burners at least once a year.

Controllare e pulire la griglia se si verificano i seguenti sintomi:

1. Esiste l'odore di gas con fiamma gialla e debole.
2. La griglia non raggiunge una temperatura adeguata.
3. La griglia si riscalda in modo irregolare.
4. La griglia non si accende.