

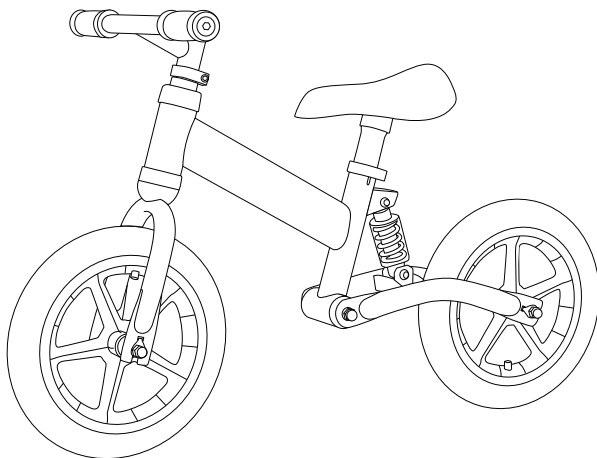

KIDS BALANCE BIKE

INfga010V01

370-090



THIS PICTURE IS FOR REFERENCE
ONLY ACCORDING TO REAL GOODS

User Manual

PARTS NAME

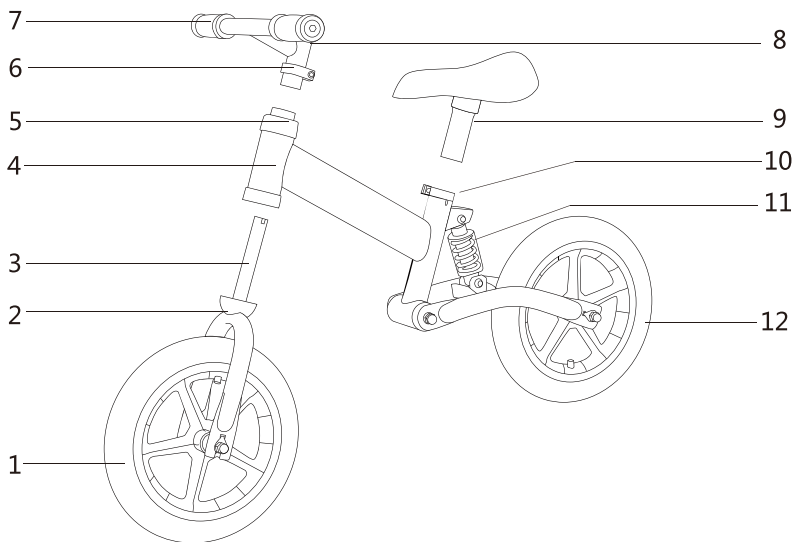

1.Front wheel ; 2.Down-cap ; 3.Front fork ; 4.Main frame ; 5.Up-cap ;
6.Handle bar screw ; 7.Handle bar sleeve ; 8.Handle bar ; 9.Seat ;
10.Adjuster ; 11.Anti-shock ; 12.Rear wheel assembly

THE PARTS IN THE CARTON

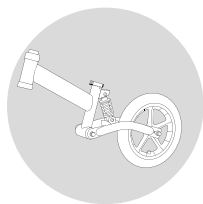

Balance bike
main frame



Manual

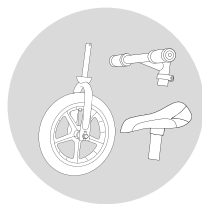

Front wheel assembly
+handle bar
+seat

INSTALLATION STEPS

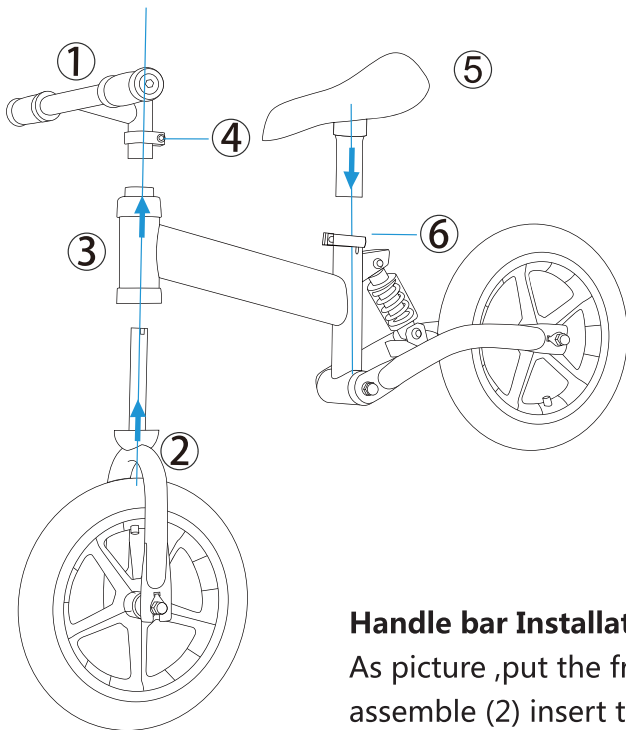

Handle bar Installation

As picture ,put the front wheel assemble (2) insert the main frame(2),put the handle bar (1) , fix with screw(4)

Seat Installation

As picture,put the seat(5) insert the main frame(3),then tight the adjuster(6) and fix the seat

ATTENTION

PLEASE READ THE INSTRUCTION BEFORE ASSEMBLING THE BALANCE BIKE, TO AVOID ANY DAMAGE AND INJURIES TO YOUR BABY.

NOTICE

1. NEVER LEAVE YOUR CHILD UNATTENDED WHEN IN USE.
2. PLEASE INSPECT ALL PARTS ARE ASSEMBLE CORRECT BEFORE USING.
3. THIS PRODUCT CAN BE USED AFTER ENSURE ALL PARTS ARE FIRMED AND ASSEMBLE BY AN ADULT.
4. AVOID USING BALANCE BIKE ON OR NEAR THRESHOLD, STAIRS OR IRREGULAR PLACES, IT MAY RESULT IN SERIOUS INJURY.
5. DO NOT USE BALANCE BIKE ON THE SLOPE DRIVEWAY, ROAD OR STREET.
6. AVOID PUT THE BALANCE BIKE IN THE WET, COLD OR HOT ENVIRONMENT FOR A LONG TIME. KEEP AWAY FROM THE FIRE.
7. DO NOT OVERLOAD THE BALANCE BIKE WITH MORE THAN 25KGS WEIGHT.
8. THIS BALANCE BIKE IS FIT FOR CHILDREN OF 2- 5 YEARS OLD.
9. DO NOT USE ALLOW CHILD TO PUSH THE BALANCE BIKE WHEN THERE IS A BABY USE IT.
10. PLASTIC BAGS MAY BE DANGEROUS. KEEP AWAY FROM THE REACH OF CHILDREN TO AVOID SUFFOCATION HAZARDS.
11. HIGHLIGHT THE POTENTIAL RISKS OF SHARP POINTS OR EDGES.
12. A REMINDER THAT THE TOY SHOULD BE USED WITH CAUTION SINCE SKILL IS REQUIRED TO AVOID FALLS OR COLLISIONS CAUSING INJURY TO THE USER OR THIRD PARTIES.

WARNING

1. WARNING! ASSEMBLY BY AN ADULT!
2. KEEP AWAY FROM THE STREET AND MOTOR ROAD, KEEP YOUR KIDS IN VIEW.
3. USE BALANCE BIKE ON SAFE ROAD ONLY AND KEEP YOUR ATTENTION WHILE IN USE.
4. KEEP AWAY ALL SMALL PARTS FROM BABY TO AVOID SWALLOWING.
5. DO NOT OVERLOAD MORE THAN 25KGS.
6. DO NOT PUT AWAY THE PLASTIC BAGS TO AVOID SUFFOCATION WHEN PLAYING.
7. DO PLAY THIS BALANCE BIKE IN RIGHT WAY.

MAINTENANCE

1. CLEANNESS: CLEAN THE BALANCE BIKE BY SOFT CLOTH INSTEAD OF AUTO WAX OR WATER AVOIDING DEGENERATING.
2. STORAGE: KEEP AWAY FROM FIRE, DAMP AND OTHER HIGH TEMPERATURE AREA
3. PLEASE INSPECT SCREW PERIODICALLY TO ENSURE IT IS NOT LOOSE.

KINDER-LAUFRAD

370-090



ABBILDUNG NUR FUER REFERENZ

PRODUKT KANN VON DER ABBILDUNG ABWEICHEN

Nutzeranleitung

EINZELTEIL-BEZEICHNUNGEN

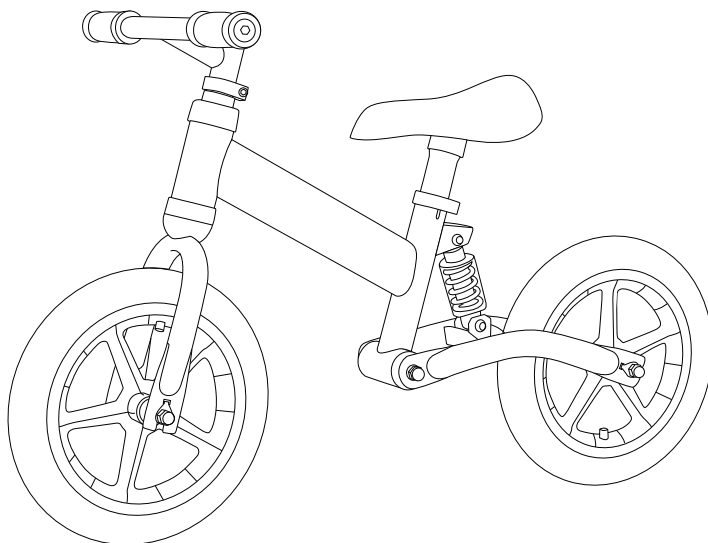
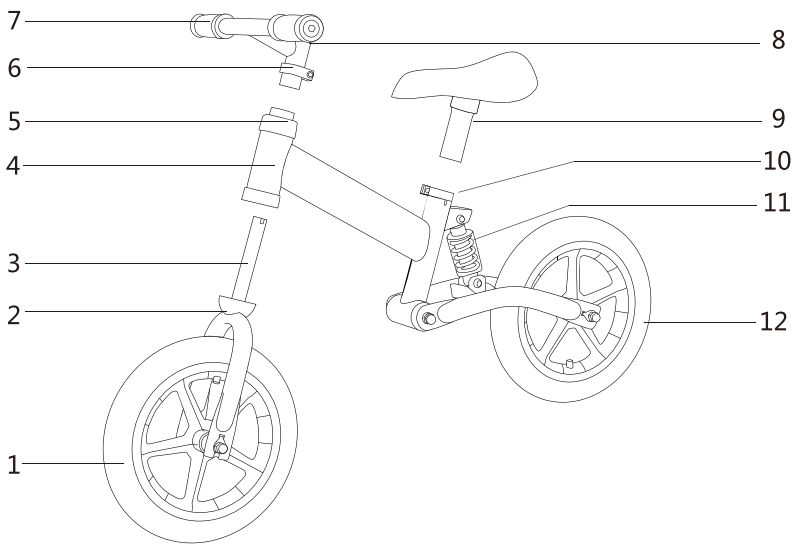

1. Vorderrad; 2. Daunenmütze; 3. Vordergabel; 4. Hauptrahmen; 5. Up-cap;
6. Lenker-Versteller; 7. Lenkergriffe; 8. Lenker; 9. Sitz;
10. Versteller; 11. Feder; 12. Hinterreifen

ENTHALTENE EINZELTEILE

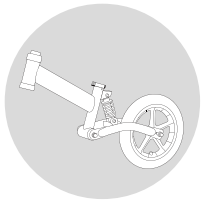

LaufRad-Hauptrahmen

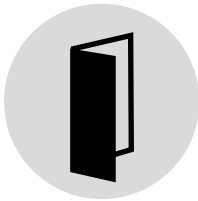

Nutzeranleitung

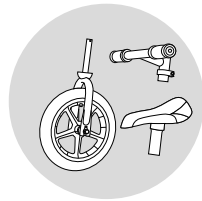

Vorderrad + Lenker + Sitz

MONTAGESCHRITTE

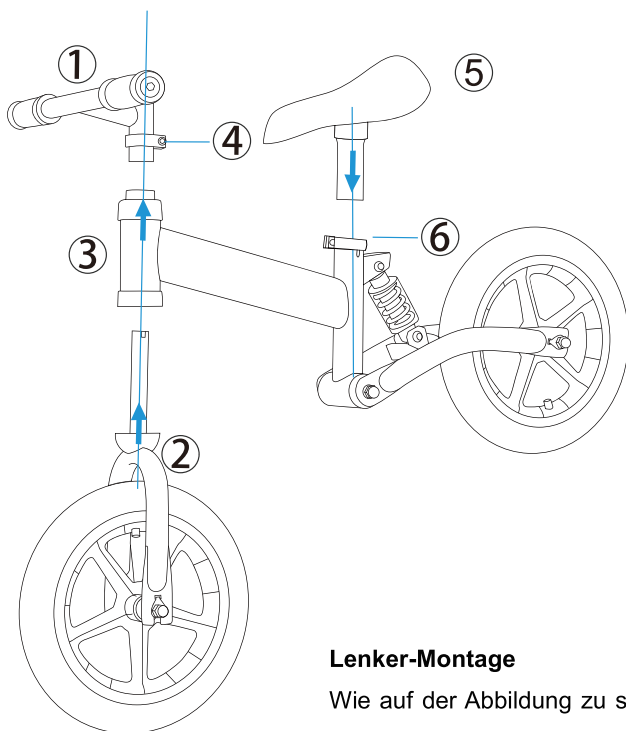

Lenker-Montage

Wie auf der Abbildung zu sehen, bitte setzen Sie das Rad (2) in den Hauptrahmen (2) ein und fixieren Sie den Lenker (1) mit einer Schraube (4).

Sitz-Montage

Wie auf der Abbildung zu sehen, bitte setzen Sie den Sitz (5) auf den Hauptrahmen (3) und ziehen Sie ihn mit dem Versteller (6) fest.

ACHTUNG

BITTE LESEN SIE DIE ANLEITUNG SORGFALTIG VOR DER MONTAGE DES LAUFRADS DURCH, UM JEDWEDEN GEFAHREN FUER IHR KIND VORZUBEUGEN.

HINWEISE

1. LASSEN SIE IHR KIND NIEMALS UNBEAUF SICHTIGT WAEHREND DER NUTZUNG.
2. BITTE UEBERPRUEFEN SIE DEN ZUSAMMENBAU DER EINZELNEN TEILE VOR NUTZUNG.
3. DIESES PRODUKT DARF NUR GENUTZT WERDEN, WENN ES VON EINEM ERWACHSENEN ZUSAMMENGEBAUT UND DIE MONTAGE UEBERPRUEFT WORDEN IST.
4. NUTZEN SIE DAS LAUFRAD NICHT IN DER NAEHE VON STUFEN, BORDSTEINEN ODER ANDEREN GEFAEHR LICHEN ORTEN UM VERLETZUNGEN VORZUBEUGEN.
5. NUTZEN SIE DAS LAUFRAD NICHT AUF ABSCHUESSIGEN EINFARTEN UND/ODER STRASSEN.
6. STELLEN SIE DAS LAUFRAD BITTE NICHT FUER LAENGERE ZEIT AN EINEN FEUCHTEN, KALTEN ODER HEISSEN ORT. HALTEN SIE DAS RAD VON FEUERQUELLEN FERN.
7. UEBERLADEN SIE DAS LAUFRAD NICHT; DAS MAXIMALGEWICHT BETRAEGT 25KG.
8. DIESES LAUFRAD IST FUER KINDER ZWISCHEN 2 UND 5 JAHREN BESTIMMT.
9. LASSEN SIE KEINE KINDER DAS LAUFRAD SCHIEBEN, FALLS EIN BABY DARAU F SITZT.
10. DIE PLASTIKVERPACKUNG DES PRODUKTS KANN GEFAEHR LICH SEIN. HALTEN SIE SIE VON KINDERN FERN UM ERSTICKUNGSGEFAHREN VORZUBEUGEN.
11. ACHTEN SIE AUF POTENZIELLE RISIKEN VON SPITZEN KANTEN.
12. ACHTEN SIE AUF DIE KORREKTE NUTZUNG DES PRODUKTS, DA EINE FALSCH E NUZTUNG IN UNFAELLEN UND GEFAHREN FUER DEN NUTZER UND DRITTE PERSONEN ENDEN KANN.

WARNUNG

1. WARNUNG! MONTAGE DURCH EINEN ERWACHSENEN ERFORDERLICH!
2. HALTEN SIE DAS LAUFRAD VON BEFAHRENNEN STRASSEN FERN UND BEAUF SICHTIGEN SIE IHRE KINDER.
3. NUTZEN SIE DAS LAUFRAD NUR AUF SICHEREN WEGEN UND ACHTEN SIE AUF DIE NUTZUNG.
4. HALTEN SIE KLEINTEILE VON BABIES FERN UM EIN SCHLUCKEN ZU VERHINDERN.
5. MAXIMALGEWICHT BETRAEGT 25KG, BITTE UEBERLADEN SIE DAS RAD NICHT.
6. ENTSORGEN SIE DIE PLASTIKVERPACKUNGEN UM EINER ERSTICKUNGSGEFAHR VORZUBEUGEN.
7. NUTZEN SIE DAS PRODUKT RICHTIG.

NUTZUNG

1. REINIGUNG: REINIGEN SIE DAS LAUFRAD NUR MIT EINEM WEICHEN TUCH ANSTATT VON AUTOWACHS ODER WASSER UM EINE BESCHAE DIGUNG ZU VERMEIDEN.
2. LAGERUNG: HALTEN SIE DAS LAUFRAD VON FEUERQUELLEN, SOWIE FEUCHTEN ODER HEISSEN UMGEBUNGEN FERN.
3. BITTE UEBERPRUEFEN SIE REGELMAESSIG OB ALLE SCHRAUBEN RICHTIG FESTGEZOGEN SIND.



ES

370-090

BICICLETA DE EQUILIBRIO PARA NIÑOS

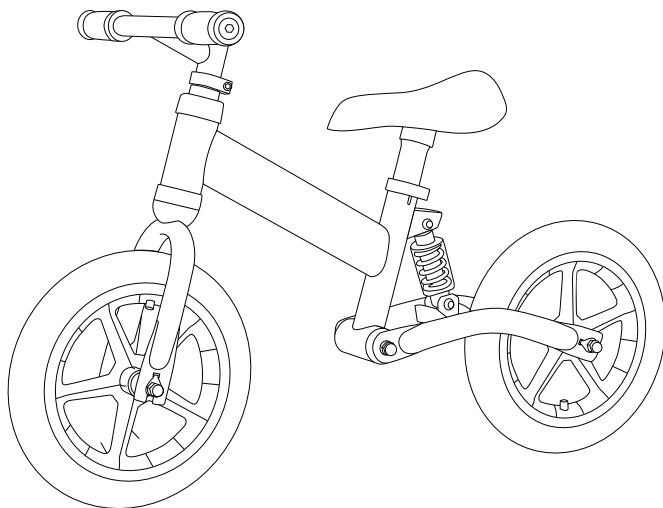

ESTA IMAGEN SOLO ES PARA REFERENCIA
POR FOR VEA EL PRODUCTO REAL

Manual de Usuario

PIEZAS

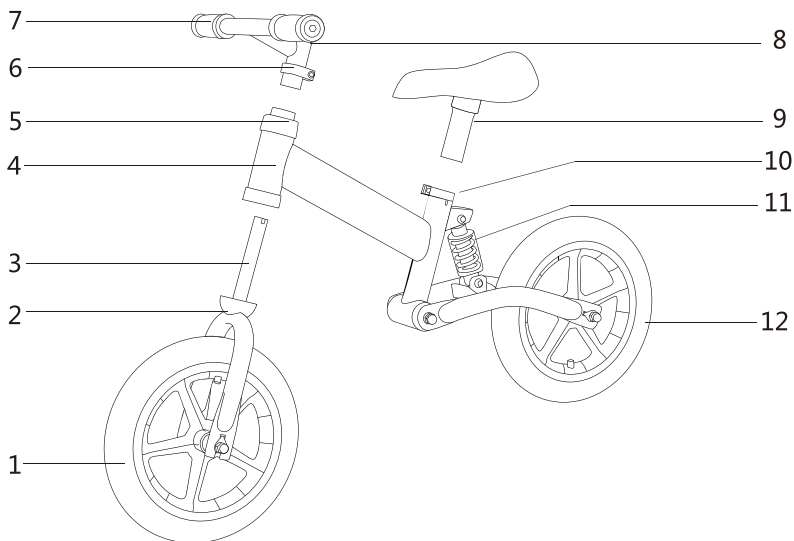

1. Rueda delantera; 2. Capuchón de abajo; 3. Tenedor frontal; 4. Marco principal; 5. Capuchón de arriba; 6. Tornillo de la barra de la manija; 7. Manga de la barra del manillar; 8. Manillar; 9. Asiento; 10. Ajustador; 11. Anti-choque; 12. Conjunto de la rueda trasera

PIEZAS EN EL CARTÓN

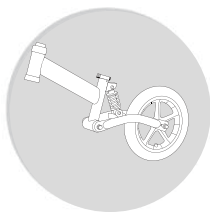

Cuadro principal de bicicleta de equilibrio delantera



Manual

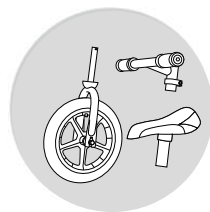

Conjunto de rueda + manillar + asiento

PASOS DE INSTALACIÓN

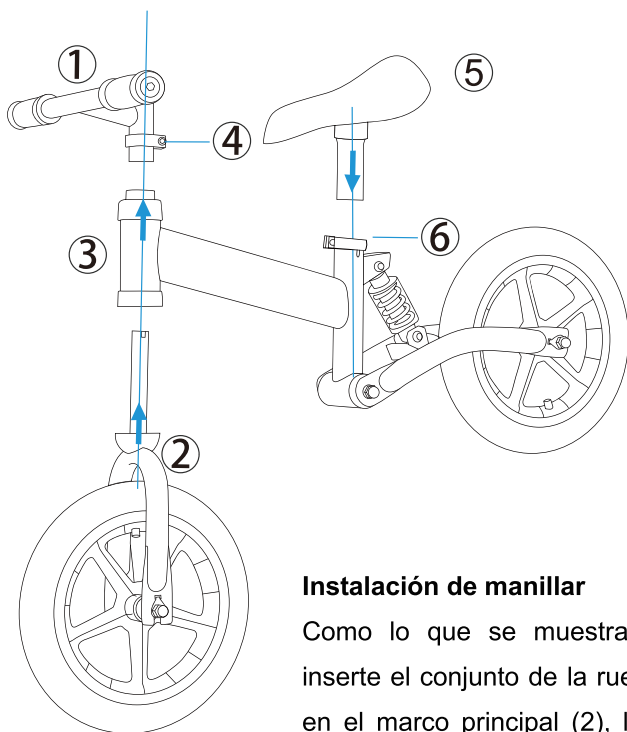

Instalación de manillar

Como lo que se muestra en la imagen, inserte el conjunto de la rueda delantera (2) en el marco principal (2), luego coloque el manillar (1), y fije el manillar con el tornillo (4).

Instalación de asiento

Como lo que se muestra en la imagen, inserte el asiento (5) en el marco principal (3), luego ajuste el ajustador (6) y luego fije el asiento.

ATENCIÓN

LEA LA INSTRUCCIÓN ANTES DE MONTAR LA BICICLETA DE EQUILIBRIO PARA EVITAR CUALQUIER DAÑO Y LESIONES A SU HIJO/A.

NOTICIA

1. NUNCA DEJE A SU HIJO/A DESATENDIDO CUANDO ESTÉ USANDO EL PRODUCTO.
2. VERIFIQUE QUE TODAS LAS PIEZAS SE ENSAMBLAN CORRECTAMENTE ANTES DE USAR EL PRODUCTO.
3. ESTE PRODUCTO SE PUEDE UTILIZAR DESPUÉS DE ASEGURAR QUE TODAS LAS PIEZAS ESTÁN FIRMADAS Y MONTADAS POR UN ADULTO.
4. EVITE USAR EL PRODUCTO EN O CERCA DEL UMBRAL, ESCALERAS O LUGARES IRREGULARES, LO QUE PUEDE RESULTAR EN LESIONES GRAVES.
5. NO UTILICE EL PRODUCTO EN LA CARRETERA, AVENIDA O CALLE DE LA PENDIENTE.
6. EVITE PONER EL PRODUCTO EN EL ENTORNO HÚMEDO, FRÍO O CALIENTE DURANTE MUCHO TIEMPO. MANTÉNGASE EL PRODUCTO LEJOS DEL FUEGO.
7. NO SOBRECARGUE LA BICICLETA DE EQUILIBRIO CON MÁS DE 25 KG DE PESO.
8. ESTE PRODUCTO SOLO ES ADECUADA PARA NIÑOS DE 2 A 5 AÑOS.
9. NO PERMITE QUE OTRO NIÑO EMPUJE LA BICICLETA DE EQUILIBRIO CUANDO UN BEBÉ LO USE.
10. LAS BOLSAS DE PLÁSTICO PUEDEN SER PELIGROSAS. MANTÉNGA LAS BOLSAS DE PLÁSTICO ALEJADO DEL ALCANCE DE LOS NIÑOS PARA EVITAR PELIGROS DE SUFOCACIÓN.
11. DESTAQUE LOS RIESGOS POTENCIALES DE PUNTOS AFILADOS.
12. SE REQUIERE UN RECORDATORIO CON PRECAUCIÓN PARA EVITAR CAÍDAS O COLISIONES QUE CAUSEN LESIONES AL USUARIO O TERCEROS.

ADVERTENCIA

1. ¡ADVERTENCIA! ASAMBLEA EL PRODUCTO POR UN ADULTO!
2. MANTENGA EL PRODUCTO ALEJADO DE LA CALLE Y DEL CAMINO DEL MOTOR, MANTENGA A SUS NIÑOS BAJO VIGILANCIA.
3. UTILICE LA BICICLETA EN UN CAMINO SEGURO SOLAMENTE Y PRESTA ATENCIÓN MIENTRAS ESTÁ EN USO.
4. MANTENGA TODAS LAS PIEZAS PEQUEÑAS LEJOS DEL BEBÉ, EVITE QUE LAS COMA.
5. NO SOBRECARGUE MÁS DE 25KGS.
6. MANTENGA LAS BOLSAS DE PLÁSTICO LEJOS PARA EVITAR EL SUFOCAMIENTO AL JUGAR.
7. JUEGA ESTA BICICLETA DE LA MANERA CORRECTA..

MANTENIMIENTO

1. LIMPIEZA: LIMPIE LA BICICLETA CON UN PAÑO SUAVE EN LUGAR DE LA CERA AUTOMÁTICA O EL AGUA EVITANDO LA DEGENERACIÓN.
2. ALMACENAMIENTO: MANTENGA EL PRODUCTO LEJOS DEL FUEGO, LA HUMEDAD Y OTRAS ÁREAS DE ALTA TEMPERATURA.
3. INSPECCIONE EL TORNILLO PERIÓDICAMENTE PARA ASEGURARSE DE QUE NO ESTÉ SUELTO.

VÉLO D'ÉQUILIBRE D'ENFANTS

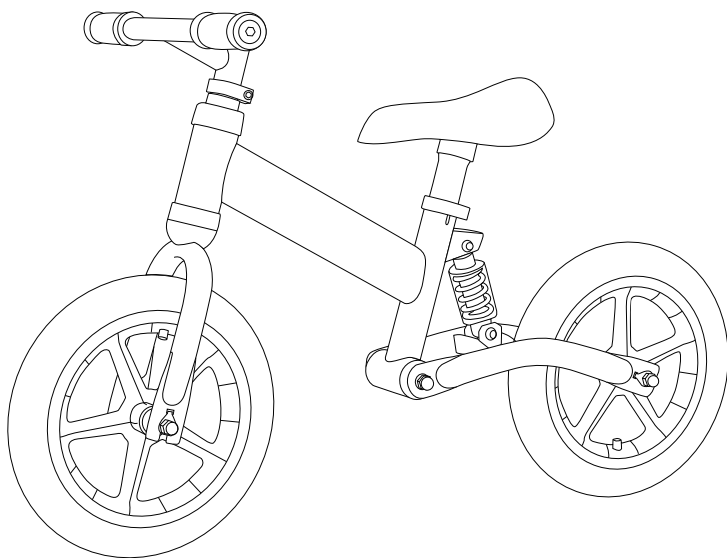

CETTE IMAGE EST À TITRE DE RÉFÉRENCE

VEUILLEZ RESPECTER SEULEMENT LES PRODUITS RÉELS

Manuel

NOM DES PIÈCES

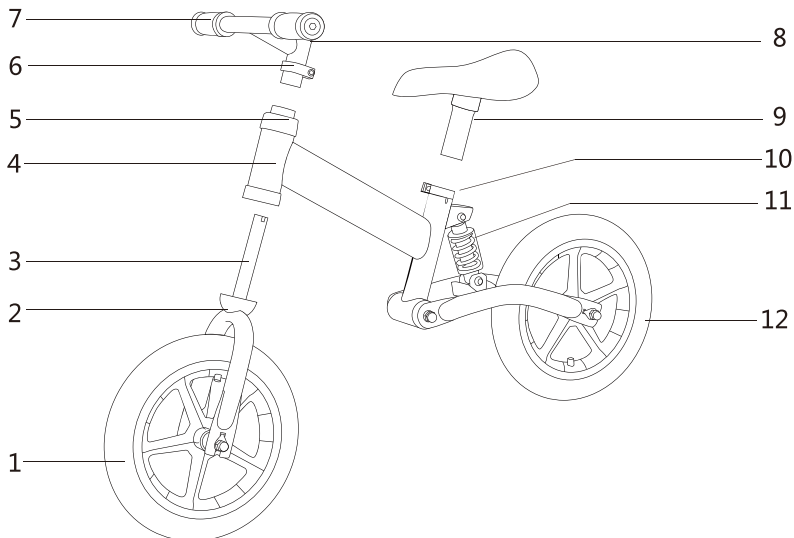

1. Roue avant; 2. Down-cap; 3. Fourche avant; 4. Cadre principal; 5. Up-cap;
6. Poignée de la vis de barre; 7. Manche de barre de poignée; 8. Barre de poignée; 9. Siège;
10. Ajusteur; 11. Anti-choc; 12. Assemblage des roues arrière

LES PIÈCES DANS LE CARTON

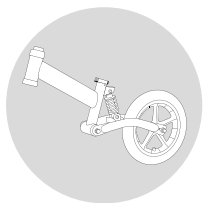

Équilibrez le cadre principal du vélo
avant

+siège



Manual

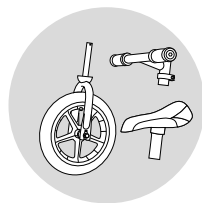

Assemblage de roue

+la barre de poignée et le

ÉTAPES D'INSTALLATION

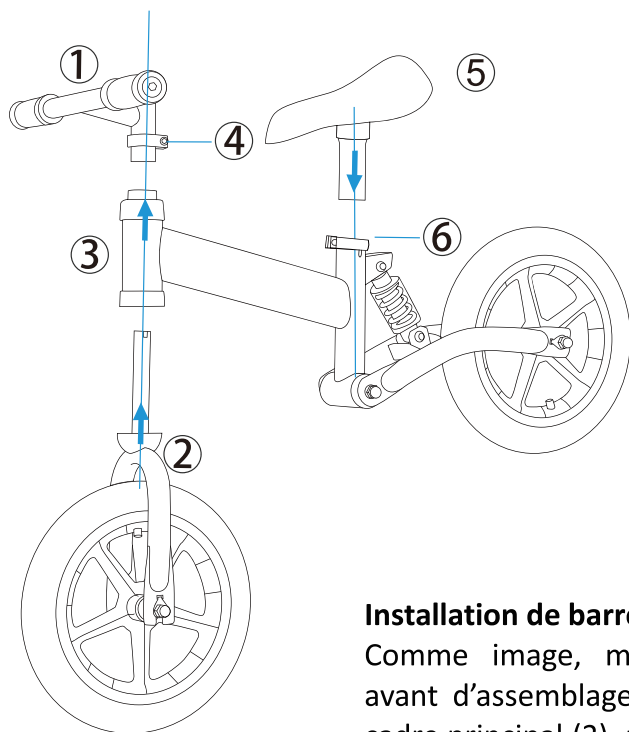

Installation de barre de poignée

Comme image, mettez la roue avant d'assemblage (2) insérer le cadre principal (2), mettez la barre de poignée (1), fixez-les avec vis (4)

Installation de siège

Comme image, placez le siège (5) et insérez le cadre principal (3), puis serrez l'ajusteur (6) et fixez le siège

Attention

VEILLEUZ LIRE L'INSTRUCTION AVANT D'ASSEMBLER LE VÉLO D'ÉQUILIBRE, POUR ÉVITER TOUT DOMMAGE ET DES BLESSURES À VOTRE BÉBÉ.

Remarque

1. JAMAIS LAISSEZ VOTRE ENFANT TOUT SEUL LORS DE L'UTILISATION.
2. VEUILLEZ INSPECTER SI TOUTES LES PIÈCES SONT ASSEMBLÉES CORRECTEMENT AVANT D'UTILISER.
3. CE PRODUIT PEUT ÊTRE UTILISÉ APRÈS AVOIR ASSURÉ QUE TOUTES LES PIÈCES SONT FIXÉES ET ASSEMBLÉES PAR ADULTE.
4. ÉVITER D'UTILISER LE VÉLO D'ÉQUILIBRE SUR OU PRÈS DU SEUIL, DES ESCALIERS OU DES ENDROITS IRRÉGULIERS, IL PEUT ENTRAÎNER DES BLESSURES GRAVES.
5. ÉVITER D'UTILISER LE VÉLO D'ÉQUILIBRE SUR L'ALLÉE DE PENTE, LA ROUTE OU LA RUE.
6. ÉVITER D'UTILISER LE VÉLO D'ÉQUILIBRE DANS LA CONDITION HUMIDE, FROIDE OU CHAUDE POUR UNE PÉRIODE LONGUE. ÉLOIGNEZ-VOUS DU FEU.
7. NE PAS DÉCHARGER LE VÉLO D'ÉQUILIBRE DE PLUS DE 25KGS DE POIDS.
8. LE VÉLO D'ÉQUILIBRE EST ADAPTÉ POUR LES ENFANTS DE 2 À 5 ANS.
9. NE PAS UTILISER L'AUTORISATION DE PERMETTRE À L'ENFANT DE PASSER LE VÉLO D'ÉQUILIBRE QUAND IL EST UN BÉBÉ.
10. LES SACS PLASTIQUES PEUVENT ÊTRE DANGEREUX. GARDER LOIN DE LA PORTÉE DES ENFANTS POUR ÉVITER LES RISQUES DE SUFFOCATION.
11. METTRE EN ÉVIDENCE LES RISQUES POTENTIELS DES CRÉANCES DE POINTS.
12. FAITES ATTENTION QUE LE JOUET DOIT ÊTRE UTILISÉ AVEC MISE EN GARDE SI UNE COMPÉTENCE EST NÉCESSAIRE POUR ÉVITER LES CHUTES OU LES COLLISIONS, CAUSANT DES BLESSURES À L'UTILISATEUR OU À DES TIERS.

Avertissement

1. AVERTISSEMENT! ASSEMBLÉE PAR UN ADULTE!
2. GARDEZ-LE LOIN DE LA RUE ET DE LA ROUTE DE MOTEUR, GARDEZ VOS ENFANTS EN VUE.
3. LE VÉLO D'ÉQUILIBRE DOIT ÊTRE UTILISÉ SUR LA ROUTE DE SÉCURITÉ SEULEMENT ET GARDEZ VOTRE ATTENTION PENDANT L'UTILISATION.
4. GARDEZ LOIN TOUTES LES PETITES PIÈCES DE BÉBÉ POUR ÉVITER LA DÉGLUTITION.
5. NE CHARGEZ PAS PLUS DE 25KGS.
6. GARDER LOIN LES SACS PLASTIQUES DE LA PORTÉE DES ENFANTS POUR ÉVITER LES RISQUES DE SUFFOCATION
7. JOUEZ CE VÉLO D'ÉQUILIBRE DANS LA BONNE FAÇON.

Maintenance

1. NETTOYAGE : NETTOYEZ LE VÉLO D'ÉQUILIBRE PAR LE TISSU MOU AU LIEU DE LA CIRE AUTOMATIQUE OU DE L'EAU ÉVITANT DE DÉGÉNÉRER.
2. STOCKAGE : GARDEZ LOIN DU FEU, HUMIDE ET AUTRE ESPACE HAUTE TEMPÉRATURE
3. VEUILLEZ INSPECTER LES VIS PÉRIODIQUEMENT POUR ASSURER S'ILS NE SONT PAS DESERRÉS.

UK



0044-800-240-4004
enquiries@mhstar.co.uk

DE



0049-(0)40-88307530
service@aosom.de

FR



0033-1-84166106
contact@aosom.fr

ES



0034-931294512
atencioncliente@aosom.es

IT



0039-0249471447
clienti@aosom.it