

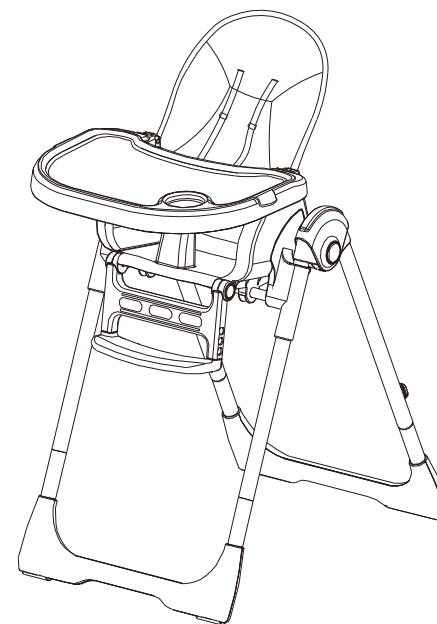

INfh030\_UK\_FR\_DE\_ES\_PT\_IT

**420-010**



**EN:Children's High Chair Operation Manual**

**DE:Bedienungsanleitung für Kinderhochstuhl**

**FR:Manuel d'utilisation de la chaise haute pour enfant**

**ES:Manual de Operación de la Trona para Niños**

**IT:Manuale d'uso del seggiolone per bambini**

**PT:Manual de instruções da Cadeira de Refeição**

READ AND SAVE THIS INSTRUCTION FOR FUTURE USE

**Aosom**

**ASSEMBLY INSTRUCTION**

EN

Thank you for purchasing high chair.

- The figures in the instruction are to illustrate the right operation and product structure. When there is a small difference between the real and the picture, pls refer to real one.
- We may have added minor changes to the product that are not reflected in the manual.

## WARNING:

- Read the instruction manual before using this product.
- If not operated according to instructions, it may be dangerous for the child.
- Don't leave your kids unattached when sitting on the chair.
- This product is suitable for child who is 6-36 months old.
- Don't use when the chair parts are broken, tearing or missing.
- Be sure all users are familiar with operation and the chair can be opened and closed easily.
- If not, don't operate forcibly read the instructions to do it the right way
- Please carefully check that all parts can be normally installed and adjusted. Be sure all the locks are locked in a state.
- Children must be use safety belt when sitting in the chair, in order to prevent them from falling or sliding out of the chair.
- Please do not use this product when your baby is unable to sit independently.
- Do not let your child climb on or hang off of the chair.
- The product can only be used on flat, stable ground. In order to avoid tipping the chair, don't put overweight things on the tray.
- Avoid placing the chair near any heat source such as electric heaters, gas heaters, or any places that are dangerous for children.

## Assembly drawing

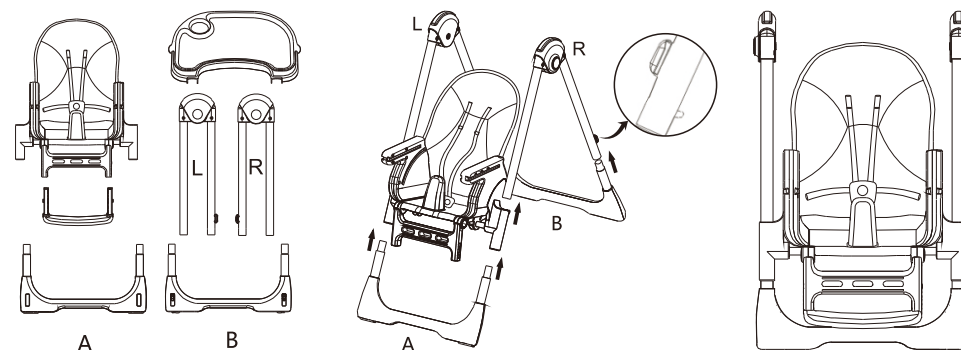

Step 1: Insert left and right foot tube(L.R) into chair body separately according to arrow direction.

Step 2: Insert front and rear foot tube(A.B) into foot tube support.  
( A:front foot tube. B: rear foot tube)

## WARNING:

Make sure the shrapnel of the foot tube is completely locked into the tube support before the next step. According to chair safety test. Make sure the foot tube A(non-slip) is installed on the front of the chair and foot tube B(wheels) is installed at the rear.

## Opening the Chair

1. Press the buttons on both sides and unfold the chair to its full extent.
2. Let go of the buttons and make sure the legs are locked in place.
3. Pull the chair up to the highest position and make sure the chair is stable.

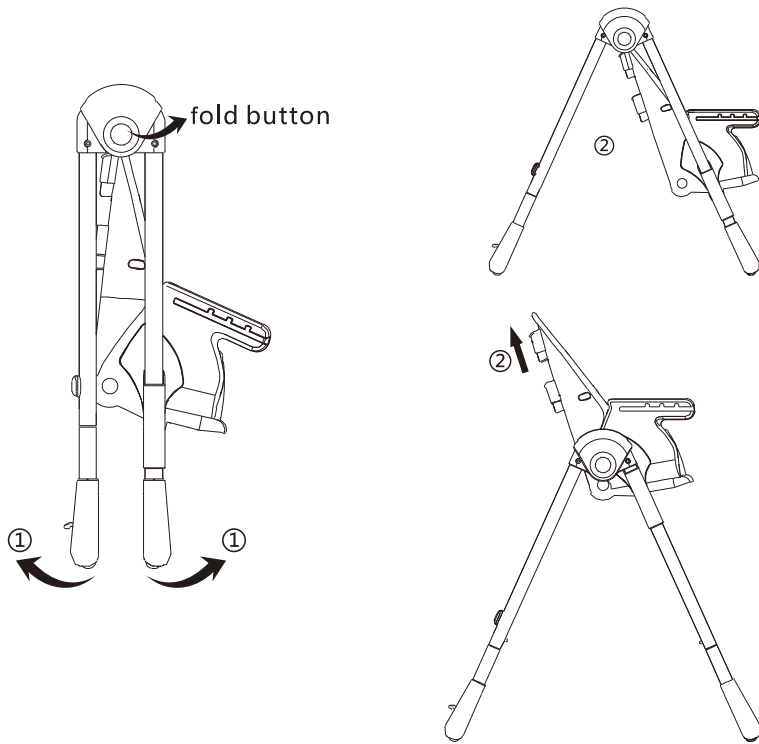

(pic 1)

## Foot pedal installation

plug the foot pedal into the square hole of the chair as shown in the picture

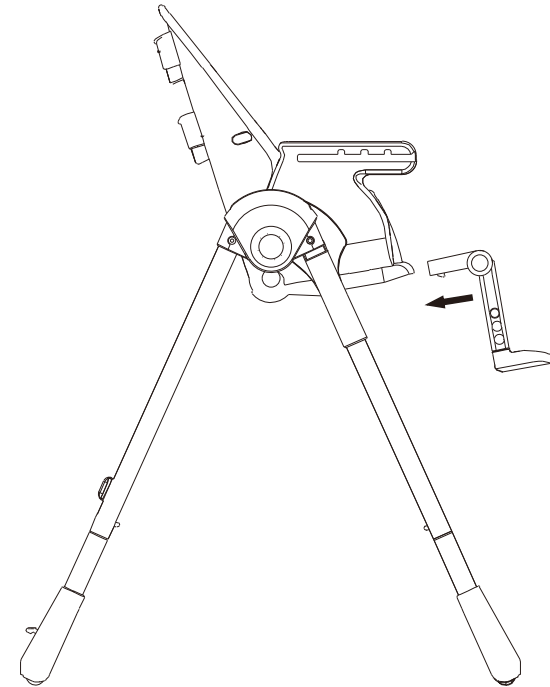

(pic 2)

## Foot pedal angle adjustment

Press the round adjustable button on both pedal sides. Rotate the pedal up and down with the button as axis. Pedal can be adjusted with three positions.

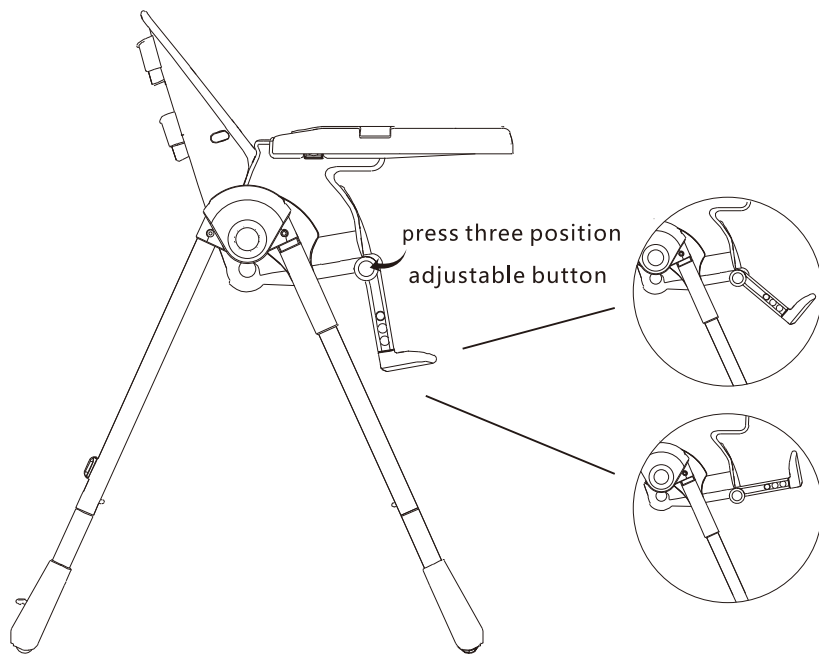

( pic 3 )

## Pedal height adjustment

In o up or down in the desired direction, Make sure the pedal is locked before use order to change the height of the pedal, hold the button as shown in the picture and push the pedal

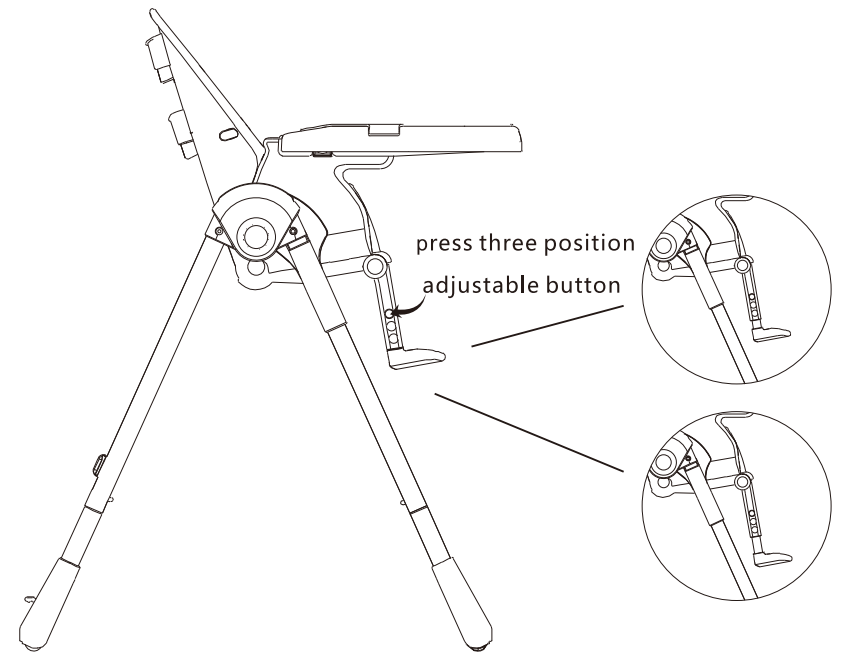

( pic 4 )

## Tray assembly instruction

Put the tray on the armrest and press the button to attach.  
The tray has three optional position, can be moved forward or backward.

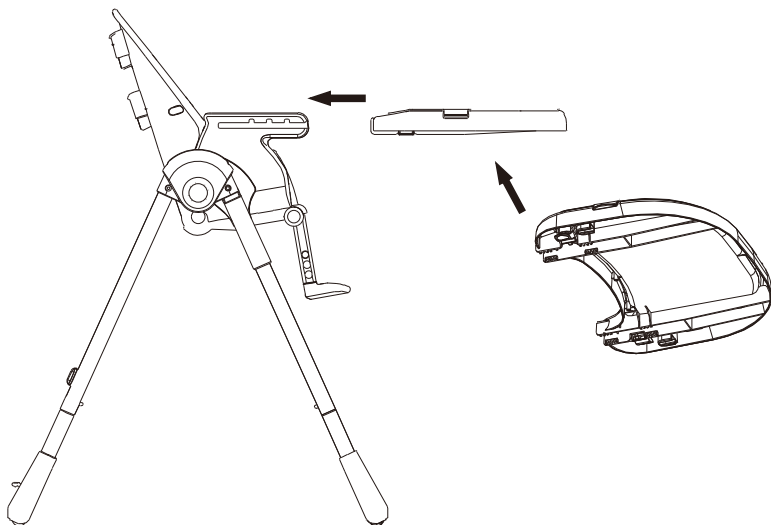

( pic 5)

## Tray removal instructions

1.To remove tray, push the button on either side and pull out.

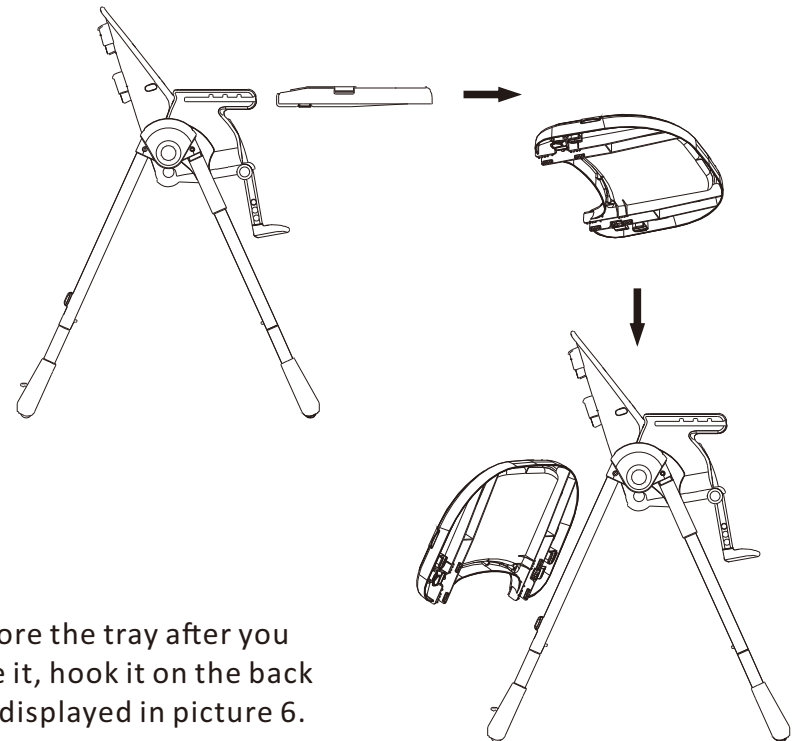

2. To store the tray after you remove it, hook it on the back legs as displayed in picture 6.

( pic 6)

## Chair height adjustment

The handle at the back of the chair can be used to raise and lower the chair.

**⚠ WARNING:** Avoid changing the height of the chair while the child is still in the chair to void injury!

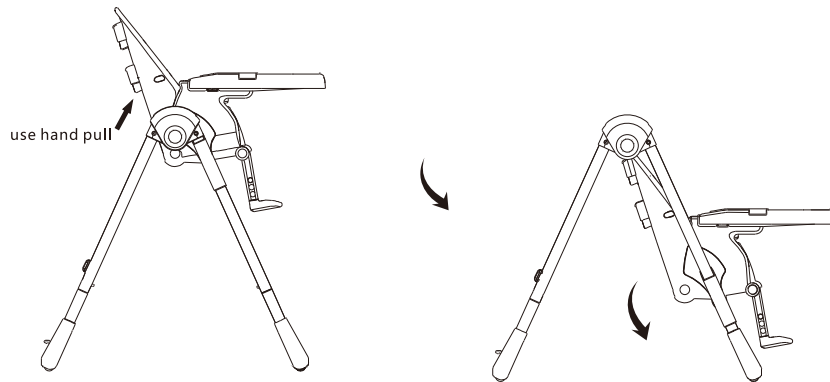

**⚠ WARNING:** This product uses brake friction plates to control the height. Please keep the foot stands clean when using. Avoid oil, water, and other liquid stains in order to avoid anti-slip failure. If liquids do spill onto the legs, clean up and wait for until dry to use again

( pic 7)

## Backrest angle adjustment

**⚠ WARNING:** When the backrest is in perpendicular state, It is only suitable for child who are 6 months old.

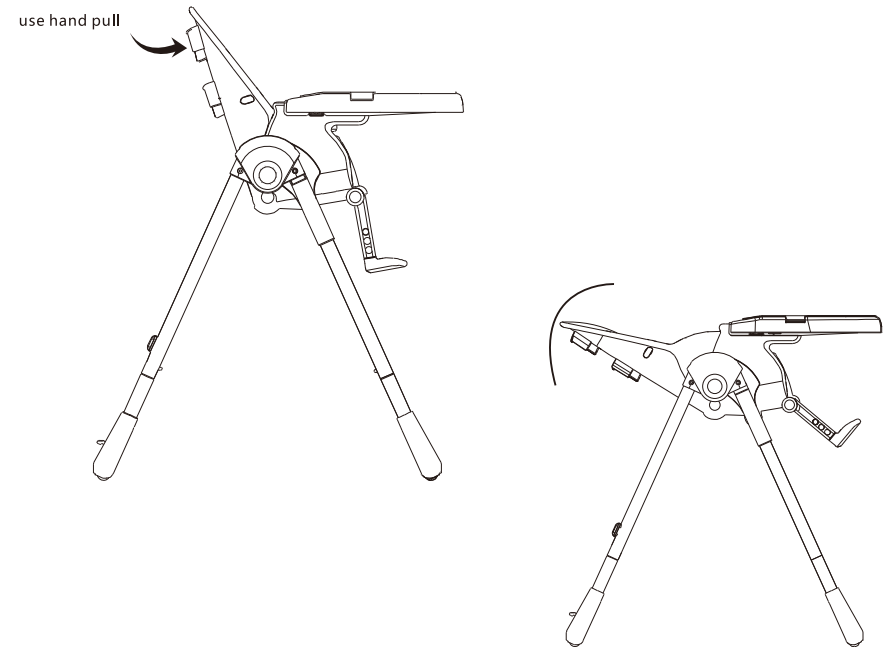

Pull the adjusting button at the back of backrest and force on front and back direction. The backrest can be adjusted to your needed angle. The chair has 6 possible positions and can be adjusted with the top back handle on the chair.

( pic 8)

## Safety harness

**⚠ WARNING:** Must always use the restraint system!

### Harness using

Release all the buckles on the restraint, place the baby in the seat and bring the safety strap up between baby's legs and the harness over the baby's shoulders. Fasten each buckle and pull the straps to tighten until comfortable.

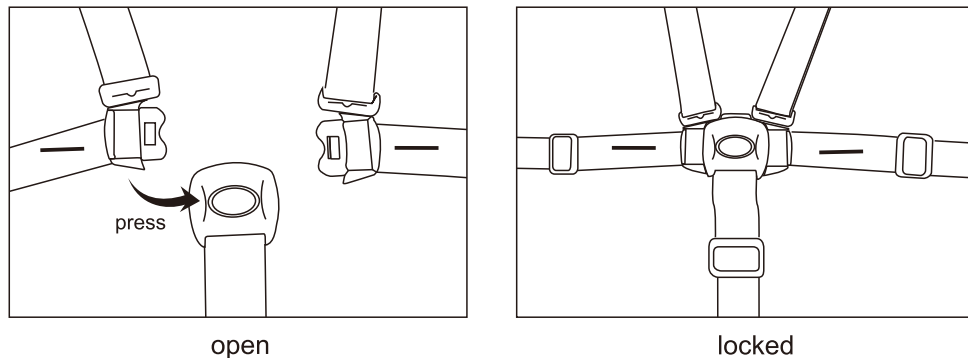

Insert the plug into the buckles, until you hear a "click"; press the buckles of harness to open it.

(pic 9)

## Folding and unfolding instruction

1. Press the lift button at the backrest and adjust the seat to the lowest position①
2. Press the bilateral folded buttons and close the front and rear legs together② (figure 10)
3. Hook the tray on the back legs before folding the high chair③

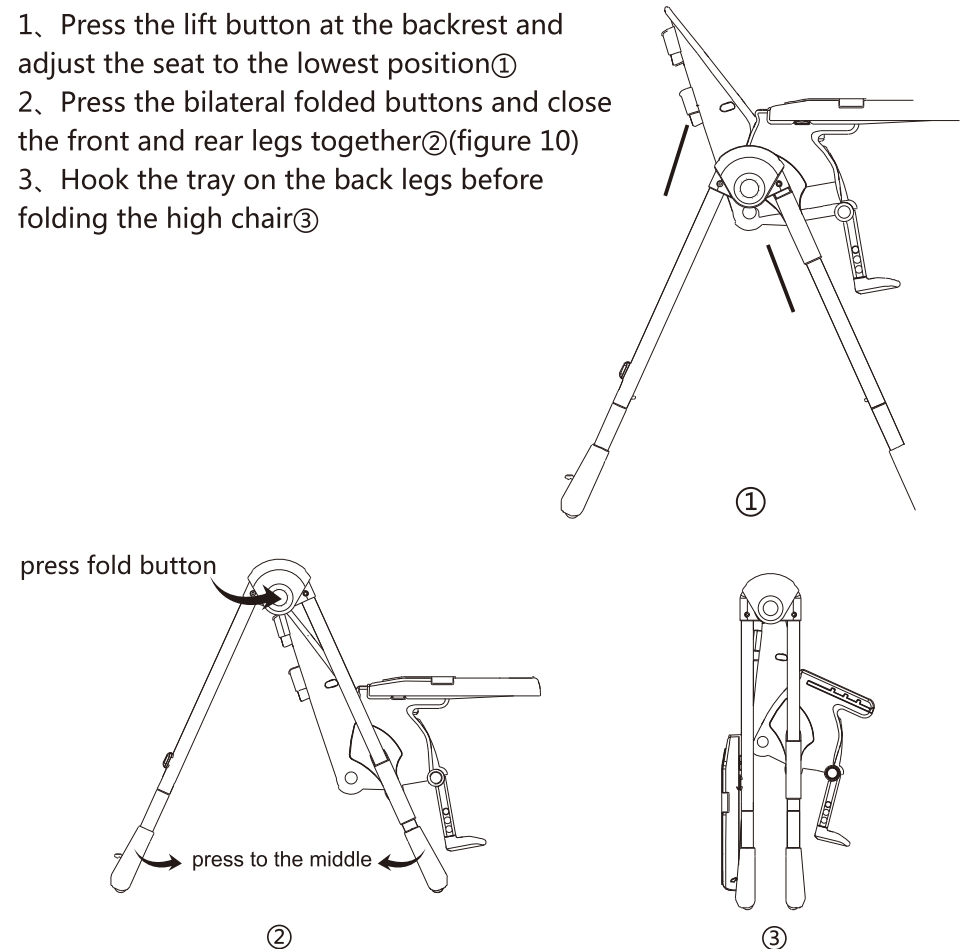

(pic 10)

## Spare parts

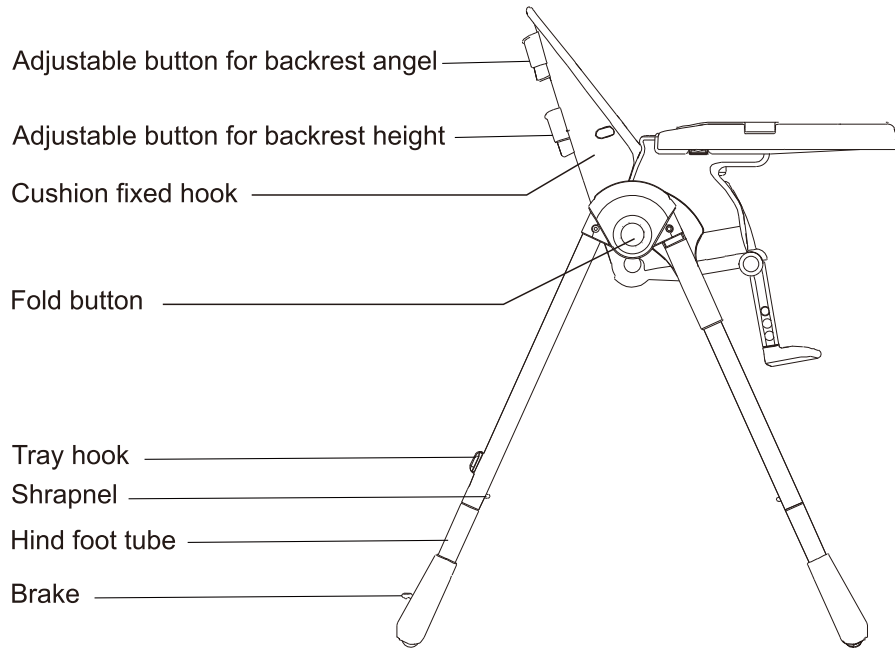

( pic 11)

## Spare parts

- Use soft cloth to clean any stains.
- Please clean the chair, dry the water when not use it, and store in a dry, cool environment.
- Please maintain in time when shrapnel , screw loose or lost.

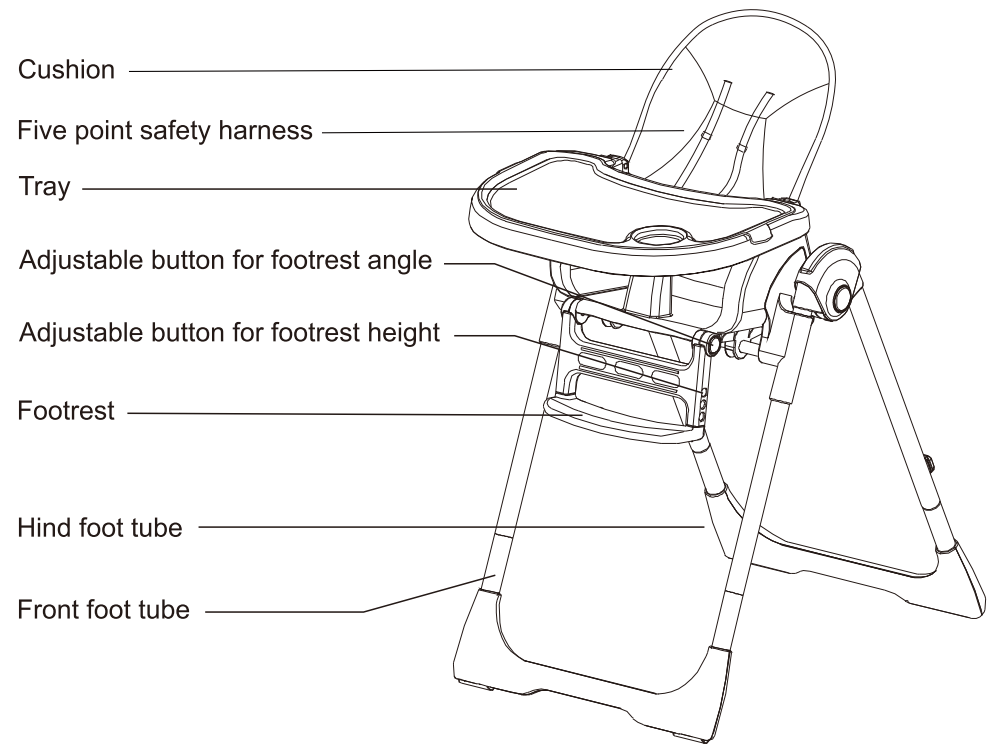

( pic 12)



DE

## Vielen Dank für den Kauf des Hochstuhls

- Die Zahlen in der Anleitung sollen die richtige Betriebs- und Produktstruktur veranschaulichen. Wenn es einen kleinen Unterschied zwischen dem realen Produkt und der Abbildung gibt, beziehen Sie sich bitte auf das reale Produkt.
- Um die Qualität der Produkte zu verbessern, haben wir möglicherweise das Produkt verbessert, ohne Sie vorher zu informieren. Bitte verzeihen Sie uns.

## **WARNUNG:**

- Lesen Sie die Bedienungsanleitung, bevor Sie dieses Produkt verwenden.
  - Wenn es nicht gemäß der Gebrauchsanweisung betrieben wird, kann es für Kinder gefährlich sein.
  - Lassen Sie Ihre Kinder nicht unbeaufsichtigt, wenn sie auf dem Stuhl sitzen.
  - Dieses Produkt ist für Kinder im Alter von 6-36 Monaten geeignet.
  - Nicht verwenden, wenn die Stuhlteile gebrochen sind, reißen oder fehlen.
  - Achten Sie darauf, dass alle Benutzer mit der Bedienung vertraut sind und der Stuhl sich leicht öffnen und schließen lässt.
  - Falls nicht, bedienen Sie den Stuhl nicht gewaltsam und lesen Sie die Anleitung, um dies richtig zu tun.
  - Bitte prüfen Sie sorgfältig, ob alle Teile normal installiert und eingestellt werden können.
- Vergewissern Sie sich, dass sich alle Schlösser in einem verriegelten Zustand befinden.
- Kinder müssen angeschnallt sein, wenn sie auf dem Stuhl sitzen, um zu verhindern, dass sie vom Stuhl fallen oder herausrutschen und schwer verletzt werden.
  - Bitte benutzen Sie dieses Produkt nicht, wenn Ihr Baby nicht in der Lage ist, selbständig zu sitzen.
  - Lassen Sie Ihr Kind nicht allein auf dem Stuhl hängend spielen oder klettern.
  - Das Produkt kann nur auf flachem, stabilem Boden verwendet werden. Vermeiden Sie, dass der Stuhl umkippt, legen Sie keine übergewichtigen Gegenstände auf das Tablett.
  - Vermeiden Sie es, den Stuhl in die Nähe von Wärmequellen wie Elektro- oder Gasheizungen oder an Orte zu stellen, die für Kinder gefährlich sind.

## Montagezeichnung

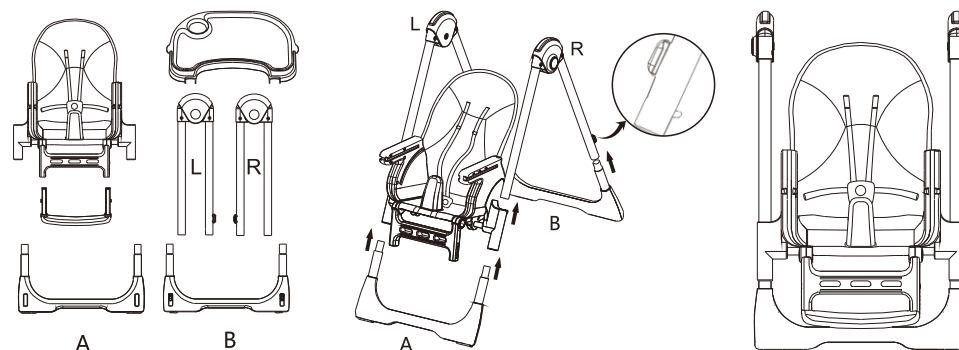

Schritt 1: Führen Sie das linke und das rechte Fußrohr (L, R) getrennt entsprechend der Pfeilrichtung in den Stuhlkörper ein.

Schritt 2: Vorderes und hinteres Fußrohr (A, B) in die Fußrohrstütze einführen. (A: vorderes Fußrohr; B: hinteres Fußrohr)

## **WARNUNG:**

Stellen Sie sicher, dass das Schrapnell des Fußrohrs vor der nächsten Operation vollständig verriegelt ist. Entsprechend dem Sicherheitstest des Stuhls muss sichergestellt werden, dass das feste und rutschfeste Fußrohr A vorne am Stuhl und das Fußrohr B, das mit Rädern ausgestattet ist, hinten angebracht ist.

## Öffnungsmethode des Hochstuhls

1. Drücken Sie den Knopf auf beiden Seiten, öffnen Sie die vordere und hintere Röhre bis maximal.
2. Lösen Sie den Knopf, versuchen Sie, zwei Fußrohre zu falten und bestätigen Sie, dass sie verriegelt sind.
3. Ziehen Sie dann den Stuhl nach oben in die höchste Position. Vergewissern Sie sich, dass sich der gesamte Stuhl in einem stabilen Zustand befindet.

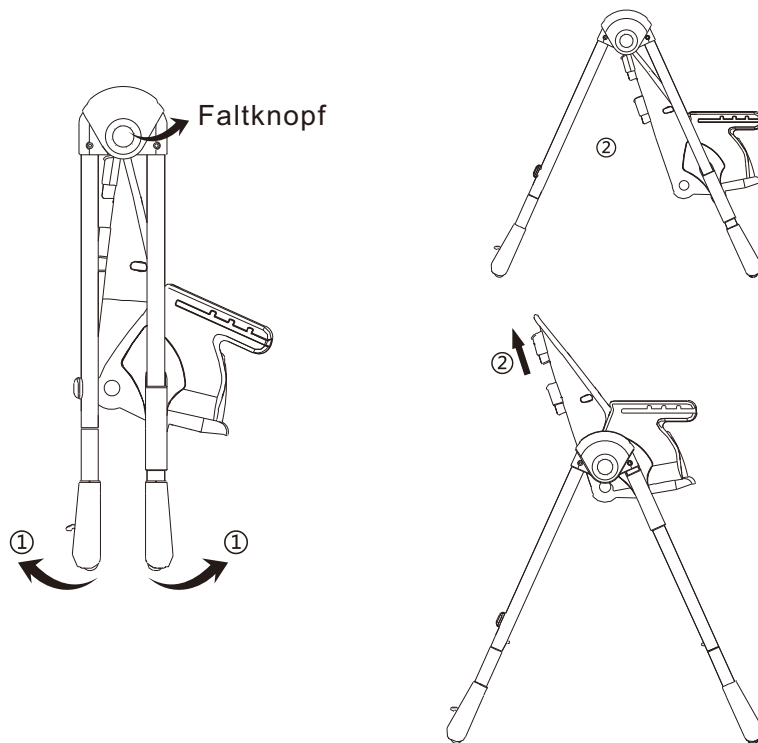

(Abb. 1)

## Installation eines Fußpedals

Stecken Sie das Fußpedal, wie durch den Pfeil dargestellt, in das quadratische Loch des Stuhlkörpers.

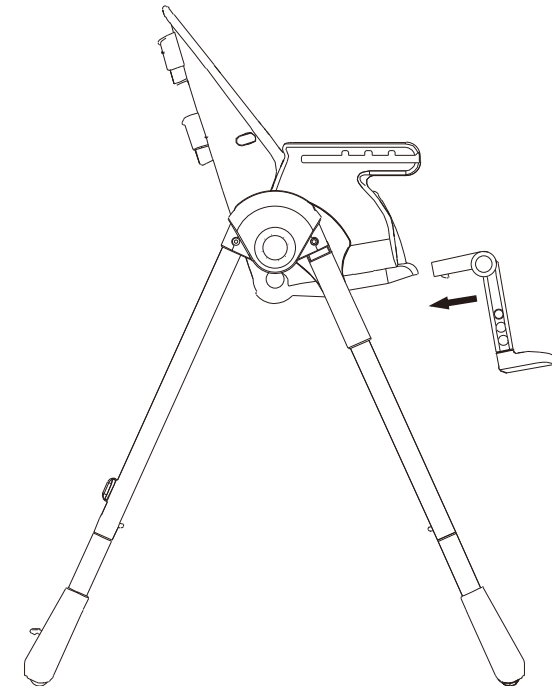

(Abb. 2)

## Einstellung des Fußpedalwinkels

Drücken Sie den runden einstellbaren Knopf auf beiden Pedalseiten. Drehen Sie das Pedal nach oben und unten mit dem Knopf als Achse. Das Pedal kann in drei Positionen eingestellt werden.

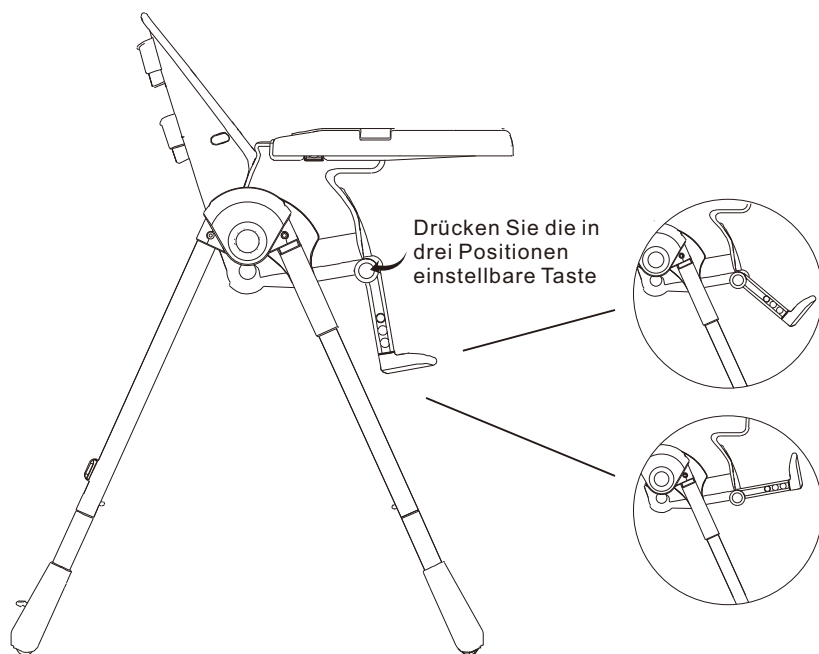

(Abb. 3)

## Höhenverstellung des Pedals

Halten Sie den Knopf für die Höhenverstellung in 3 Löchern des Pedals an zwei Seiten, drücken Sie den unteren Teil des Fußpedals nach unten und lassen Sie es im unteren Loch einrasten. Dadurch wird das Pedal abgesenkt. Andernfalls drücken Sie das Pedal nach oben, so dass es in den oberen Löchern einrastet. Dadurch wird das Pedal angehoben. Das Pedal kann in drei Positionen eingestellt werden.

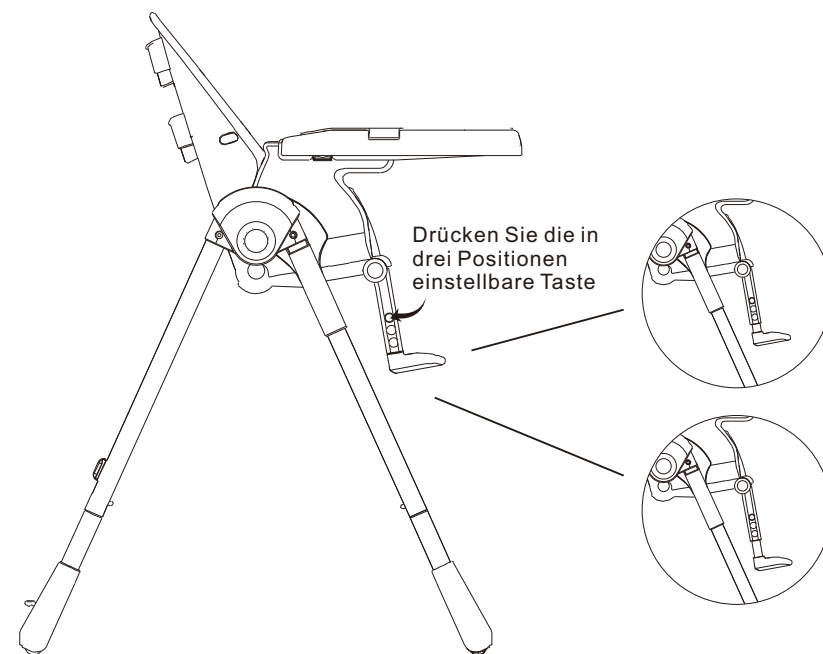

(Abb. 4)

### Anweisung zum Zusammenbau der Schale

Legen Sie das Tray direkt auf die beiden Armlehnen des Hauptkörpers und drücken Sie den bilateralen Knopf unter dem Tray. Das Tablett hat drei optionale Positionen, kann vorwärts oder rückwärts bewegt werden.

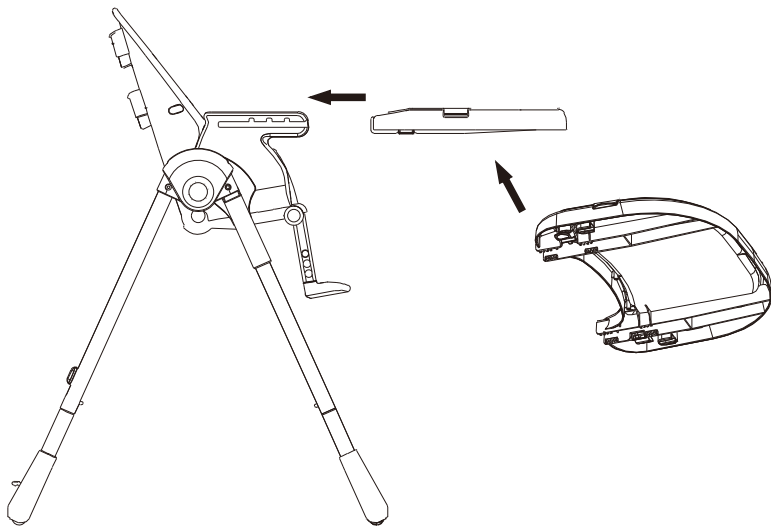

(Abb. 5)

### Anweisung zum Zusammenbau der Tablettts

1. Drücken Sie den Knopf unter dem Tablett und ziehen Sie es heraus.

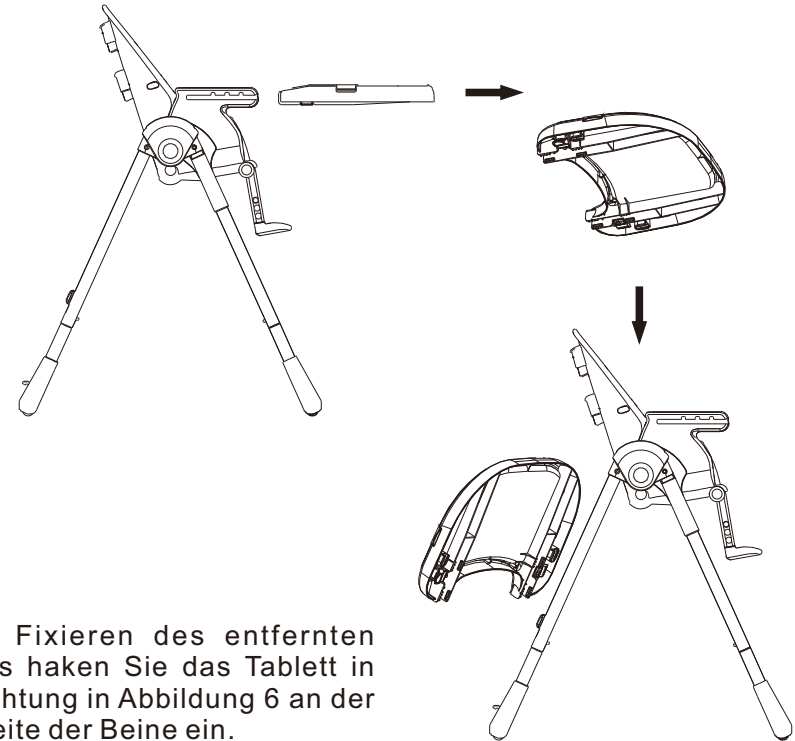

2. Zum Fixieren des entfernten Tablettts haken Sie das Tablett in Pfeilrichtung in Abbildung 6 an der Rückseite der Beine ein.

(Abb. 6)

## Einstellung der Stuhlhöhe

Heben Sie die Auf- und Ab-Taste an der Rückenlehne an, um die erforderliche Position des Stuhlkörpers einzustellen

**! WARNUNG:** Verbieten Sie, den Stuhl nach oben und unten zu verstellen, wenn das Kind bei der Benutzung mit der Hand am Stuhl zieht, um Verletzungen zu vermeiden!

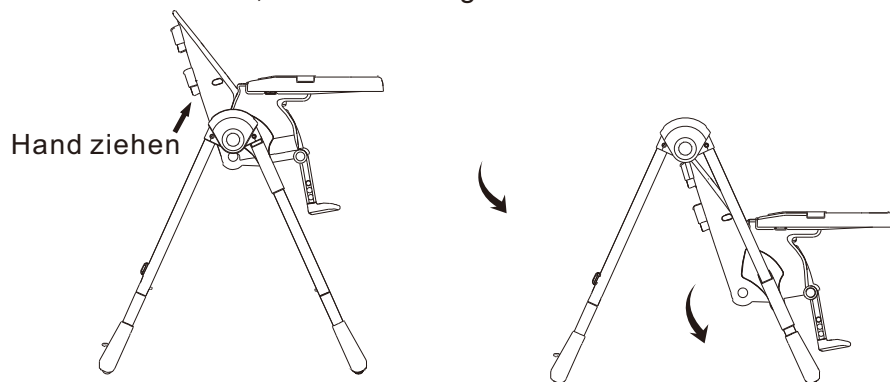

**! WARNUNG:** Bei diesem Produkt wird die Reibungsplatte der Bremse verwendet, um den Stuhlkörper nach oben und unten zu steuern. Bitte halten Sie die Fußrohrstütze während des Gebrauchs und des Konservierungsprozesses sauber.

Vermeiden Sie Ölflecken, Wasser- und Getränkeflüssigkeitsflecken. Um ein Versagen des Gleitschutzes des Reibungsstücks zu vermeiden. Wenn das oben genannte Phänomen auftritt, reinigen Sie es bitte rechtzeitig. Trocknen Sie es vollständig ab, bevor Sie es weiter verwenden können.

(Abb. 7)

## Einstellung des Rückenlehnenwinkels

**! WARNUNG:** Wenn sich die Rückenlehne im senkrechten Zustand befindet, ist sie nur für Kinder im Alter von 6 Monaten geeignet.

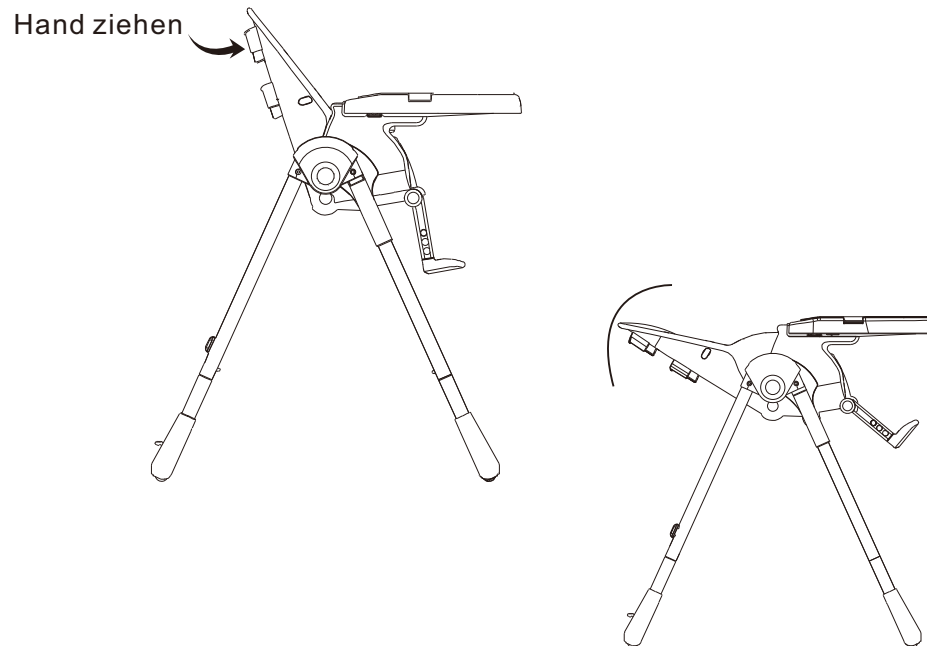

Ziehen Sie den Einstellknopf an der Rückseite der Rückenlehne und drücken Sie auf die Vorder- und Rückseite Rückrichtung. Die Rückenlehne kann auf den gewünschten Winkel eingestellt werden. Es kann mit sechs Positionen eingestellt werden.

(Abb. 8)

## Sicherheitsgurt

**! WARNUNG:** Sie müssen immer das Rückhaltesystem benutzen!

### Verwendung des Gurtes

Lösen Sie alle Schnallen an der Rückhaltevorrichtung, legen Sie das Baby in den Sitz und bringen Sie den Sicherheitsgurt zwischen den Beinen des Babys und den Gurt über die Schultern des Babys. Schließen Sie die einzelnen Schnallen und ziehen Sie die Gurte fest, bis sie bequem sind.

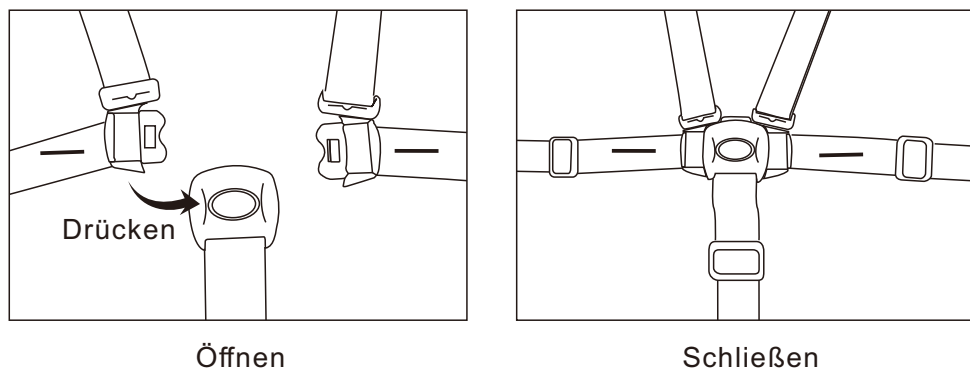

Führen Sie den Stecker in die Schnallen ein, bis ein Klicken zu hören ist; drücken Sie auf die Schnallen des Gurtzeugs, um es zu öffnen.

(Abb. 9)

## Anleitung zum Falten und Entfalten

1. Drücken Sie den Liftknopf an der Rückenlehne und stellen Sie den Sitz in die unterste Position ①
2. Drücken Sie die beidseitig gefalteten Knöpfe und schließen Sie die Vorder- und Hinterbeine zusammen ② (Abbildung 10)
3. Haken Sie das Tablett an den Hinterbeinen ein, bevor Sie den Hochstuhl zusammenklappen ③

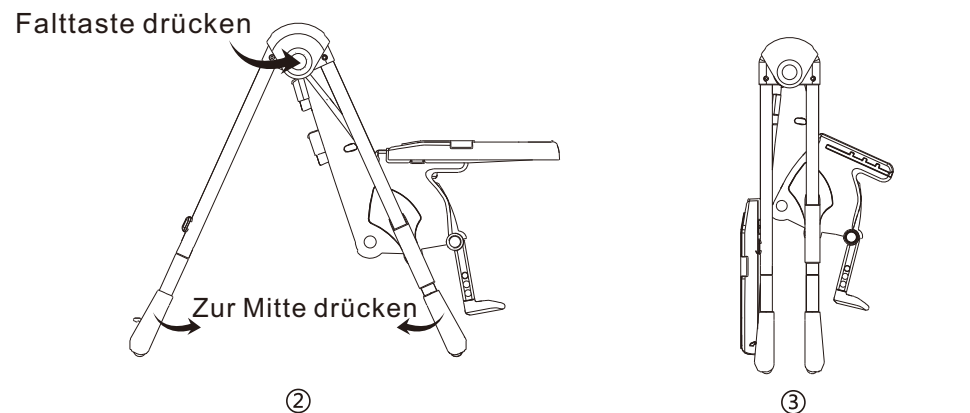

(Abb. 10)

**Ersatzteile**

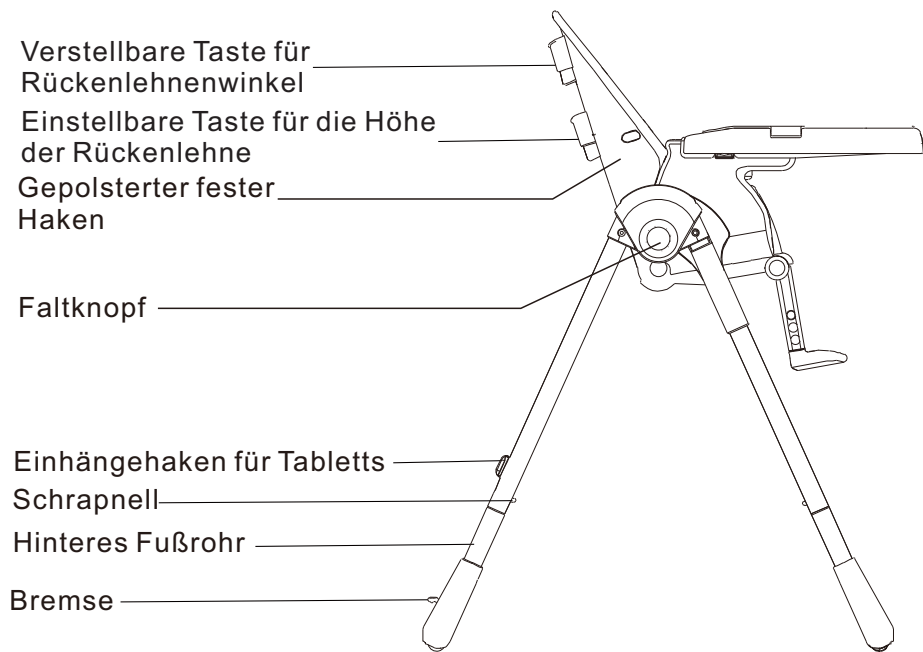

(Abb. 11)

**Ersatzteile**

- Verwenden Sie ein weiches Tuch, um Verschmutzungen zu entfernen.
- Bitte reinigen Sie den Stuhl, trocknen Sie jegliches Wasser ab, wenn Sie ihn nicht benutzen, und bewahren Sie ihn in einer trockenen, kühlen Umgebung auf.
- Bitte bewahren Sie ihn rechtzeitig auf, bevor sich Schrapnell, Schrauben lösen oder verloren gehen.

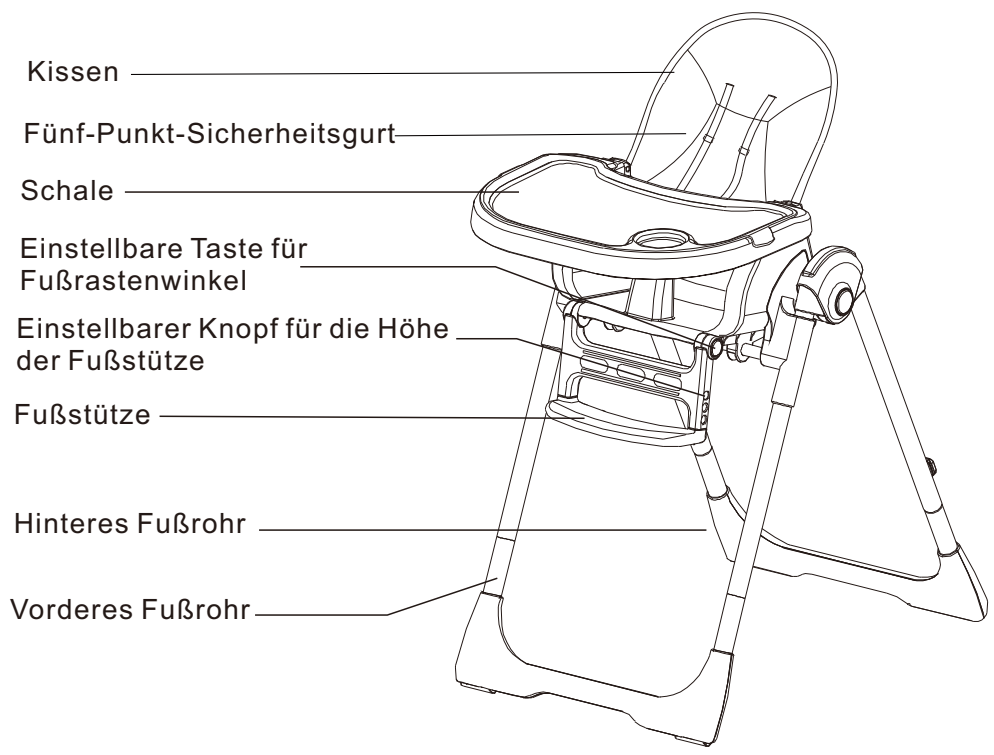

(Abb. 12)

## Merci d'avoir acheté la chaise haute

- Ils sont pour illustrer le bon fonctionnement, les chiffres dans les instructions et le bon produit
- S'il y a une petite différence entre le réel et l'image, veuillez se référer au vrai produit.
- Pour améliorer la qualité des produits. Nous avons peut-être amélioré la qualité sans vous en informer à l'avance. Veuillez nous pardonner.

## AVERTISSEMENT:

- Lisez le manuel d'instructions avant d'utiliser ce produit.
  - Il peut être dangereux pour les enfants, s'il ne fonctionne pas conformément aux instructions.
  - Veuillez ne pas laisser vos enfants sans attache lorsqu'ils sont assis sur la chaise
  - Ce produit est pour les enfants âgés de 6 à 36 mois.
  - N'utilisez pas lorsque les pièces du fauteuil sont cassées, déchirantes ou manquantes.
  - Vérifiez que tous les utilisateurs connaissent le fonctionnement et que le fauteuil peut être ouvert et fermé facilement.
  - N'opérez pas de force et lisez les instructions pour le faire correctement.
  - Vérifiez soigneusement que toutes les pièces peuvent être normalement installées et réglées.
- Vérifiez que tous les verrous sont verrouillés dans un état.
- Les enfants doivent porter une ceinture de sécurité s'ils sont assis sur la chaise, afin de les empêcher de tomber ou de glisser hors de la chaise et de se blesser gravement.
  - N'utilisez pas ce produit si votre bébé n'est pas en mesure de s'asseoir indépendamment.
  - Ne laissez pas votre enfant jouer ou grimper seul, suspendu à la chaise.
  - Vous ne pouvez pas utiliser le produit que sur un sol plat et stable. Évitez le trun de chaise, ne mettez pas de produits en surpoids sur le plateau.
  - Veuillez éviter de placer le fauteuil près de la source de chaleur, comme un radiateur électrique, un radiateur à gaz ou tout autre endroit dangereux pour les enfants.

## dessin d'assemblage

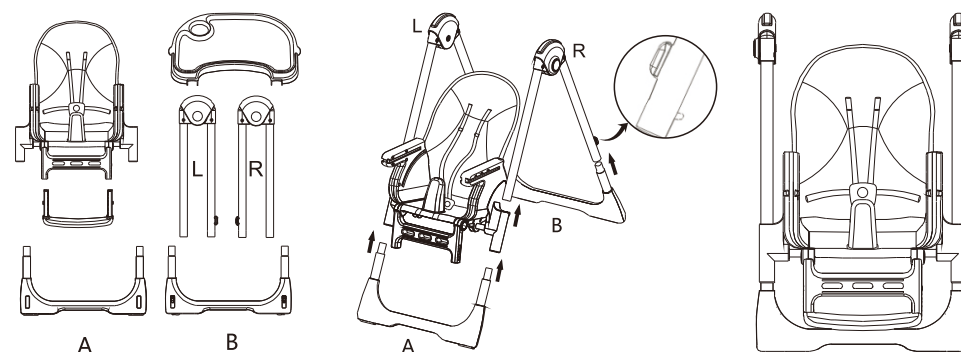

Étape 1: Veuillez insérer le tube de pied gauche et droit (L.R) dans le corps du fauteuil séparément selon la direction de la flèche.

Étape 2: Veuillez insérer le tube de pied avant et arrière (A.B) dans le support du tube de pied. (A: tube de pied avant. B: tube de pied arrière)

## AVERTISSEMENT:

Vérifiez que le shrapnel du tube de pied est complètement bloqué sur le support du tube avant la prochaine opération. Selon le test de sécurité du fauteuil. Vérifiez que le tube de pied fixe et antidérapant A est installé à l'avant du fauteuil. Et le tube de pied B qui avec des roues sont installés à l'arrière.



## Ouverture des voies du stand de chaise

1. Appuyez sur le bouton des deux côtés, et ouvrez les tubes avant et arrière au maximum.
2. Puis desserrez le bouton, essayez de plier deux repose-pieds et vérifiez qu'ils sont verrouillés.
3. Tirez ensuite le fauteuil vers le haut jusqu'à la position la plus haute. Vérifiez que l'ensemble du fauteuil est stable.

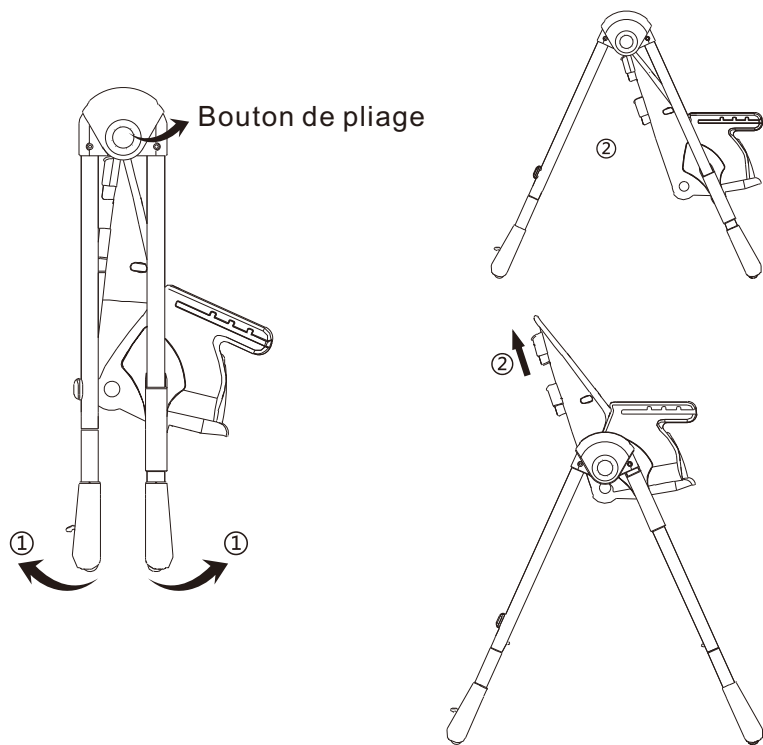

(Pic 1)

## Installation de la pédale

Comme indiqué par la flèche, placez la pédale dans le trou carré du corps du fauteuil.

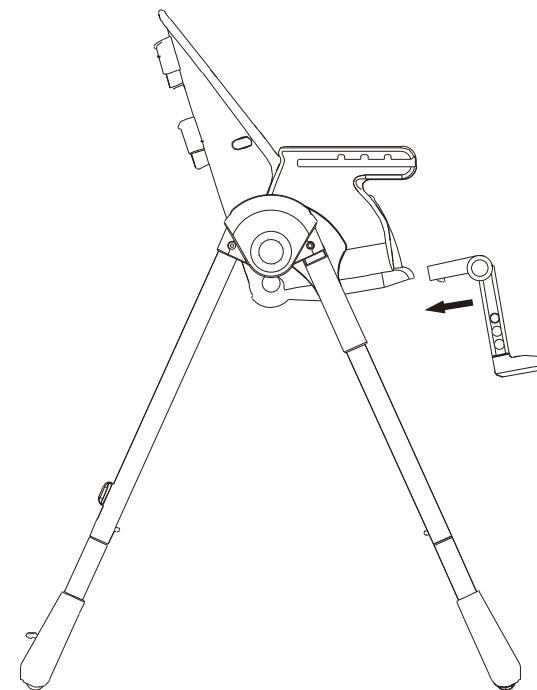

(Pic. 2)

### Réglage de l'angle de la pédale

Veillez appuyer sur le bouton rond réglable des deux côtés de la pédale. Et puis tournez la pédale de haut en bas avec le bouton comme axe. La pédale peut être ajustée avec trois positions

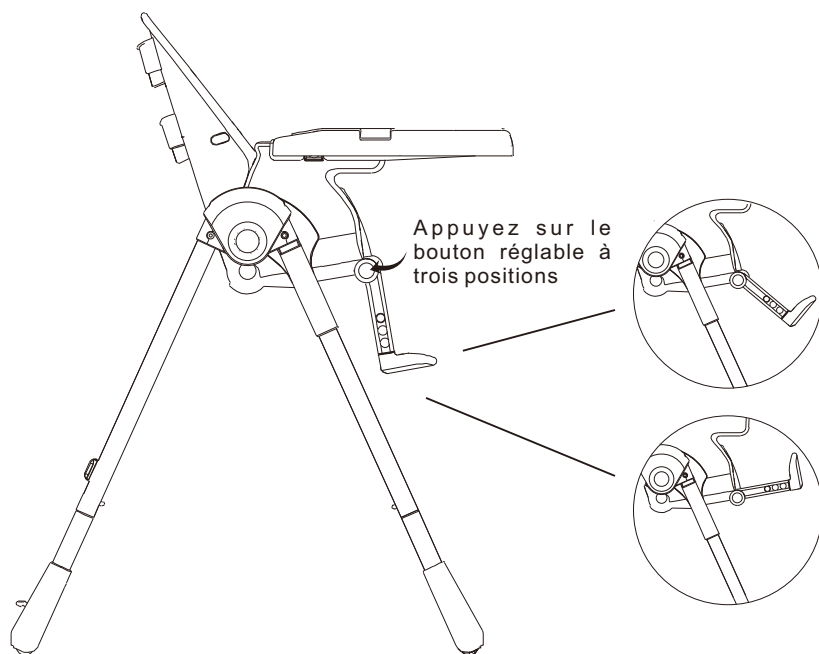

(Pic. 3)

### Réglage de la hauteur de la pédale

Veillez maintenir le bouton de réglage de la hauteur dans 3 trous de la pédale des deux côtés, poussez la partie inférieure de la pédale vers le bas, et puis verrouillez-la dans le trou inférieur, ce qui abaisse la pédale. Sinon, poussez la pédale vers le haut pour la bloquer dans les trous ci-dessus. C'est monter la pédale. La pédale peut être réglée avec trois positions.

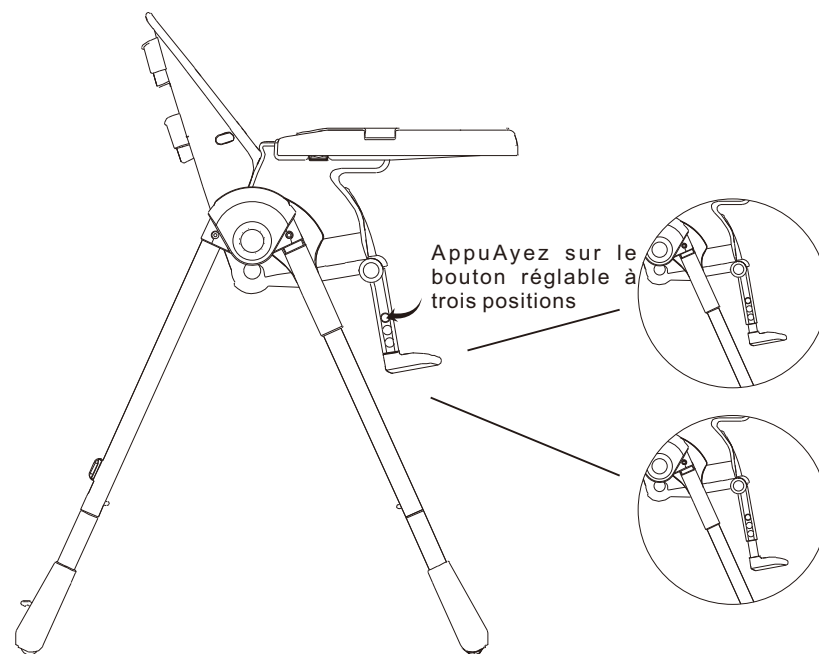

(Pic. 4)

### Instruction d'assemblage du plateau

Vous devez placer le plateau directement sur les deux accoudoirs du corps principal et appuyer sur le bouton bilatéral sous le plateau. Le plateau possède trois positions optionnelles, peut être déplacé vers l'avant ou vers l'arrière.

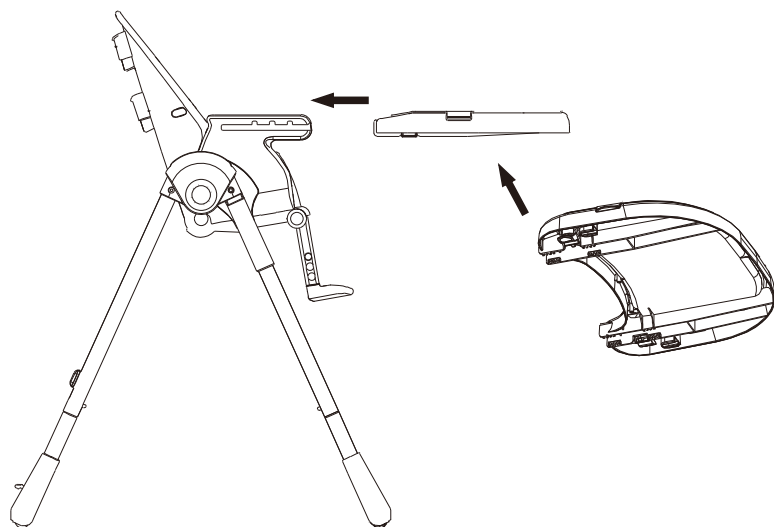

(Pic. 5)

### Instruction d'assemblage du plateau

1. Appuyez sur le bouton bilatéral sous le plateau et tirez-le.

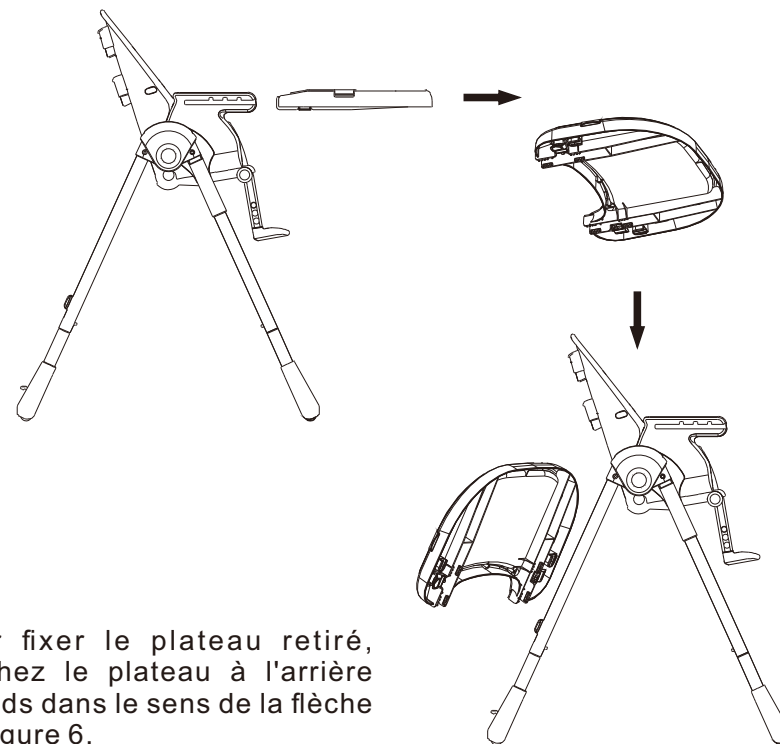

2. Pour fixer le plateau retiré, accrochez le plateau à l'arrière des pieds dans le sens de la flèche sur la figure 6.

(Pic. 6)

## Réglage de la hauteur du fauteuil

Veillez soulever le bouton haut et bas du dossier pour régler la position nécessaire du corps du fauteuil

**⚠ AVERTISSEMENT:** Vous ne pouvez pas ajuster de haut en bas lorsque l'enfant en cours d'utilisation tire la chaise pour éviter toute blessure!

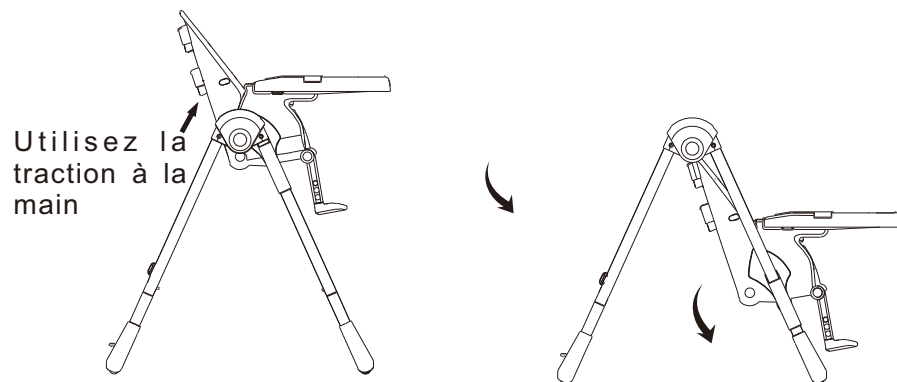

**⚠ AVERTISSEMENT:** Vous pouvez trouver que ce produit utilise la plaque de friction des freins pour contrôler le haut et le bas du corps du fauteuil. Donc gardez le support de tuyau de pied propre lors du processus d'utilisation et de conservation. Veuillez éviter les taches d'huile, l'eau et buvez les taches liquides. Afin d'éviter une défaillance de la pièce de friction antidérapante. Si vous rencontrez le phénomène ci-dessus, veuillez nettoyer à temps. Complètement sec avant de pouvoir continuer à utiliser.

(Pic. 7)

## Réglage de l'angle du dossier

**⚠ ATTENTION:** Si le dossier est perpendiculaire, il ne convient qu'aux enfants de 6 mois.

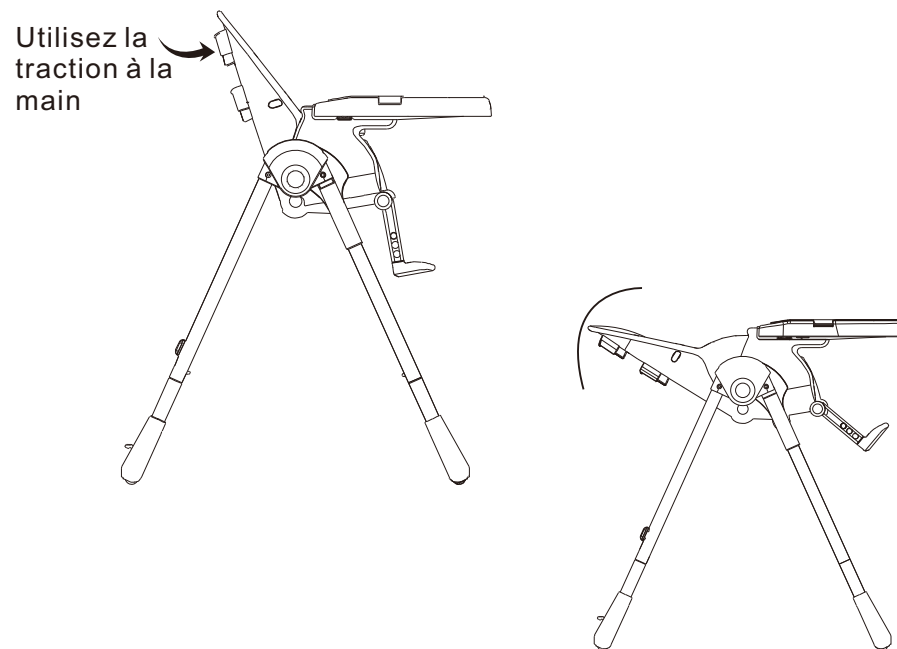

Veillez tirer le bouton de réglage à l'arrière du dossier et forcez dans le sens avant et arrière. Le dossier peut être ajusté à l'angle dont vous avez besoin. Il peut être ajusté avec six positions

(Pic. 8)

## Harnais de sécurité

**⚠ AVERTISSEMENT:** Vous devez toujours utiliser le système de retenue!

### Harnais utilisant

Veuillez relâcher toutes les boucles du dispositif de retenue, placez le bébé dans le siège et placez la sangle de sécurité entre les jambes du bébé et le harnais sur les épaules du bébé. Veuillez attacher chaque boucle et tirez sur les sangles pour les serrer jusqu'à ce qu'elles soient confortables.

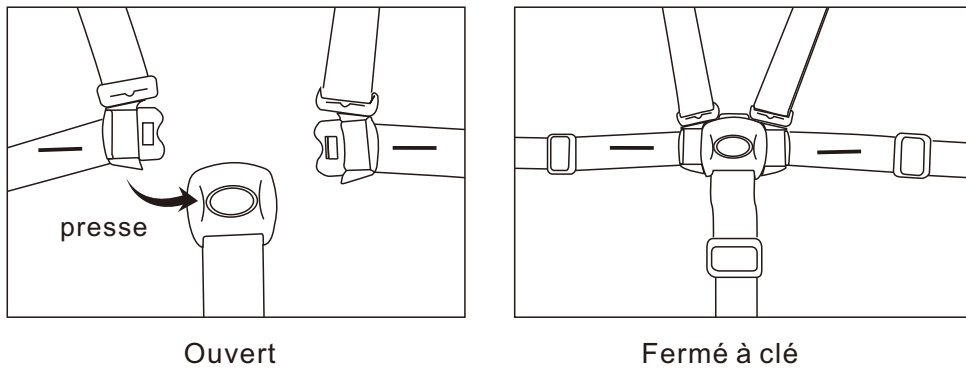

Veuillez insérer la fiche dans les boucles, jusqu'à entendre « cliquer »; et puis appuyez sur les boucles du harnais pour l'ouvrir.

(Pic. 9)

## Instruction de pliage et de dépliage

- 1, tout d'abord appuyez sur le bouton de levage au niveau du dossier et régler le siège dans la position la plus basse ①
- 2, et puis appuyez sur les boutons pliés bilatéraux et fermez les jambes avant et arrière ensemble ② (figure 10)
- 3, Finalement accrochez le plateau sur les pattes arrière avant plier la chaise haute ③

Appuyez sur le bouton de pliage

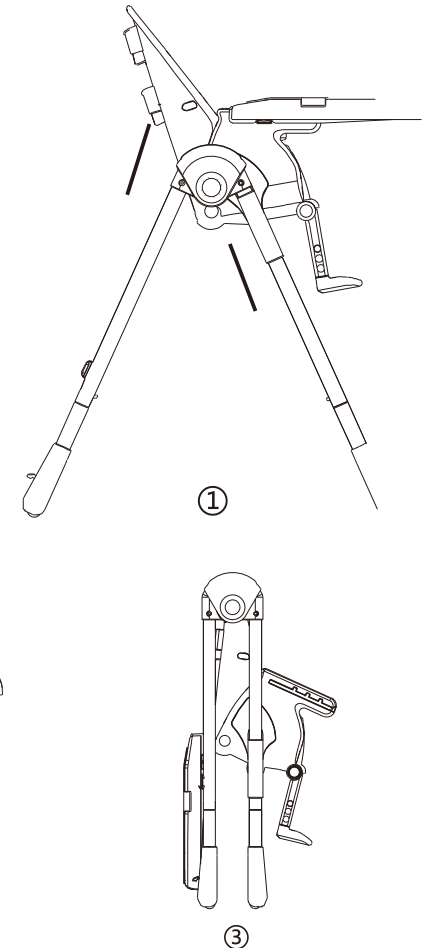
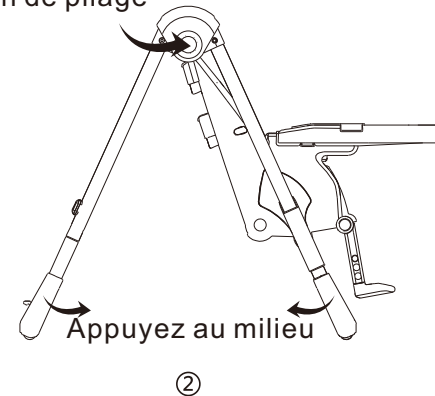

(Pic. 10)

## Pièces de rechange

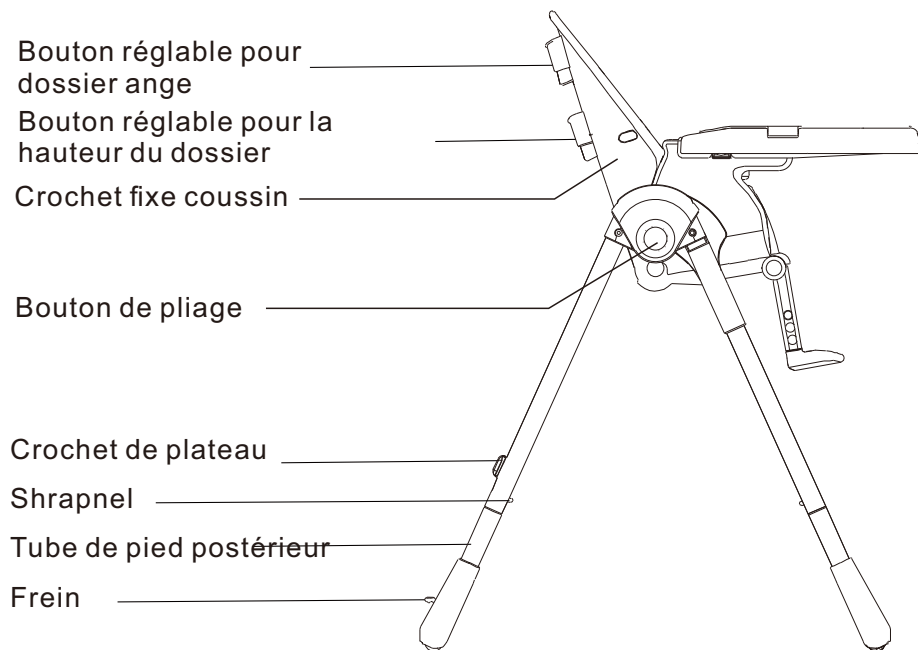

(Pic. 11)

## Pièces de rechange

- Utilisez un chiffon doux pour nettoyer les taches.
- Nettoyez la chaise, sécher l'eau lorsqu'elle n'est pas utilisée et la stocker dans un environnement sec et frais.
- Veuillez maintenir à temps lorsque les éclats d'obus, les vis sont desserrées ou perdues

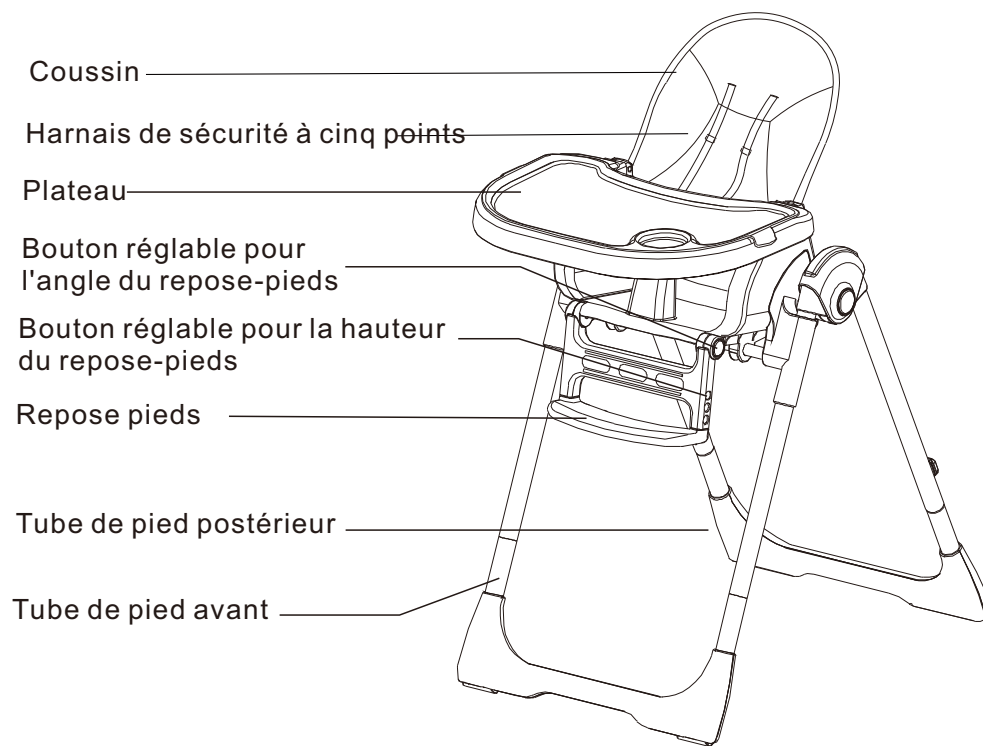

(Pic. 12)

ES

## Gracias por comprar la trona

- Las figuras en estas instrucciones son para introducir la operación correcta y la estructura del producto. Cuando hay una pequeña diferencia entre el producto real y las figuras, por favor sujete al producto real.
- Para mejorar la calidad de los productos. Es posible que hayamos mejorado la calidad y modificado el producto sin informarle de antemano. Por favor perdónanos.

## ADVERTENCIA:

- Lea este manual de instrucciones antes de utilizar este producto.
- Si no opere la trona según las instrucciones, podrá provocar riesgos a los niños.
- No deje a sus niños solos cuando se sienten en la trona.
- Este producto es adecuado para los niños de 6 a 36 meses de edad.
- No utilice la trona cuando las partes de la trona estén rotas, desgarradas o faltantes.
- Asegúrese de que todos los usuarios estén familiarizados con la operación de la trona y puedan abrir y cerrar la trona fácilmente.
- Si no, no opere vigorosamente y lea las instrucciones para utilizar la trona de la manera correcta.
- Inspeccione con cuidado que todas las partes se puedan instalar y ajustar normalmente.

Asegúrese de que todos los bloqueos estén bloqueados en su lugar.

- En el motivo de evitar que los niños se caigan o se deslicen de la trona y se lesionen gravemente, los niños deben utilizar el cinturón de seguridad cuando se sienten en la trona.
- No utilice este producto cuando su bebé no pueda sentarse independientemente en la trona.
- No deje que su hijo/a juegue o trepe solo o cuelgue en la silla.
- El producto solo se puede utilizar en la superficie plana y estable. Evite que la trona se caiga, no coloque productos sobrepesados en la bandeja.
- No coloque la trona cerca de la fuente de calor, como un calentador eléctrico o de gas, o cualquier lugar que sea peligroso para los niños.

## Plano de Montaje

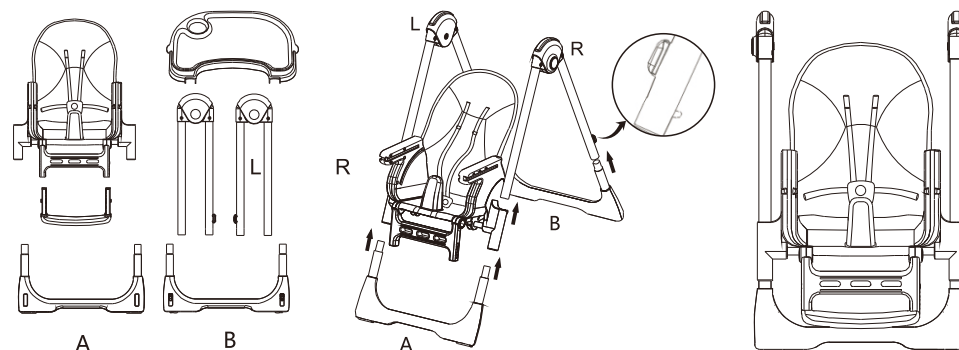

Paso 1: Inserte el tubo del pie izquierdo y derecho (L.R) en el cuerpo de la trona respectivamente de acuerdo con la dirección de la flecha.

Paso 2: Inserte el tubo del pie delantero y trasero (A.B) en el soporte del tubo del pie. (A: Tubo de pie delantero. B: Tubo de pie trasero).

## ADVERTENCIA:

Asegúrese de que la placa de bloqueo del tubo del pie esté bloqueada completamente antes de la siguiente operación. Según la prueba de seguridad de la silla, asegúrese de que el tubo A de pie fijo y antideslizante esté instalado en la parte delantera de la trona. Y el tubo B de pie con ruedas están instalados en la parte trasera.

## Manera de Abrir el Soporte de Trona

1. Presione el botón en los ambos lados, abra el tubo delantero y trasero al máximo .
2. Afloje el botón, intente plegar los dos tubos de pie y asegúrese de que están bloqueados.
3. jale la trona hacia arriba a la posición más alta . Asegúrese de que toda la trona esté estable.

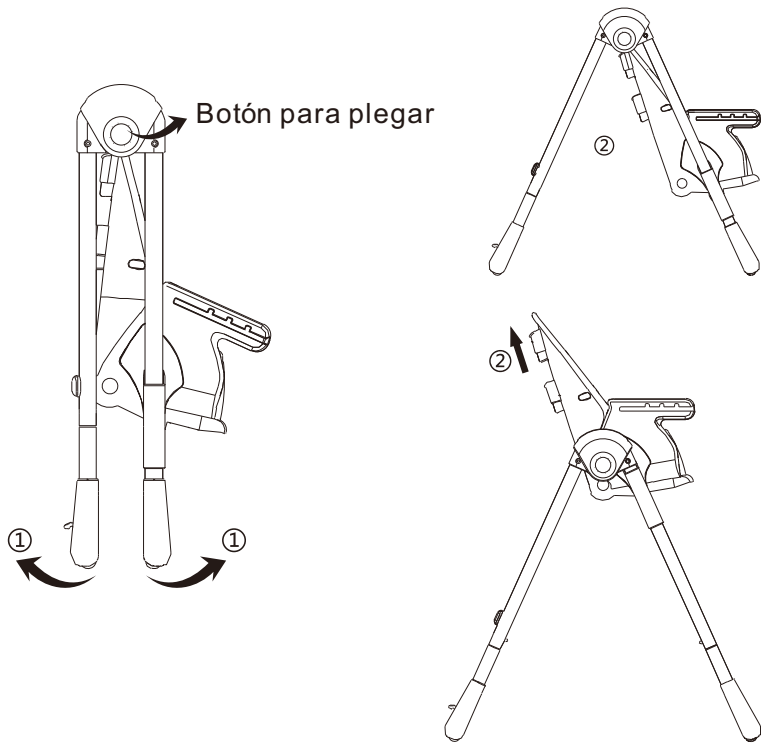

(Fig . 1)

## Instalación del Pedal

De acuerdo con la dirección de la flecha, coloque el pedal en el orificio cuadrado del cuerpo de la trona.

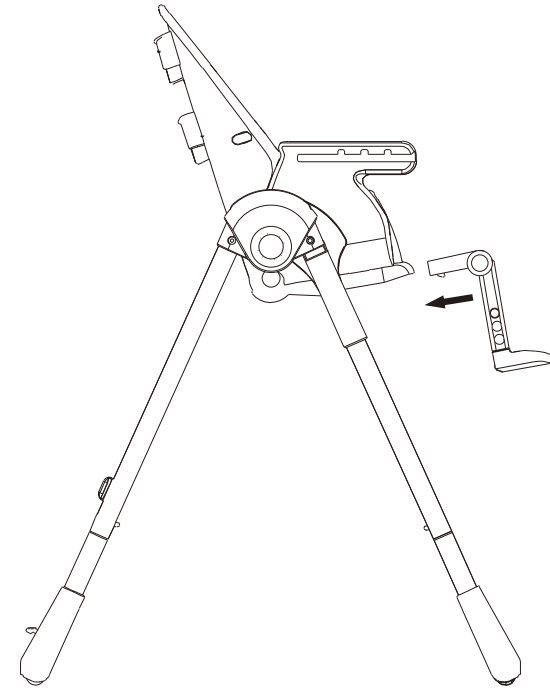

(Fig. 2)



## Ajuste del Ángulo del Pedal

Presione el botón redondo ajustable en los ambos lados del pedal. Gire el pedal hacia arriba y hacia abajo utilizando el botón como eje. El pedal puede ser ajustado a tres posiciones.

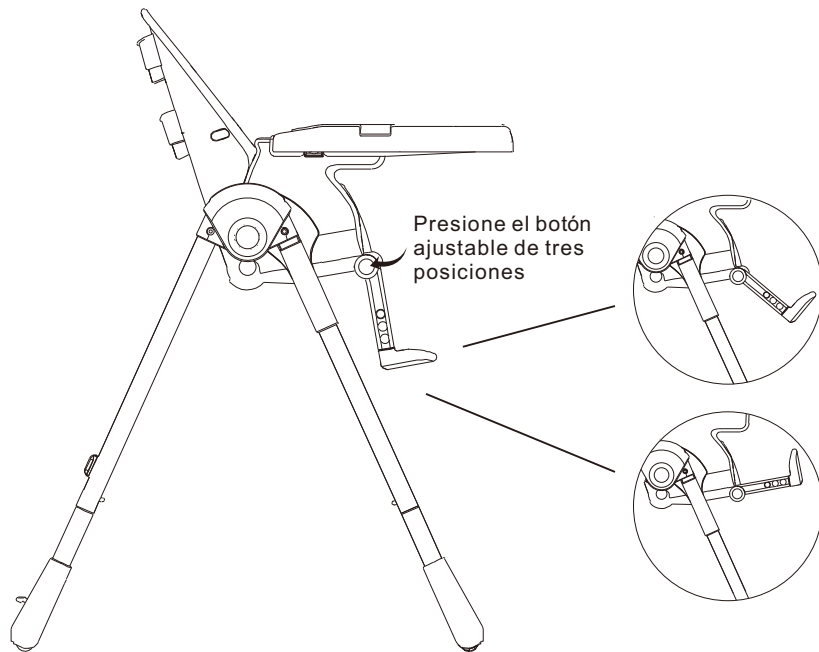

(Fig. 3)

## Ajuste de Altura del Pedal

Presione el botón de ajuste de altura en 3 orificios del pedal en los ambos lados, presione la parte inferior del pedal hacia abajo, luego bloquéelo en el orificio inferior. Esto es para bajar el pedal. De lo contrario, empuje el pedal hacia arriba para que quede bloqueado en los agujeros superiores. Esto es para elevar el pedal. El pedal puede ser ajustado a tres posiciones.

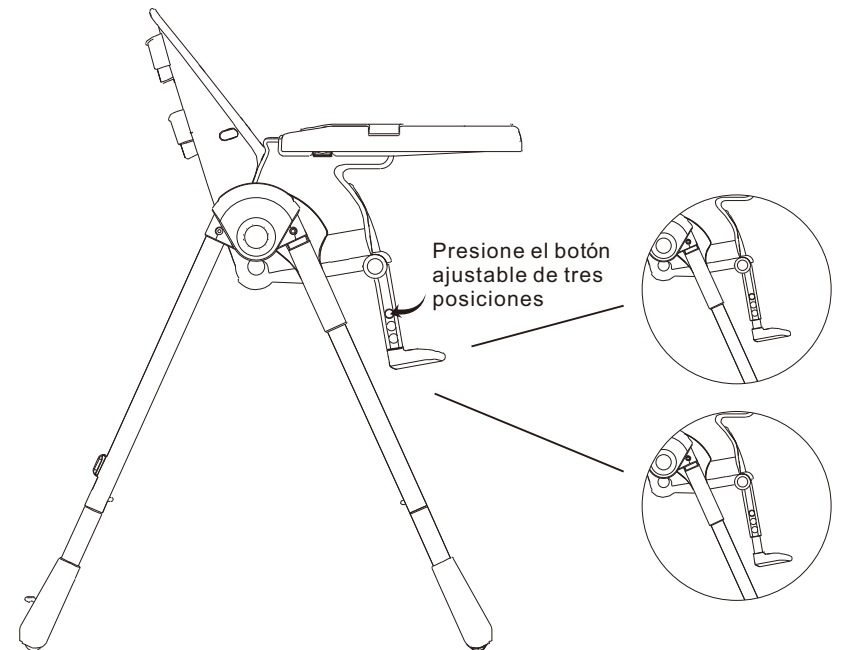

(Fig. 4)

### Instrucciones de Montaje de la Bandeja

Coloque la bandeja directamente en los dos apoyabrazos del cuerpo principal de la trona y presione el botón bilateral debajo de la bandeja.

La bandeja puede ser ajustada a tres posiciones, y se puede mover hacia adelante o hacia atrás.

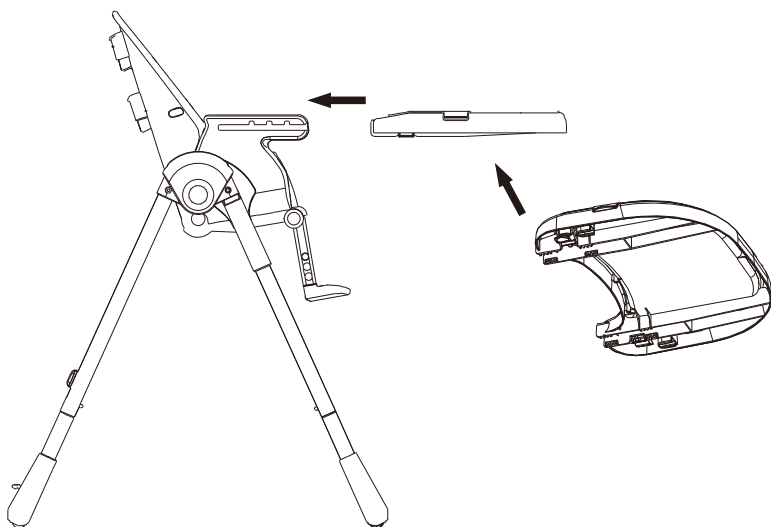

(Fig. 5)

### Instrucciones de Montaje de la Bandeja

1. Presione el botón bilateral debajo de la bandeja y extráigalo.

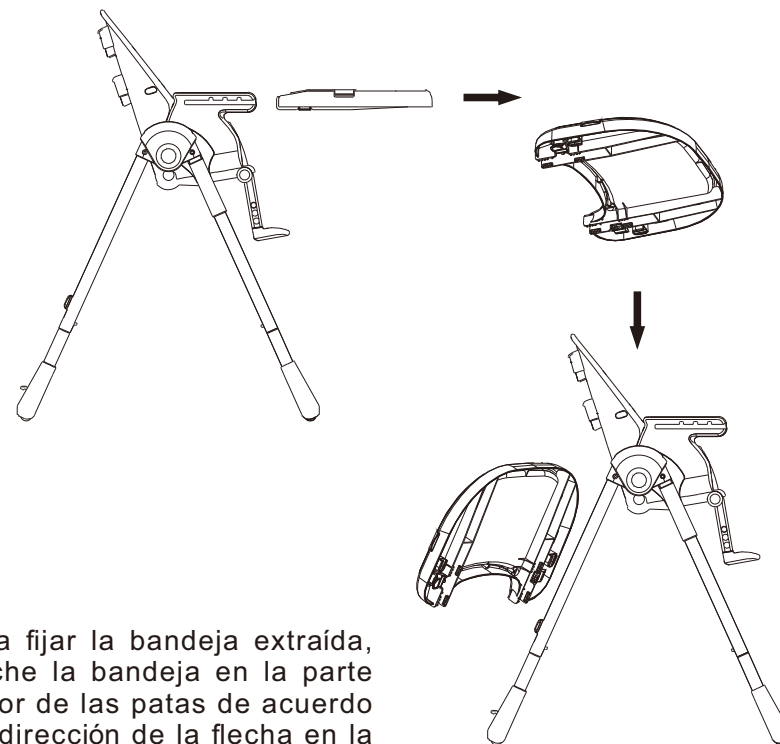

2. Para fijar la bandeja extraída, enganche la bandeja en la parte posterior de las patas de acuerdo con la dirección de la flecha en la Fig 6.

(Fig. 6)

## Ajuste de Altura de Trona

Levante el botón arriba y abajo en el respaldo para ajustar la posición del cuerpo de la trona.

**⚠ ADVERTENCIA:** ¡Para evitar lesiones, prohibir ajustar la trona hacia arriba y hacia abajo cuando el niño está utilizando la trona!

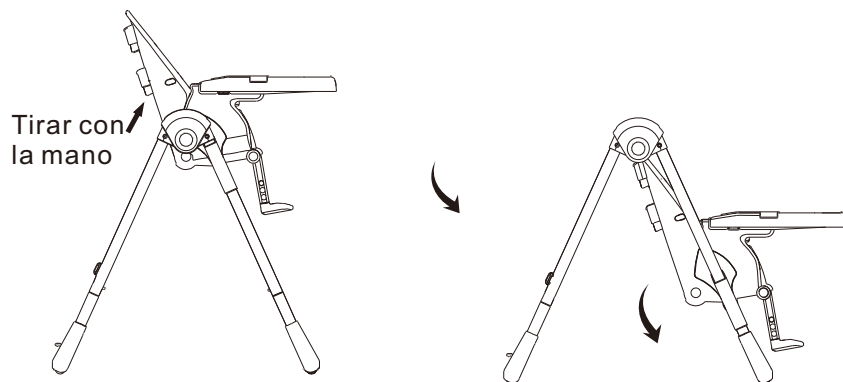

**⚠ ADVERTENCIA:** Este producto utiliza la placa de fricción del freno para controlar subir o bajar el cuerpo de la trona. Por favor, mantenga el soporte del tubo de pie limpio cuando la trona esté en uso y se almanece. Para evitar la pieza de fricción y la falla antideslizante, evite manchas de aceite, agua y beba manchas de líquidos.

Si encuentra el fenómeno mencionado, por favor limpie las manchas a tiempo. Seque la trona completamente antes de continuar a utilizarla nuevamente.

(Fig. 7)

## Ajuste del Ángulo del Respaldo

**⚠ ADVERTENCIA:** Cuando el respaldo de la trona está en estado perpendicular, solo es adecuado para los niños de 6 meses de edad.

Tirar con la mano

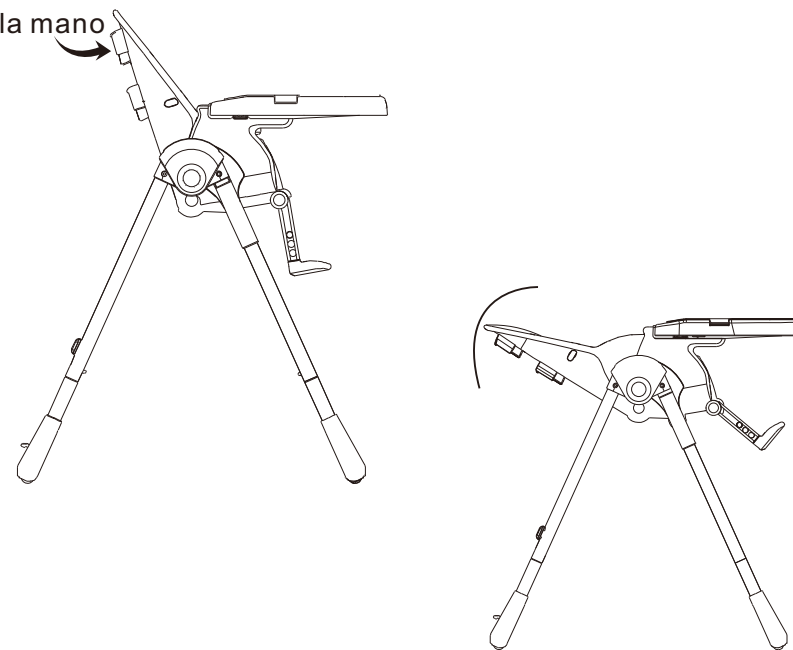

Tire del botón de ajuste en la parte posterior del respaldo y fuerce en la dirección delantera y trasera. El respaldo puede ser ajustado a su ángulo que usted desea. Puede ser ajustado a seis posiciones.

(Fig. 8)

## Arnés de seguridad

**⚠ ADVERTENCIA:** ¡Siempre debe utilizar el sistema de sujeción!

### Uso de Arnés

Suelte todas las hebillas del sistema de sujeción, coloque al bebé en el asiento y coloque la correa de seguridad entre las piernas del bebé y cruce el arnés sobre los hombros del bebé. Abroche cada hebillas y tire de las correas para ajustar hasta que el bebé se siente cómodo.

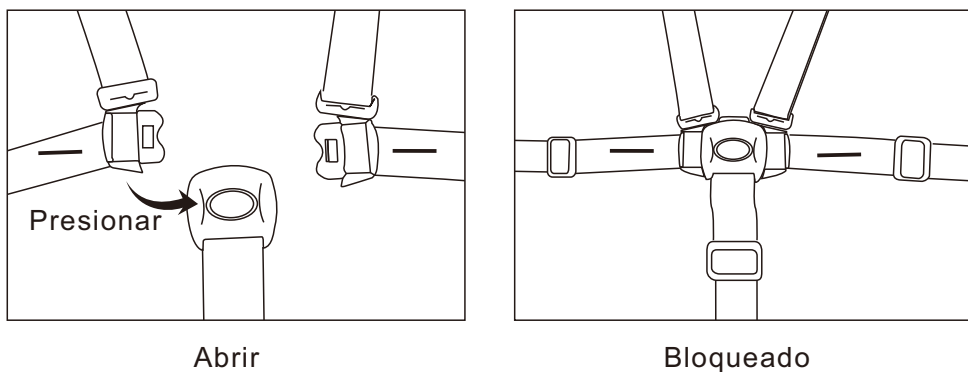

Inserte el tapón en las hebillas, hasta que usted escuche el sonido de "clik"; luego presione las hebillas del arnés para abrirlo.

(Fig. 9)

## Instrucciones de Plegar y Desplegar la Trona

1. Presione el botón de elevación en el respaldo y ajustar el asiento a la posición más baja como lo que se muestra en ①.
2. Presione los botones bilaterales plegados y cierre las patas delanteras y traseras juntas como lo que se muestra en ②(Fig 10)
3. Antes plegar la trona, enganche la bandeja en las patas traseras como lo que se muestra en ③.

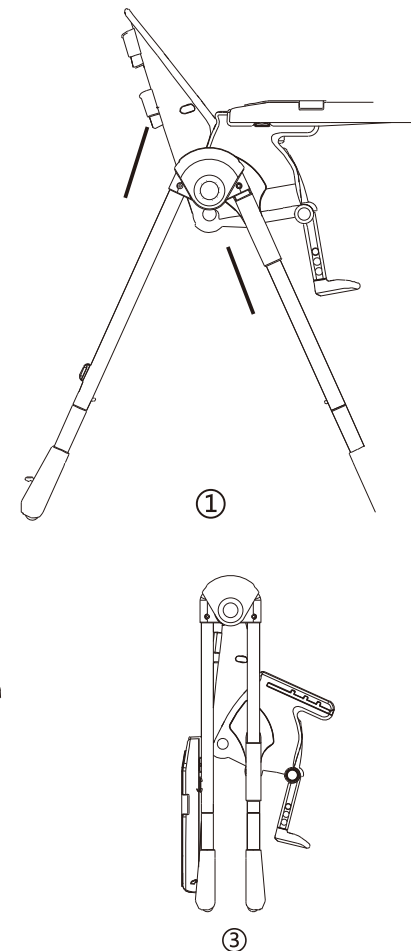
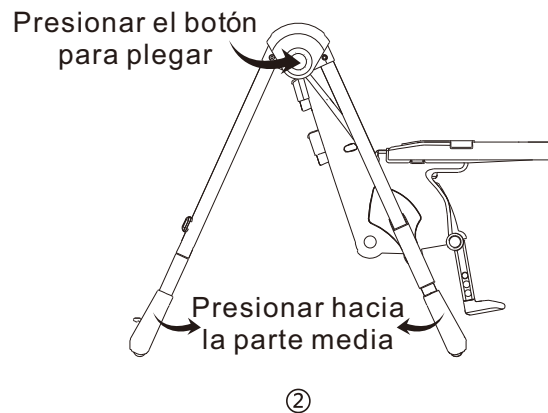

(Fig. 10)

## Piezas de repuesto

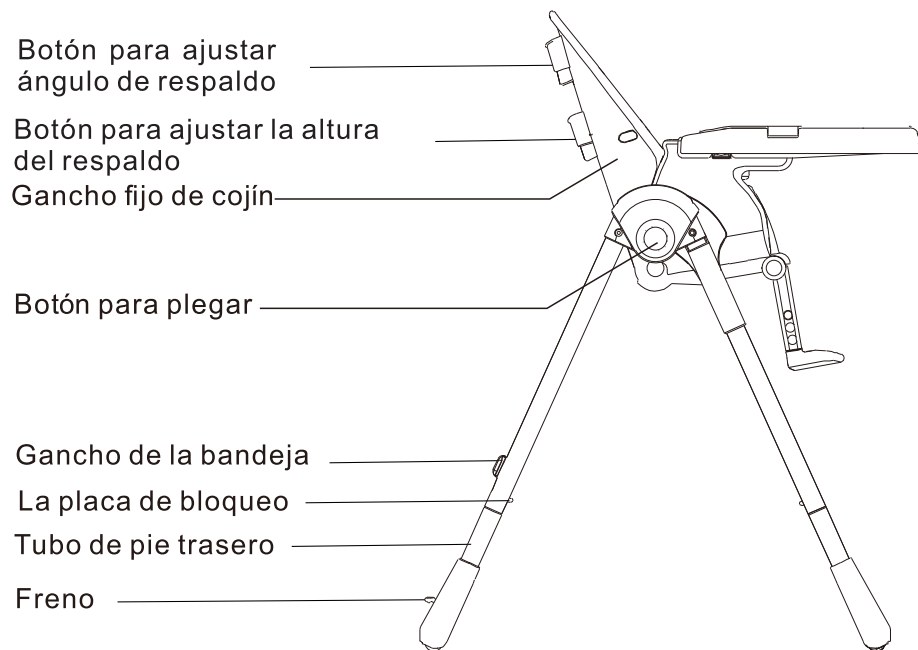

(Fig. 11)

## Piezas de repuesto

- Utilice un paño suave para limpiar la mancha.
- Limpie la silla, seque el agua cuando no use la trona y guárdela en un sitio seco y fresco.
- Cuando la placa de bloqueo o el tornillo se suelte o se pierda, guárdelos bien a tiempo.

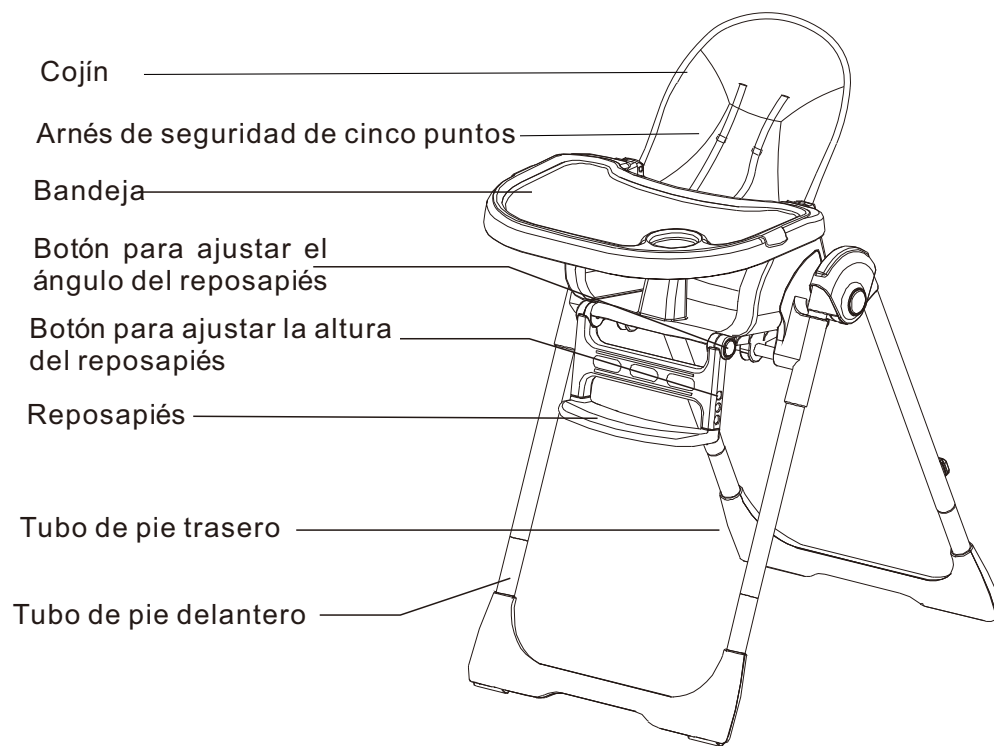

(Fig. 12)

## Grazie per aver acquistato il nostro seggiolone

- Le figure contenute nel manuale mostrano il corretto funzionamento la struttura del prodotto. Quando vi e' una differenza tra il prodotto reale e la figura, si prega di fare riferimento al prodotto reale.
- Al fine di migliorare la qualita' dei prodotti, potremmo aver modificato il prodotto senza avervi informato in tempo. Vi preghiamo di perdonarci.

## ⚠ AVVERTENZE:

- Leggere il manuale d'uso prima di utilizzare questo prodotto.
- Se il prodotto presenta malfunzionamenti durante l'utilizzo, questo potrebbe essere pericoloso per i bambini.
- Non lasciare i bambini incustoditi quando sono seduti sul seggiolone.
- Questo prodotto e' adatto a bambini di 6-36 mesi.
- Non usare se alcune parti del seggiolone sono rotte, spezzate o mancanti.
- Accertarsi che tutti gli utenti abbiano preso familiarita' con il funzionamento del prodotto e che il seggiolone possa essere aperto e chiuso agevolmente.
- Altrimenti, non utilizzare incorrettamente ma rileggere le istruzioni per utilizzarlo nel modo corretto.
- Verificare attentamente che tutti i componenti siano installati normalmente e che possano essere regolati agevolmente. Assicurarsi che tutti i dispositivi di bloccaggio siano chiusi saldamente.
- Far indossare la cintura di sicurezza ai bambini quando sono seduti sul seggiolone, per evitare che cadano o scivolino fuori dallo stesso e si feriscano gravemente.
- Non utilizzare questo prodotto se il bambino non e' in grado di sedersi da solo.
- Non lasciare che vostro figlio giochi o si arrampichi da solo alla sedia.
- Il prodotto va utilizzato solo su un pavimento piano e stabile. Evitare di stare in piedi sul sedile, non posizionare oggetti pesanti sul vassoio per non sovraccaricarlo.
- Non posizionare il seggiolone vicino a fonti di calore, come stufe elettriche, stufe a gas o altri luoghi pericolosi per i bambini.

## Figure per il montaggio

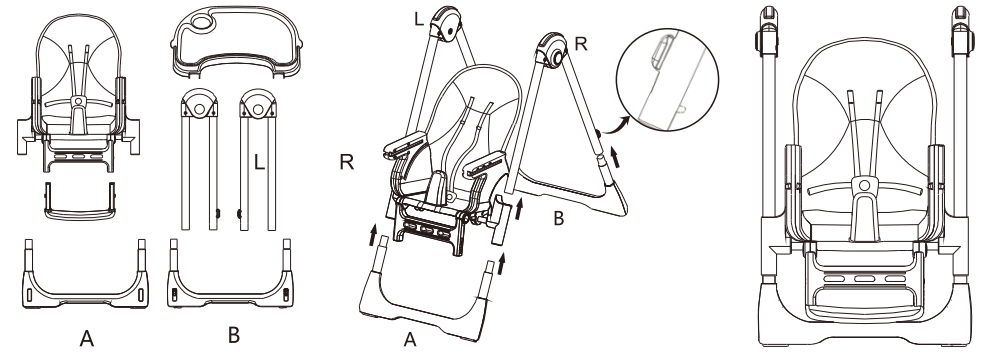

Step 1: inserire entrambi i tubi sinistro e destro (L.R) nel telaio del seggiolone secondo la direzione delle frecce.

Step 2: inserire il tubo del piede anteriore e posteriore (A.B) nel supporto del tubo del piede. (A: tubo del piede anteriore. B: tubo del piede posteriore)

## ⚠ AVVERTENZA:

Assicurarsi che il tubo del piede sia fissato in sicurezza al proprio supporto prima del prossimo passaggio. Effettuare un test di sicurezza del seggiolone. Accertarsi che il tubo del piede sia stabile e che non scivoli. Assicurarsi che il tubo A sia stato installato nella parte anteriore della sedia e che il tubo del piede B sia stato installato con le ruote nella parte posteriore.

## Apertura del seggiolone

1. Premere i pulsanti su entrambi i lati per estendere i tubi anteriore e posteriore fino al livello massimo consentito .
2. Allentare i pulsanti e piegare i due tubi fino a che non scattino in posizione e si blocchino.
3. Tirare infine il seggiolone verso l'alto nella posizione più alta. Assicurarsi che l'intero seggiolone sia stabile.

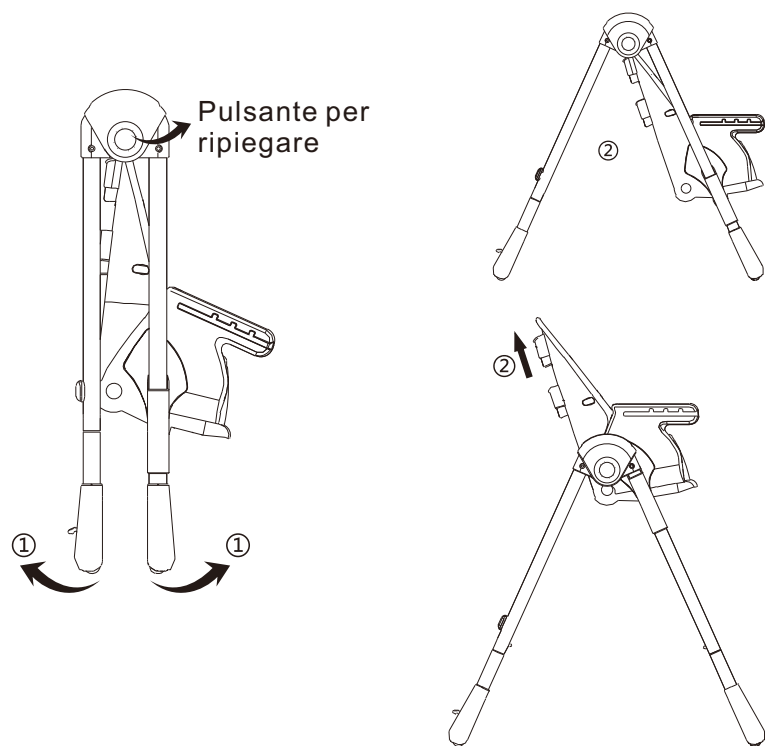

(Fig. 1)

## Installazione del poggiatesta

Come mostrato in figura, inserire il poggiatesta nel foro quadrato del telaio del seggiolone.

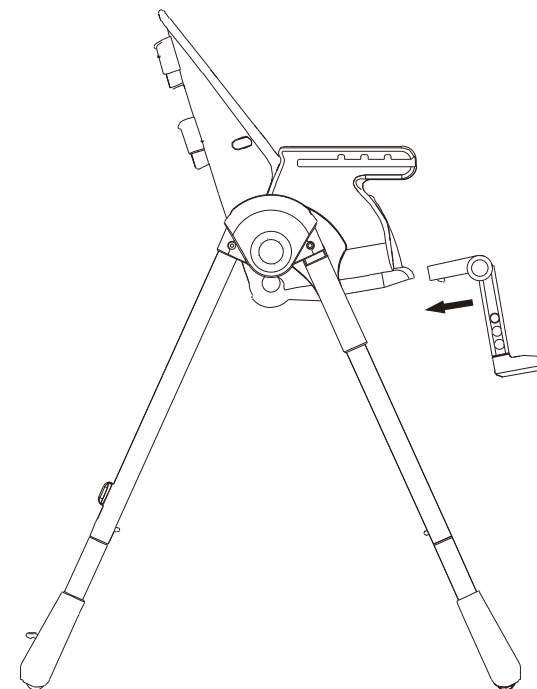

(Fig. 2)

### Regolazione angolo del poggiatesta

Premere il pulsante circolare per regolare entrambi i lati del poggiatesta. Ruotarlo su e giù con prendendo il pulsante come asse. Il poggiatesta può essere regolato in tre posizioni.

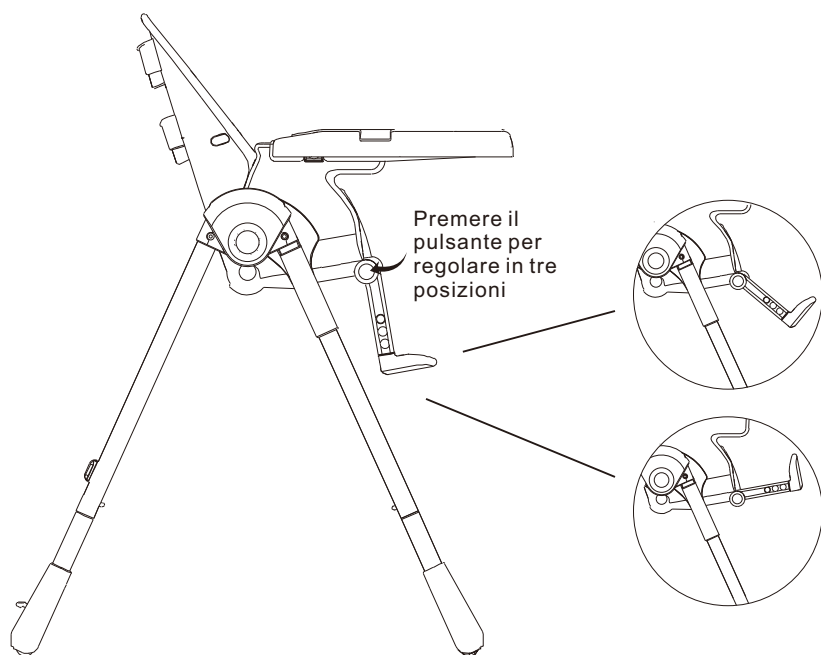

(Fig. 3)

### Regolazione altezza poggiatesta

Tenere premuto il pulsante per regolare l'altezza in 3 posizioni su entrambi i lati del poggiatesta. Spingere la parte inferiore del poggiatesta verso il basso fino a che non scatta nel foro inferiore. Il poggiatesta e' ora abbassato. Altrimenti, spingerlo verso l'alto per bloccarlo nei fori piu' in alto. Il poggiatesta e' ora alzato. Il poggiatesta può essere regolato in tre posizioni.

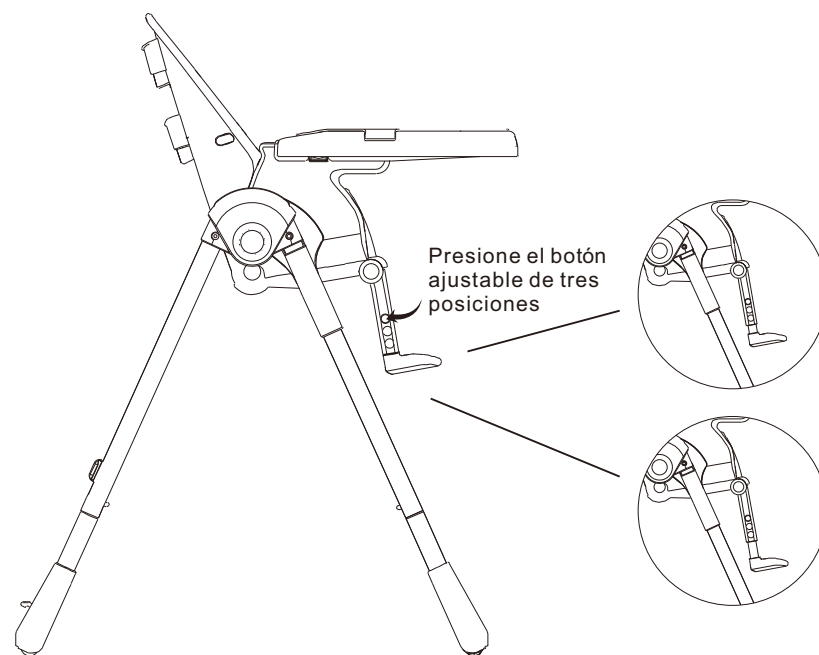

(Fig. 4)



## Istruzioni di montaggio del vassoio

Infilare il vassoio direttamente sui braccioli del telaio del seggiolone e premere il pulsante sotto al vassoio. Il vassoio può essere regolato in tre posizioni, e può essere spostato in avanti o indietro.

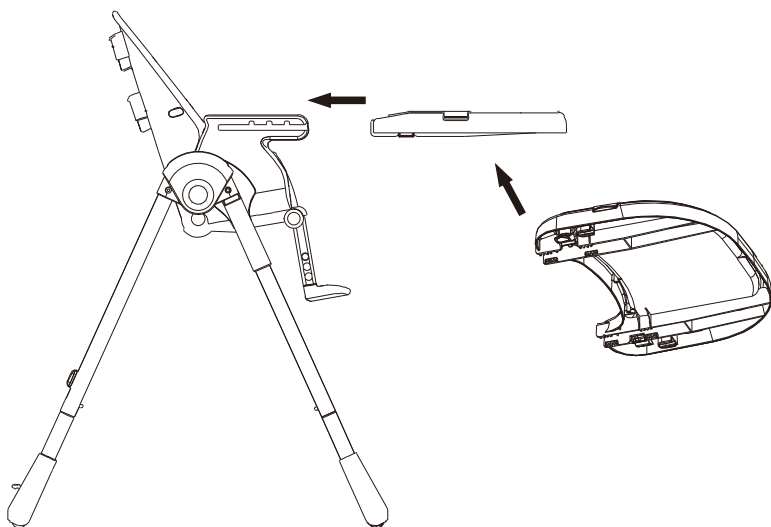

(Fig. 5)

## Istruzioni di rimozione del vassoio

1. Premere il pulsante sotto al vassoio ed estrarlo.

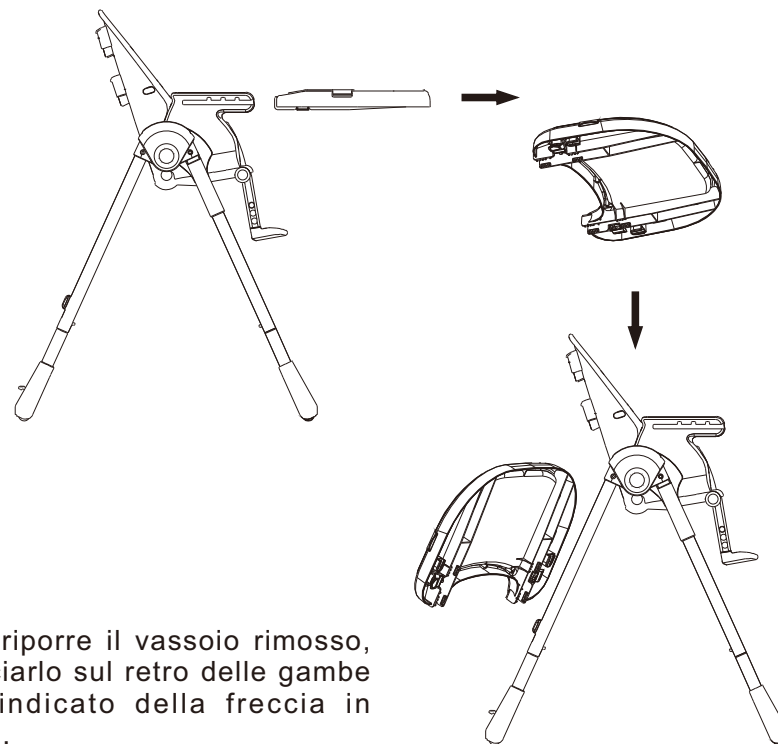

2. Per riporre il vassoio rimosso, agganciarlo sul retro delle gambe come indicato dalla freccia in figura 6.

(Fig. 6)

## Regolazione altezza seggiolone

Premere il pulsante e regolare su e giù fino all'altezza desiderata del seggiolone.

**! ATTENZIONE:** non e' consentito regolare il seggiolone quando e' in uso da parte del bambino per evitare lesioni!

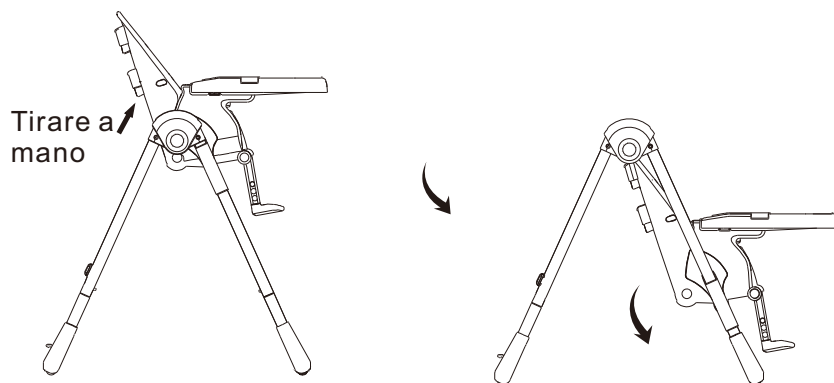

**! ATTENZIONE:** Questo prodotto controlla il movimento in alto e in basso del seggiolone con una tramite la frizione del freno. Si prega pulire regolarmente il supporto del tubo durante l'uso e durante la conservazione. Evitare di sporcare con macchie d'olio, acqua e bevande varie, al fine di evitare guasti alla frizione. Se si riscontra il problema sopra riportatosi prega di pulire immediatamente. Asciugare completamente prima di continuare a utilizzare il seggiolone.

(Fig. 7)

## Regolazione angolazione dello schienale

**! ATTENZIONE:** quando lo schienale è in posizione perpendicolare, è consigliato l'uso solo a bambini di 6 mesi.

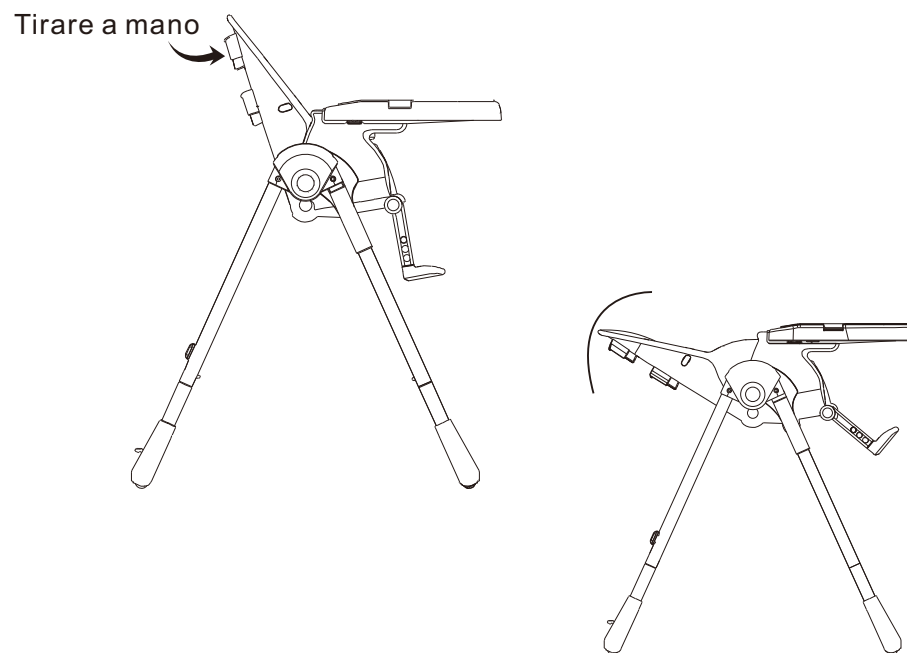

Tirare il pulsante di regolazione nella parte posteriore dello schienale e spingere in avanti o indietro. Lo schienale può quindi essere regolato come desiderato. Lo schienale può essere regolato in sei posizioni

(Fig. 8)

## Imbracatura di sicurezza

**⚠ ATTENZIONE:** Usare sempre la cintura di sicurezza!

### Uso dell'imbracatura

Sganciare tutte le fibbie dell'imbracatura, far sedere il bambino nel seggiolino, stringere la cintura di sicurezza tra le gambe del bambino e l'imbracatura sopra le sue spalle. Allacciare ogni fibbia e tirare le cinghie per stringere fino a quando il bambino non e' sicuro e a suo agio.

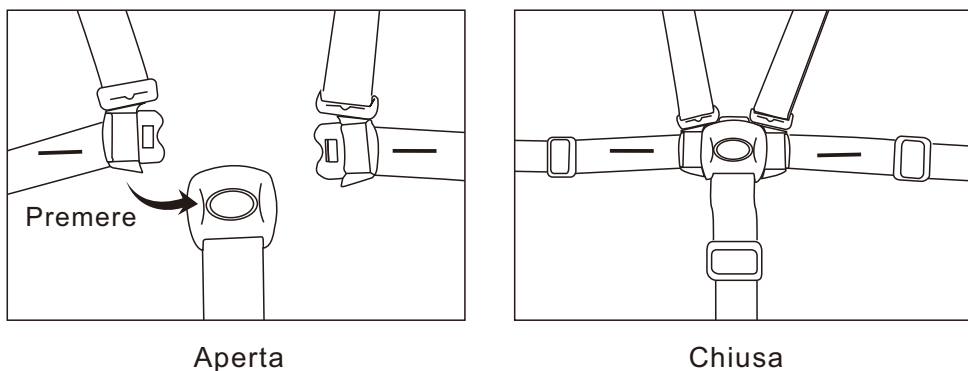

Inserire la cintura nella fibbia fino a sentire un "clic"; premere le fibbie per aprire l'imbracatura.

(Fig. 9)

## Istruzioni per aprire e ripiegare

1. Premere il pulsante che solleva lo schienale e regolarlo nella posizione più bassa ①
2. Premere i pulsanti su entrambi i lati e ripiegare le gambe anteriore e posteriore ② (fig 10)
3. Fissare il vassoio sulle gambe posteriori dopo aver ripiegato il seggiolone ③

Premere il pulsante

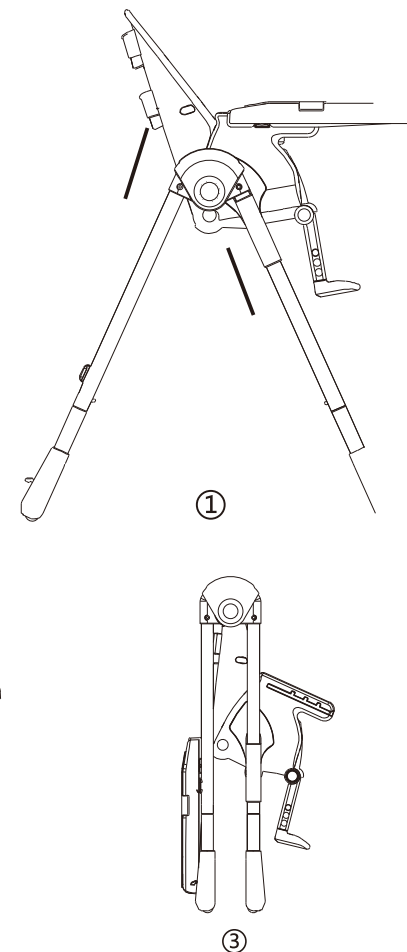
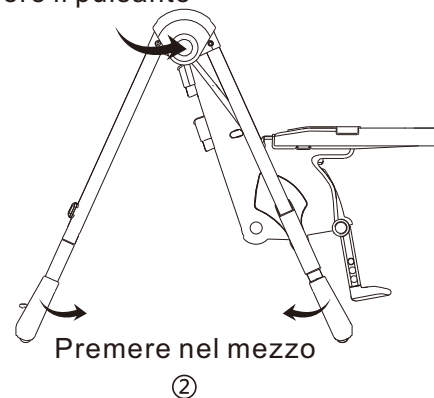

(Fig. 10)

## Componenti

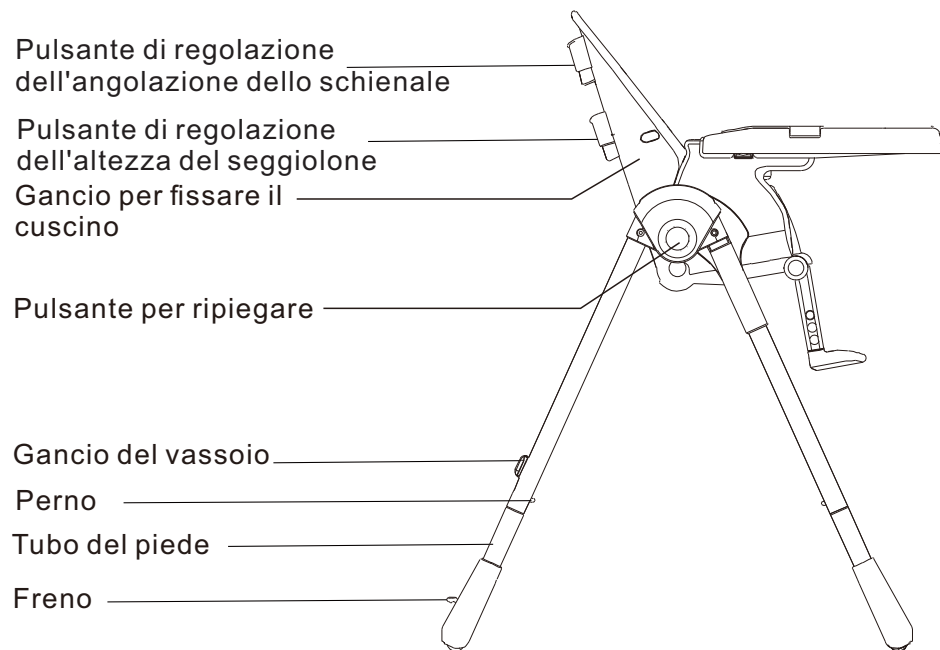

(Fig. 11)

## Componenti

- Usare un panno morbido per ripulire le macchie.
- Pulire il seggiolone, asciugare prima di riporlo e conservare in un luogo fresco e asciutto.
- Si prega di praticare manutenzione immediatamente quando il perno e le viti sono allentate o mancanti.

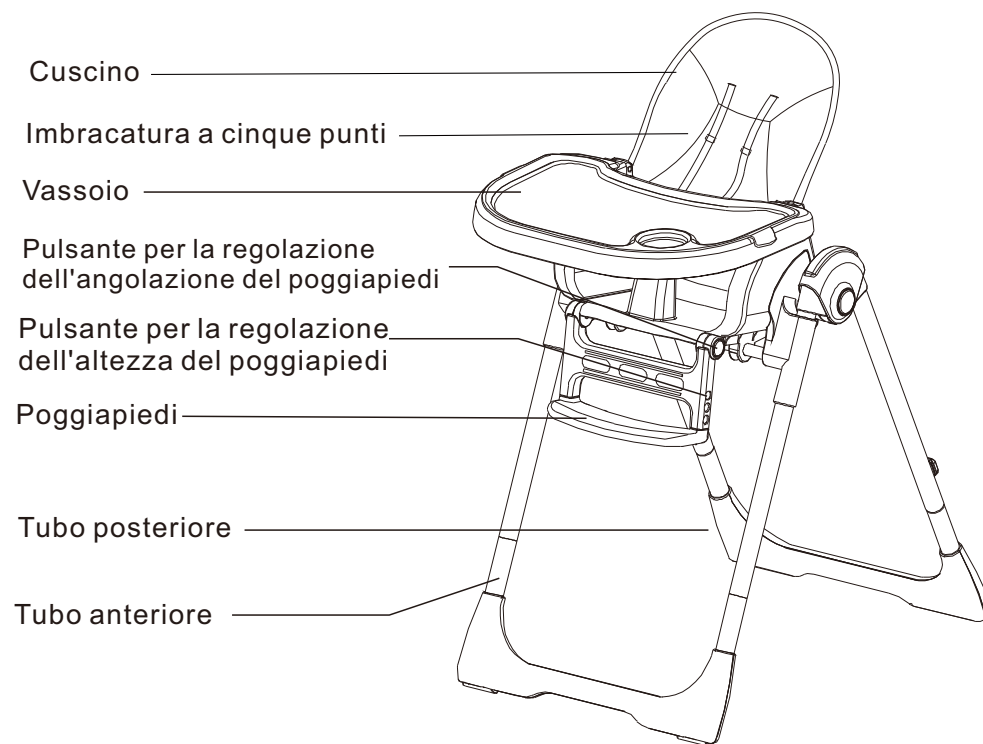

(Fig. 12)

PT

## Obrigado por comprar esta cadeira de refeição infantil

- Este manual de instruções é para auxiliar na montagem e no funcionamento correto do produto. Caso houver uma pequena diferença entre o produto real e as figuras, por favor associe ao produto real.
- Para melhorar a qualidade dos produtos, podemos ter melhorado a qualidade e modificado-o sem o informar previamente. Por favor, perdoem-nos.

## ⚠ ADVERTÊNCIA:

- Leia este manual de instruções antes de utilizar este produto.
- A não operação correta de acordo com as instruções pode causar riscos para as crianças.
- Não deixe os seus filhos sozinhos quando se sentar na cadeira de refeição.
- Este produto é adequado para crianças dos 6 aos 36 meses de idade.
- Não utilizar a cadeira de refeição quando partes da cadeira estiverem partidas, rasgadas ou em falta.
- Assegurar que todos os utilizadores estejam familiarizados com o funcionamento da cadeira e possam abrir e fechar facilmente a cadeira de refeição.
- Caso contrário, não operar vigorosamente e ler as instruções para utilizar a cadeira de refeição da forma correcta.
- Inspeccionar cuidadosamente para que todas as peças possam ser instaladas e ajustadas normalmente.
- Certificar-se de que todas os bloqueios estão bloqueados no lugar.
- A fim de evitar que as crianças caiam ou deslizem da cadeira e se magoem gravemente, as crianças devem usar o cinto de segurança.
- Não utilize este produto quando o seu bebé não puder sentar-se de forma independente na cadeira de refeição.
- Não permita que o seu filho brinque ou suba sozinho ou se pendure na cadeira.
- Somente pode ser utilizado sobre uma superfície plana e estável.
- Para evitar que a cadeira de refeição caia, não colocar produtos com excesso de peso sobre a bandeja.
- Não colocar a cadeira perto da fonte de calor, tal como um aquecedor eléctrico ou a gás, ou qualquer lugar que seja perigoso para as crianças.

## Instruções de montagem

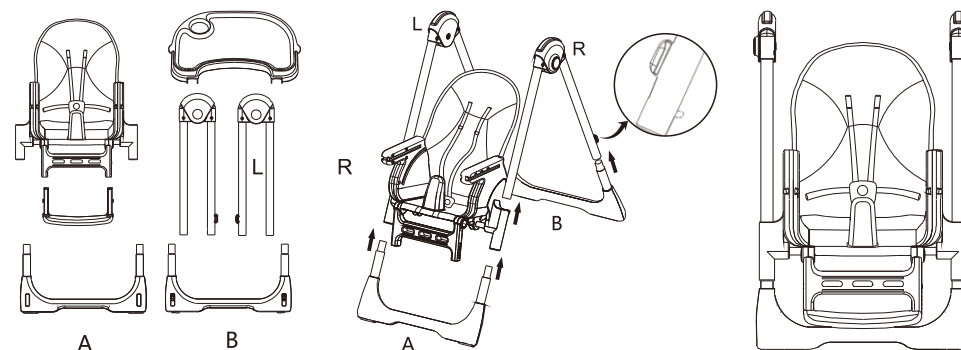

- Passo 1: Inserir o tubo do pé esquerdo e direito (L.R) na estrutura da cadeira de refeição, respectivamente, de acordo com o indicado a baixo.
- Passo 2: Inserir o tubo do pé dianteiro e traseiro (A.B) no suporte do tubo do pé (A: Tubo do pé dianteiro. B: Tubo do pé traseiro).

## ⚠ ADVERTÊNCIA:

Assegurar-se de que a placa de bloqueio do tubo do pé está totalmente trancada antes da próxima operação. De acordo com o teste de segurança da cadeira, certifique-se de que o tubo de pé A fixo antiderrapante é instalado na parte da frente da cadeira de refeição. E o tubo de pé B com rodas é instalado na parte de trás da cadeira de refeição.

### Como abrir a Cadeira de Refeição

1. Pressione o botão em ambos os lados, abra o tubo dianteiro e traseiro ao máximo.
2. Desaperte o botão, tente dobrar os dois tubos dos pés e certifique-se de que estão bloqueados.
3. Puxar a cadeira de refeição para cima até à posição mais alta. Certifique-se de que toda a estrutura da cadeira esteja estável

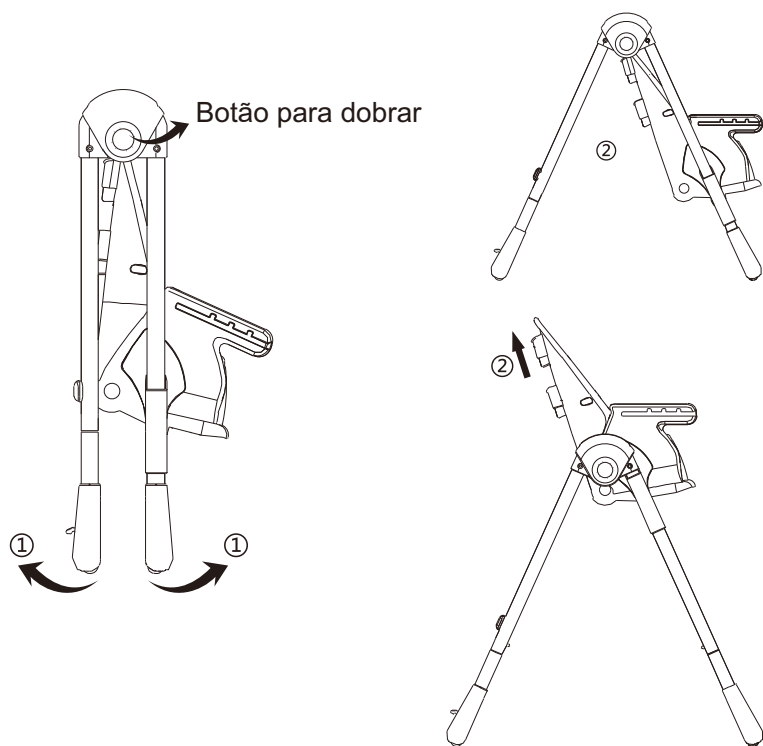

(Fig . 1)

### Instalação do Apoio para os Pés

De acordo com a direção da flecha, coloque o apoio para os pés no orifício quadrado da estrutura da cadeira de refeição.

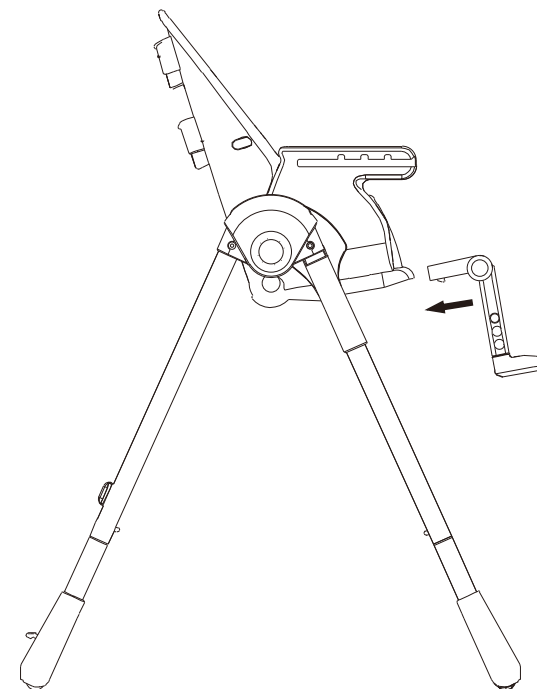

(Fig. 2)

### Ajuste do Ângulo do Apoio para os Pés

Pressionar o botão redondo ajustável de ambos os lados do apoio para os pés. Rodar o apoio para os pés para cima e para baixo utilizando o botão como pivô. O apoio para os pés pode ser ajustado a três posições.

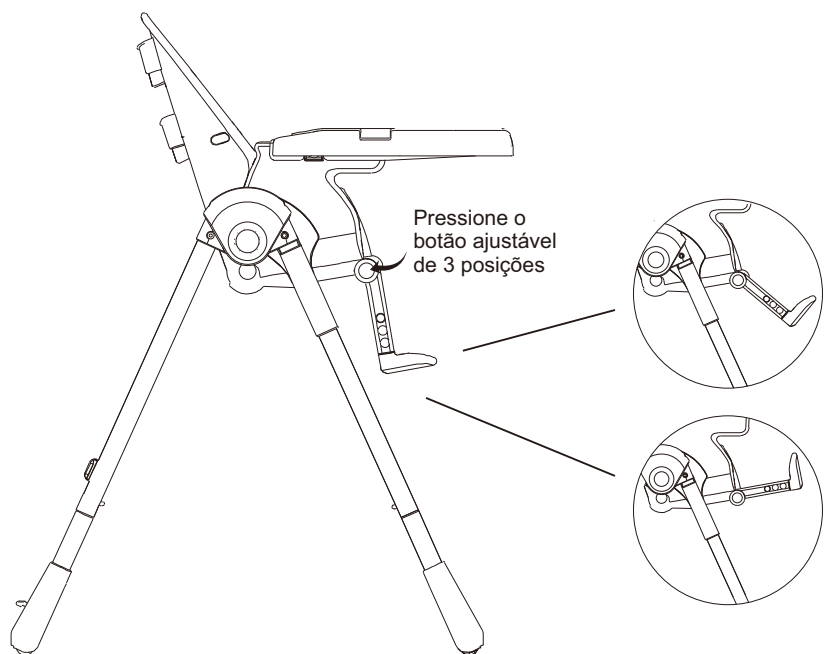

(Fig. 3)

### Ajuste da Altura do Apoio para os Pés

Pressionar o botão de ajuste de altura em 3 orifícios no apoio para os pés em ambos os lados, pressionar a parte inferior do apoio para os pés para baixo, depois bloquear no orifício inferior.

Isto é para baixar o apoio para os pés. Caso contrário, empurrar o apoio para os pés para cima de modo a que se fixe nos orifícios superiores. O apoio para os pés pode ser ajustado a três posições.

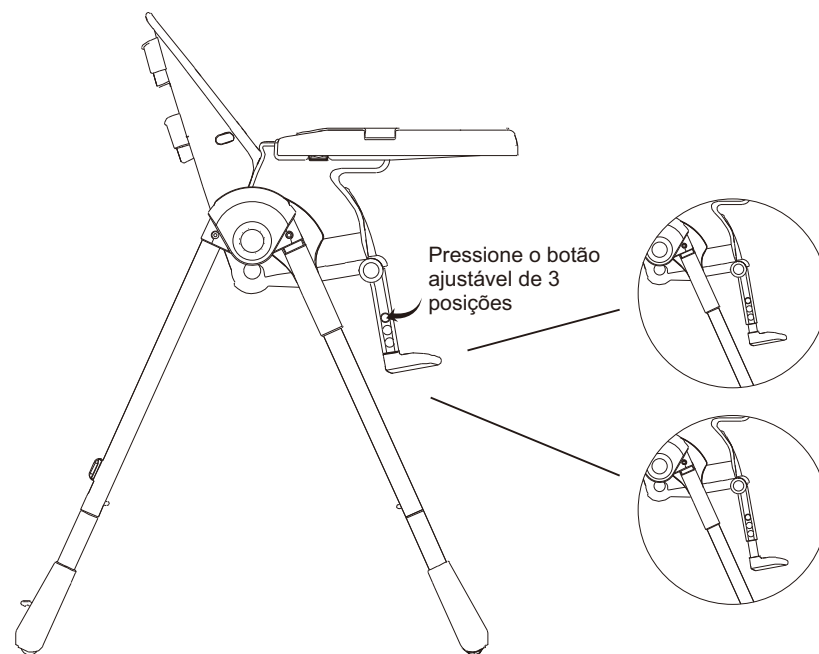

(Fig. 4)

## Instruções de Montagem da Bandeja

Colocar a bandeja diretamente sobre os dois apoios de braços da estrutura principal da cadeira de refeições e pressionar o botão bilateral por baixo da bandeja.

A bandeja pode ser ajustada a três posições, e pode ser movida para a frente ou para trás.

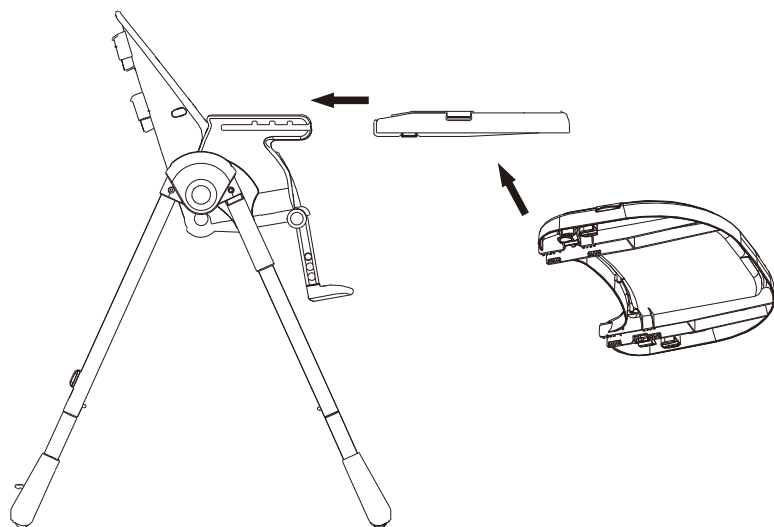

(Fig. 5)

## Instruções de Montagem da Bandeja

1. Prima o botão bilateral debaixo da bandeja e puxe-a para fora.

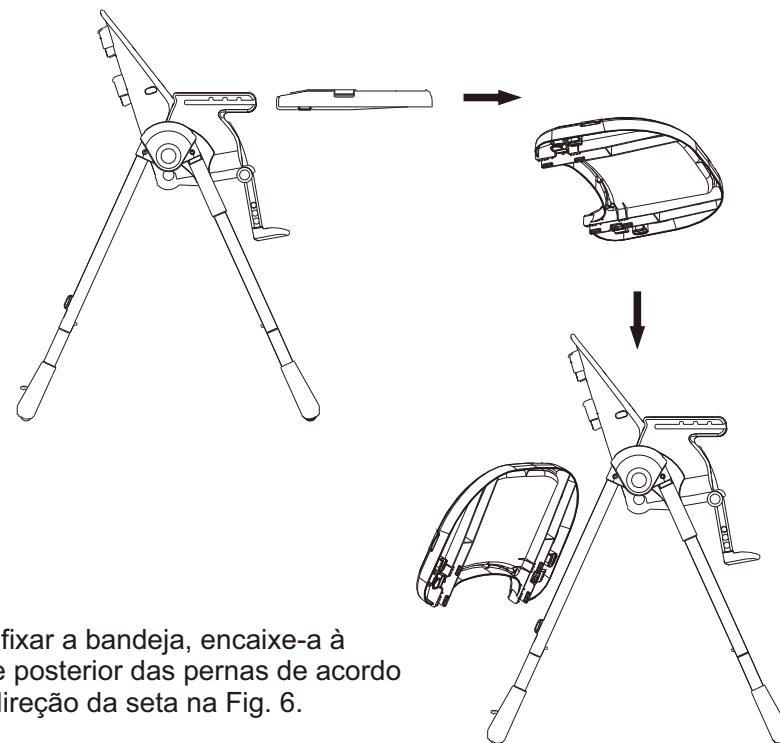

2. Para fixar a bandeja, encaixe-a à parte de posterior das pernas de acordo com a direção da seta na Fig. 6.

(Fig. 6)



## Ajuste de Altura da Cadeira de Refeição

Levantar o botão para cima e para baixo no encosto para ajustar a posição da estrutura da cadeira de refeição.

**⚠️ ADVERTÊNCIA:** Para evitar ferimentos, é proibido ajustar a cadeira para cima e para baixo quando a criança estiver a utilizar a cadeira de refeição.

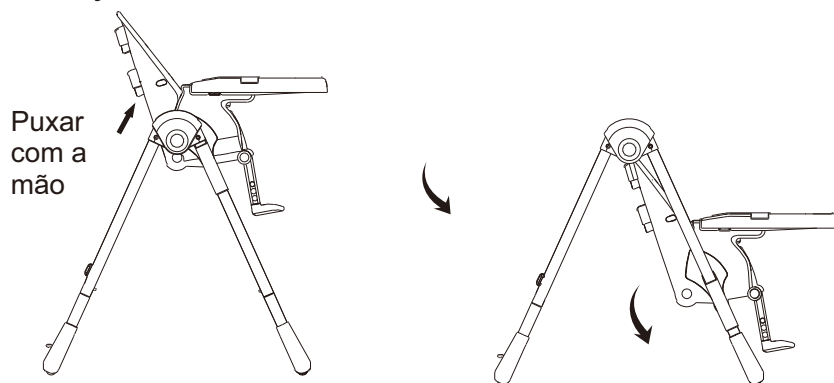

**⚠️ ADVERTÊNCIA:** Este produto utiliza a placa do travão de fricção para controlar a subida ou descida da estrutura da cadeira de refeição. Por favor manter limpo o suporte do tubo do pé quando a cadeira estiver em uso e armazenado. Para evitar a parte de fricção e falha anti-derrapante, por favor evite manchas de óleo, de água e de líquido de bebida. Se se deparar com o fenómeno acima referido, por favor limpe as manchas a tempo. Seque completamente a cadeira de refeição antes de continuar a utilizá-la novamente.

(Fig. 7)

## Ajuste do Ângulo do Encosto

**⚠️ ADVERTÊNCIA:** Quando o encosto da cadeira de refeição está numa posição perpendicular, só é adequado para crianças a partir dos 6 meses de idade.

Puxar com a mão

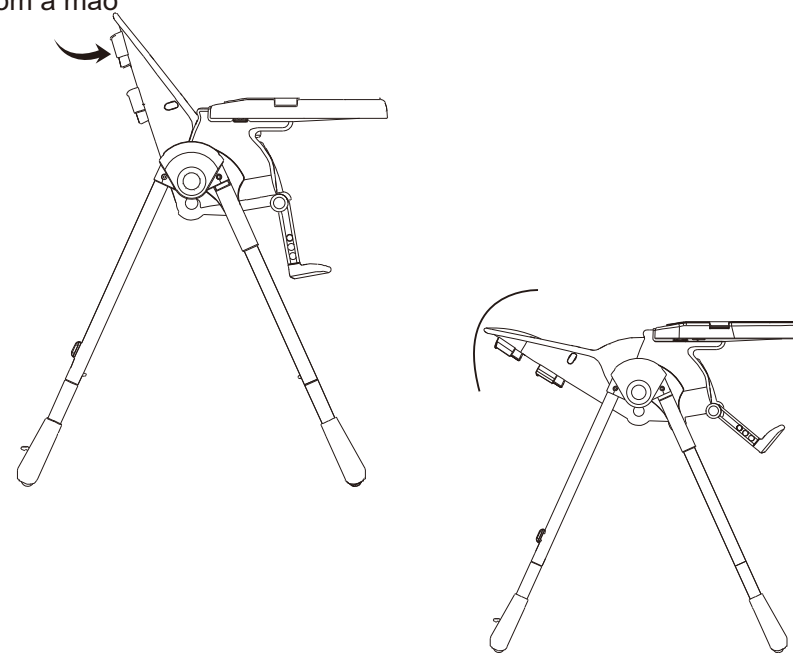

Puxar o botão de ajuste na parte de trás do encosto e forçá-lo na direcção da frente e de trás. O encosto pode ser ajustado ao ângulo desejado. Pode ser ajustado a seis posições.

(Fig. 8)

## Cinto de Segurança

**⚠ ADVERTÊNCIA:** O cinto de segurança sempre deve ser utilizado!

### Utilização do Cinto de Segurança:

Soltar todas as fivelas do sistema de segurança, colocar o bebê no banco e colocar o cinto de segurança entre as pernas do bebê e cruzar o arnês sobre os ombros do bebê. Apertar cada fivela e puxar as correias para ajustar até que o bebê esteja confortável.

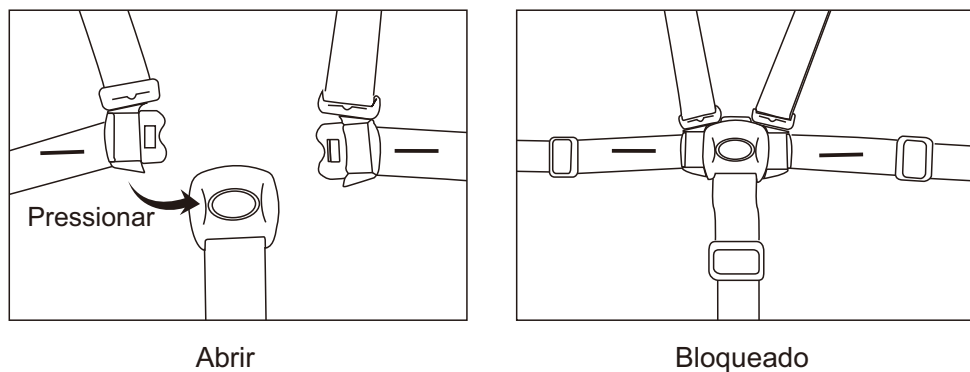

Insira a ficha nas fivelas, até ouvir o som do "clique"; depois prima as fivelas cinto de segurança para abrir.

(Fig. 9)

## Instruções de Dobrar e Desdobrar a Cadeira de Refeição

1. Pressione o botão de elevação no encosto e ajustar o assento para a posição mais baixa, como mostrado em .
2. Pressione os botões bilaterais dobrado e trancar as pernas dianteiras e traseiras juntas, como mostra (Fig 10).
3. Antes de dobrar a cadeira de refeição, enganchar

Pressionar o botão para dobrar

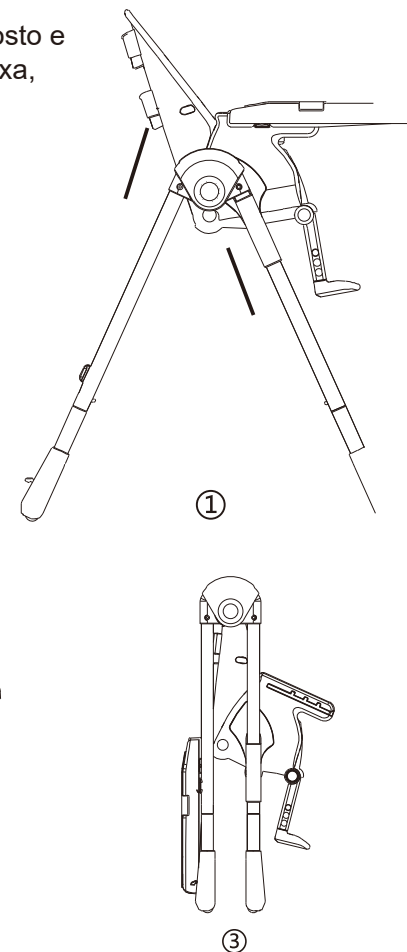

(Fig. 10)

## Lista das Partes

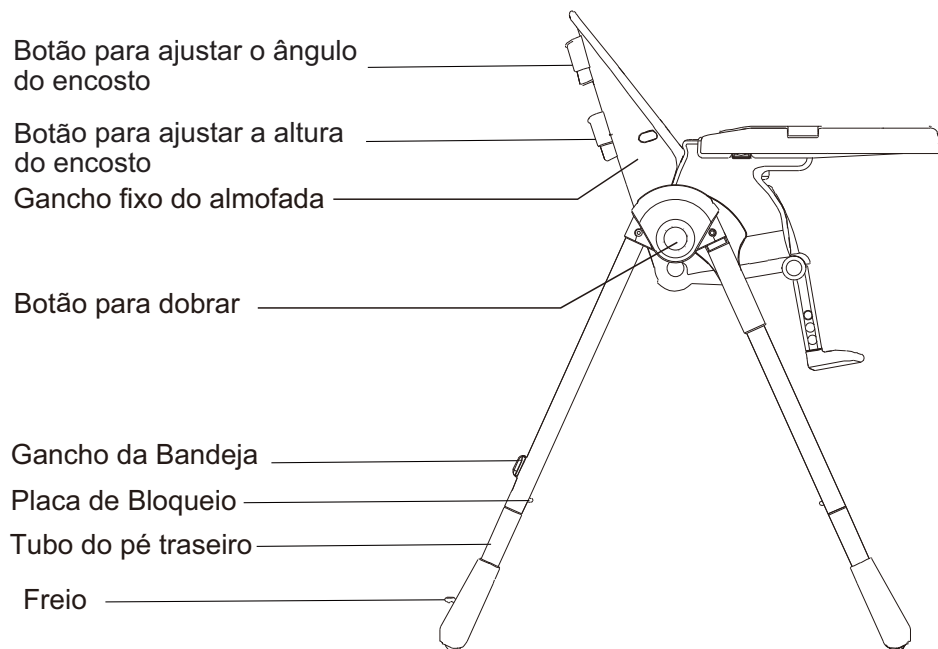

(Fig. 11)

## Limpeza e Manutenção

- Utilize um pano macio e umido para limpar a cadeira de refeição.
- Limpe e seque e quando não estiver a utilizar a cadeira de refeição, guarde-a em um local fresco e seco.
- Quando a placa de bloqueio ou parafuso se soltar ou se perder, guarde-a bem a tempo.

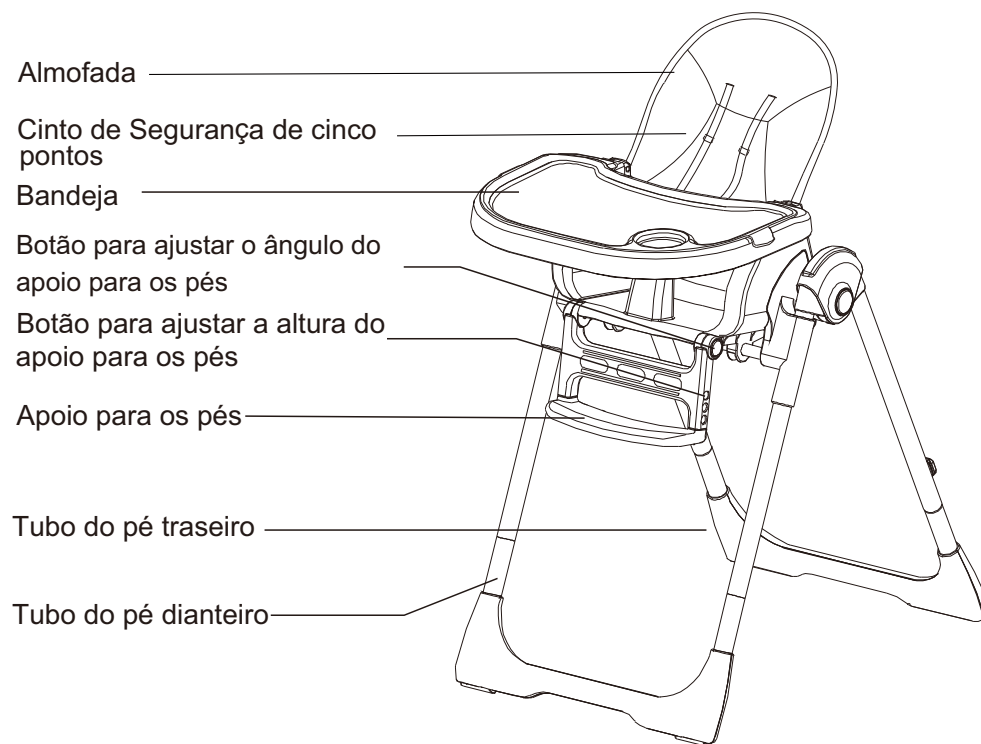

(Fig. 12)